

## マイクロコンポーネントMDシステム

型名 **UX-WD80-M**

## デモ表示について

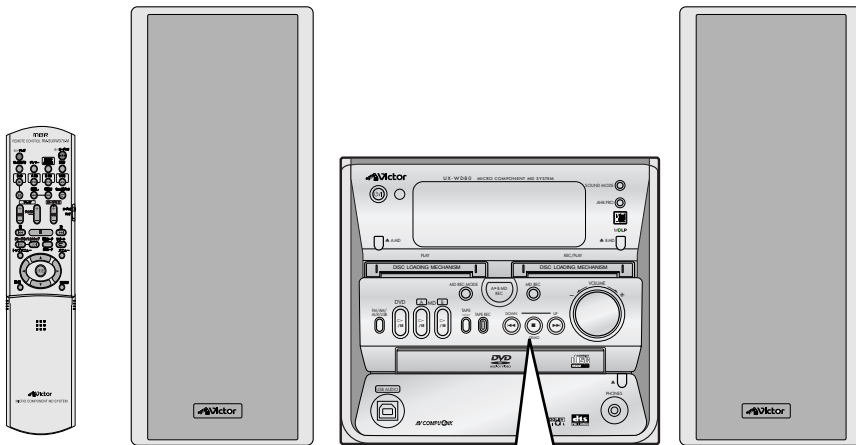

DEMO

本機にはデモ表示機能が用意されています。

電源プラグをコンセントに差し込むと電源「切」のままで、表示窓のデモ表示が自動的に始まります。

解除するときは、■/DEMOを押します。

詳しくは、「デモ表示機能について」(→19ページ)をご覧ください。



MDLP



お買いあげいただき、ありがとうございます。

## ⚠️ご使用前に

この「取扱説明書」をよくお読みのうえ、正しくお使いください。  
特に4～7ページの「安全上のご注意」は必ずお読みいただき、安全にお使いください。

お読みになったあとは、保証書と一緒に大切に保管し、必要なときにお読みください。

## 省エネ設計

省エネ回路により本体部は、  
電源待機時 消費電力 0.9 W

# 目次

## はじめに ページ

- ・安全上のご注意 ..... 4
- ・使用上のご注意 ..... 8
- ・本機で再生できるディスクについて ..... 9
  - ・再生できるディスクの種類 ..... 9
  - ・再生できるDVDビデオのリージョン番号  
(ローカル番号)について ..... 9
  - ・テレビ方式について ..... 9
  - ・音声記録方式 ..... 10
  - ・再生できないディスクとご注意 ..... 10
- ・各部の名前 ..... 11
  - ・本体 ..... 11
  - ・表示窓 ..... 11
  - ・リモコン(RM-SUXWD70-M) ..... 12
  - ・リモコンについて ..... 13

## 準備 ページ

- ・接続 ..... 14
  - ・アンテナの接続 ..... 14
  - ・スピーカーの接続 ..... 15
  - ・テレビの接続 ..... 16
  - ・他の機器の接続 ..... 18
  - ・電源コードの接続 ..... 19
- ・リモコンの準備 ..... 19
  - ・リモコンに乾電池を入れる ..... 19
- ・テレビのタイプを設定する ..... 20
- ・スキャンモードの切換え ..... 21
- ・時計を合わせる ..... 22

## 基本操作 ページ

- ・基本操作 (電源の入/切、イチ押しプレイ、  
音量の調節) ..... 23
  - ・一時的に消音する ..... 24
  - ・重低音を強調する ..... 24
  - ・サウンドを選ぶ ..... 24
  - ・表示窓を暗くする(ディマー機能) ..... 24

## ラジオを聞く ページ

- ・放送局を記憶させる(プリセット) ..... 25
  - ・オートプリセット ..... 25
  - ・マニュアルプリセット ..... 25
- ・ラジオ放送を聞く ..... 26
  - ・オート選局/マニュアル選局 ..... 26
  - ・記憶(メモリー)した放送局を選局する ..... 27

## ディスクの再生 ページ

- ・DVDプレーヤーの基本操作 ..... 28
  - ・再生する ..... 28
  - ・再生を停止する ..... 30
  - ・ちょっと見バック ..... 30
  - ・リジューム再生をする ..... 30
  - ・早送り/早戻しをする ..... 31
  - ・一時停止/画像を1コマずつ送る/  
スローモーション再生をする[スロー] ..... 31
  - ・見たい場面や聞きたい曲を選ぶ[頭出し] ..... 32
  - ・数字ボタンで頭出しをする[ダイレクト再生] ..... 32
  - ・メニューから再生する ..... 33
- ・DVDプレーヤーの便利な機能 ..... 34
  - ・音声言語/音声を選ぶ[音声] ..... 34
  - ・字幕を切換える[字幕] ..... 34
  - ・アングルを切換える[アングル] ..... 35
  - ・画面を拡大する[ズーム] ..... 35
  - ・音場にサラウンド感を出す  
[3D-PHONIC] ..... 36
  - ・DVDレベルを調節する ..... 36
  - ・画質を調節する[VFP] ..... 37
  - ・くり返し再生する[リピート] ..... 38
  - ・DVDオーディオの静止画像を選ぶ[ページ] ..... 38
  - ・DVDオーディオのボーナスグループを  
再生する ..... 39
  - ・プログラム再生 ..... 40
  - ・ランダム再生 ..... 41
- ・ステータスバーとメニューバー ..... 42
  - ・ステータスバーとメニューバーを使う  
[画面表示] ..... 42
  - ・くり返し再生する[A-Bリピート] ..... 44
  - ・再生したい位置の時間を指定する  
[タイムサーチ] ..... 45
- ・音楽・映像ファイルについて ..... 46
- ・MP3/WMA ファイルを再生する ..... 47
  - ・基本操作 ..... 47
  - ・ファイルを直接選ぶ ..... 47
  - ・くり返し再生する[リピート] ..... 48
- ・JPEG ファイルを再生する ..... 49
  - ・基本操作 ..... 49
  - ・連続再生する[スライドショー再生] ..... 49
  - ・ファイルを直接選ぶ ..... 50
  - ・画面を拡大する[ズーム] ..... 50

## MDを聞く ページ

- ・MDを聞く ..... 51
  - ・MDの基本操作 ..... 52
  - ・聞きたい曲を指定する(ダイレクト演奏) ..... 52

|                   |    |
|-------------------|----|
| ・MDのプログラム演奏 ..... | 53 |
| ・MDのランダム演奏 .....  | 54 |
| ・MDのグループ演奏 .....  | 55 |
| ・MDのリピート演奏 .....  | 56 |
| ・MDのタイトルサーチ ..... | 57 |

## テープを聞く ページ

|               |    |
|---------------|----|
| ・テープを聞く ..... | 58 |
|---------------|----|

## 他の機器の音声を聞く ページ

|                          |    |
|--------------------------|----|
| ・他の機器の音声を聞く .....        | 59 |
| ・他の機器の音声入力レベルを調節する ..... | 60 |
| ・パソコンの音声を聞く前の準備 ....     | 60 |

## 録音する ページ

|                             |    |
|-----------------------------|----|
| ・録音する前に .....               | 62 |
| ・MDに録音するとき .....            | 62 |
| ・テープに録音するとき .....           | 63 |
| ・MDに録音する .....              | 64 |
| ・B MDに録音する前の設定 .....        | 64 |
| ・ディスクの録音(基本操作) .....        | 64 |
| ・A MDの録音 .....              | 66 |
| ・ラジオ放送やテープ、他の機器の音声の録音 ..... | 67 |
| ・テープに録音する .....             | 68 |
| ・プログラム録音／1曲録音 .....         | 70 |
| ・プログラム録音 .....              | 70 |
| ・1曲録音 .....                 | 70 |

## MDを編集する ページ

|                                    |    |
|------------------------------------|----|
| ・タイトルをつける .....                    | 71 |
| ・曲を編集する .....                      | 74 |
| ・曲を分ける(DIVIDE) .....               | 75 |
| ・曲をつなげる(JOIN) .....                | 76 |
| ・曲を移動する(MOVE) .....                | 76 |
| ・曲を削除する(ERASE) .....               | 77 |
| ・全曲を削除する(ALL ERASE) .....          | 77 |
| ・MDをグループ編集する .....                 | 78 |
| ・グループをつくる(FORM GR) .....           | 79 |
| ・グループに登録する(ENTRY GR) .....         | 80 |
| ・グループを分ける(DIVIDE GR) .....         | 80 |
| ・グループをつなげる(JOIN GR) .....          | 81 |
| ・グループを移動する(MOVE GR) .....          | 81 |
| ・グループを解消する(UNGROUP/UNGR ALL) ..... | 82 |
| ・グループを削除する(ERASE GR) .....         | 82 |

## タイマーを使う ページ

|                  |    |
|------------------|----|
| ・タイマーを使う .....   | 83 |
| ・おやすみタイマー .....  | 83 |
| ・プログラムタイマー ..... | 84 |

## 知っておいてほしいこと ページ

|                                 |     |
|---------------------------------|-----|
| ・オートスタンバイ機能を使う .....            | 88  |
| ・チャイルドロック機能 .....               | 88  |
| ・初期設定を変更する .....                | 89  |
| ・初期設定画面について .....               | 89  |
| ・基本操作 .....                     | 89  |
| ・言語設定画面 .....                   | 90  |
| ・映像設定画面 .....                   | 91  |
| ・音声設定画面 .....                   | 92  |
| ・その他設定画面 .....                  | 93  |
| ・DVDの視聴制限を変更する .....            | 94  |
| ・はじめに設定する .....                 | 94  |
| ・設定を変更する .....                  | 95  |
| ・視聴制限を一時解除する .....              | 95  |
| ・カントリー/エリアコード一覧 ....            | 96  |
| ・リモコンでテレビを操作する .....            | 97  |
| ・テレビを操作する .....                 | 97  |
| ・テレビのメーカーコードを設定する .....         | 97  |
| ・AVコンピュリンクの活用 .....             | 98  |
| ・接続と設定をする .....                 | 98  |
| ・パソコンからの音声が聞こえないとき ...          | 99  |
| ・MDの制約について .....                | 100 |
| ・MD/ディスクのメッセージ .....            | 101 |
| ・ディスク、MD、テープの<br>取り扱いについて ..... | 102 |
| ・故障かな?と思う前に .....               | 104 |
| ・Q & A (よくあるご質問) .....          | 105 |
| ・保証とアフターサービス .....              | 106 |
| ・ビクターサービス窓口案内 .....             | 107 |
| ・主な仕様 .....                     | 108 |
| ・用語集 .....                      | 109 |
| ・索引 .....                       | 110 |

# 安全上のご注意 ーはじめにお読みくださいー

## 絵表示について

この取扱説明書と製品には、いろいろな絵表示が記載されています。  
これらは、製品を安全に正しくお使いいただき、人への危害や財産への損害を未然に防止するための表示です。  
絵表示の意味をよく理解してから本文をお読みください。

### ⚠ 警告

この表示の注意文を無視して、誤った取扱いをすると、「死亡または重傷を負う可能性が想定される」内容を示しています。

### ⚠ 注意

この表示の注意文を無視して、誤った取扱いをすると、「傷害を負ったり物的損害が想定される」内容を示しています。

#### ● 絵表示の説明

注意をうながす記号



一般的注意

感電

行為を禁止する記号



禁止

分解禁止

水ぬれ禁止

行為を指示する記号



一般的指示

電源プラグを抜く

## ⚠ 警告

万一、次のような異常が発生したときはすぐ使用をやめる。

- 煙が出ていたり、へんなにおいがするとき
- 内部に水や異物が入ってしまったとき
- 落としたり、破損したとき
- 電源コードが傷んだとき（芯線の露出や断線など）

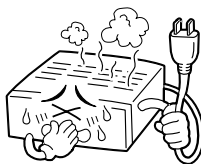

電源プラグを抜く



すぐに電源を「切」にし、電源プラグをコンセントから抜く。

異常が発生したまま使用していると、火災や感電の原因となります。煙が出なくなるのを確認してから販売店に修理を依頼してください。お客様による修理は危険ですから絶対におやめください。

分解や改造をしない。  
カバーを外さない。

火災や感電の原因となります。内部の点検や修理は、お買い上げの販売店にご依頼ください。



分解禁止

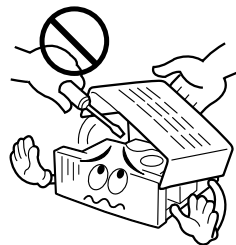

風呂場やシャワー室では使用しない。

本機の中に水が入ると、火災や感電の原因となります。



水場での使用禁止

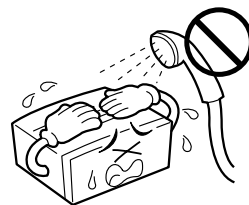



## 警告

### 本機の中に物を入れない。

通風孔やディスク挿入口などから、金属物や燃えやすいものが入ると、火災や感電の原因となります。特に小さいお子様のいるご家庭では注意してください。

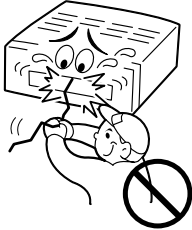

### 本機の上に水の入った容器を置かない。

花びん、化粧品、薬品など水の入った容器を置かないでください。こぼれたり、中に水が入った場合は、火災や感電の原因となります。

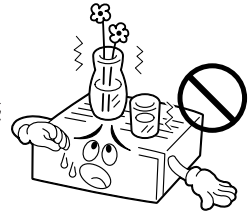

水ぬれ禁止

### 電源コードを傷つけない。

電源コードを傷つけると、火災や感電の原因となります。特に、次のことに注意してください。

- 電源コードを加工しない
- 電源コードを無理に曲げない
- 電源コードをねじらない
- 電源コードを引っ張らない
- 電源コードを熱器具に近づけない
- 電源コードの上に家具などの重い物をのせない



### 雷が鳴り出したら、アンテナ線や電源プラグに触れない。

感電の原因となります。

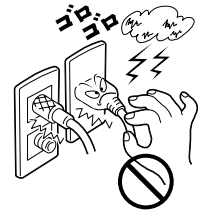

接触禁止

### 電源プラグは、根元まで確実に差し込む。

差し込みが不完全ですと、発熱したりほこりが付着して火災や感電の原因となります。

また、たこ足配線も、コードが熱を持ち危険ですのでしないでください。

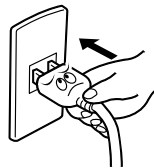

### 表示された電源電圧（交流 100 ボルト）で使用する。

表示された電源電圧以外では、火災・感電の原因となります。本機を使用できるのは日本国内のみです。

This set is designed for use in Japan only and cannot be used in any other country.



### 電源プラグは定期的に清掃する。

電源プラグとコンセントの間に、ゴミやほこりがたまって湿気を吸うと、絶縁低下を起こして、火災の原因となります。定期的に電源プラグをコンセントから抜き、ゴミやほこりを乾いた布で取ってください。



### 本機の包装に使用しているポリ袋は、小さなお子様の手の届くところに置かない。

頭からかぶると窒息の原因となります。



## ⚠ 注意

### 電源プラグは、コードの部分を持って抜かない。

電源コードを引っ張ると、コードに傷がつき、火災や感電の原因となることがあります。電源プラグを持って抜いてください。



### 置き場所に注意する。

次のような所に置くと、火災や感電の原因となることがあります。

- 調理台や加湿器のそばなど、油煙や湯気が当たる所
- 湿気やほこりの多い所
- 熱器具の近くなど高温になる所
- 窓ざわなど水滴の発生しやすい所

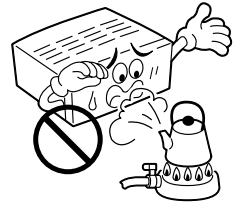

### ぬれた手で電源プラグを抜き差ししない。

感電の原因となることがあります。



濡れ手禁止



### 本機の上に重い物を置かない。

テレビなどの重い物や本機からはみ出るような大きな物を置くと、バランスがくずれて倒れたり、落ちたりして、けがの原因となることがあります。

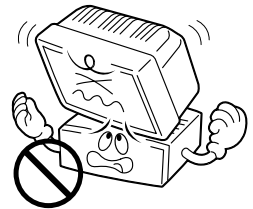

### 通風孔をふさいだり、風通しの悪い場所で使用しない。

本機の通風孔をふさがないでください。通風孔をふさぐと内部に熱がこもり、火災の原因となることがあります。特に次のことに注意してください。

- あお向けや横倒し、逆さまにしない
- 本箱、押し入れなど風通しの悪い狭い所に押し込まない
- テーブルクロスを掛けない
- 本や雑誌などをのせない
- じゅうたんや布団の上に置かない
- 設置するときは、壁などから10 cm以上離す

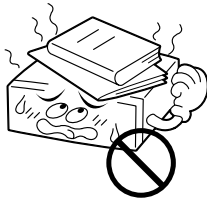

### 長期間使用しないときは、電源プラグを抜く。

電源が「切」でも本機には、わずかな電流が流れていきます。安全および節電のため、電源プラグを抜いてください。



電源プラグを抜く

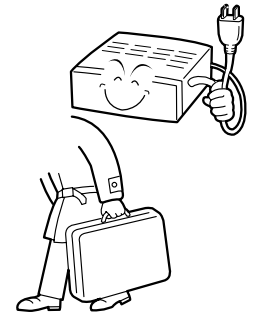

### 可動部の作動中には無理な操作を加えない。

一つの動作が終了してから、次の操作に移ってください。誤動作や故障の原因となることがあります。

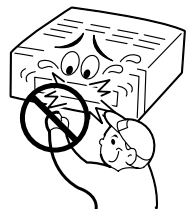

## ⚠ 注意

### お手入れをするときは、電源プラグを抜く。

電源が「切」でも本機には、わずかな電流が流れています。電源プラグがコンセントに接続されていると、感電の原因となることがあります。



電源プラグを抜く



### ディスク挿入口に、手を入れない。

けがの原因になることがあります。特に小さなお子様のいるご家庭では注意してください。



手を挟まれないよう注意



### 移動するときは、接続コード類や電源プラグを抜く。

接続したまま移動すると、コードが傷つき、火災や感電の原因となることがあります。



電源プラグを抜く

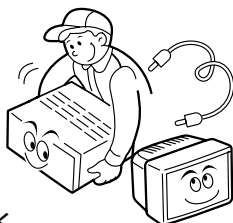

### 3年に一度は内部の清掃を販売店に依頼する。

内部にほこりがたまったまま使用すると、火災の原因となることがあります。特に、湿気の多くなる梅雨期の前に行なうと、より効果的です。

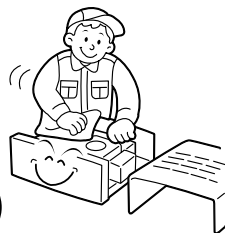

### はじめから音量を上げすぎない。

突然大きな音が出て、スピーカーを破損したり、聴力障害の原因となることがあります。

電源を切る前に音量(ボリューム)を下げておき、電源が入ってから徐々に上げてください。

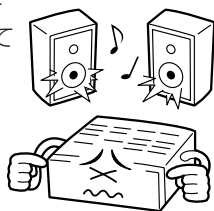

### 電池の取り扱いに注意する。

電池の取り扱いを誤ると、電池が破裂したり、液もれして、火災・けがや周囲を汚す原因となることがあります。次のことに注意してください。

- 指定以外の電池を使用しない
- 電池のプラス⊕とマイナス⊖を間違えない
- 電池のプラス⊕とマイナス⊖をショートさせない
- 電池を加熱しない
- 分解しない
- 火や水の中に入れない
- 新しい電池と一度使用した電池を混ぜて使用しない
- 種類の違う電池と混ぜて使用しない
- 乾電池は充電しない
- 長期間使わないときは、電池を取り出しておく



### ヘッドホンを使用するときは、音量を上げすぎないようにする。

耳を刺激するような大きな音量で長時間続けて聞くと、聴力に悪い影響をおよぼすことがあります。

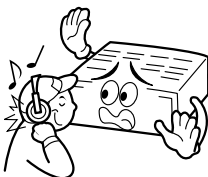

もし、電池が液もれをしてしまったときは、電池ケースについた液をよく拭きとってください。万一、もれた液体が身体についたときは、水でよく洗い流してください。

# 使用上のご注意 —はじめにお読みください—

## 本機やディスク、MD、テープの置き場所について

故障などを防止するために、次のような場所には置かないでください。



- 湿気やほこりの多い所
- 風通しの悪い狭い場所

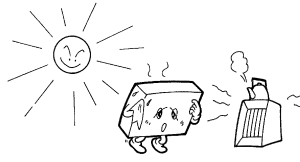

- 直射日光の当たる所
- 熱器具の近く

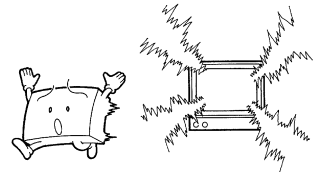

- テレビや他のアンブ、チューナーなどのすぐそば
- バランスの悪い不安定な所



- 極端に寒い所

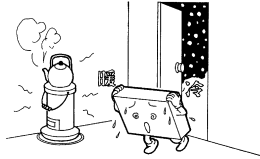

- 寒い所から急に暖かい部屋へ移動した後しばらくの間



- 磁気を発生する所
- OA機器やけい光灯のすぐそば
- 振動の激しい所

- 本機の使用環境温度は、3℃～35℃です。この範囲外の温度で使用すると、正しく動作しなかったり故障の原因となることがあります。

## ステレオを聞くときのエチケット



ヘッドホンをご使用になるときは、耳を刺激しないよう適度な音量でお楽しみください。

- ステレオで音楽をお楽しみになるときは、隣近所に迷惑がからないような音量でお聞きください。

特に、夜は小さな音でも周囲によく通るものです。窓を閉めたりヘッドホンをご使用になるなどお互いに気を配り、快い生活環境を守りましょう。このマークは音のエチケットのシンボルマークです。

## 露がついたら

次のようなとき、本機のレンズに露(水滴)が付いて正しく演奏できない場合があります。

- 暖房を始めた直後
  - 湯気や湿気の多いところに置いてあるとき
  - 冷えた所から急に暖かい部屋に移動したとき
- このようなときは、電源を「入」にしたまま約1～2時間待ってから、ご使用ください。

## 付属品の確認 お使いになる前にお確かめください。

不足しているものがありましたら、お買い上げの販売店にご連絡ください。

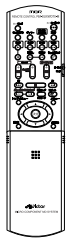

リモコン

RM-SUXWD70-M  
(1個)

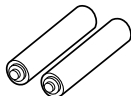

リモコン用  
単3形乾電池  
(動作確認用、2本)

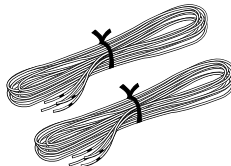

スピーカーコード  
(2本)

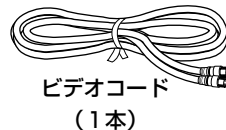

ビデオコード  
(1本)

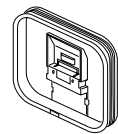

AMループアンテナ  
(1個)

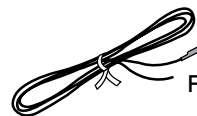



FM簡易型アンテナ  
(1本)

- この製品には付属品の他に、取扱説明書(本書)や保証書が添付されています。

# 本機で再生できるディスクについて

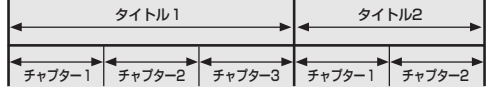
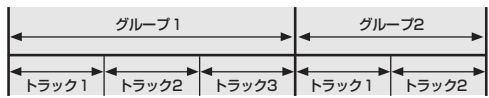
## 再生できるディスクの種類

| ディスクの種類とマーク                                                                                                        | ディスクの構成                                                                                   | 備考                                                                          |
|--------------------------------------------------------------------------------------------------------------------|-------------------------------------------------------------------------------------------|-----------------------------------------------------------------------------|
| DVDビデオ<br>                        |          | DVDビデオフォーマットで記録され、 <b>ファイナライズ処理された</b> DVD-R/RWディスクを含む                      |
| DVDオーディオ<br>                      |          | DVDオーディオにはボーナスグループが収録されているものがあります。ボーナスグループの再生について詳しくは <b>39</b> ページをご覧ください。 |
| スーパービデオ CD/<br>ビデオCD<br>Video CD  |          | ビデオCDフォーマット、スーパービデオCDフォーマットで記録され、 <b>ファイナライズ処理された</b> CD-R/RWディスクを含む        |
| オーディオCD<br>                       | <p>*ディスクによっては「インデックス」と呼ばれる頭出しマークがトラックに記録されているものもありますが、本機は、「インデックス」による頭出し機能には対応していません。</p> | オーディオCDフォーマットで記録され、 <b>ファイナライズ処理された</b> CD-R/RWディスクを含む                      |

### 次のディスクも再生できます。

- ISO9660フォーマット(MP3ファイルなどの音楽・映像ファイルを再生するとき)で記録されたCD-R/RWディスク(→46ページ参照)
- 次のディスクは音声のみ再生できます。  
CD-G(グラフィック)、CD-EXTRA(エクストラ)、CD TEXT(テキスト)、およびMIX-MODE CD

### お知らせ

- DVDビデオ、DVDオーディオ、ビデオCDの場合、ディスクによってはソフト制作者の意図により再生状態が決められているため、操作したとおりに機能が働かないことがあります。このようなときは、テレビ画面に「」が表示されますが、表示されないときもあります。

## 再生できるDVDビデオのリージョン番号\*(ローカル番号)について

本機のリージョン番号は「2」です。リージョン番号表示に「ALL」または番号「2」が含まれているディスクに限り再生できます。

\* リージョン番号は、国や地域ごとに割り当てられた番号です。

### 再生が可能なリージョン番号表示の例

ディスクのジャケットもご参照ください。



## テレビ方式について

本機はNTSCに適合しています。NTSC以外のテレビ方式(PALなど)のディスクは、NTSC方式に変換して再生します。

ただし、ディスクによっては映像がコマ送りになったり、画面のアスペクト比(縦横比)が変わるなど正しく再生されないことがあります。



# 本機で再生できるディスクについて (つづき)

## 音声記録方式

本機で再生できるディスクに記録されているデジタル音声には、次の5種類があります。

- ドルビーデジタル(Dolby Digital)
- DTS (Digital Theater System)
- リニアPCM
- MPEG(Moving Picture Expert Group)オーディオ
- MLP(Meridian Lossless Packing)

各フォーマットについては、用語集(→109ページ)をご覧ください。

## 商標と著作権

- 本機はドルビーラボラトリーズからの実施権に基づき製造されています。Dolby、ドルビー、MLP Lossless及びダブルD記号はドルビーラボラトリーズの商標です。
- 本機はデジタルシアターシステムズ社からの実施権に基づき製造されています。、DTSおよびDTS Digital Surroundは、デジタルシアターシステムズ社の商標です。
- ディスクを著作権者に無断で複製したり放送、上映、演奏レンタルすることは、法律により禁止されています。
- DVDビデオのロゴは商標です。
- 本機はコピープロテクション技術が採用されています。このコピープロテクション技術は、マクロビジョン社やそのほか権利者が米国などで特許等の知的財産権を所有しており、この技術を使用する際にはマクロビジョン社のライセンスが必要となります。マクロビジョン社が認めない限り、家庭をはじめとする限られた範囲での視聴目的以外にはこの技術の使用はできません。また、改造または分解、リバースエンジニアリングは禁止されています。

## 再生できないディスクとご注意

- 
- DVD-ROM
  - DVD-RAM
  - VRフォーマットで記録したDVD-RW
  - CD-ROM • SACD • フォトCD

上記のディスクは再生できません。

誤って再生すると、ノイズが発生することがあります。また、発生したノイズによってスピーカーを破壊することがあります。

## ご注意

- ディスクの傷、汚れ、反り、記録状態、記録条件が原因で再生できないことや読みとりに時間がかかることがあります。
- ひび割れ、変形、または接着剤などで補修したような壊れたディスクや、ハート型や八角形など、特殊形状のディスク(シェイプCDなど)は再生できません。
- 2層ディスクの場合、1層目から2層目に切り換わる時、映像や音声が乱れる場合がありますが、これは故障ではありません。
- ディスクに傷、汚れをつけないよう取り扱いにご注意ください。使用後はカートリッジに収納してください(詳細はディスクに付属の説明書などをご覧ください)。
- NTSC方式以外のテレビ方式(PALなど)で収録されたディスクを再生するときは、正常なプログレッシブスキャン方式での映像はお楽しみいただけません。
- 本機では、CD規格(CD-DA)に準拠しないディスクについては、動作や音質を保証できません。CDを再生するときは、「CDロゴマーク」の有無や、パッケージのご注意をお読みになり、CD規格に準拠するディスクであることをお確かめください。



# 各部の名前 — ( )内の数字のページに説明があります—

## 本体

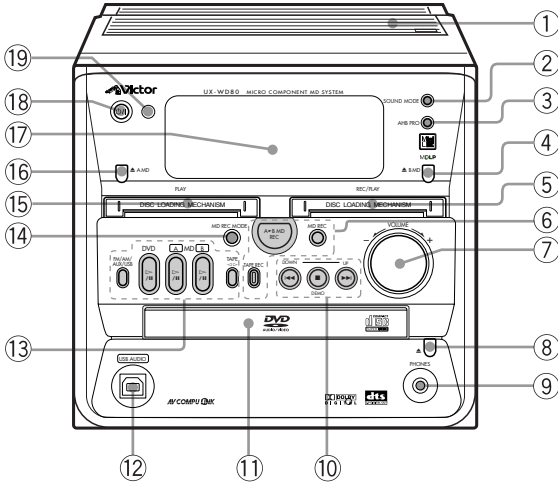

- ① カセットホルダーと▲ PUSH OPEN (テープ取り出し) (58)
- ② SOUND MODE (24)
- ③ AHB PRO (24)
- ④ ▲ B MD (取り出し) (52)
- ⑤ B MD挿入口 (51)
- ⑥ 録音ボタン
  - MD REC (65, 67)
  - A ▶ B MD REC (66)
  - TAPE REC (69)
- ⑦ VOLUMEつまみ (23)
- ⑧ ▲ (ディスク取り出し) (28)

- ⑨ PHONES (ヘッドホン) 端子  
ミニプラグ付ヘッドホン (別売り) をつなぎます。プラグを接続するとスピーカーから音は出なくなります。
- ⑩ ◀◀ (DOWN)、▶▶ (UP)
  - ラジオ (25, 26)
  - ディスク (31, 47, 49)
  - A MD/B MD (52)
  - テープ (59)
  - (停止)
  - デモ (表紙, 19)
  - ディスク (30)
  - A MD/B MD (52)
  - テープ (59)
- ⑪ ディスクトレイ (28)
- ⑫ USB AUDIO端子 (18, 59, 60)
- ⑬ 操作ボタン
  - FM/AM/AUX/USB (23, 25, 59)
  - DVD ▷/|| (23, 28)
  - A MD ▷/|| (23, 51)
  - B MD ▷/|| (23, 51)
  - TAPE ◀▷ (23, 58)
- ⑭ MD REC MODE (65, 66, 88)
- ⑮ A MD挿入口 (51)
- ⑯ ▲ A MD (取り出し) (52)
- ⑰ 表示窓
- ⑱ 電源 (23)
- ⑲ リモコン受光部 (19)

## 表示窓

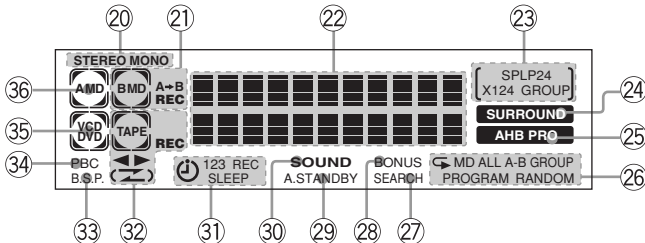

- ⑳ STEREO 表示/MONO 表示 (27)
- ㉑ B MD 表示 (51)
- ㉒ 情報表示部
- ㉓ MD 録音状態表示 (64)
- ㉔ SURROUND 表示 (36)
- ㉕ AHB PRO 表示 (24)

- ㉖ 再生モード表示 (38, 40, 41, 48, 49, 53 ~56)
- ㉗ SEARCH 表示 (57)
- ㉘ BONUS 表示 (39)
- ㉙ A.STANDBY 表示 (88)
- ㉚ SOUND 表示 (24)
- ㉛ タイマー表示 (83, 86, 87)
- ㉜ テープ表示 (58, 59)
- ㉝ B.S.P.表示 (38)
- ㉞ PBC 表示 (33)
- ㉟ ディスク表示 (28)
- ㊱ A MD 表示 (51)



# 各部の名前 (つづき) — ( )の数字のページに説明があります—

## リモコン(RM-SUXWD70-M)

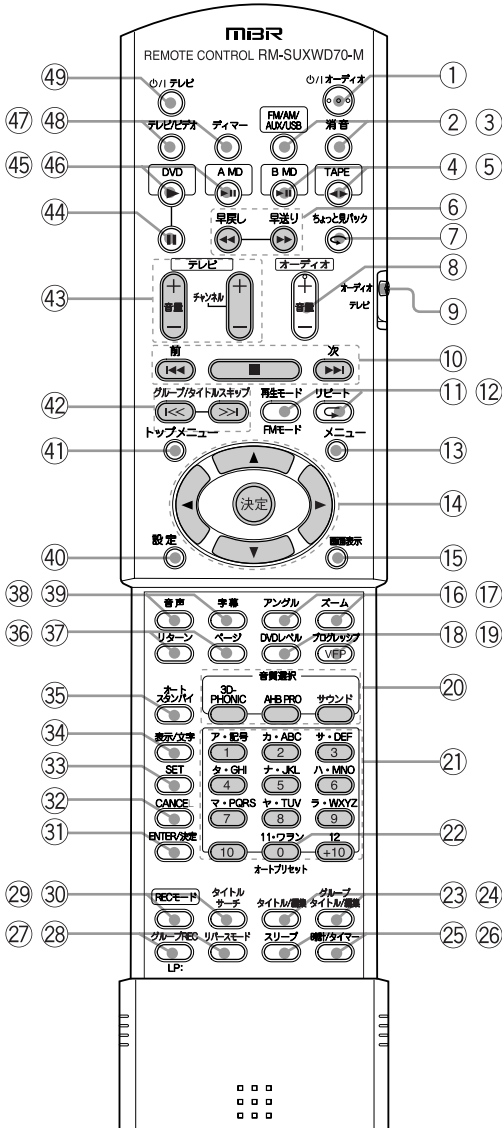

リモコン下側のカバーは、  
図のように開けます。

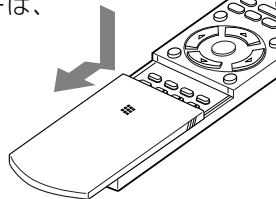

- ① **⏻/⏪オーディオ (電源) (20, 21, 23)**  
本機の電源の「入↔切」に使います。
- ② **FM/AM/AUX/USB (23, 25~27, 59~61)**
- ③ **消音 (24)**
- ④ **B MD ▶II (23, 51)**
- ⑤ **TAPE ◀▶ (23, 58)**
- ⑥ **◀◀ (早戻し)、▶▶ (早送り)**
  - ・ディスク (31)
  - ・A MD/B MD (52)
  - ・テープ (巻き戻し、早送り) (59)
- ⑦ **ちょっと見バック (30)**
- ⑧ **オーディオ音量 +、- (23)**  
本機の音量を調節するとき使います。
- ⑨ **オーディオ/テレビ切換スイッチ (13, 97)**  
本機を操作するときには、「オーディオ」側に戻しておきます。
- ⑩ **◀◀ (前)、▶▶ (次)**
  - ・ラジオ (25, 26)
  - ・ディスク (31~33, 41, 47, 49)
  - ・A MD/B MD (52~55, 57, 75~77, 79, 80)
  - ・テープ (59)
  - ・時計合わせ/タイマー (22/85~87)
- (停止)
  - ・ディスク (30)
  - ・A MD/B MD (52)
  - ・テープ (59)
- ⑪ **再生モード/FMモード (27, 40, 41, 53~55)**
- ⑫ **リピート (38, 48, 49, 56)**
- ⑬ **メニュー (33)**
- ⑭ **カーソル (▲/▼/◀/▶)、決定**
- ⑮ **画面表示 (42, 44, 45)**
- ⑯ **アングル (35)**
- ⑰ **ズーム (35, 50)**
- ⑱ **DVDレベル (36)**
- ⑲ **プログレッシブ/VFP (21, 37)**
- ⑳ **音質選択ボタン**
  - ・3D-PHONIC (36)
  - ・AHB PRO (24)
  - ・サウンド (24)
- ㉑ **数字ボタン**
- ㉒ **オートプリセット (25)**
- ㉓ **タイトル/編集 (27, 71, 75~77)**
- ㉔ **グループタイトル/編集 (71, 79~82)**

- ②5 スリープ (83)
- ②6 時計/タイマー (22, 84)
- ②7 グループREC/LP: (64)
- ②8 リバースモード (58)
- ②9 RECモード (65, 66)
- ③0 タイトルサーチ (57)
- ③1 <sup>エンター</sup>ENTER/決定
- ③2 <sup>キャンセル</sup>CANCEL (22, 41, 53, 72)
- ③3 <sup>セット</sup>SET
- ③4 表示/文字 (27, 57, 72)
- ③5 オートスタンバイ (88)
- ③6 リターン (33)
- ③7 ページ (38)
- ③8 音声 (34)
- ③9 字幕 (34)
- ④0 設定 (20, 89, 94, 95)
- ④1 トップメニュー (33)
- ④2 グループ/タイトルスキップ |<<、>>|  
(32, 39, 47, 50, 55, 80~82)
- ④3 テレビ操作ボタン
  - ・音量 +、- (97)
  - ・チャンネル +、- (97)
- ④4 II (ディスクの一時停止) (31)
- ④5 DVD ► (23, 28, 47, 49)
- ④6 A MD ►II (23, 51)
- ④7 テレビ/ビデオ (97)
- ④8 ディマー (24)
- ④9 ㊦/テレビ (電源) (97)

## リモコンについて

本機のリモコンを使ってテレビの操作ができます。  
97ページ「リモコンでテレビを操作する」をご覧ください。

- ・ビクター製のテレビは、お買い上げ時の状態で操作できます。
- ・他メーカー製のテレビは、メーカーに対応したコードを設定します。  
メーカーコードの設定のしかたは、97ページ「リモコンでテレビを操作する」をご覧ください。

## オーディオ/テレビ切換スイッチについて

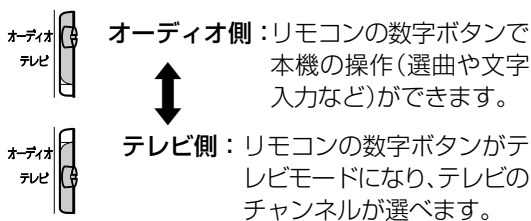

### ご注意

- ・オーディオ/テレビ切換スイッチを「テレビ」側にしてテレビの操作をした後は、必ずオーディオ/テレビ切換スイッチを「オーディオ」側に戻してください。  
戻さないと、数字ボタンで本機の操作ができません。

# 接続 —接続が終わるまで電源は入れないでください。—

## アンテナの接続

FM/AM放送を聞くために、アンテナを接続します。アンテナを接続しないと、ラジオ放送を聞くことができません。アンテナの設置場所を決めるときは、実際の放送を聞きながら行ってください。

### AMアンテナの接続

#### AMループアンテナ(付属品)を接続する

- まずAMループアンテナを組み立てます。台になる部分を回転させて差し込みます。

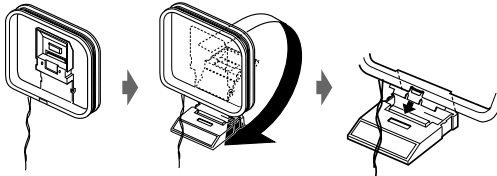

- 次に、組み立てたAMループアンテナを本体のAMループ端子に接続します。

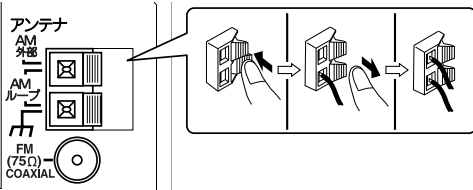

アンテナ線の先端にビニールがついているときは、ねじりながら取り除きます。

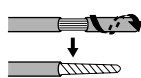

- 接続したAMループアンテナを左右に回して最も受信状態の良い方向に向けて置きます。本体からできるだけ離して置いてください。
  - AMループアンテナは、金属製の机の上やテレビ、パソコンなどの近くに置かないでください。受信感度が悪くなります。束ねてある線は、よく伸ばして使ってください。

#### AMループアンテナではうまく受信できないとき

AM 外部端子に3m~5mのケーブル(電線:市販品)を接続し、窓際や屋外になるべく高く水平に張ります。

このとき、AMループアンテナも一緒に接続しておいてください。

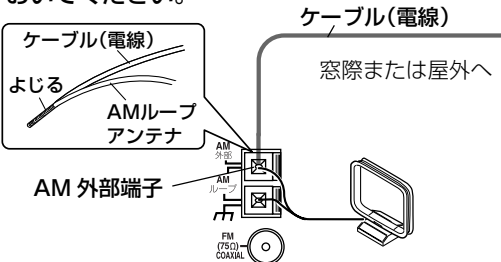

### FMアンテナの接続

#### FM簡易型アンテナ(付属品)を接続する

- FM簡易型アンテナを本体のFM(75Ω) COAXIAL端子に接続します。

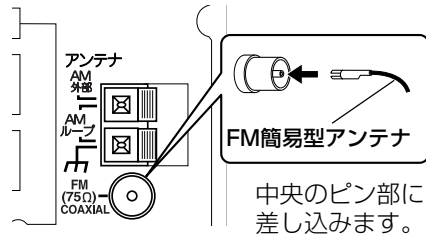

中央のピン部に差し込みます。

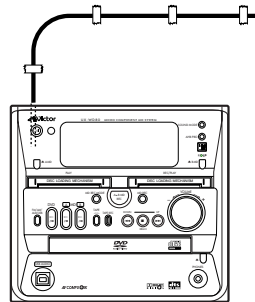

- 接続したFM簡易型アンテナは、最も受信状態の良い位置と方向にまっすぐ伸ばしてセロハンテープなどで固定します。

#### 付属のアンテナではうまく受信できないときや、マンションなどの壁の共聴アンテナ端子を使うとき

市販の同軸ケーブルとアンテナコネクター(別売り)を用意してください。

#### FM 屋外アンテナ(市販品)

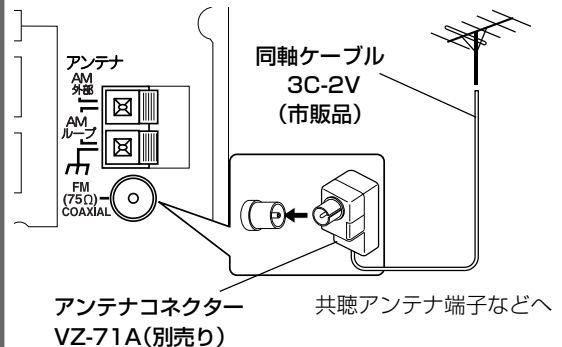

電波状態によっては、FMフィーダーアンテナ:CN-511A(別売り)がアンテナコネクターと一緒にご利用になります。

## スピーカーの接続

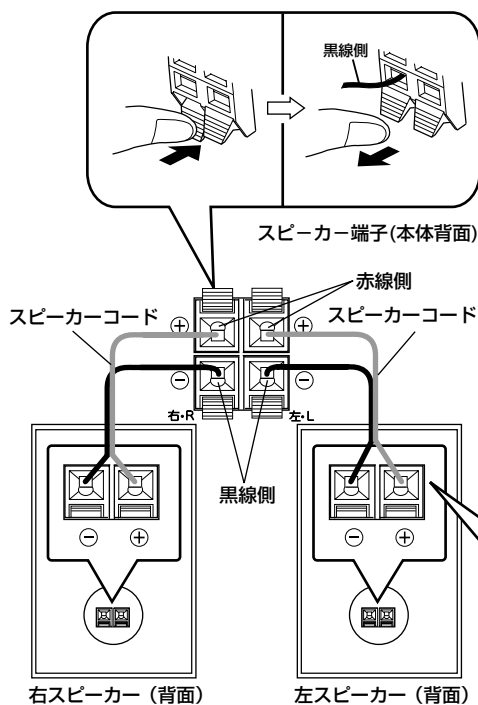

付属のスピーカーコードを、本機とスピーカー本体のスピーカー端子に接続します。

- 正面向かって右スピーカーを右・R端子に、左スピーカーを左・L端子に接続します。スピーカーは、左右どちらでもお使いになれます(左右の区別はありません)。
- スピーカーコードの赤線側を⊕に、黒線側を⊖に接続します。
- 本機に接続できるスピーカーのインピーダンスは、 $4\Omega \sim 16\Omega$ です。

スピーカーコード先端のビニールは、ねじりながら抜き取ります。

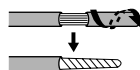

## スピーカーネットの外しかた

お手入れのときなど、スピーカーネットを取り外すことができます。

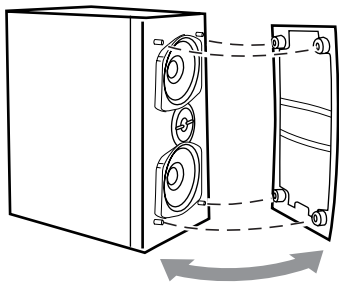

- 左右上端を軽く押さえ、手前に引いて外してください。再び取り付けるときは、突起部を合わせて軽く押し込みます。

## ご注意

- スピーカーコードの赤線と黒線を逆に接続すると、ステレオ感や音質がそこなわれますのでご注意ください。
- スピーカー端子の⊕と⊖をショートさせないでください。故障の原因となります。
- 他のスピーカーとは、一緒に接続しないでください。負荷インピーダンスが変わり、故障の原因となります。
- 本機のスピーカーは、防磁設計(JEITA仕様)になっております。設置方法によっては、テレビに色ムラを生ずることがあります。次の点にご注意ください。
  1. 必ずテレビの主電源スイッチを「切」にしてから設置する。  
また、テレビの主電源スイッチは、切ってから30分程度待って「入」にする。
  2. テレビの種類によって万一、色ムラが生じたときはテレビとスピーカーを10cm以上離す。
  3. 防磁設計(JEITA仕様)になっていないスピーカーがテレビの近くにあると、色ムラを生じることがあります。

# 接 続 (つづき) —接続が終わるまで電源は入れないでください。—

## テレビの接続

### ご注意

- 本機の映像出力は、テレビ(またはモニター)と直接つないでください。ビデオデッキを経由してつなぐと、本機のコピープロテクションシステムにより、再生中に画像が乱れることがあります。

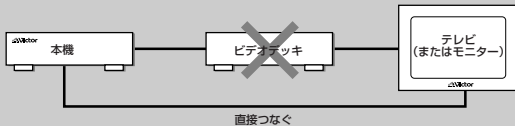

ビデオデッキ内蔵のテレビ(テレビデオ)につないだ場合も、再生中に画像が乱れる場合があります。

### お知らせ

- 接続するテレビまたは機器がビクター製で、AVコンピュリンクIIまたはIII端子があるときは、「AVコンピュリンクの活用」(→98ページ)をご覧ください。
- テレビやモニターの映像入力端子がBNCタイプの場合は、別売りのアダプター:VZ-90を使用してください。

### S映像端子について

- S映像は、映像を輝度信号(Y)と色信号(C)に分けた映像信号です。映像入力端子に接続した場合(黄色のプラグ)、より色のにじみの少ない鮮明な映像がお楽しみいただけます。
- 本機のS映像出力端子は、S1およびS2映像信号に対応しています。S映像信号にフルモード(縦長の映像)を自動判別するための識別信号を合わせた信号です。接続したテレビがS1またはS2映像信号対応機種るとき、この信号を検知すると自動的に画面サイズを変更します。

### D端子について

- D端子は、コンポーネント映像信号と同じ信号(映像を色信号2系統と輝度信号1系統に分けた信号)を扱いますが、コード1本で接続でき、送られる映像の信号フォーマットや縦横比(アスペクト比)の検出信号をもっているのが特長です。色の発色がよく、S映像よりも高い映像品位をお楽しみいただけます。
- 本機のD端子は、D2信号まで対応しています。

### テレビの映像入力端子と接続する

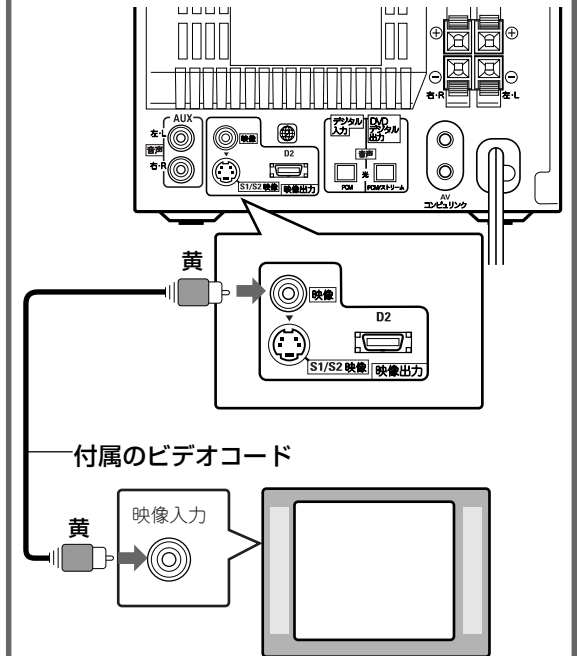

### テレビを接続したら

- 他の機器を接続しないとき  
→ 電源コードの接続(→19ページ)
- 他の機器を接続するとき  
→ 他の機器の接続(→18ページ)  
→ 電源コードの接続(→19ページ)

### テレビのタイプを設定する(→20ページ)

## S映像入力端子付きテレビと接続する

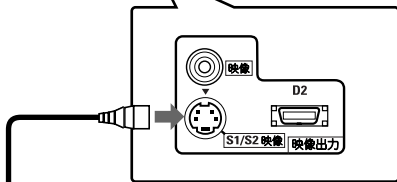
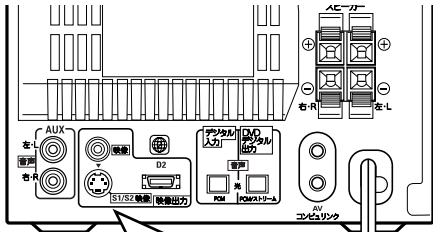

別売りのSビデオコード(VC-S110Eなど)

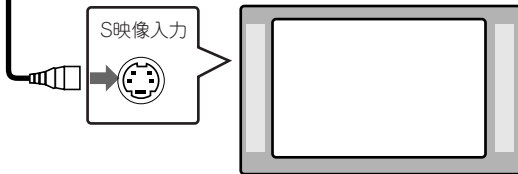

テレビを接続したら

- 他の機器を接続しないとき  
→ 電源コードの接続(⇒19ページ)
- 他の機器を接続するとき  
→ 他の機器の接続(⇒18ページ)  
→ 電源コードの接続(⇒19ページ)

テレビのタイプを設定する(⇒20ページ)

## D端子付きテレビと接続する

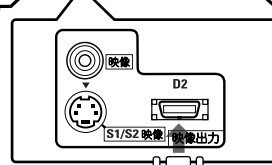
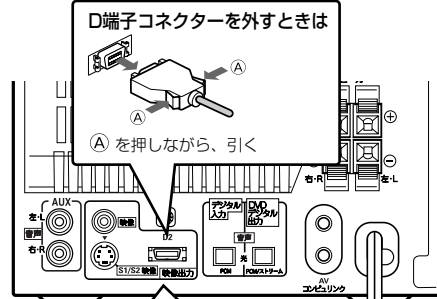

別売りのD端子コード(VX-DS110など)

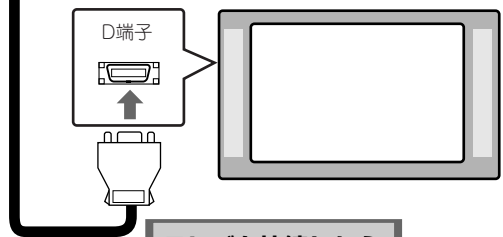

テレビを接続したら

- 他の機器を接続しないとき  
→ 電源コードの接続(⇒19ページ)
- 他の機器を接続するとき  
→ 他の機器の接続(⇒18ページ)  
→ 電源コードの接続(⇒19ページ)

テレビのタイプを設定する(⇒20ページ)

テレビがプログレッシブ対応のとき、スキャンモードの切換で「プログレッシブ」に設定する(⇒21ページ)

## ご注意

- プログレッシブスキャン方式をお楽しみいただくためには、テレビのD端子がD2信号に対応している必要があります。詳しくはテレビの取扱説明書をご覧ください。

# 接 続 (つづき) —接続が終わるまで電源は入れないでください。—

## 他の機器の接続

- ご使用になる機器の取扱説明書をよくお読みになり、正しく接続してください。

### アナログ機器の接続

市販のイコライザー内蔵タイプのレコードプレーヤーなど、アナログ機器をAUX端子に接続します。

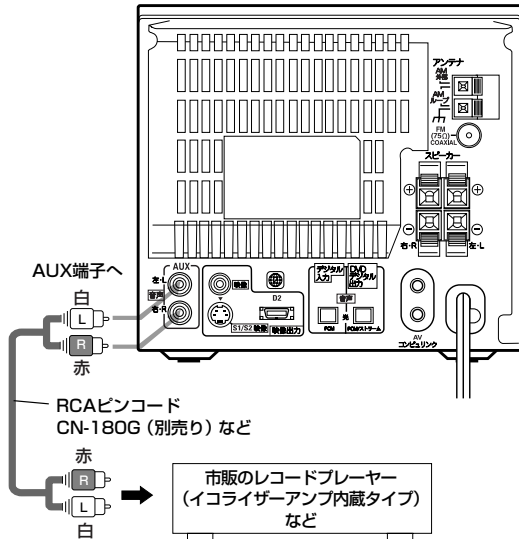

### デジタル機器の接続

別売りのMDプレーヤーやCSチューナーなどのデジタル再生機器はデジタル入力端子に接続します。別売りのデコーダー内蔵AVアンプなどは、DVDデジタル出力端子に接続します。ドルビーデジタルデコーダーまたはDTSデコーダー、デコーダー内蔵AVアンプと接続すると、高音質のサラウンド再生ができます。

- デジタル入力端子はPCM音声に対応しています。BSデジタル放送などのAAC音声には対応していません。
- DVDデジタル出力端子に接続した機器に応じて、出力するデジタル音声の種類を設定してください(→92ページ参照)。

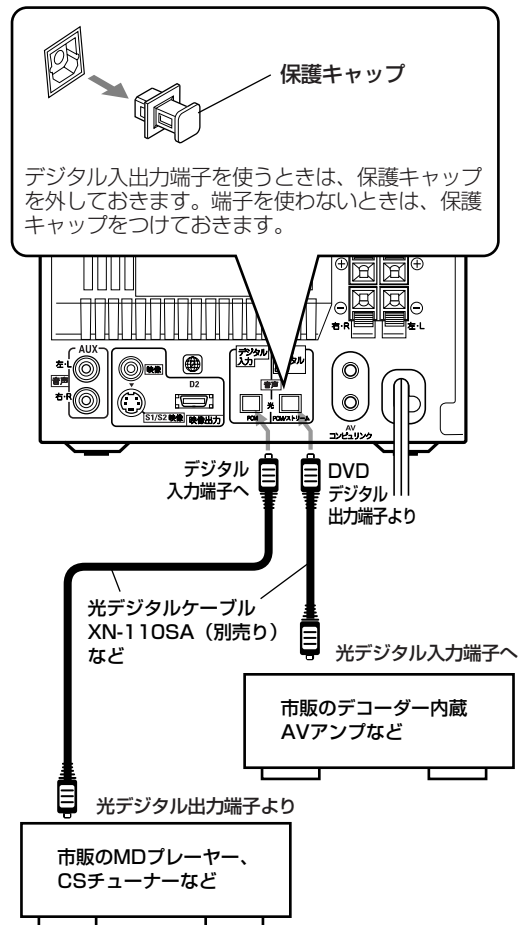

### パソコンの接続

市販のUSBケーブルを使って、本体前面のUSB AUDIO端子とパソコンを接続します。

- 初めて接続したときだけ、ドライバのインストールが必要です(「パソコンの音声を聞く前の準備」→60ページ参照)。

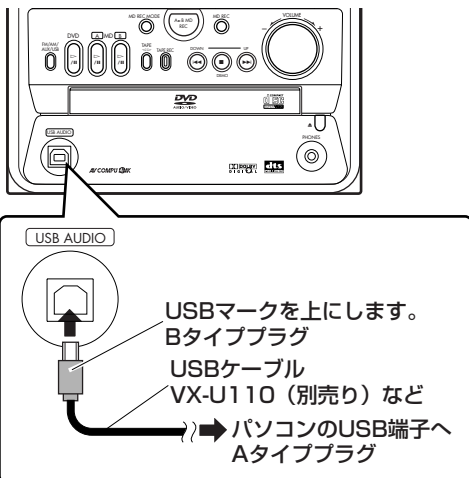



# リモコンの準備

## 電源コードの接続

すべての接続が終わったことを確認してから接続します。

### 電源プラグを家庭用コンセントへ接続する

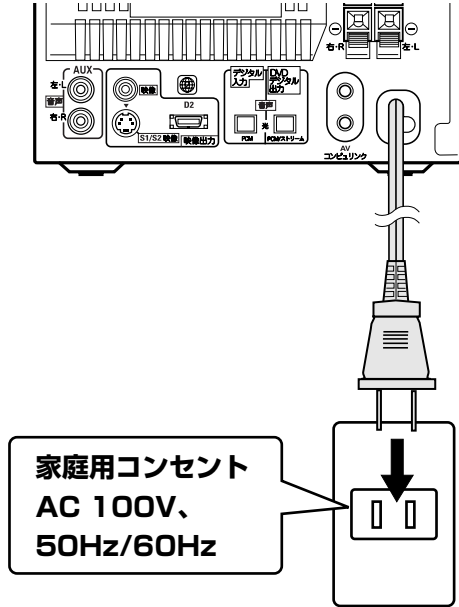

### デモ表示機能について

電源プラグを家庭用コンセントに接続すると、電源「切」のままで表示窓に「DEMO START!」と表示され、デモ表示が始まります。  
 電源を「入」にするとデモ表示は解除されます。  
 電源「切」のときは、本体の■/DEMOを押します。「DEMO OFF」と表示され、解除されます。



デモ表示を再開するには…  
 電源「切」のとき本体の■/DEMOを押します。  
 デモ表示が出ないようにするには…  
 電源「切」のとき、本体の■/DEMOを「DEMO CLEAR」が表示されるまで押し続けます。  
 電源コードを抜き差ししてもデモ表示は始まりません。  
 元に戻すときは、■/DEMOを「DEMO START!」が表示されるまで押し続けます。

### お知らせ

- 長期間使用しないときは、コンセントから電源コードを抜いておいて安全と節電に心がけてください。

## リモコンに乾電池を入れる

単3形の乾電池2本をリモコンに入れます。

### 1 裏ぶたをあける

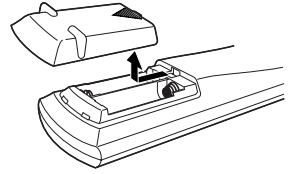

### 2 乾電池を入れる

単3形乾電池を2本入れます。

リモコン内部の表示に極性を合わせ、⊕/⊖を正しく入れてください。

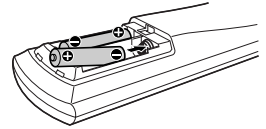

### 3 裏ぶたをしめる

「カチッ」と音がしてしまります。

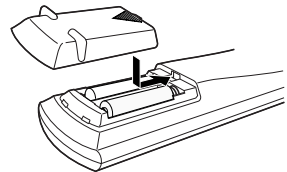

- 付属の電池は動作確認用です。早めに新しい電池と交換してください。
- 一度使用した電池と新しい電池を混ぜて使用しないでください。
- 種類の違う電池(アルカリとマンガン)と混ぜて使用しないでください。
- 長期間使用しないときは、電池を取り出しておいってください。液漏れなどの原因となります。

## リモコンの操作

リモコンを使うときは、本体正面に向けて正しく操作してください。極端に斜めの方向から操作したり手前に障害物があると、信号が届かなくなります。

### リモコン受光部

操作が可能な距離：  
約5m以内

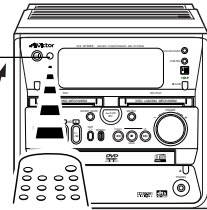

- 操作範囲が狭くなったり、本体に近づけないと操作できなくなったときは、新しい乾電池と交換してください。  
 交換するときは、2本とも同じ種類の新しい単3形乾電池と交換してください。
- リモコンを落としたり、強い衝撃をあたえないでください。

# テレビのタイプを設定する

ご使用になる前に、接続したテレビに応じてテレビのタイプを設定します。

- ・ リモコンで操作します。

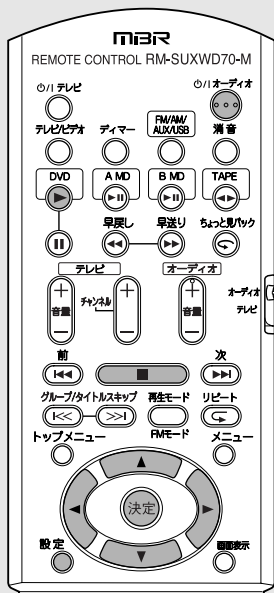

1 **設定** を押して本機の電源を入れる

2 **テレビの電源を入れ、本機からの映像が映るようにする**

本機と接続したテレビの入力切換を、その端子名(ビクターのAVテレビの場合、通常は「ビデオ3」)に切換えます。

3 **DVD** を押してから **決定** を押す

ソース(音源)をDVDにします。

4 **設定** を押す

初期設定画面がテレビ画面に表示されます。表示窓に「SETTING」と表示されます。

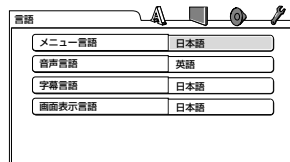

5 **映像** (または **決定**) を押して「映像」を選び、**決定** を押す

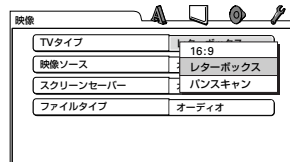

6 **16:9** (または **決定**) を押して **TVタイプ** を選び、**決定** を押す

- ・ 従来のテレビ(4:3)と接続しているとき「レターボックス」または「パンスキャン」を選びます。

- ・ ワイドテレビと接続しているとき「16:9」を選びます。

詳しくは、「映像設定画面」の「TVタイプ」(→91ページ)をご覧ください。

初期設定画面を消すときは、**設定** を押します。表示窓の「SETTING」が消えてソース(音源)の表示に戻ります。

# スキャンモードの切換え

プログレッシブスキャン対応テレビと本機をD映像端子で接続したときは、スキャンモードをプログレッシブ方式に切換えます。お買い上げ時は、インターレース方式に設定されています。

- ・リモコンで操作します。

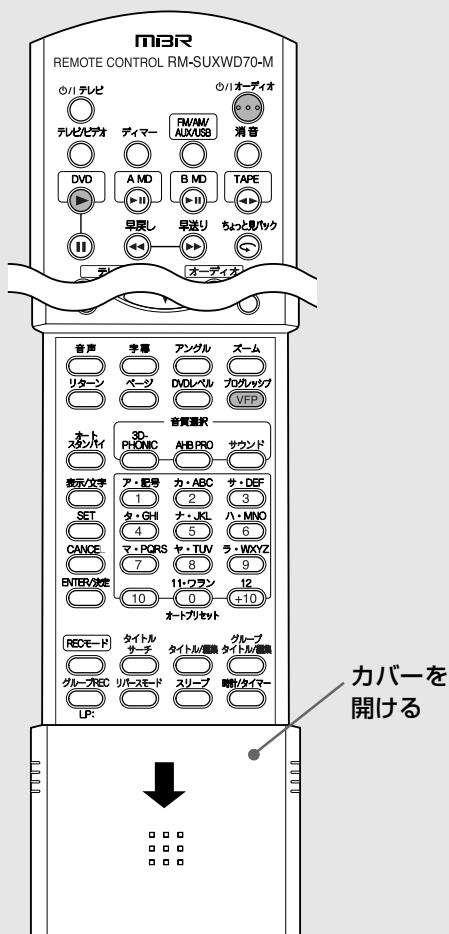

## デジタルダイレクトプログレッシブ方式について

これまでのプログレッシブスキャン対応DVDプレーヤーでは、プログレッシブスキャンで収録されたDVDビデオの映像信号を、インターレーススキャンに変換してから再度プログレッシブスキャンに戻すという処理を行っていたため、映像がブレたり不自然に写ることがありました。

ビクターのデジタルダイレクトプログレッシブ方式は、DVDビデオのプログレッシブスキャン映像をそのまま出力するので、プログレッシブスキャンが持つ本来の自然で美しい映像の再生を実現しています。

準備

## インターレース方式に戻すには

プログレッシブ/VFPを1秒以上押します。表示窓に「INTERLACE」と数秒間表示され、スキャンモードがインターレース方式に切替わります。

## お知らせ

- ・ビクター製以外のプログレッシブスキャン対応テレビの中には、本機のプログレッシブスキャンに適合しないものがあります。テレビの映像が不自然に映るときは、スキャンモードを「インターレース」にしてください。
- ・プログレッシブ映像出力の著作権保護信号について  
本機のプログレッシブ映像出力(525p)には著作権保護信号が付加されていることがあります。この信号に対応していないテレビ、モニターでは映像が乱れることがあります。このようなときは、スキャンモードを「インターレース」にしてお使いください。  
ビクター製のテレビでは、HD-32LS3やAV-32AD3などが著作権保護信号に対応しています。詳しくは「お客様ご相談センター」にお問い合わせください。

1 **電源ボタン** を押して本機の電源を入れる

2 **DVDボタン** を押す  
ソース(音源)をDVDにします。ディスクが入っていないときは、表示窓に「NO DISC」と表示されます。

3 **プログレッシブ/VFPボタン** を1秒以上押す  
表示窓に「PROGRESSIVE」と数秒間表示され、スキャンモードがプログレッシブ方式に切替わります。

# 時計を合わせる

時計を現在時刻に合わせます(24時間表示方式)。正しく設定しないとタイマー機能を使うことができません。

・電源が「入/切」どちらの状態でも設定できます。

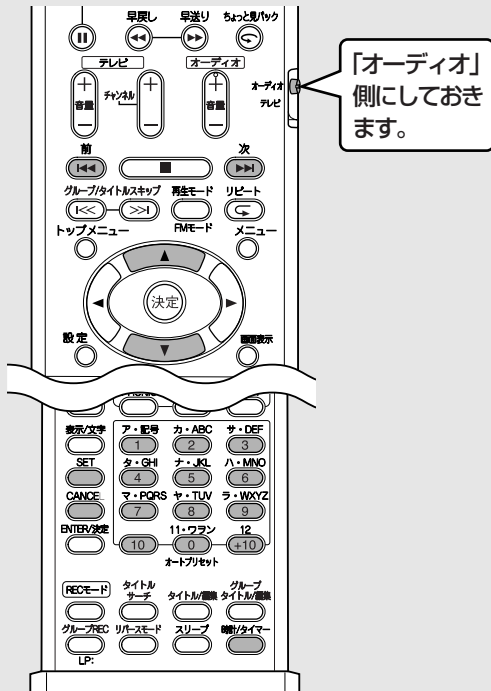

## ご注意

- ・この時計は、月に1分程度のズレを生じます。タイマー操作をするときは、事前に時刻を設定し直してください。
- ・電源コードを外したり停電などで電源が切れたときは、「0:00」表示に戻ります。もう一度正しい時刻に合わせてください。

## 例:午前10時10分に合わせるとき

**1** 時計/タイマー を押す

「時」表示が点滅

2分以内に

**2** 次 (または 前) で 「時」を合わせてから SET を押す

「分」表示が点滅

次 (または 前) で 「分」を合わせてから SET を押す

- ・▶▶ (または◀◀)を長押しすると、連続して変わります。
- ・電源「入」で設定したときは、数秒後にソース(音源)の表示に戻ります。
- ・「分」を合わせているとき(SETを押す前)に、CANCELを押すと「時」の設定に戻ります。

## 時刻を数字ボタンで合わせる

手順2のとき数字ボタンを使って「時」と「分」を合わせることもできます。

午前12時にする :  $\overset{12}{+10} \rightarrow \overset{カ \cdot ABC}{2}$

午後8時にする (20:00) :  $\overset{12}{+10} \rightarrow \overset{ナ \cdot JKL}{10}$

(または  $\overset{12}{+10}$  を2回 押したあと  $\overset{11 \cdot WXYZ}{0}$  を押す)

SET を押したあと

25分にする :  $\overset{12}{+10} \rightarrow \overset{12}{+10} \rightarrow \overset{ナ \cdot JKL}{5}$

30分にする :  $\overset{12}{+10} \rightarrow \overset{12}{+10} \rightarrow \overset{10}{10}$

(または  $\overset{12}{+10}$  を3回 押したあと  $\overset{11 \cdot WXYZ}{0}$  を押す)

## 時刻を合わせ直す

時刻を合わせ直すときは、リモコンの時計/タイマーを4回押して、時計を表示させてから、手順2の操作をします。

現在時刻は、テレビ放送の時刻表示や電話の時報案内などを利用してください。

# 基本操作 (電源の入/切、イチ押しプレイ、音量の調節)

\* 以後、本書では、主にリモコンを使った操作を説明します。本体のボタンで、リモコンのボタンと同じ名前や似た記号のボタンは、同じ働きをします。また、本体だけのボタンで操作するときには、本体で説明します。

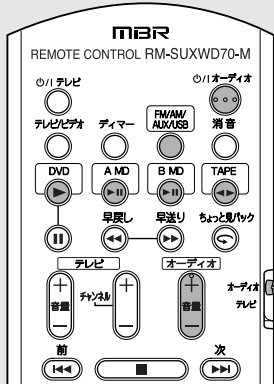

本機を操作するときは、必ず「オーディオ」側で操作してください。

## 1 ㊦/オーディオ(電源)を押す

(本体は ㊦/ を押す)

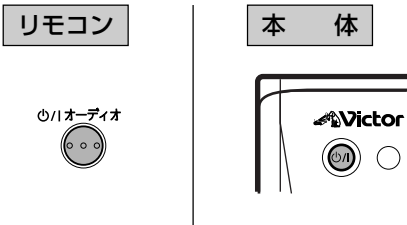

- 電源が入り、「Hello」が表示されたあと、選ばれているソース(音源)名が表示されます。
- DVD ▶▶、A MD ▶▶、B MD ▶▶、TAPE ◀▶、FM/AM/AUX/USBのいずれかを押したときも電源が入り、ソース(音源)も変わります。
- ➔ イチ押しプレイと言います。(ディスクやテープが入っているときは、再生が始まります)

### 💡お知らせ

- 電源「切」のとき▲(ディスク取り出し)を押すと、電源が入りディスクトレイが出てきます。  
▲ A MD または ▲ B MD (取り出し)を押すと、電源が入り、MDが入っているときは出てきます。
- 電源「切」のときは(デモ表示中も)、消費電力を抑えるためMDを入れることはできません。無理に押し込むと故障の原因となります。

## 2 再生するソース(音源)を選ぶ

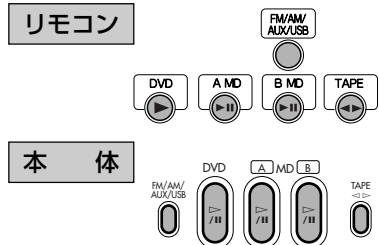

|            | 操作                                                                       | 参照ページ |
|------------|--------------------------------------------------------------------------|-------|
| ディスクを見る/聞く | ディスクを入れ、DVD ▶▶ (DVD ▶▶/  ) を押す。                                          | 28    |
| MDを聞く      | A MDまたはB MD デッキにMDを入れ、A MD ▶▶ (A MD ▶▶/  ) または B MD ▶▶ (B MD ▶▶/  ) を押す。 | 51    |
| ラジオを聞く     | FM/AM/AUX/USB を押してFMまたはAMを選び、聞きたい放送局を選局する。                               | 26    |
| テープを聞く     | テープを入れ、TAPE ◀▶ (TAPE ◀▶) を押す。                                            | 58    |
| 他の機器の音声を聞く | 他の機器をつなぎ、FM/AM/AUX/USB を押してAUX、AUX-DIGITAL またはUSBを選ぶ。                    | 59    |

## 3 音量を調節する

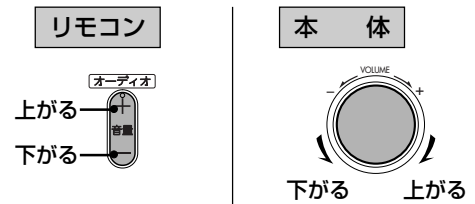

- VOLUME 0~40の範囲で調節できます。

### 使い終わったら…

㊦/オーディオ(本体は ㊦/)を押して電源を「切」にします。「See You」が表示されたあと表示窓に現在時刻が表示されます。

# 基本操作 (音質の調節、ディマー)

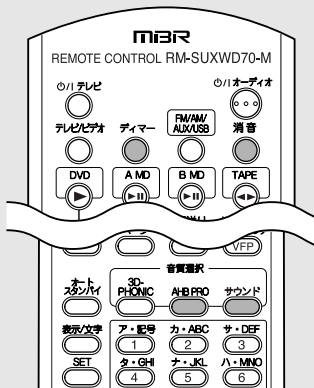

## 一時的に消音する

電話のときなど、ボタン一つで簡単に音を消すことができます。

消音

### 消音ボタンを押す

「FADE MUTING」が表示され、音量が「0」まで下がります。

もう一度消音を押すと、徐々に元の音量に戻ります。

- リモコンのオーディオ音量または、本体のVOLUMEつまみを操作して音量を上げることもできます。

## 重低音を強調する

### AHB PRO\* ボタンを押す

押すごとに「**オン** ↔ **オフ**」が選べます。「**ON**」(お買い上げ時の状態)のときは表示窓に **AHB PRO** が表示され、クリアで迫力のある重低音が楽しめます。

#### \* AHB PRO

アクティブ ハイパー バス プロ  
Active Hyper Bass PROの略です。

## サウンドを選ぶ

### サウンドボタンを押す

押すごとに次のように切り替わります。

- 「**FLAT**」以外を選んだときは、表示窓に **SOUND** が点灯します。
- 本体の **SOUND MODE** でも同様の操作ができます。

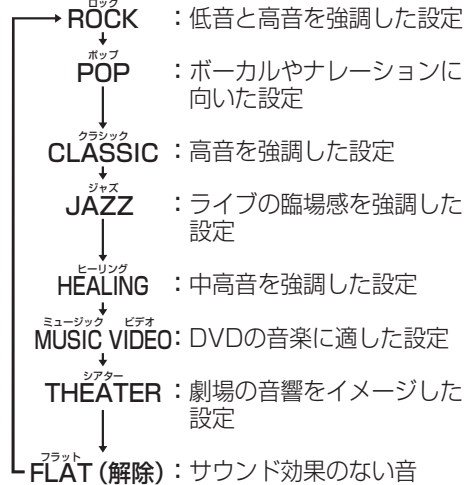

## 表示窓を暗くする(ディマー機能)

ディマー

### ディマーボタンを押す

押すごとに表示窓の明るさが次のように変わります。

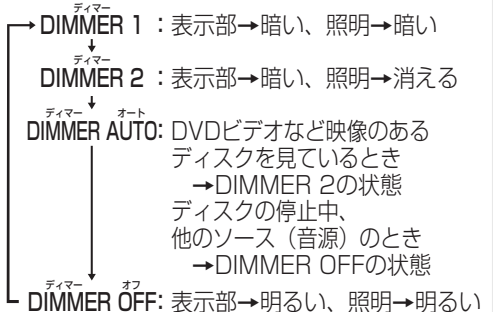

## お知らせ

- 音量の調節、AHB PRO やサウンドの効果は、スピーカーの音声やヘッドホンの音声に効きます。録音される音には影響ありません。







# ラジオ放送を聞く

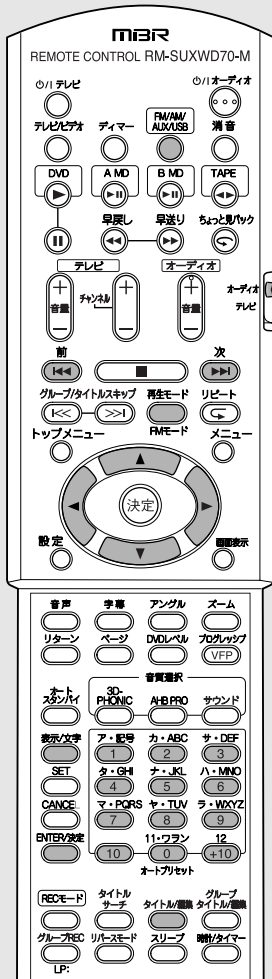

「オーディオ」側にしておきます。

## オート選局/マニュアル選局

オート選局とマニュアル選局があります。

### 1 FM/AM/AUX/USB を押してFMまたはAMを選ぶ

ソース(音源)がラジオ放送になります。  
 ・押すごとに次のように切り替わります。

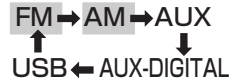

### 2 カーソル (または ) を押して放送局を選ぶ

・▶▶ (または◀◀)でも同様の操作できます。

2つの選局方法があります。

#### オート選局

カーソル▲(または▼)を押し続け、周波数が変わり始めたらボタンを離します。十分に電波の強い放送局を受信すると自動で止まります。途中で止めるときは、カーソル▲(または▼)を「ポン」と押します。

#### マニュアル選局

カーソル▲(または▼)を押すごとに周波数が変わります。カーソル▲を押すと周波数が上がり、カーソル▼を押すと下がります。

- ・ FMステレオ放送を受信すると、STEREO表示が点灯します。
- ・ 電波が弱く、オート選局が自動で止まらないときはマニュアル選局に切り換えてください。

### お知らせ

- ・ マニュアル選局の場合、FM放送では0.05MHzずつ、AM放送では9kHzずつ周波数が変わります。





|      |           |                      |
|------|-----------|----------------------|
| FM放送 | 0.05MHzずつ | : 76.00MHz~108.00MHz |
| AM放送 | 9kHzずつ    | : 531kHz~1629kHz     |

- ・ 本機は、テレビ1ch:95.75MHz、2ch:101.75MHz、3ch:107.75MHzの音声を受信することができます。
- ・ 電源を「切」にしたたり他のソース(音源)に切替えたとき、最後に受信していた放送局が記憶されます。再びラジオ放送に切替えると、同じ放送局が受信できます。
- ・ 本機はAMステレオ放送には対応しておりません。

## 記憶(メモリー)した放送局を選局する

「放送局を記憶させる」(→25ページ参照)の操作で記憶(メモリー)させた放送局を呼び出します。

1  を押してFMまたはAMを選ぶ

2 カーソル  (または ) または数字ボタン(  ~ 、 ) で放送局を選ぶ(プリセット選局)

カーソル ▶ または ◀

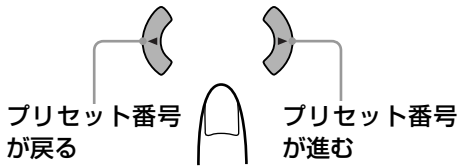





### 数字ボタン

#### 1~10のプリセット番号を選局するとき

数字ボタンの  ~  のいずれかを押します。



#### 11以上のプリセット番号を選局するとき



15を選局する:  → 

20を選局する:  → 

と押します。

#### 21以上のプリセット番号を選局するとき

25を選局する:  →  → 

30を選局する:  →  → 

と押します。

- 受信中はプリセット番号と受信周波数が表示されます。

## 受信モードを切替える

FMステレオ放送が雑音で聞きにくいときは、リモコンの再生モード/FMモードを押します。MONO表示が点灯し、聞きやすくなることがあります(このとき音声はモノラルになります)。









## 放送受信中に時計やMDの録音残量表示を見るには

表示/文字を押します。時計表示に切り替わります。B MDデッキにMDが入っているときは、表示/文字を押すごとに、MDの録音残量表示(REC REMAIN分:秒)→時計表示と切り替わります。もう一度押すと、放送受信中の表示に戻ります。



## 放送局名を入力する(最大8文字)

プリセット選局で受信中の放送局に、最大8文字までの局名をつけることができます。なお、オート選局やマニュアル選局で受信中はできません。

1.  を押す
2.  と数字ボタン(  ~ 、 ) で局名を入力する  
→ 文字の入力方法は72ページの「タイトルをつける(つづき)」の手順5~6参照
3.  を押す
  - 「STORED」が表示され、入力した局名が登録されます。

# DVDプレーヤーの基本操作

本機では様々なディスクを操作することができます。操作の中には、ディスクの種類によって、使えない機能もあります(→9、10ページ参照)。

本書では、機能ごとに次のマークを示し、説明中の操作がどの種類のディスクでできるのかお知らせします。

例:オーディオCDでは操作できないとき



## 再生する

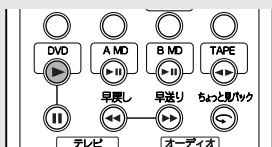

### 1 本体の を押す

ディスクトレイが出てきます。  
 • 電源「切」のときは、電源が入ります。

### 2 ディスクをディスクトレイに置く

- 8センチディスクは内側の凹部に置きます。
- 両面ディスクのときは、通常SIDE-Aを上にして置きます。

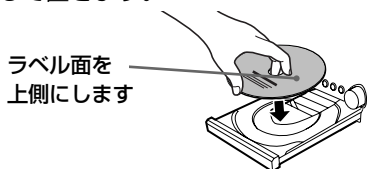

### 3 本体の を押してディスクトレイを閉める

### 4 (本体は )を押す

ディスクの種類が表示され、再生が始まります。  
 • ディスクによっては、ディスクトレイを閉めると再生が始まるものもあります。

### メニュー画面が表示されたときは

ディスクによっては、再生開始後にメニュー画面が表示されることがあります。メニュー画面から再生を始めることができます(→33ページ参照)。

## オープニング画面について

電源を入れた直後や、ディスクを入れる前のテレビ画面にはオープニング画面が表示されます。

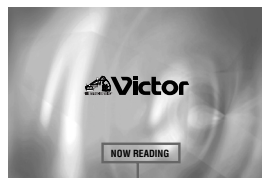

メッセージ

オープニング画面の下部には、本機の状態を示すメッセージが表示されます。

- NOW READING** : ディスク情報を読み取り中です。しばらくお待ちください。
- リージョンコードエラー!** : リージョンコードが違うため、このDVDビデオを再生できません(→9ページ参照)。
- NO DISC** : ディスクが入っていません。
- OPEN** : ディスクトレイを開いています。
- CLOSE** : ディスクトレイを閉じています。

## 表示窓のディスク表示について

ソース(音源)がDVDの場合、ディスクトレイのディスクが読み込まれると、ディスクの種類が表示されます。

- : DVDビデオまたはDVDオーディオ
- : オーディオCD
- : ビデオCDまたはスーパービデオCD

- 再生中は再生をイメージした表示に変わり、一時停止中は点滅します。 停止中 再生中

## 本体の表示窓について

例: DVDビデオを再生したとき

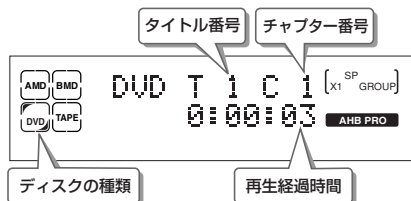

停止中: 総タイトル数が表示されます。

例: DVDオーディオを再生したとき



停止中: 総グループ数が表示されたあと、グループ1とトラック1が表示されます。

例: オーディオCDを再生したとき

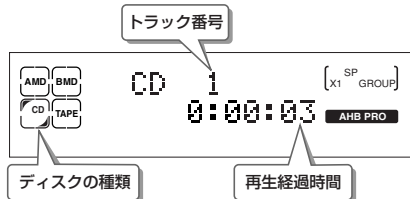

停止中: 総トラック数と総再生時間が表示されます。

- ビデオCDの再生中は、ディスク表示(VCD)、トラック番号、再生経過時間が表示されます。PBC機能で再生中は「PBC」も表示されます。停止中は、総トラック数と総再生時間が表示されたあと、PBCまたはトラック1が表示されます。

## マルチチャンネル音声について

本機では、ドルビーデジタルまたはDTSのマルチチャンネル音声をダウンミックスして本機の2本のスピーカーとヘッドホンで再生します。

- マルチチャンネル音声を再生しているとき、本機の3D-PHONIC機能を使うと2本のスピーカーだけで迫力のあるサラウンドをお楽しみいただけます(→36ページ参照)。

## ディスクを再生中に時計やMDの録音残量表示を見るには

表示/文字を押します。時計表示に切り替わります。B MDデッキにMDが入っているときは、表示/文字を押すごとに、MDの録音残量表示(REC REMAIN分:秒)→時計表示と切り替わります。もう一度押すと、再生中の表示に戻ります。

## 再生中に表示されるマークについて

ディスクを再生していると、次のようなマークがテレビ画面に一時的に表示されることがあります。

- ⊘ : 本機やディスクで禁止、または対応していない操作を行ったときに表示されます。このマークが表示されなくても、状況によっては操作ができないことがあります。

以下のマークはオンスクリーンガイドといいます。

- ▶ : 再生を開始すると約3秒間表示されます。
- ⏸ : 一時停止すると表示されます。
- ⏮ ⏭ : 早送り/早戻し再生(→31ページ)をすると表示されます。
- ⏪ ⏩ : スローモーション再生(→31ページ)をすると表示されます。
- 🔊 : 複数の音声言語が収録されている場面で表示されます(→34ページ)。
- 🗨️ : 複数の字幕言語が収録されている場面で表示されます(→34ページ)。
- 🎥 : 複数のアングルが収録されている場面で表示されます(→35ページ)。

- オンスクリーンガイドは表示しないようにすることもできます(→93ページ)。

## スクリーンセーバーについて

長時間、静止画を映していると、テレビ画面が焼き付きを起し静止画の残像が残ってしまうことがあります。これを防止するのがスクリーンセーバー機能です。

初期設定画面を表示中、停止中、メニュー再生中など静止画が表示されてから5分以上何も操作をしないと、画面が暗くなります。いずれかの操作ボタンを押すと解除され、前の明るい画面に戻ります。

- JPEGの再生時には、静止画が表示されてもスクリーンセーバー機能は働きます。
- スクリーンセーバー機能は、「映像設定画面」(→91ページ)で設定します。

# DVDプレーヤーの基本操作 (つづき)

## 再生を停止する





### を押す

オーディオCD以外のディスクでは、表示窓に「RESUME」と表示され、停止位置が記憶されます。このときリジューム再生することができます。

- リジューム設定(⇒93ページ)を「オフ」に変更したときは、表示されません。

## 停止位置の記憶(リジューム)について

- 再生中に  (停止) を押す
  - 再生中に ソース(音源) を切替える
  - 再生中に電源を「切」にする
- の操作をすると、停止位置が記憶されます。

記憶された停止位置は電源を「切」にしても残りますが、停止中に  (停止) を押ししたりディスクトレイを開けると取り消されます。

## ちょっと見バック

ちょっと前のシーンをワンタッチで見ることができます。

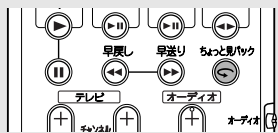

<再生中に>

### を押す

約10秒前に戻ってから再生が始まります。

- DVDビデオによっては、働かない場合があります。また、再生するタイトルが切替わった直後など、前のタイトルに戻ることはできません。

## リジューム再生をする

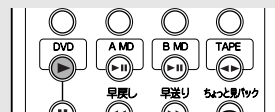



<リジューム設定が「オン」で、前回再生を中断したディスクが入っているとき>

### を押す

記憶された(前回停止した)位置から続きが再生されます。電源が「切」のときは、電源が「入」になり再生が始まります。

- リジューム設定が「オン」のときは、電源を「入」にしてからDVD  を押すと停止位置の記憶が取り消され、リジューム再生できません。

## ディスクのはじめから再生するとき

停止中に  (停止) を押して、位置の記憶を取り消してからDVD  を押します。

## お知らせ

- オーディオCDでは、リジューム再生は働きません。それ以外のディスクでも働かないことがあります。
- プログラム再生またはランダム再生のモードにすると、停止位置の記憶は取り消されます。リジューム再生は働きません。
- DVDビデオのメニュー画面やビデオCDのPBCメニュー画面を表示中は、停止位置が記憶できないことがあります。
- PBC対応のビデオCDでは、記憶された位置によっては、記憶されている停止位置よりも手前、または後ろから再生されることがあります。
- 停止位置と一緒に、そのとき設定している音声言語、字幕言語、アングルも記憶されます。

## 早送り／早戻しをする

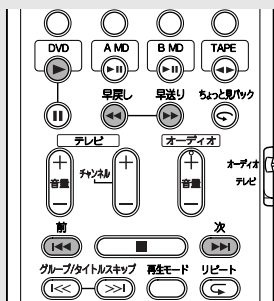

<再生中に>

### 早送り／早戻し1

- 1 **次** または **前** を長押しする  
 押している間、5倍速/20倍速の早送り(▶▶)または早戻し(◀◀)再生になります。

- 2 **リモコンで操作しているとき:**  
**見たいところで** を押す  
**本体で操作しているとき:**  
**見たいところで指を離す**  
 通常の再生に戻ります。

### 早送り／早戻し2 (リモコンのみ)

- 1 **早送り** または **早戻し** を押す  
 押すごとに、早送り/早戻しのスピードが2倍から60倍まで次のように変化します。  
**x2 → x5 → x10 → x20 → x60**
- 2 **見たいところで** を押す  
 通常の再生に戻ります。

#### お知らせ

- オーディオCD以外のディスクのとき、早送り/早戻し中に音声は出ません。

## 一時停止/画像を1コマずつ送る/ スローモーション再生をする【スロー】

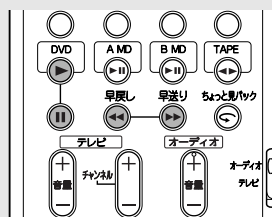

### 一時停止をする

<再生中に>



- ⏸ を押す**  
 再生が一時停止します。

### 画像を1コマずつ送る(コマ送り...リモコンのみ)

<一時停止中に>



- ⏸ を押す**  
 押すごとに静止画像が次のフレームに進みます。

### スローモーション再生する

<一時停止中に>



- 早送り** または **早戻し** を押す  
 ▶▶ を押すと順方向のスローモーション再生になります。  
 ◀◀ を押すと逆方向のスローモーション再生になります。  
 • 押すごとに、再生スピードが次のように変化します。  
**1/32 → 1/16 → 1/8 → 1/4 → 1/2**

### 通常の再生に戻るとき

DVD ▶ を押します。

#### お知らせ

- スローモーション再生中は、音声が出ません。
- ビデオCD/スーパービデオCDでは逆方向のスローモーション再生はできません。



# DVDプレーヤーの基本操作 (つづき)

## 見たい場面や聞きたい曲を選ぶ [頭出し]

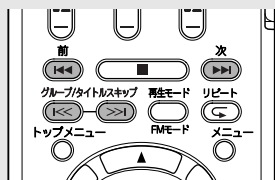

### DVDビデオのタイトル、DVDオーディオのグループの頭出し



<再生中に>

**>>> または <<<< を押す**

>>>を押すと次のタイトル/グループに進み、<<<<を押すと、現在再生中のタイトル/グループの頭に戻ります。

### DVDビデオのチャプター、DVDオーディオ/オーディオCD/ビデオCD/スーパービデオCDのトラックの頭出し



<DVDビデオ:再生中に>

<DVDオーディオ/オーディオCD:いつでも>

<ビデオCD/スーパービデオCD:停止中またはPBCオフで再生中>

**次 >>> または 前 <<<< を押す**

>>>を押すと次に進み、<<<<を押すと前に戻ります。くり返し押すと、さらに前後の頭出しができます。

- 再生中に<<<<を1回押すと、現在再生しているチャプターまたはトラックの頭に戻ります。
- オーディオCD/ビデオCD/スーパービデオCDのとき、停止中に>>>>または<<<<を押してからDVD ▶を押すと、選んだトラックから再生が始まります。

#### お知らせ

- DVDビデオやPBC対応ビデオCDによっては、この機能を使えないものがあります。
- 「」が表示されたときは…この操作が禁止されています。

## 数字ボタンで頭出しをする [ダイレクト再生]

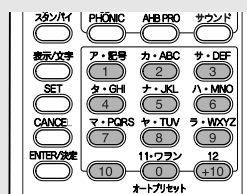

オーディオ/テレビ  
切替スイッチは  
「オーディオ」側に  
しておきます。

<DVDビデオ:再生中に>

<DVDオーディオ/オーディオCD:いつでも>

<ビデオCD/スーパービデオCD:停止中またはPBCオフで再生中>

### 数字ボタン(<sup>ア・配号</sup>1 ~ <sup>12</sup>10、<sup>12</sup>+10)

#### を使って番号を指定する

指定した番号から再生が始まります。

- DVDビデオが停止中のときはタイトル、再生中のときはチャプターが指定されます。
- DVDオーディオ/オーディオCD/ビデオCD/スーパービデオCDのときは、トラックが指定されます。
- DVDオーディオにグループがあるときは、>>> (または<<<<) でグループの頭出しをしてから数字ボタンを押します。

#### 1~10の番号を指定するとき

数字ボタンの<sup>ア・配号</sup>1 ~ 10 のいずれかを押します。

#### 11以上の番号を指定するとき

15を指定する: <sup>12</sup>+10 → <sup>ナ・JKL</sup>5

20を指定する: <sup>12</sup>+10 → 10 と押します。

#### 21以上の番号を指定するとき

25を指定する: <sup>12</sup>+10 → <sup>12</sup>+10 → <sup>ナ・JKL</sup>5

30を指定する: <sup>12</sup>+10 → <sup>12</sup>+10 → 10

または<sup>12</sup>+10 を3回押してから <sup>11・ワラン</sup>0 と押します。  
オートリセット

#### お知らせ

- DVDビデオやPBC対応ビデオCDによっては、この機能を使えないものがあります。
- 「」が表示されたときは…押した番号のタイトル、チャプター、トラックが収録されていないか、この操作が禁止されています。



## メニューから再生する

DVDビデオやDVDオーディオのメニューやビデオCD/スーパービデオCDのPBC(プレイバックコントロール)機能を使って、タイトル、チャプターまたはトラックを指定し、再生することができます。

### DVDのメニューから選ぶ

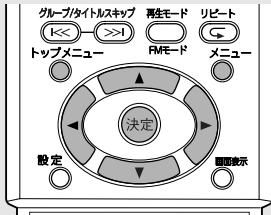

<いつでも>

- 1 **トップメニュー** または **メニュー** を押す  
メニュー画面が表示されます。  
• DVDオーディオの場合、メニューは動きません。

- 2 **決定** を使って見たい映像や項目を選び、**決定** を押す

選んだところから再生されます。

- メニュー画面によっては、数字ボタンを押すだけで見たい映像や項目を選ぶことができます。

例：

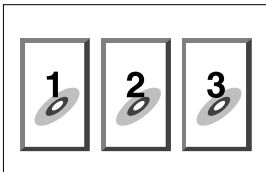

### ビデオCD/スーパービデオCDのメニューから選ぶ

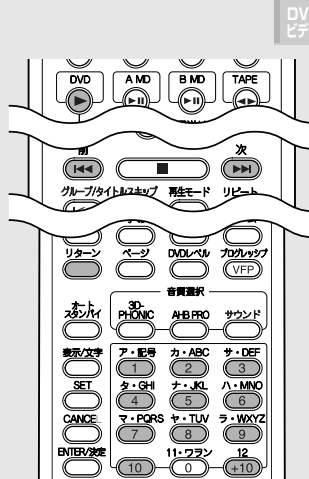

- オーディオ/テレビ切換スイッチは「オーディオ」側にしておきます。

<PBC対応ディスクが停止中に>

- 1 **表示窓にPBCと表示されているとき、DVD を押す**

メニュー画面が表示されます。

- 2 **数字ボタン(ア・配号 1 ~ 10、12)を使って見たいトラック番号を選ぶ**

選んだ番号のトラックから再生されます。  
• 数字ボタンの使いかたは、「数字ボタンで頭出しをする[ダイレクト再生]」(→32ページ)をご覧ください。

ディスクの再生

### トップメニュー と メニュー について

(DVDビデオ、ビデオCD、スーパービデオCD共通)

- 通常は**トップメニュー**を押してメニュー画面を表示させます。ディスクによっては、**メニュー**を押してメニュー画面を表示させます。各ディスクのメニュー構成については、ディスクの説明書をご覧ください。

### お知らせ

- 「**決定**」が表示されたときは… DVDビデオ、ビデオCD、スーパービデオCDのディスクにメニュー画面が収録されていません。
- 停止中は、**メニュー**は動きません。

### PBCのメニュー画面に戻るときは

リターンを押します。

### テレビ画面上に[次]または[前]が表示されたときは

- ▶▶ を押して、メニューの次のページへ進みます。
- ◀◀ を押して、メニューの前のページへ戻ります。

### PBCを「入/切」するには

- PBCを「切」にして再生するには  
停止中に数字ボタンでトラック番号を選びます。選んだトラックから通常の再生が始まります。
- PBCを「入」にするには  
再生中に**トップメニュー**または**メニュー**を押します。または、■ (停止)を1回(リジューム機能が「オン」のときは2回)押してから、**DVD ▶**を押します。本体表示窓に「PBC」と表示されます。

# DVDプレーヤーの便利な機能

## 音声言語/音声を選ぶ【音声】



- DVDビデオでは、複数の音声が入録されている箇所の冒頭で、画面に「○○」が表示されます。



<再生中に>

- 音声** を押す  
テレビ画面に音声選択ウィンドウが表示されます。

例：DVDビデオのとき

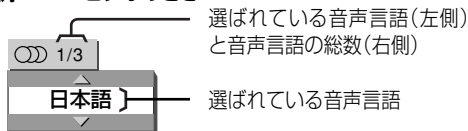

- 音声** をくり返し押して音声言語または音声を選ぶ

押すごとに、音声言語/音声が切り替わります。

例：DVDビデオのとき

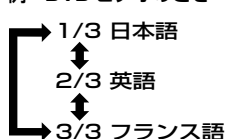

例：ビデオCDのとき

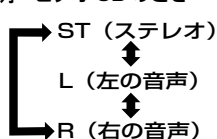

### 音声選択ウィンドウを消すには

決定を押します。

- 何も操作しないと、ウィンドウは数秒間で消えます。

### お知らせ

- メニューバーを使って、音声を選ぶこともできます(⇒43ページ参照)。
- DVDビデオの再生中、音声選択ウィンドウに表示される言語のうち、英語、スペイン語、フランス語、中国語、ドイツ語、イタリア語、日本語以外は言語コード(⇒90ページ参照)で表示されます。
- オンスクリーンガイドが「オフ」のときは「○○」は表示されません(⇒93ページ参照)。
- 「⊙」が表示されたときは… ディスクに複数の音声が入録されていないか、その操作が禁止されています。
- ディスクに入録されていない音声言語/音声については、音声の切り換えがご使用になれません。

## 字幕を切替える【字幕】



- DVDビデオでは、字幕が入録されている箇所の冒頭で、画面に「…」が表示されます。

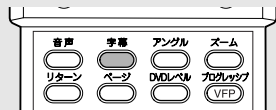

<再生中に>

- 字幕** を押す  
テレビ画面に字幕選択ウィンドウが表示されます。

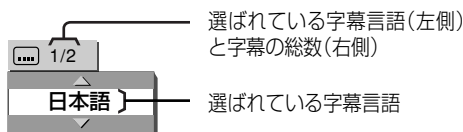

- カーソル** (または ) を押して字幕言語を選ぶ

押すごとに、字幕言語が切り替わります。

例： 1/2 日本語



- 字幕を押すと、選ばれている字幕言語と字幕なし(オフ)が交互に切り替わります。

### 字幕選択ウィンドウを消すには

決定を押します。

- 何も操作しないと、ウィンドウは数秒間で消えます。

### お知らせ

- メニューバーを使って、字幕を選ぶこともできます(⇒43ページ参照)。
- DVDビデオの再生中、字幕選択ウィンドウに表示される言語のうち、英語、スペイン語、フランス語、中国語、ドイツ語、イタリア語、日本語以外は言語コード(⇒90ページ参照)で表示されます。
- オンスクリーンガイドが「オフ」のときは「…」は表示されません(⇒93ページ参照)。
- 「⊙」が表示されたときは… ディスクに字幕が入録されていないか、その操作が禁止されています。
- ディスクに入録されていない言語については、字幕の切り換えがご使用になれません。

## アングルを切換える[アングル]

DVDビデオ DVDオーディオ オーディオCD ビデオCD スーパービデオCD

- DVDビデオでは、複数のアングルが収録されている箇所の冒頭で、画面に「」が表示されます。



<再生中に>

### 1 を押す

テレビ画面にアングル選択ウィンドウが表示されます。

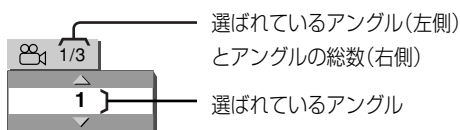

### 2 をくり返し押してアングルを選ぶ



押すごとに、アングルが切替わります。

### アングル選択ウィンドウを消すには

決定を押します。

- 何も操作しないと、ウィンドウは数秒間で消えます。

### お知らせ

- メニューバーを使って、アングルを選ぶこともできます(⇒43ページ参照)。
- オンスクリーンガイドが「オフ」のときは「」は表示されません(⇒93ページ参照)。
- 「」が表示されたときは…ディスクに複数のアングルが収録されていないか、その操作が禁止されています。
- 複数のアングルが収録されていないディスクでは、アングルの切換えがご使用になれません。

## 画面を拡大する[ズーム]

DVDビデオ DVDオーディオ オーディオCD ビデオCD スーパービデオCD

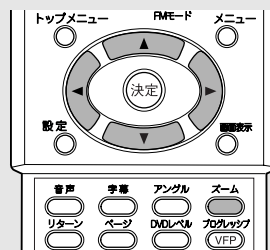

<再生中または一時停止中に>

### 1 を押す

画面が拡大されます。

- 押すごとに、倍率が変化します。

OFF → ズーム1 → ズーム2 → ズーム3  
 ↳ ズーム6 ← ズーム5 ← ズーム4 ↳

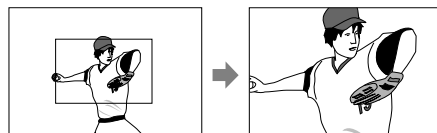

### 2 を押して拡大したい部分を選ぶ

### 通常の映像に戻すには

ズームをくり返し押して「OFF」を選びます。

### ご注意

- 拡大すると、画質が悪化したり、画像がブレることがあります。
- DVDオーディオの場合、静止画再生中は無効です。

# DVDプレーヤーの便利な機能 (つづき)

## 音場にサラウンド感を出す フォニック [3D-PHONIC]



- 3D-PHONICを使うと、2本のスピーカーだけでサラウンドの効果を擬似的に演出することができます。



<再生中に>

### 3D-PHONIC を押す

表示窓に3D-PHONICと各モードが数秒間表示され、**SURROUND** が点灯します。テレビ画面にも3D-PHONICの各モードが表示されます。

- 押すごとに、次のように切り替わります。
  - アクション：アクション映画やスポーツ番組など音の移動が激しいソフトに最適です。
  - ドラマ：包まれるような自然な雰囲気により、リラックスして映画などが楽しめます。
  - シアター：劇場で映画を見ているような音響効果が楽しめます。
  - オフ：3D-PHONICを「切」にします。

表示窓には、**ACTION→DRAMA→THEATER→OFF→**と表示されます。

次のようなときは「オフ」にしてください。

- 雑音が多いとき
- 音が歪むとき

### お知らせ

- ヘッドホンでは効果が薄くなります。
- DVDオーディオの場合、ディスクによっては操作を受け付けられないことがあります。

## DVDレベルを調節する



- DVDビデオ/DVDオーディオの音声は、他の種類のディスクよりも低いレベルで収録されている場合があります。再生中、他の種類のディスクと比べて音が小さく聞こえるときは、DVDレベルを調節します。

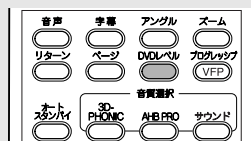

<再生中に>

### DVDレベル を押す

1回押すと現在のレベルが表示されます。さらに押すごとに、DVDレベルが変わります。聞きながら調節してください。

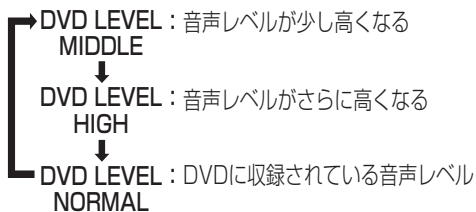

### お知らせ

- 調節したDVDレベルは、ディスクを取り出しても記憶されています。
- 調節したDVDレベルは、DVDビデオ/DVDオーディオの再生時のみ有効です。DVDビデオ/DVDオーディオ以外のディスクのときは動きません。

## 画質を調節する[VFP]



- VFP (Video Fine Processor) 機能(用語集→109 ページ参照)を使うと、映像を鑑賞する部屋の照明やお好みに合わせて画質を調節することができます。

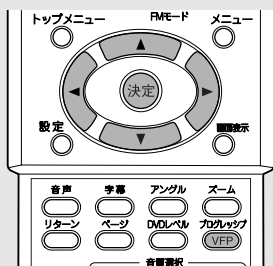

<再生中に>

### 1 プログレッシブ(VFP)を「ポン」と押す

テレビ画面にVFP設定ウィンドウが表示されます。

|        |                  |
|--------|------------------|
| ノーマル   | 現在選ばれている VFP モード |
| ガンマ    | 0                |
| 明るさ    | 0                |
| コントラスト | 0                |
| 色のこさ   | 0                |
| 色合い    | 0                |
| シャープネス | 0                |

### 2 カーソル( ) (または( ))を押してVFPモードを選ぶ

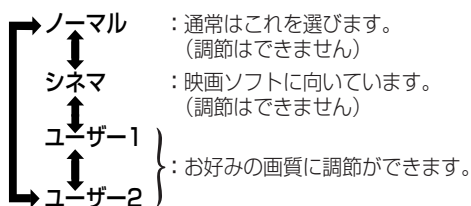

**ユーザー1または2を選んだときは**  
 続く手順3～6で設定項目を調節し、記憶させることができます。

#### ご注意

- VFP設定ウィンドウを表示させるとき、VFP/プログレッシブを長く押さないでください。長く押すと、「プログレッシブ↔インターレース」の切換えボタンとして働きます。

### 3 カーソル( ) (または( ))を押して設定項目を選ぶ

設定項目

- ガンマ** : 画面の暗い部分と明るい部分の明るさを変えずに、中間の明るさを調節します。(設定範囲: -3~+3)
- 明るさ** : 画面の明るさを調節します。(設定範囲: -8~+8)
- コントラスト** : 画面のコントラストを調節します。(設定範囲: -7~+7)
- 色のこさ** : 画面の色の濃さを調節します。(設定範囲: -7~+7)
- 色合い** : 画面の色合いを調節します。(設定範囲: -7~+7)
- シャープネス** : 画面のシャープさを調節します。(設定範囲: -8~+8)

### 4 (決定)を押す

VFP設定ウィンドウが消えて、項目ごとの調節ウィンドウが表示されます。

例: 「ガンマ」を選んだとき



### 5 カーソル( ) (または( ))を押して設定項目を調節する

カーソル▲を押すと数値が大きくなり、カーソル▼を押すと数値が小さくなります。

### 6 (決定)を押す

再び、VFPウィンドウが表示されます。他の項目を調節するときは、手順3からくり返します。

#### VFP設定ウィンドウを消すには

- VFP/プログレッシブを押します。
- 何も操作しないと、ウィンドウは数秒間で消えます。

# DVDプレーヤーの便利な機能 (つづき)

## くり返し再生する[リピート]

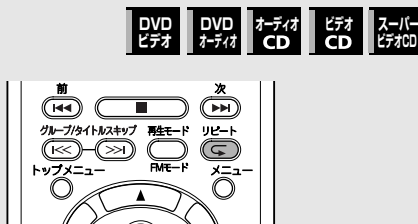

<DVDビデオ/DVDオーディオ:再生中/停止中に>  
 <オーディオCD:再生中に>  
 <ビデオCD/スーパービデオCD:再生中またはPBCオフで再生中に>

### リピート を押す

停止中のときは、DVD を押してリピート再生を始めます。  
 ボタンを押すごとに、リピートモードが切替わり、本体表示窓とテレビ画面に次のように表示されます。

| 本体表示窓 | テレビ画面                             | モードの説明                                  |
|-------|-----------------------------------|-----------------------------------------|
|       | CHAP (DVDビデオ)<br>TRACK (DVDビデオ以外) | 現在再生中のチャプターをくり返し再生<br>現在再生中のトラックをくり返し再生 |
| ALL   | TITLE (DVDビデオ)                    | 現在再生中のタイトルをくり返し再生                       |
| GROUP | GROUP (DVDオーディオ)                  | 現在再生中のグループをくり返し再生                       |
| ALL   | ALL (DVDビデオ/DVDオーディオ以外)           | 全トラックをくり返し再生                            |
| 消灯    | OFF                               | リピート再生のモードを解除                           |

• この他に、任意の2点間をくり返すA-Bリピート再生をすることもできます。A-Bリピート再生について詳しくは、44ページをご覧ください。

### リピート再生をやめるには

- (停止)を押して再生を停止します。
- DVDビデオのときは、再生を停止すると同時にリピート再生のモードも解除されます。DVDビデオ以外のときは、リピート再生のモードは解除されません。

### リピート再生のモードを解除するには

リピートを押して本体表示窓のリピートモード表示を消灯させるか、テレビ画面に「 OFF」を表示させます。

## DVDオーディオの静止画像を選ぶ[ページ]



- 多くのDVDオーディオには静止画像が収録されています。静止画像には音声再生に合わせて自動的に表示されるものと手動で選べるものがあり、手動で選べる画像は「B.S.P. (Browsable Still Picture)」と呼ばれます。「B.S.P.」を収録している箇所の冒頭で「ページ」またはそれに類する表現が表示されます(オンスクリーンガイドが「オン」のとき(→93ページ))。本体表示窓では、B.S.P. が点灯します。

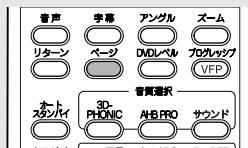

<再生中、テレビ画面に「ページ」(またはそれに類する表現)が表示されていて、ステータスバーが表示されていないとき>

### 1 を押す

テレビ画面にページ選択ウィンドウが表示されます。

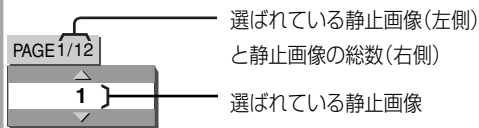

### 2 をくり返し押ししてページを切替える

押すごとにページが切替わり、別の静止画像が表示されます。

### ページ選択ウィンドウを消すには

決定を押します。

- 何も操作しないと、ウィンドウは数秒間で消えます。

### お知らせ

- メニューバーを使って、静止画を選ぶこともできます(→43ページ参照)。



## DVDオーディオのボーナスグループを再生する



- DVDオーディオにボーナスグループが収録されているときは、キーナンバー(暗証番号)を入力してボーナスグループを再生します。ボーナスグループは、必ずディスクの最後のグループに割り当てられます。キーナンバー(暗証番号)を知る方法(ジャケットに記載など)はディスクによって異なります。キーナンバー(暗証番号)がわかったら、以下の手順でボーナスグループが再生できます。ボーナスグループが収録されているDVDオーディオのときは、本体表示窓のBONUSが点灯します。

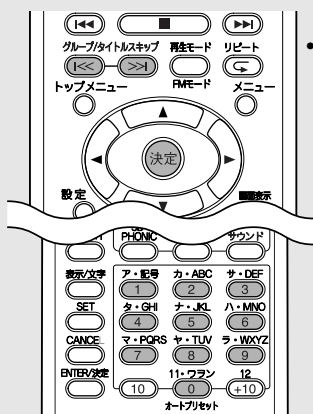

- オーディオ/テレビ切換スイッチは「オーディオ」側にしておきます。

<ボーナスグループが収録されているDVDオーディオが再生中に>

### 1 ( >> ) (または << ) を押してボーナスグループ(ディスク最後のグループ)を選ぶ

キーナンバー(暗証番号)入力表示が、テレビ画面と本体表示窓に現れます。

テレビ画面      本体表示窓



### 2 数字ボタン( **1** ~ **9** )、**0** )で4ケタのキーナンバー(暗証番号)を入力してから **決定** を押す

ボーナスグループの再生が始まります。

- キーナンバー(暗証番号)が間違っているときは、再度キーナンバー(暗証番号)入力表示が表示されます。正しいキーナンバー(暗証番号)を入力し直してください。

### キーナンバー(暗証番号)入力表示を消すには

間違ってボーナスグループを選んでしまったときなど、キーナンバー(暗証番号)入力表示を消したいときは、次のいずれかの操作をします。

- **■** (停止)を押す
- **▲** (ディスク取り出し)を押してディスクトレイを開ける
- 電源を「切」にする

### キーナンバー(暗証番号)の記憶を消すには

次の操作をすると、キーナンバー(暗証番号)の記憶が消えます。

- **▲** (ディスク取り出し)を押してディスクトレイを開ける

### お知らせ

- プログラム再生でボーナスグループ中のトラックを指定したときは、そのトラックはディスクが読み込まれたあと、プログラムから削除されます。

# DVDプレーヤーの便利な機能 (つづき)

## プログラム再生

- ディスクに収録されているチャプター/トラックをお好みの順番で、最大99ステップまで再生することができます。

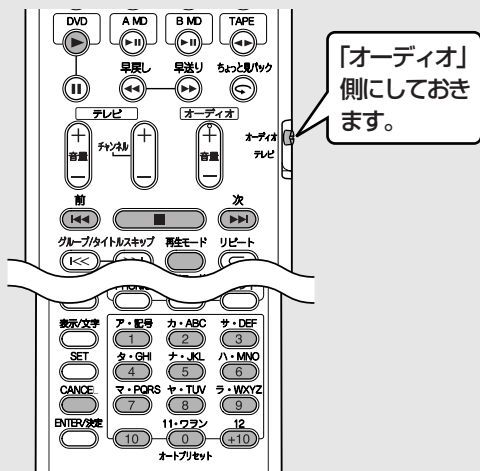

<停止中に>

### 1 再生モード FMモード PROGRAMを押して本体表示窓に PROGRAMを点灯させる

テレビ画面にはプログラム設定画面が表示されます。

テレビ画面：プログラム設定画面

| プログラム |             |               |
|-------|-------------|---------------|
| No.   | Group/Title | Track/Chapter |
| 1     |             |               |
| 2     |             |               |
| 3     |             |               |
| 4     |             |               |
| 5     |             |               |
| 6     |             |               |
| 7     |             |               |
| 8     |             |               |
| 9     |             |               |
| 10    |             |               |

10キーでプログラムしてください  
キャンセルボタンで削除できます

本体表示窓：(例：オーディオCDのとき)

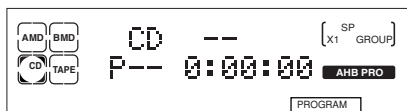

PROGRAM点灯

- ビデオCD/スーパービデオCDのときは、VCDと表示されます。

(例：DVDビデオのとき)

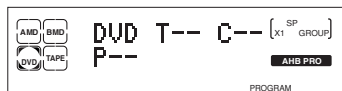

- DVDオーディオのときは、T(タイトル)がG(グループ)に、C(チャプター)がT(トラック)の表示に変わります。

### 2 数字ボタンを使って再生したい順にトラック番号を選ぶ

99ステップまで設定することができます。

- 数字ボタンの使いかたは、「数字ボタンで頭出しをする [ダイレクト再生]」(→32ページ)を参照してください。

#### オーディオCD/ビデオCD/スーパービデオCDの場合

トラック番号を選びます。

#### DVDビデオの場合

最初にタイトル番号を選び、そのあとチャプター番号を選びます。

#### DVDオーディオ(またはMP3/WMAファイル)の場合

最初にグループ番号を選び、そのあとトラック番号を選びます。

本体表示窓：(例：オーディオCDのとき)

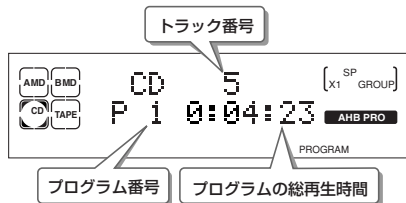

(例：DVDビデオのとき)

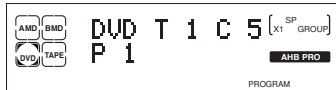

- DVDビデオ/DVDオーディオのときは、プログラムの総再生時間は表示されません。

テレビ画面：プログラム設定画面

(例：オーディオCDのとき)

| プログラム |             |               |
|-------|-------------|---------------|
| No.   | Group/Title | Track/Chapter |
| 1     |             | 1             |
| 2     |             |               |
| 3     |             |               |
| 4     |             |               |
| 5     |             |               |

- DVDビデオ/DVDオーディオ(またはMP3/WMAファイル)のときは、「Group/Title」の欄にも選んだ番号が表示されます。

### 3

#### を押す

プログラム設定画面が消え、プログラムした順番で再生が始まります。プログラムされたすべてのトラックの再生が終わると停止し、プログラム設定画面が表示されます。

#### プログラムを間違えたときは

停止中に**CANCEL**を押します。プログラムの最後の番号から順番に削除されます。**CANCEL**を長押しするとプログラムの内容がすべて削除されます。

#### 本体表示窓でプログラムの内容を確認するには

停止中に▶▶I (またはI◀◀)を押すと、プログラムの順番を確認することができます。

カーソル▲ (または▼)を押して確認することもできます。

#### プログラム再生を途中でやめるには

■ (停止)を押します。再生が停止し、プログラム画面が表示されます。

• プログラムの内容は残ります。**DVD ▶**を押すと、再びプログラム再生が始まります。

#### プログラムの内容を消去するには

停止中に**CANCEL**を長押しします。プログラムの内容がすべて削除されます。

#### プログラム再生のモードを解除するには

停止中に**再生モード/FMモード**を押して、本体表示窓の**PROGRAM**を消灯させます。

ディスクを取り出す、または電源を「切」にしたときもすべてのプログラムの内容が消去され、プログラム再生のモードも解除されます。

## ランダム再生



- ディスクに収録されているトラックをランダム（無作為）に再生します。

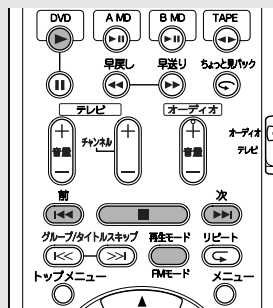

<停止中に>

### 1 をくり返し押して本体表示窓に**RANDOM**を点灯させる

例：オーディオCDのとき

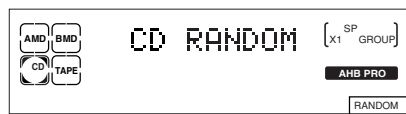

**RANDOM** 点灯

### 2 を押す

ランダム再生が始まります。すべてのトラックの再生が終了すると、自動停止します。

#### ランダム再生中の頭出し

- ▶▶Iを押すと、現在再生中のトラックを飛ばして再生します。
- I◀◀を押すと、再生中のトラックの頭出しをします。その前のトラックには戻れません。

#### ランダム再生をやめるには

■ (停止)を押します。

#### ランダム再生のモードを解除するには

停止中に**再生モード/FMモード**を押して、本体表示窓の**RANDOM**を消灯させます。

ディスクを取り出す、または電源を「切」にしたときもランダム再生のモードが解除されます。

# ステータスバーとメニューバー

本機では、テレビ画面上に、ステータスバーとメニューバーを表示させることができます。これらの表示を使って、再生中のディスクの情報を確認したり(ステータスバー)、様々な機能を呼び出して使う(メニューバー)ことができます。

- MP3/WMAまたはJPEGディスクの再生中には、ステータスバー/メニューバーは使えません。

## ステータスバーとメニューバーを使う [画面表示]

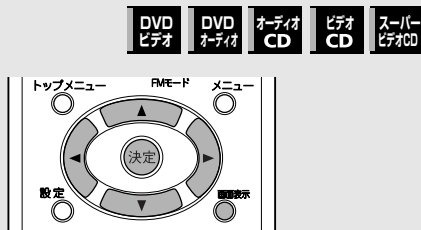

<再生中または一時停止中に>

- 1** **決定** を押す  
押すごとに次のように表示が切り替わります。  
例：DVDビデオのとき  
ステータスバー  
↓  
ステータスバー  
↓  
メニューバー  
表示なし → ステータスバー表示 (始めに戻る)

- 2** メニューバー表示中に、カーソル ( ) (または ( )) を押してアイコンを選ぶ

- 3** **決定** を押す  
各機能の設定または操作ができるようになります。内容については「アイコン一覧」(→43ページ)をご覧ください。
  - メニューバーのアイコンの文字やマークの色が変わっているときは、その機能が動いています。

### ご注意

- DVDビデオ、DVDオーディオ、ビデオCD、スーパービデオCDのメニュー画面が表示されているとき、メニューバーを表示すると、メニュー画面での操作がうまくいかないことがあります。このようなときは、メニューバー表示を消してください。

## ステータスバーについて

ステータスバーでは次の情報が表示されます。

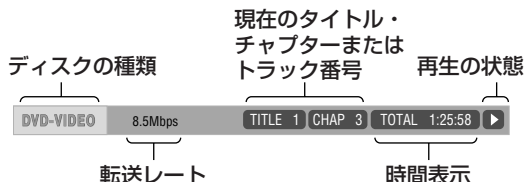

### • ディスクの種類

- DVDビデオのとき： DVD-VIDEO
- DVDオーディオのとき： DVD-AUDIO
- オーディオCDのとき： CD
- ビデオCDのとき： VCD
- スーパービデオCDのとき： SVCD

### • 転送レート (DVDビデオのとき)

映像単位時間当たりの平均情報量を示しています。

### • 現在のタイトル・チャプターまたはトラック番号 DVDビデオのとき

TITLE 1 CHAP 3 : 現在のタイトル番号とチャプター番号が表示されます。

### DVDオーディオのとき

GROUP 1 TRACK 3 : 現在のグループ番号とトラック番号が表示されます。

オーディオCD/ビデオCD/スーパービデオCDのとき

TRACK 3 : 現在のトラック番号が表示されます。

### • 時間表示

次の4つの時間表示ができます。

TOTAL : タイトル(グループ)の頭からの経過時間

T.REM : タイトル(グループ)の残り時間

TIME : チャプター(トラック)の再生経過時間

REM : チャプター(トラック)の残り再生時間

( )内はDVDビデオ以外のディスクのとき

### • 再生の状態

DVDプレーヤーの再生状態が表示されます。

再生中：▶ 早送り/早戻し中：▶◀

一時停止中：⏸

スロー再生中：▶◀

## メニューバーについて

メニューバーからは次の操作をすることができません。メニューバーのアイコンはディスクの種類によって異なります。詳しい使いかたは、下欄の「アイコン一覧」をご覧ください。

### DVDビデオのときのアイコン

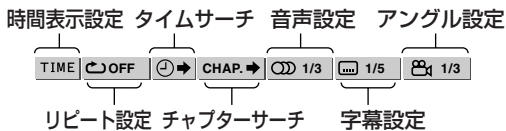

### DVDオーディオのときのアイコン



### オーディオCDのときのアイコン

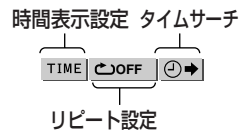

### ビデオCDのときのアイコン

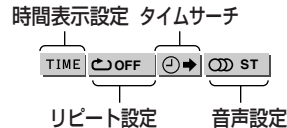

### スーパービデオCDのときのアイコン

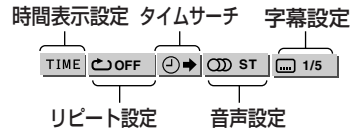

## アイコン一覧

- TIME** 時間表示アイコン
 

ステータスバーの時間表示を切替えます。  
決定を押すごとに、TOTAL、T.REM、TIME、REMと時間表示が切替わります。表示内容については、「ステータスバーについて」(→42ページ)の「時間表示」をご覧ください。
- OFF** リピートアイコン
 

いろいろなくり返し再生をするときに選びます。詳しくは、「くり返し再生する[A-Bリピート]」(→44ページ)をご覧ください。
- ⏪** タイムサーチアイコン
 

再生したい場所を時間で指定します。詳しくは、「再生したい位置の時間を指定する[タイムサーチ]」(→45ページ)をご覧ください。
- CHAP. →** チャプターサーチアイコン
 

DVDビデオで再生したいチャプターを指定します。数字ボタンで番号を入力し、決定を押すと再生が始まります。

- TRACK →** トラックサーチアイコン
 

DVDオーディオで再生したいトラックを指定します。数字ボタンで番号を入力し、決定を押すと再生が始まります。
- 1/3** 音声アイコン
 

音声を切替えます。カーソル▼(または▲)で音声を選び、決定を押して切替えます。
- 1/5** 字幕アイコン
 

字幕を切替えます。カーソル▼(または▲)で字幕を選び、決定を押して切替えます。
- 1/3** アングルアイコン
 

アングルを切替えます。カーソル▼(または▲)でアングルを選び、決定を押して切替えます。
- PAGE 1/12** ページアイコン
 

B.S.P.を収録しているDVDオーディオを再生中、静止画像を切替えます。カーソル▼(または▲)でページを選び、決定を押して切替えます。

# ステータスバーとメニューバー (つづき)

## くり返し再生する[A-Bリピート]



- 再生中のチャプター(DVDビデオのとき)やトラック(DVDビデオ以外のとき)の指定した範囲をくり返し再生することができます(A-Bリピート)。

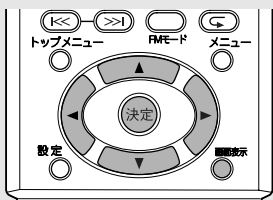

<DVDビデオ/DVDオーディオ/オーディオCD:再生中に>  
<ビデオCD/スーパービデオCD:PBCオフで再生中に>

1 **画面表示** を2回押してステータスバーとメニューバーを表示させる

2 カーソル (または ) を押して を選び、 を押す

3 カーソル (または ) を押して「A-B」を選ぶ

押すごとに次のようにリピートモードが切替わります。

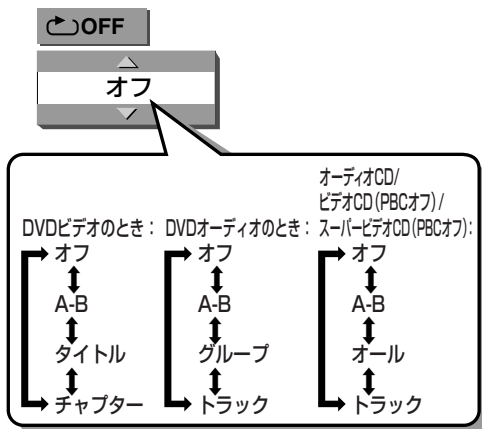

- A-Bリピート再生以外のリピートモードを選ぶこともできます。その他のモードについて詳しくは、38ページをご覧ください。

4 くり返したい部分の頭で、 を押す(Aポイント)

メニューバーに が表示されます。

5 くり返したい部分の終わりで、 を押す(Bポイント)

メニューバーの表示が になり、AポイントとBポイント間のリピート再生が始まります。

### A-Bリピート再生を解除するには

- (停止)を押します。再生が停止し、A-Bリピート再生は解除されます。
- 左記の手順3で「オフ」を選び、 を押しても解除されますが、通常の再生は続きます。
- または を押してもA-Bリピート再生は解除されます。

### お知らせ

- 「」が表示されたときは… ディスクによっては、A-Bリピート再生ができない場合もあります。
- タイトルまたはトラックをまたがるA-Bリピート再生はできません。
- プログラム再生中、ランダム再生中のリピートモードは、オール、ステップ、オフだけになります。A-Bリピートはできません。



## 再生したい位置の時間を指定する[タイムサーチ]

- 現在のタイトル(DVDビデオ)、トラック(DVDオーディオ)、ディスク(ビデオCD、スーパービデオCD、オーディオCD)の頭からの時間を指定して、再生を始めることができます。これをタイムサーチといいます。

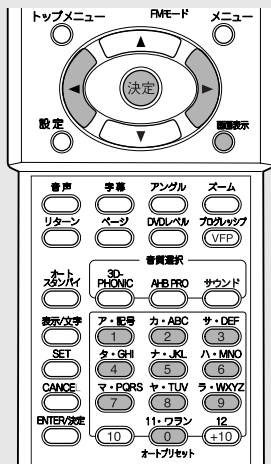

- オーディオ/テレビ切換スイッチは「オーディオ」側にしておきます。

<DVDビデオ/DVDオーディオ:再生中に>  
 <オーディオCD:停止中または再生中に>  
 <ビデオCD/スーパービデオCD:停止中またはPBCオフで再生中に>

1 を2回押してステータスバーとメニューバーを表示させる

2 カーソル (または ) を押して を選び、 を押す

### 3 数字ボタン( ~ 、 ) を押して再生したい時間を入力する

例: DVDビデオのとき 2時間34分0秒から再生するときは、  
**TIME 2:34:\_\_** → → と押します。

- DVDビデオ/DVDオーディオは、再生中にタイトル/トラックの頭からの時間を入力します。オーディオCD/ビデオCD/スーパービデオCDのとき、停止中はディスクの頭からの時間を入力します。再生中はトラックの頭からの時間を入力します。
- 秒の入力は省略することができます。
- 10と+10は使用しません。
- 入力を間違えたときは、間違えた数字が消えるまでカーソル を押し、その後正しい数字を入力し直してください。

### 4 を押す

指定した時間から再生が始まります。  
 ・手順3で再生できない時間(例:再生中のタイトルを超える時間など)が入力されているときは、 が表示されます。

### 通常の画面に戻すには

画面表示を押します。ステータスバーとメニューバーが消えます。

# 音楽・映像ファイルについて

## 再生できるファイルについて

本機では、CD-R/RW上にある、以下の音楽・映像ファイルを再生することができます。

### ・MP3ファイル

転送レート128 kbpsで作成されたMP3ファイルを推奨します。

－ MP3iやMP3 PROファイルは再生できません。

### ・WMAファイル

転送レート64 kbpsで作成されたWMAファイルを推奨します。

### ・JPEGファイル

デジタルカメラで撮影したJPEG画像ファイルのみ対応しています。

(Exif Ver2.1 JPEGベースライン方式、解像度320×240ピクセル～6144×4096ピクセルのJPEG画像)

いずれのファイルにも拡張子を正しく付ける必要があります。

## お知らせ

- ・ ディスクの読み取りにかかる時間は、記録されたグループやファイルの数によって異なります。
- ・ ディスクの特性や記録状態によっては、再生できない場合もあります。

## ファイル/フォルダ(グループ)について

本書ではフォルダを「グループ」と呼びます。

本機が1つのCD-R/RWで識別再生できるファイル数とグループ数は、次のようになります。

- ・ 最大ファイル数: 1000ファイルまで
- ・ 最大グループ数: 99グループまで(1グループ内は最大150ファイルまで)
- － 再生できないファイルがある場合、それらもファイルとして数えます。
- － 再生できるファイルがどのグループにも含まれないときは、そのファイルはグループ1として扱われます。

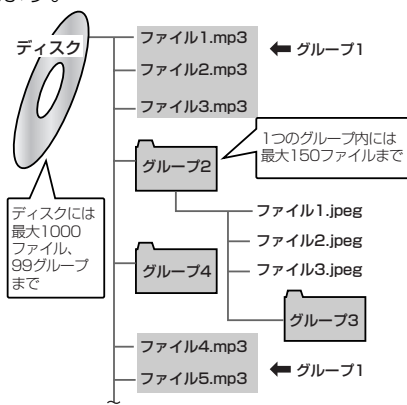

## お知らせ

- ・ MP3、WMA、JPEGファイルと一緒に記録されているディスクの場合、「映像設定画面」(→91ページ)の「ファイルタイプ」で設定されたファイルを再生します。

## コントロール画面について

MP3、WMA、JPEGファイルを含むCD-R/RWを本機に挿入すると、コントロール画面が表示されます。コントロール画面からファイルを選んで再生します。

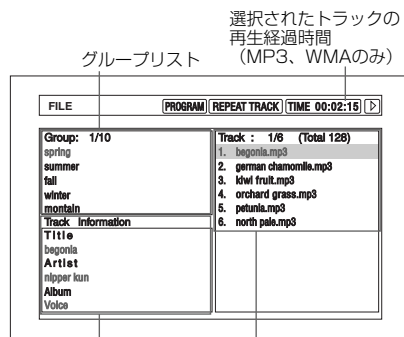

選択されたトラックの再生経過時間 (MP3、WMAのみ)

グループリスト

選択されたトラックのトラック(ファイル)リスト (選択されたグループに含まれるトラック)

- ・ ファイル名やグループ名に半角英数字以外の文字を使用すると、正しく表示されません。
- ・ コントロール画面に表示されるファイル/グループの順序は、パソコン上で表示される順番と異なることがあります。
- ・ 再生できないファイルや、再生できるファイルを含まないグループは、コントロール画面には表示されません。

## 作成時の注意

ファイル/グループを作成するときは、次のことに注意してください。

- ・ **正しい拡張子を付ける(大文字小文字の混在も可)**  
MP3ファイル 「.MP3」「.mp3」  
WMAファイル 「.WMA」「.wma」  
JPEGファイル 「.JPEG」「.JPG」「.jpeg」「.jpg」
- ・ **ファイル/グループ名には半角英数字のみを使用する**

CD-R/RWディスクを作成するときは、次のことに注意してください。

- ・ ディスクフォーマットを「ISO 9660」にする
- ・ バックライト方式(UDFフォーマット)は使わない
- ・ **必ずファイナライズする**

- ・ WMA (Windows Media Audio) Microsoft, Windows Mediaは、米国Microsoft Corporationの米国及びその他の国における登録商標または商標です。

# MP3/WMAファイルを再生する

## 基本操作

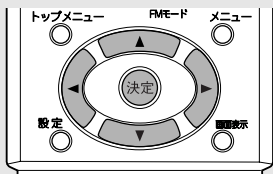

- コントロール画面からトラックやグループを選んで再生します。

<コントロール画面表示中に>

### 1 カーソル (または ) を押してグループを選び、 を押す

選ばれているグループ

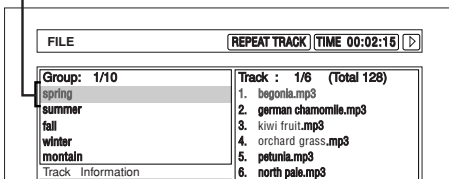

- グループ内のトラックはコントロール画面の右側に表示されます。
- グループを選んでカーソル ▶ を押すと、 がトラックリストへ移動します。
- がトラックリスト上にあるとき、カーソル ◀ を押すと がグループリストへ移動します。
- グループを選んで決定を押すと、選んでいるグループ内の先頭トラックから再生が始まります。

### 2 カーソル (または ) を押してトラックを選び、決定 または DVD を押す

再生が始まります。

本体表示窓には、トラック名→タグ情報 (Title, Artist, Album) がスクロール表示されます。

- ▶▶ または ◀◀ を押しても、トラックを選べます。

## ファイルを直接選ぶ

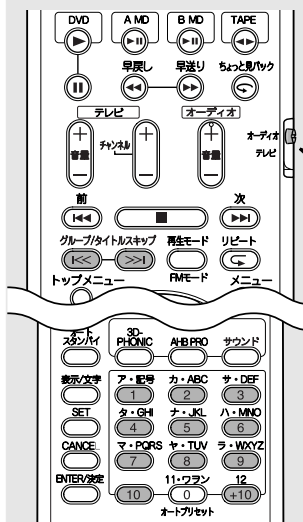

- コントロール画面を利用しないで、グループ、トラックを選びます。

「オーディオ」側にしておきます。

<停止中または再生中に>

### 1 >>> (または <<<) を押してグループを選ぶ



WMAファイルのときは「WMA」と表示されます。

### 2 数字ボタン( 1 ~ 10 )、( +10 ) を押してトラック番号を指定する

コントロール画面のトラックリストに表示されている順番で指定できます。

指定したトラックから再生が始まります。

- 数字ボタンの使いかたは、「数字ボタンで頭出しをする [ダイレクト再生]」(→32ページ)を参照してください。

## 他の操作について

停止、一時停止、▶▶ または ◀◀ を使ったトラックの頭出しは、他のディスクと同様に操作できません。

- MP3/WMAの場合、早送り/早戻し再生はできません。

# MP3/WMAファイルを再生する (つづき)

## くり返し再生する[リピート]



- コントロール画面からトラックやグループを選んで再生します。

### <コントロール画面表示中に>

リピート



**を押す**

押すごとに、リピートモードが次のように切替わります。

| 本体表示窓 | コントロール画面     | モードの説明             |
|-------|--------------|--------------------|
|       | REPEAT TRACK | 現在再生中のトラックをくり返し再生  |
| GROUP | REPEAT GROUP | 現在選んでいるグループをくり返し再生 |
| ALL   | REPEAT ALL   | すべてのトラックをくり返し再生    |
| 表示なし  |              | リピートモードの解除         |

### リピートモード

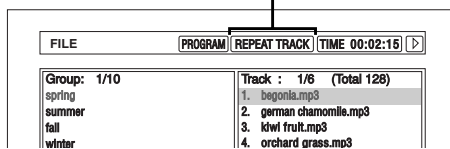

- 停止中のときは、DVD ► を押して再生を始めます。

## リピート再生をやめるには

- (停止)を押します。

リピートモードは解除されません。

## リピート再生のモードを解除するには

リピートをくり返し押して、コントロール画面または本体表示窓のリピート表示を消します。

### お知らせ

- MP3/WMAファイルもプログラム再生やランダム再生ができます。詳しくは **40**ページの「プログラム再生」、**41**ページの「ランダム再生」をご覧ください。

# JPEGファイルを再生する

## 基本操作

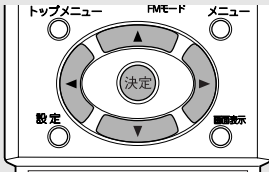

- コントロール画面からグループやファイルを選んで再生します。

<コントロール画面表示中に>

### 1 カーソル (または ) を押してグループを選び、 を押す

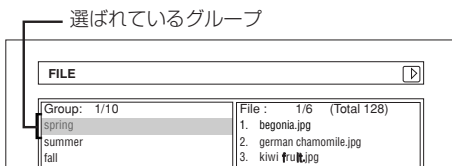

- グループ内のファイルはコントロール画面の右側に表示されます。
- グループを選んでカーソル ▶ を押すと、 がファイルリストへ移動します。
- がファイルリスト上にあるとき、カーソル ◀ を押すと がグループリストへ移動します。
- グループを選んで決定を押すと、選んでいるグループ内の先頭ファイル(静止画)が表示されます。

### 2 カーソル (または ) を押してファイルを選び、 (決定) を押す

選んだファイル(静止画)がテレビ画面に表示されます。

- ▶▶ または ◀◀ を押しても、ファイルを選べます。
- 決定の代わりにDVD ▶ を押すと、選んだファイルからスライドショー再生が始まります。

### 他の静止画を見るには

- ▶▶ を押すと次の静止画が表示されます。
- ◀◀ を押すと前の静止画が表示されます。

### 再生をやめるには

- (停止) を押します。

## 連続再生する[スライドショー再生]

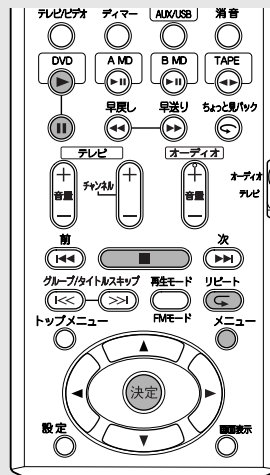

- ディスクに収録されているJPEGファイルを連続再生(スライドショー)します。画像表示にかかる時間は、そのファイルの容量によって異なります。

<静止画の表示中またはコントロール画面でファイルを選択中に>



スライドショー再生が始まり、次々とJPEGファイルが再生されます。

### 途中でスライドショーを一時停止するには

|| または決定を押します。

再生中の静止画が表示されます。

- DVD ▶ を押すと、スライドショーの続きが始まります。本体のDVD ▷/|| では一時停止できません。

### スライドショー再生をくり返すには

一時停止中または停止中にリピー特を押します。押すごとにリピー特モードは次のように切替わります。

| 本体表示窓      | コントロール画面(テレビ画面)      | モードの説明             |
|------------|----------------------|--------------------|
| GROUP      | REPEAT GROUP (GROUP) | 現在選んでいるグループをくり返し再生 |
| ALL        | REPEAT ALL (ALL)     | すべてのファイルをくり返し再生    |
| 表示なし (OFF) |                      | リピー特モードの解除         |

- ( )内のテレビ画面の表示は、一時停止中のときだけ数秒間表示されます。

### スライドショーをやめるには

- (停止) またはメニューを押します。コントロール画面が表示されます。

# JPEGファイルを再生する (つづき)

## ファイルを直接選ぶ

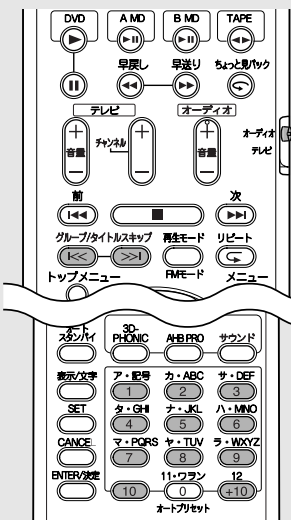

・コントロール画面を利用しないで、スライドショーを始めることができます。

「オーディオ」側にしておきます。

←一時停止中または停止中に>

### 1 >>> (または <<<) を押してグループを選ぶ

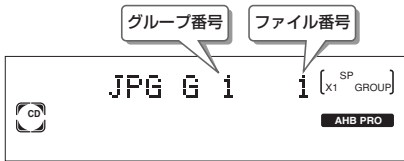

### 2 数字ボタン(1 ~ 10、+10)を押してファイル番号を指定する

コントロール画面のファイルリストに表示されている順番で指定できます。

指定したファイルからスライドショー再生が始まります。

- ・一時停止中に操作する場合、手順1の後5秒以内にファイルを指定してください。指定しなかったときは、選んだグループの最初のファイルからスライドショー再生が始まります。

(一時停止中にグループスキップをしてもスライドショーには入りません)

- ・数字ボタンの使いかたは、「数字ボタンで頭出しをする [ダイレクト再生]」(→32ページ)を参照してください。

## 画面を拡大する[ズーム]

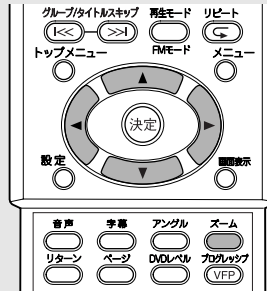

・再生中の画像の拡大ができます。

←(スライドショー再生を除く)ファイル再生中または一時停止中に>

### 1 ズームを押す

画面が拡大されます。

- ・押すごとに、倍率が変わります。

OFF → ズーム1 → ズーム2

### 2 を押して拡大したい部分を選ぶ

## 通常の映像に戻すには

ズームをくり返し押して「OFF」を選びます。

### ご注意

- ・拡大すると、画質が悪化したり、画像がブレることがあります。



# MDを聞く

本機のMDプレーヤーは、MDLP(「MDLPについて」参照)で録音された曲の演奏に対応しています。

## 本体

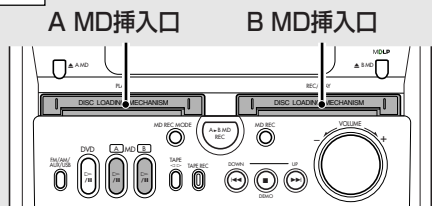

## リモコン

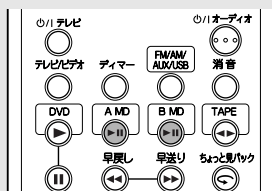

## MDLPについて

音声圧縮技術ATRAC3により、MDを最長4倍の長さに見えるステレオ長時間録音モードをMDLPといいます。LP4モードでは、4倍長ステレオ録音ができ80分MDで最長320分の録音・再生が可能です(LP2モードでは2倍長ステレオ録音・再生)。

### MDの再生モード

MDは録音したときの録音モード(SP、LP2、LP4)に従って演奏されます。演奏が始まると、その曲の再生モード(録音モードと一致します)が表示窓に表示されます。

- SP : 本機でステレオ録音したMD、またはMDLPに対応していないMDレコーダーで録音したMDのとき
- LP2 : 2倍長時間録音(ステレオ)したMDのとき
- LP4 : 4倍長時間録音(ステレオ)したMDのとき

## 表示窓のMD表示について

A MD (または B MD) 挿入口に MD を入れると、表示窓の A MD (または B MD) 表示が点灯します。

- 演奏中は演奏をイメージした表示に変わり、一時停止中は点滅します。



MD表示が点灯しているとき、新たにMDは入りません。無理に押し込むと故障の原因となります。

## 1 MD挿入口(A MD または B MD)にMDを入れる

矢印のある面を上にして、矢印の向きに正しく差し込みます。MDは途中から引き込まれます。

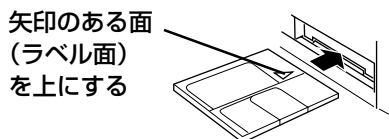

ソース(音源)がA MD(またはB MD)のとき: 「A(またはB) MD READING」表示→総曲数と総グループ数\*→ディスクタイトル(付いているとき)→総演奏時間と表示されます。

- 未録音のMDを入れると「BLANK DISC」と表示されます。
- 長いタイトルはスクロール表示されます。

## 2 A MDデッキで演奏するとき:



## B MDデッキで演奏するとき:



演奏が始まります。曲にタイトルがあるときは、曲タイトルが表示されてから、演奏経過時間などが表示されます。長いタイトルはスクロール表示されず。演奏が終わると自動停止します。

### 例: A MD を演奏中の表示



\* グループ分けされていないときは「-」表示になります。

# MDを聞く (つづき)

## MDの基本操作

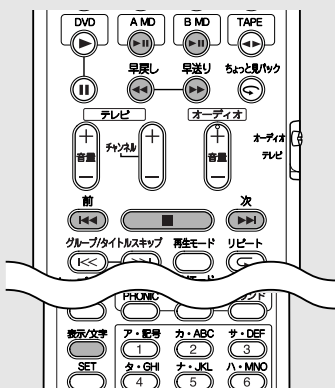

### 演奏を停止する

■ (停止)を押します。

### 演奏を一時停止する

A MD ▶|| (またはB MD ▶||)を押します。もう一度押し、停止したところから演奏が始まります。

### 曲の頭出しをする(スキップ)

演奏中、▶▶(または◀◀)を押します。次の曲(または演奏中の曲)の頭出しができます。くり返し押し、さらに前後の曲の頭出しができます。

- 停止中に押し、1曲ごとの演奏時間が表示されます。途中の曲からテープに録音するとき便利です。

### 曲の早送り/早戻しをする(サーチ)

演奏中に▶▶(または◀◀)を押します。聞きたいところでA MD ▶|| (またはB MD ▶||)を押すと、そこから演奏が始まります。

- 本体で操作する場合は、▶▶(または◀◀)を押し続けます。指を離すと、そこから演奏が始まります。

### 演奏中にタイトルなどを見るには

表示/文字を押します。

曲タイトル、グループタイトル、現在時刻などが順番に表示されます。

停止中に表示/文字を押すと、ディスクタイトル、現在時刻を見ることができます。

- ソース(音源)がA MDで、B MDデッキにMDが入っているときは、MDの録音残量時間(REC REMAIN 分:秒)も見ることができます。

### MDを取り出す

A MDから取り出す: 本体の▲ A MDを押す

B MDから取り出す: 本体の▲ B MDを押す

演奏中は、停止してからMDが出てきます。

出てきたMDは抜き取ってから他の操作をしてください。

## 聞きたい曲を指定する(ダイレクト演奏)

リモコンの数字ボタンを使います。

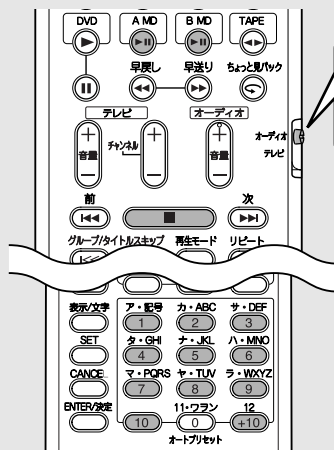

### 1 A MD (または B MD) を押してから ■ を押す

ソース(音源)がA MD(またはB MD)になります。

### 2 聞きたい曲を数字ボタン(ア・記号 1 ~ 10、<sup>12</sup>+10)で選ぶ

1~10の番号を選ぶとき

数字ボタンの <sup>ア・記号</sup>1 ~ <sup>ア・記号</sup>10 のいずれかを押します。

11以上の番号を選ぶとき

15を指定する: <sup>12</sup>+10 → <sup>ナ・JKL</sup>5

20を指定する: <sup>12</sup>+10 → <sup>ナ・JKL</sup>10

と押します。

21以上の番号を選ぶとき

25を指定する: <sup>12</sup>+10 → <sup>12</sup>+10 → <sup>ナ・JKL</sup>5

30を指定する: <sup>12</sup>+10 → <sup>12</sup>+10 → <sup>ナ・JKL</sup>10

と押します。

押した数字の曲番号が表示され、ダイレクト演奏が始まります。

- 演奏中も別の曲に変更できます。聞きたい曲番号を選んでください。

# MDのプログラム演奏

・ A MDの曲と B MDの曲を一緒に使うプログラム演奏はできません。

MDに収録されている曲を好きな順番で最大32曲までプログラムして聞くことができます。リピート演奏と組み合わせて楽しむこともできます(→56ページ「MDのリピート演奏」参照)。

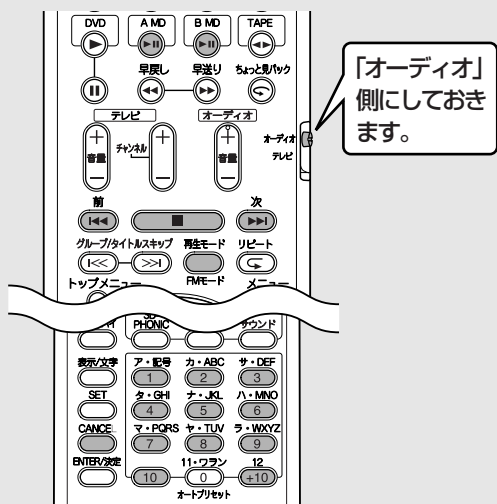

### 3 数字ボタン(ア・配号 1 ~ 10、12)を押してプログラムする

・ 数字ボタンの使いかたは52ページ「聞きたい曲を指定する(ダイレクト演奏)」を参照してください。

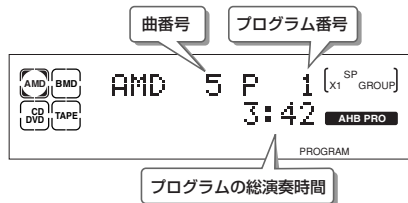

### 4 A MD (または B MD) を押す

プログラムした曲の演奏が始まります。  
・ 演奏が終わると自動停止します。

### 1 A MD (または B MD) を押してから再生モードを押す

ソース(音源)がA MD(またはB MD)になります。

### 2 再生モード/FMモードを押して「PROGRAM」を選ぶ

例: A MDのとき

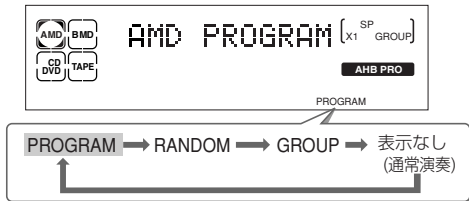

・ すでにプログラムがされているときは、曲番号、プログラム番号が表示されます。

### プログラムの内容を確認する

停止中に▶▶(または◀◀)を押すと、プログラムの曲順を確認することができます。

### プログラムを修正する

プログラムを修正するときは、停止中にCANCELを押します。プログラムの最後の曲から順番に削除されます。CANCELを長押しするとプログラムの内容をすべて削除することができます。

### プログラム演奏を停止する

■ (停止)を押します。  
プログラム内容は変更されません。

### プログラム演奏のモードを解除する

停止中に再生モード/FMモードをくり返し押して、表示を「PROGRAM」以外にします。

・ プログラム内容は削除されません。再びプログラム演奏に切り換えると、同じプログラム内容で楽しむことができます。

### プログラム内容をすべて削除する

停止中にCANCELを長押しするか、本体の▲ A MDまたは(▲ B MD)を押してMDを取り出します。または電源を「切」にします。

### お知らせ

- ・ MDに収録されていない曲番号は選べません。
- ・ 33曲目をプログラムすると、「MEMORY FULL」と表示され、これ以上はプログラムできません。
- ・ プログラムの総演奏時間が2時間30分以上になると、「--:--」と表示されます。

# MDのランダム演奏

- A MDとB MDの両方を使ったランダム演奏はできません。

MDに収録されているすべての曲を、本機がランダム(無作為)に選んで演奏します。リピート演奏と組み合わせて楽しむこともできます(→56ページ「MDのリピート演奏」参照)。

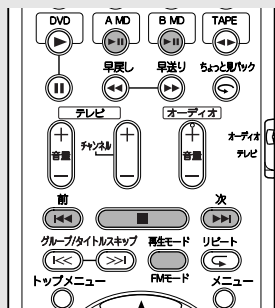

## ランダム演奏を停止する

- (停止)を押します。  
「RANDOM」と表示したまま演奏が停止します。ランダム演奏は解除されません。

## ランダム演奏のモードを解除する

停止中に再生モード/FMモードをくり返し押しして、表示を「RANDOM」以外にします。またはMDを取り出すか、電源を「切」にします。

### 1 A MD (または B MD) を押して から [ ] を押す

ソース (音源) が A MD (または B MD) になります。

### 2 再生モード FMモード を押して「RANDOM」を選ぶ

例：A MD のとき

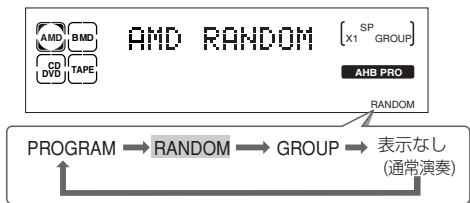

### 3 A MD (または B MD) を押す

最初の曲の曲番号が表示され、演奏が始まります。

- ▶▶ を押すと、現在演奏中の曲を飛ばして次の曲を演奏します。
- ◀◀ を押すと、演奏中の曲の頭出しをします。前の曲には戻れません。
- 収録されている曲の演奏がすべて終わると自動停止します。
- 一度演奏した曲は、再び選曲されません。

## お知らせ

- ランダム演奏とリピート演奏を組み合わせると、ランダム演奏の曲順はくり返されるたびに異なります。
- A MDを録音するとき、ランダム演奏のモードになっていると録音状態になりません。モードを解除してください。

# MDのグループ演奏

本機には、新しい機能としてMDのグループ機能(→78ページ「MDをグループ編集する」参照)があります。登録したグループ単位で演奏できます。リピート演奏と組み合わせて楽しむこともできます(→56ページ「MDのリピート演奏」参照)。

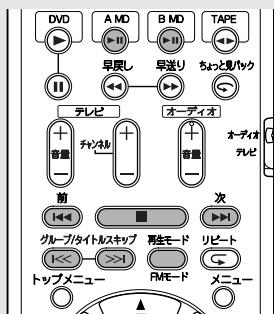

## 1 A MD (または B MD) を押してから [ ] を押す

ソース (音源) が A MD (または B MD) になります。

## 2 再生モード FMモード を押して「GROUP」を選ぶ

例：A MD のとき

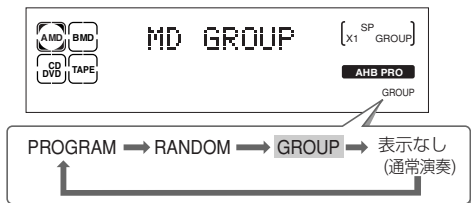

## 3 A MD (または B MD) を押す

グループ1の最初の曲番号が表示され、演奏が始まります。

- グループが1つも無いときは、通常演奏と同じになります。
- グループ1を聞くときは、手順4の操作をしないで、このままお聞きください。グループ登録された曲の演奏がすべて終わると自動停止します。

## 4 >>> (または <<<) を押して演奏するグループを選ぶ

選んだグループの最初の曲番号が表示され、演奏が始まります。

グループ登録された曲の演奏がすべて終わると自動停止します。

### グループ演奏を停止する

- (停止) を押します。

### 同じグループ内の演奏曲を変える

- ▶▶I (または I◀◀) を押します。

他のグループの曲や、グループ登録されていない曲を選ぶことはできません。

### 演奏グループを変える(グループスキップ)

グループ演奏中に>>>I (または I◀◀) を押します。

- 通常演奏中に上記の操作をすると、そのグループの最初の曲からMDの最後の曲まで演奏されます。

### グループ演奏のモードを解除する

停止中に再生モード/FMモードをくり返し押して、表示を「GROUP」以外にします。またはMDを取り出すか、電源を「切」にします。

# MDのリピート演奏

MDの演奏中や停止中に、聞きたい曲をくり返し演奏させることができます。

全曲リピート演奏(REPEAT 1MD)と1曲リピート演奏(REPEAT TRACK)、A MDとB MDデッキを連続してくり返し演奏することもできます(REPEAT ALL)。

ソース(音源)がA MDまたはB MDのとき、リモコンを使って設定します。

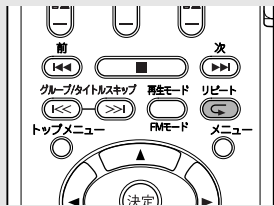

リピート  
 を押してリピートモードを  
選ぶ

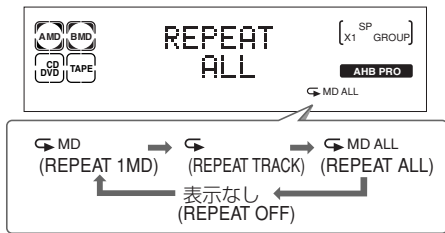

**REPEAT 1MD** : 演奏するMDデッキの  
(1枚MD全曲 リピート演奏) 全曲をくり返し演奏  
します。演奏中に選ぶ  
と、その曲から全曲演  
奏をくり返します。  
プログラム演奏、ラン  
ダム演奏、グループ演  
奏と同時に使うこと  
ができます。

**REPEAT TRACK** : 現在演奏中の曲、また  
(1曲リピート演奏) はこれから演奏する1  
曲をくり返します。

**REPEAT ALL** : A MDとB MDデッキ  
(A MD→B MD 連続リピート演奏) の両方のMDが連続し  
てくり返し演奏しま  
す。  
A MDとB MDデッキ  
が両方とも通常演奏  
のときだけ選べます。

- 停止中に設定したときは、A MD ▶▶ (またはB MD ▶▶) を押して演奏を始めます。

## リピート演奏のモードを解除する

リピートをくり返し押して「REPEAT OFF」を選びます。またはMDを取り出すか、電源を「切」にします。

## グループ演奏と組み合わせると

グループ演奏(➡55ページ「MDのグループ演奏」参照)と組み合わせると、下のようになり返します。

- REPEAT 1MD** : 1つのグループ内の全曲をくり返します。
- REPEAT TRACK** : 現在演奏中の曲またはこれから演奏する1曲をくり返します。



# MDのタイトルサーチ

本機では、曲タイトルやグループタイトルを探して(タイトルサーチ)演奏することができます。  
タイトルを探したいMDを本機に入れておきます。

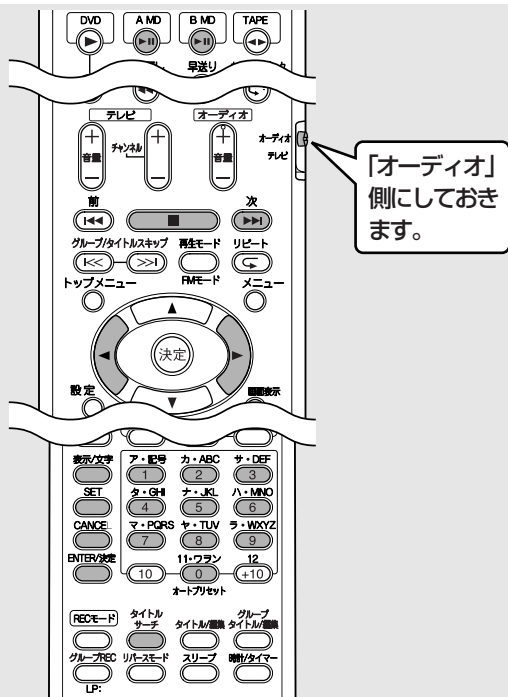

「オーディオ」側にしておきます。

## 1 A MD (または B MD) を押してから [ ] を押す

ソース(音源)がA MD(またはB MD)になります。

## 2 曲タイトルを探るとき:

タイトルサーチ [ ] を1回押してから、[SET] を押す

グループタイトルを探るとき(グループ分けされているときのみ):

タイトルサーチ [ ] を2回押してから、[SET] を押す

表示窓に入力表示が現れます。

- 演奏中のときは停止します。
- ソース(音源)がMD以外のときは、タイトルサーチができません。



## 3 探したいタイトルを入力する

探したいタイトルの最初の1~5文字までを入力します。

- 例:「F」と入力したときは、「F」で始まるタイトルを曲番号順に探します。  
「Frien」と入力したときは、「Frien」で始まるタイトルを曲番号順に探します。

入力には次のボタンを使います。

- 表示/文字** : 文字の種類を切換えます。
- カーソル**◀、▶ : 入力位置を移動します。
- 数字ボタン(1~9,0)** : 文字を入力します。
- CANCEL** : 入力した文字を消去します。

- 詳しい入力方法は72ページの「タイトルをつける」の**手順5,6**を参照してください。
- 空白(スペース)も文字として扱われますが、空白(スペース)の後ろに文字がないときは、無視されます。
- 英大文字と英小文字は区別されます。
- タイトルが記録されていない曲(NO TITLE)を探すときは、何も入力しないで**手順4**に進みます。
- 途中でやめるときは、**タイトルサーチ**を押します。

## 4 ENTER/決定 [ ] を押す

「SEARCH...」と表示され、タイトルサーチが始まります。曲が見つかったら演奏が始まります。演奏が終わると再び次のタイトルサーチが始まります。

- 曲が見つからないときは、「SEARCH END」と表示され、自動停止します。

### 演奏を停止する

■ (停止)を押すと、タイトルサーチまたは演奏が停止します。

### 次の曲を探すには

▶▶ を押すと、「SEARCH...」と表示され次の曲のタイトルサーチが始まります。曲が見つからないときは、「SEARCH END」と表示され、タイトルサーチが終了します。

# テープを聞く

本機は、ノーマルテープ(TYPE I)の再生に対応しています。ハイポジションテープ(TYPE II)やメタルテープ(TYPE IV)は、特性が異なるためお勧めできません。再生すると音質が変わります。

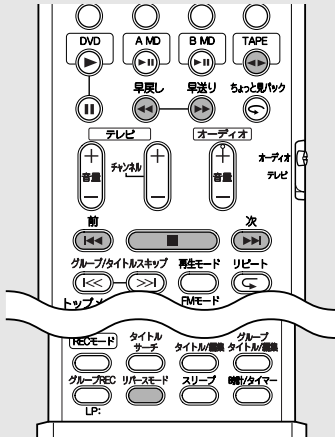

## 1 カセットホルダーの ▲ PUSH OPEN 部分を押して 開け、テープを入れる

A面を上にし、テープの見える面を手前にして入れます。

- ▲PUSH OPEN 部分を押してカセットホルダーを開ける
- ▲PUSH OPEN 部分を押してカセットホルダーを閉める

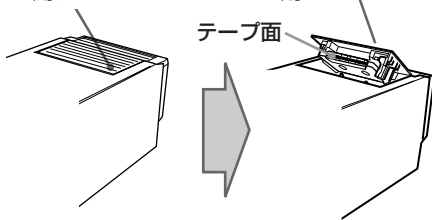

- C-90(90分)以下の長さのテープをご使用ください。
- カセットホルダーを閉めるときは、「カチッ」と音がするまで確実に押して閉めてください。

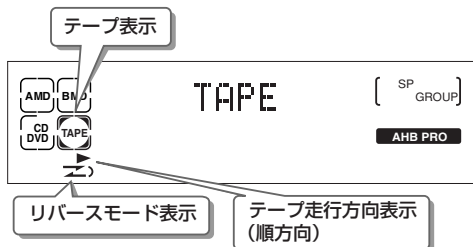

## 2 リバースモード を押してリバースモードを 選ぶ

押すごとに、表示窓のリバースモード表示は次のように切り替わります。

- : A面(おもて面)からB面(うら面)への**往復再生**
- : AB両面の**連続再生**(再生を停止するまでくり返し)
- : A面(おもて面)、またはB面(うら面)のみの**片道再生**

## 3 TAPE (本体は )を押す

テープの再生が始まります。

- TAPE を押すごとに、テープの走行方向が変わります。テープを入れた最初は、必ず**順方向(おもて面…A面)**から走行します。
- テープのA面再生中は右向き(▶)のテープ走行方向表示(▶)が、テープのB面再生中は左向き(◀)のテープ走行方向表示(◀)が表示されます。
- または で再生した場合、テープが巻き終わると自動停止します。

### ご注意

- テープにたるみがあると、機械内部に巻き込まれたり故障の原因となります。ご使用前にたるみを取り除いてください(⇒103ページ参照)。
- C-120やC-150などの長時間テープは、使用しないでください。長い時間の録音または再生に便利ですが、テープが薄く伸びやすいため、機械内部に巻き込まれる原因となります。

## 他の機器の音声を聞く

### テープ表示について

カセットホルダーにテープを入れて閉めると、表示窓のテープ表示が点灯します。



- 再生中は再生をイメージした表示に変わり、早送り/巻き戻し中は速い回転をイメージした表示に変わります。



### 再生を停止する

- (停止) を押します。

カセットホルダーを開けてテープを取り出すときは、必ず ■ (停止) を押して再生を止めてからカセットホルダーの ▲ PUSH OPEN (テープ取り出し) を押します。

### テープを早送り/巻き戻しする

- ▶▶ (または ◀◀) を押します。

- 順方向 (▶) の再生中は、▶▶ が早送り、◀◀ が巻き戻しになります。
- 逆方向 (◀) の再生中は、◀◀ が早送り、▶▶ が巻き戻しになります。
- 本体またはリモコンの ▶▶▶▶ (または ◀◀◀◀) でも同様の操作ができます。

### 再生中に時計やMDの録音残量表示を見るには

表示/文字を押します。時計表示に切り替わります。B MDデッキにMDが入っているときは、表示/文字を押すごとに、MDの録音残量表示 (REC REMAIN 分:秒) → 時計表示と切り替わります。もう一度押すと、再生中の表示に戻ります。

本機背面のAUX端子、光デジタル入力に接続した他の機器の音声、本機前面のUSB AUDIO端子に接続したパソコンからの音声を楽しむことができます。

- ご使用になる機器の取扱説明書をよくお読みになり、正しく接続してください。

USB AUDIO端子を使って初めてパソコンとつないだときは、最初にパソコンで設定をしてください (→60ページ「パソコンの音声を聞く前の準備」参照)。

すでにパソコンで設定されているときは、次の手順で操作してください。

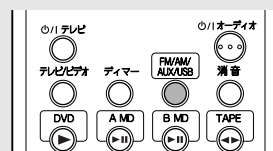

- 1 FM/AM/AUX/USB をくり返し押しして「AUX」、「AUX-DIGITAL」、「USB」のいずれかを選ぶ

- 2 他の機器の再生を始める

- 詳しくは接続した機器の取扱説明書をご覧ください。

- 3 音量などを調節する

(→23～24ページ「基本操作」参照)

### 時計やMDの録音残量表示を見るには

表示/文字を押します。時計表示に切り替わります。AUX、AUX-DIGITALでは、B MDデッキにMDが入っているときは、MDの録音残量表示 (REC REMAIN 分:秒) → 時計表示と切り替わります。USBのときは、時計表示に切り替わります。もう一度押すとソース (音源) 表示に戻ります。

### ご注意

- 本機のUSB AUDIO端子に接続したパソコンからの音声を、本機のB MDで録音することはできません。
- パソコンからの音声が出力しているときは、USBケーブルを抜いたり、本機の電源を「切」にしないでください。

## 他の機器の音声を聞く (つづき)

### 他の機器の音声入力レベルを調節する

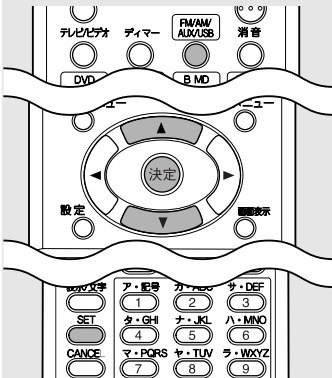

- AUXとAUX-DIGITALの音声入力レベルを調節することができます。

### AUXの音声入力レベルを調節する

1 **FM/AM/AUX/USB** を押して「AUX」を選ぶ

2 入力レベルが表示されるまで **SET** を長押ししてレベルを選ぶ

長押しすることにより次のように切り替わります。

**LEVEL 1:** AUXの音声入力レベルが大きいときに選びます。音声入力小さくなります。(お買い上げ時の設定)



**LEVEL 2:** AUXの音声入力レベルが小さいときに選びます。音声入力が大きくなります。

- レベルの表示は、約2秒で消えます。

### AUX-DIGITALの音声入力レベルを調節する

1 **FM/AM/AUX/USB** を押して「AUX-DIGITAL」を選ぶ

2 入力レベルが表示されるまで **SET** を長押しする

3 カーソル または を押し、レベルを調節し、**決定** を押す  
-12dB~0~+12dB(2dB単位)の範囲で調節できます(お買い上げ時は0dBに設定されています)。これをデジタルRECLレベルコントロールといいます。

## パソコンの音声を聞く前の準備

本体前面のUSB AUDIO端子を使って初めてパソコンとつないだときだけ、ドライバのインストールが必要です。

### 本機で音声が聞けるパソコンは…

- USB端子を持ち、CPUがIntel MMX®Pentium® 166MHz以上。Microsoft社のWindows® 98、Windows® Me、Windows® 2000、Windows® XP Home Edition、Windows® XP Professionalの日本語版がプリインストールされていて、正常に動作するパソコン。

本機と接続する前に次のことを確認してください。

- BIOSの設定で、USB機能が「使用する」に、USB IRQが「AUTO」または使用可能なIRQ番号に設定されている。

必要条件を満たすパソコンであっても、パソコン固有の仕様やお客様の使用環境の違いにより、本機が正常に動作しなかったり、正しい音質で再生されない場合があります。

- MMX®、Pentium® はIntel Corporationの登録商標です。
- Microsoft、Windows®98、Windows® Me、Windows® 2000、Windows® XPは、米国Microsoft Corporationの商標または登録商標です。

### パソコンとの接続のしかた

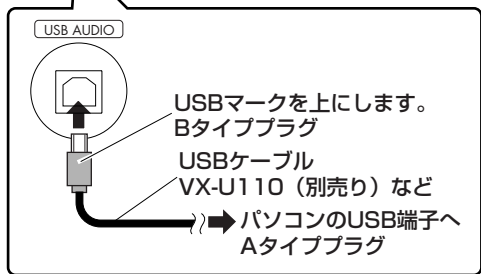
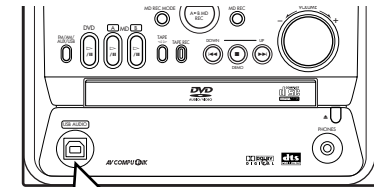

### ドライバをインストールする前に

パソコンによっては、ドライバのインストールにWindows®のシステムディスクが必要な場合があります。

## ドライバのインストール

1. 本機のソース(音源)をUSBにする  
FM/AM/AUX/USB をくり返し押します。
2. パソコンの電源を入れ、起動する
3. USBケーブルで本機とパソコンを接続する  
必要なデバイスが自動的にインストールされます。
  - オペレーティングシステムによっては、ウィザードで[次へ]のクリックが必要な場合があります。特に問題がないときは、[次へ]をクリックします。[次へ]がクリックできないとき、またはパソコンのウィンドウに指示が出ているときは、その指示に従った操作をしてください。

以上でドライバのインストールは終了です

## 正しくインストールできているか確認する

- ここでは、Windows®XPで説明します。  
「USB複合デバイス」、「USBスピーカー」がインストールされていることを確認します。
- 他のWindows®のオペレーションシステムでは、「USBオーディオデバイス」、「USB互換デバイス」になります。

1. [スタート]→[コントロールパネル]→[パフォーマンスとメンテナンス]→[システム]→[ハードウェア]→[デバイスマネージャ]を開く
2. 各項目の[+] をクリックして、それぞれの項目内のデバイスを確認する
  - 「USBコントローラ」項目の中に「USB複合デバイス」があることを確認する
  - 「サウンド、ビデオ、およびゲームのコントローラ」項目の中に「USBスピーカー」があることを確認する

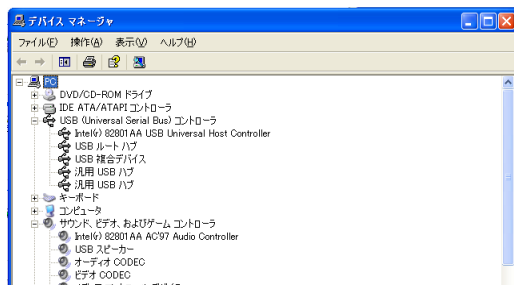

インストールされた2種類のUSBデバイスは、本機の電源が「入」でパソコンに接続しているとき、「デバイスマネージャ」に現れます。

## パソコンからの音声信号が再生されるか確認する

ここでは、Windows®XPで説明します。

1. 本機の音量を適当な音量に合わせる
2. パソコンで、[スタート]→[コントロールパネル]→[サウンド、音声、およびオーディオ デバイス]→[サウンドとオーディオ デバイス]→[サウンド]を開く
3. 「Windowsの起動」を選んでから▶(再生)ボタンをクリックする。

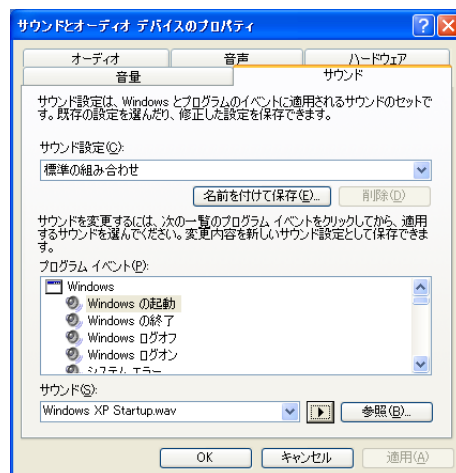

本機から「Windowsの起動」が聞こえてきます。聞こえないときは、99ページをご覧ください。

## パソコンが本機を検出しないときは

数秒間待っても本機が検出されないときは、USBケーブルをもう一度接続し直してください。それでも検出されないときは、パソコンを再起動してください。



# 録音する前に

録音にはB MDデッキを使います。(A MDデッキは、再生専用です。)

## MDに録音するとき

### B MDに録音できるソース(音源)

MDには、USB以外の音声録音ができます。

### B MDでできる録音

#### ステレオ長時間録音(MDLP)

本機はステレオ音声のまま2倍または4倍の長時間録音(MDLP)に対応しています。

1枚のMDに違うモード(SP: 標準/LP2: 2倍長時間/LP4: 4倍長時間)の曲を混在させて録音することもできます。MDの録音残量表示は録音モードに応じて変わります。

**SP** : 標準のステレオ録音

(MD80で最大80分の録音)

**LP2** : 2倍長時間録音(ステレオ)

(MD80で最大160分の録音)

**LP4** : 4倍長時間録音(ステレオ)

(MD80で最大320分の録音)

ラジオ放送の長時間録音などに使用すると便利です。

- 録音モードが長時間(SP→LP2→LP4)になるにしたがって、音質に差がでます。最良の音質で録音したいときは、SPを選んでください。
- LP2またはLP4モードで録音したMDを、SPモードで録音することもできます。
- 本機では、モノラル長時間録音はできません。

#### ご注意

- LP2またはLP4で録音された曲は、「MDLP」の再生に対応した機器以外では再生できません。曲タイトルの始めに「LP:」と表示され、無音状態になります。「MDLP」に対応した機器で再生すると、「LP:」は表示されません。「LP:」はつけられない設定にすることもできます(→64ページ「LP:の設定」参照)。
- MDの編集をするとき、録音モード(SP/LP2/LP4)の異なる曲をつなげる(JOIN)ことはできません。

#### グループ録音

録音開始から終わりまでを1つのグループとして録音します(お買い上げ時の設定)。

- グループとして録音しない設定もできます(→64ページ「グループ録音の設定」参照)。

#### オーディオCD、A MDの倍速録音

オーディオCDの音声は4倍速で、A MDの音声は2倍速で録音することができます。

- 倍速録音中は、音声を聞くことはできません。

#### HCMS(倍速録音での著作権保護)について

MDへの倍速録音では、著作権保護のため倍速(等速を超える)録音に関する規定があります(→100ページ参照)。

- この規定により、オーディオCDから一度4倍速録音した曲またはA MDから一度2倍速録音した曲は、その曲の録音開始から74分が経過しないと、その曲(A MDの場合は、そのMD全曲)の再録音はできません。
- 74分が経過する前に同じ曲を録音しようとすると、「HCMS CANNOT COPY」が表示されて録音が停止します。

#### 1トラック(1曲)録音

オーディオCD/ビデオCD/スーパービデオCD/DVDオーディオ/MP3/WMAディスクとA MDの音声を録音するときに使えます。

演奏中の1トラック(1曲)だけを録音することができます(→70ページ参照)。

#### シンクロ録音

ディスク、A MDまたはテープの音声を録音するときに使えます。

ディスク、A MDまたはテープの再生開始と同時にB MDの録音が始まります。再生が終了すると録音も終了します。

#### サウンドシンクロ録音

接続した他の機器(AUXまたはAUX-DIGITAL)の音声を録音するときに使えます。

接続した他の機器(AUXまたはAUX-DIGITAL)からの音声信号に反応して録音を開始します。30秒音声途切れると、録音を中止します。

#### トラックマークについて

MDには、曲ごとの頭の部分に曲番がついています。この曲番を「トラックマーク」と呼び、このトラックマークとトラックマークの間が「曲」としてみなされます。

- ラジオ、テープ、接続した他の機器(AUXまたはAUX-DIGITAL)の音声を録音するときは、トラックマークをつけたいところでリモコンのSETを押してトラックマークをつける**マニュアルマーク方式**(お買い上げ時の設定)、5分間隔で自動的にトラックマークがつく**タイムマーク方式**、無音部分が3秒以上続くと自動でトラックマークがつく**オートマーク方式**があります。

マニュアルマーク方式/タイムマーク方式/オートマーク方式の切換えについては、「ラジオ放送やテープ、他の機器の音声の録音」(→67ページ参照)をご覧ください。

- ディスクからの音声を録音するときは、曲の変わり目に自動でトラックマークがつきます。ただし、DVDビデオ/DVDオーディオの場合、正しくつかないことがあります。トラックマークをつける方式は切換えることができません。

## 録音をする前に

- 大切な録音の場合は、必ず等速で試し録音をして正常に録音できることを確認してからお使いください(同じ曲の倍速録音は74分後になります)。
- MDには最大254曲(トラック)まで録音することができます。
- オーディオCD/ビデオCD/スーパービデオCD/DVDオーディオの音声は、デジタル信号のまま録音されます。CD-R/RWの音声は、「SCMS CANNOT COPY」が表示されデジタル録音できません。このようなときは、「CD-R/RWまたはDVDオーディオの録音(→64ページ参照)」をご覧ください。アナログ録音してください。DVDビデオ、MP3/WMAディスク、テープおよびラジオ、AUXの音声はアナログ信号をデジタル信号に変換してから録音されます。
- 途中まで録音してあるMDのときは、その終わりを自動的に探して未録音部分の始まりから録音されます。新たに録音し直すときは、ALL ERASE (→77ページ参照)で全部の曲を消してから録音してください。
- 録音をしながらMDに曲タイトルをつけることができます(→71～73ページ参照)。
- 録音中は、本機の音量・音質を変えても録音される音声には影響ありません。

### ご注意

- MDの録音/編集中は、本機に振動を与えないようにしてください。特に「WRITING」の表示中は注意してください。MDが演奏できなくなるおそれがあります。
- ディスクを録音すると、リピート演奏のモードは解除されます。

### MDカートリッジのラベルについて

- MDカートリッジのラベルは、はがれないように端の方までしっかりと張りつけてください。万一、ラベルエリアよりもはみ出したり、はがれかかったままお使いになると、MDが取り出せなくなったり、故障の原因となることがあります。

## テープに録音するとき

### 録音に使うテープ

録音にはノーマルテープ(TYPE I)を使います。他のテープは使えません。

### テープに録音できるソース(音源)

テープには、ディスク、ラジオ放送、A MD、B MD、接続した他の機器(AUX、AUX-DIGITAL、USB)の音声は録音できます。

### テープでできる録音

#### 往復録音

全てのソース(音源)の音声を録音するときに使えます。

テープのリバースモードを往復(↔)に設定すると、テープのおもて面からうら面に続けて録音することができます。

#### 1曲(1トラック)録音

オーディオCD/ビデオCD/スーパービデオCD/DVDオーディオ/MP3/WMAディスクまたはA MD/B MDの音声を録音するときに使えます。

演奏中の1曲(1トラック)だけを録音することができます(→68ページ参照)。

#### シンクロ録音

ディスクまたはA MD/B MDの音声を録音するときに使えます。

ディスクまたはA MD/B MDの演奏開始と同時にテープの録音が始まります。

演奏が終了すると録音も終了します。

### 録音をする前に

- テープにたるみがあると機械に巻き込まれたり、故障の原因になります。使用する前に103ページの図のようにしてたるみを取り除いてください。また、テープを引き出したり、テープ面に触れないでください。

### ご注意

- 生演奏などで全体が1曲で録音されているMDをテープに往復録音するときは、あらかじめDIVIDE機能(→75ページ参照)を使ってテープ片面の長さに合わせて2曲に分けてください。
- ディスクを録音すると、リピート演奏のモードは解除されます。



# MDに録音する

## B MDに録音する前の設定

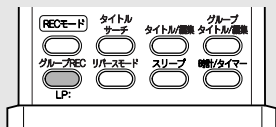

### グループ録音の設定

これから録音する曲や放送などを一つのグループとして登録するとき MD GROUP の設定を「ON」にします。

グループREC



**を「ポン」と押して設定する**

**MD GROUP ON** : グループとして録音します。MD録音状態表示のGROUPが点灯します。

**MD GROUP OFF** : グループとして録音しません。MD録音状態表示のGROUPは点灯しません。

### LP:の設定

ステレオ長時間録音された曲の頭の部分に LP: をつける／つけないの設定をします。

グループREC



**を長押しして設定する**

(LP: ) OFF : 曲タイトルの頭にLP: がつきません。

(LP: ) ON : 曲タイトルの頭に LP: がつきます。

## CD-R/RWまたはDVDオーディオの録音

CD-R/RWまたはDVDオーディオの音声をB MDに録音するとき、MD RECを押すと、表示窓に「SCMS CANNOT COPY」が表示され、デジタル録音ができないことがあります。

このようなときは、録音スピードが「X1」(等速)のモードを選び、MD RECを4秒以上押します。「ANALOG REC?」が表示されている間にもう一度MD RECを押して、アナログ録音で録音してください。

## MD録音状態表示について



## ディスクの録音(基本操作)

1枚のディスクがB MDにシンクロ録音できます。

- 録音レベルは自動調節されます。

### 大切なお知らせ

ディスクを再生中に本体のMD RECを押すと、1トラック(曲)録音になり、再生中のトラック(曲)の録音が終了すると自動停止します。

ディスクの途中から録音するつもりで上記の操作をすると、再生中以降のトラック(曲)は録音されません。

このようなときは、ディスクの停止中に録音を開始するトラック(曲)を選んでからMD RECを押します。

### 本 体

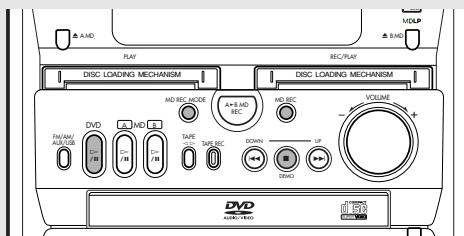

### 準 備

## 録音用のMDをB MDデッキに入れる

LP:の設定、グループ録音の設定を確認しておきます(「B MDに録音する前の設定」→左記の説明参照)。

- 誤消去防止つまみを閉じておきます(→102ページ参照)。

### 1

**DVD** を押してから **DEMO** を押す

ソース(音源)をDVDにし、停止状態にします。

- DVDビデオ(音楽ソフトなど)の場合  
タイトル/チャプターを再生し、一時停止してから◀◀(または◀)を押して曲の先頭に戻します。
- ディスクによっては、正しく録音されないことがあります。

## 2 を押して録音モードを選ぶ

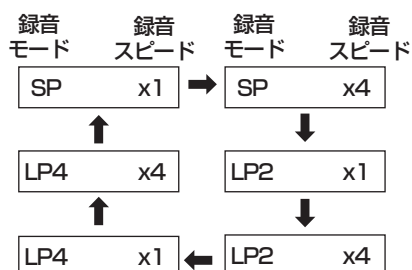

- オーディオCD以外のディスクのときは、録音スピードが「X1」(等速)の録音モードを選びます。  
「X4」(4倍速)の録音モードを選ぶと手順3でMD RECを押したとき「CANNOT REC x1 REC ONLY」と表示され録音できません。
- リモコンのRECモードでも同様の操作ができます。

## 3 を押す

ディスクとB MDの録音が始まり、B MD表示が

 になります。

録音が終わると、「WRITING」と表示して自動的に終了します。

- B MDの録音残量時間がなくなると、自動停止します。

### 途中で録音をやめる

- (停止)を押します。
- B MDとディスクが同時に停止し、「WRITING」と表示して録音が終了します。

### 指定したグループまたはトラック番号以降の録音

ディスクの停止中に指定します。

- 手順3でMD RECを押す前に操作してください。

#### オーディオCD/ビデオCDのとき

▶▶IまたはI◀◀でトラックを指定します。指定したトラック番号以降のトラックを録音します。

#### DVDオーディオ/MP3/WMAディスクのとき

>>IまたはI<<でグループを指定します。指定したグループの最初のトラック以降のトラックを録音します。

▶▶IまたはI◀◀でトラックを指定します。指定したトラック番号以降のトラックを録音します。

### 表示窓の表示内容を切替える

リモコンの表示/文字を押すごとに、録音中のディスクの情報(タイトル/チャプター番号、グループ/トラック番号など)や再生経過時間・B MDの録音残量時間、B MDの曲番号・グループ番号、現在時刻などに切替わります。

### お知らせ

- 4倍速録音中は、音声を聞くことはできません。
- 4倍速録音ではディスクを高速で回転させるため、オーディオCDの状態によっては正しく録音されず、雑音などが録音されることがあります。このようなときは、等速で録音し直してください。
- 著作権保護のため、オーディオCDから一度4倍速録音した曲は、その曲の録音開始から74分が経過しないと、その曲の再録音はできません(HCMS →62ページ参照)。
- DVDビデオを録音中は、字幕言語、音声言語、アングル、ズームなどのDVDの操作、3D-PHONICの切替えはできません。

# MDに録音する (つづき)

## A MDの録音

A MDの音声はB MDにシンクロ録音できます(アナログ録音)。2倍速で録音することもできます。

- 録音レベルは自動調節されます。

### 大切なお知らせ

A MDを演奏中に本体のA ▶ B MD RECを押すと、1曲録音になり、演奏中の曲の録音が終了すると自動停止します。

A MDの途中から録音するつもりで上記の操作をすると、演奏中以降の曲は録音されません。

このようなときは、A MDの停止中に録音を開始する曲を選んでからA ▶ B MD RECを押します。

本体

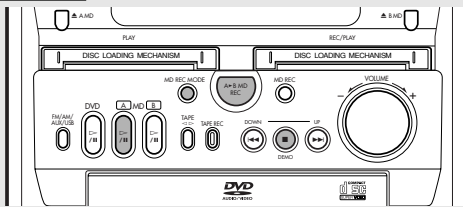

準備

### 録音用のMDをB MDデッキに入れる

LP:の設定、グループ録音の設定を確認しておきます(「B MDに録音する前の設定」→64ページ参照)。

- 誤消去防止つまみを閉じておきます(→102ページ参照)。

1



を押してから



を押す

ソース(音源)をA MDにし、停止状態にします。

### お知らせ

- 曲タイトルは、録音と同時にB MDにコピーされます。ディスクタイトルは、B MDが空白ディスクで録音するときに限り、録音と同時にコピーされます。
- 著作権保護のため、A MDから一度2倍速録音したMDは、そのMDの録音開始から74分が経過しないと、そのMDの再録音はできません(HCMS→62ページ参照)。
- A MDの録音中は、周期的に動作音がしますが故障ではありません。

## 2 を押して録音モードを選ぶ

録音モードと録音スピードの組み合わせで選びます。

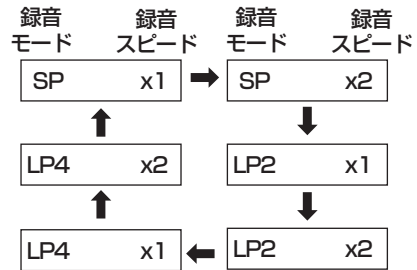

- リモコンのRECモードでも同様の操作ができます。

## 3 A B MD RECを押す

A MDからB MDへの録音が始まり、B MD

表示が  になります。

録音が終わると、「WRITING」と表示して自動的に終了します。

- B MDの録音残量時間がなくなると、自動停止します。
- A MDがランダム演奏のモードになっていると、「CANNOT REC」と表示され録音状態になりません。解除しておいてください。

### 途中で録音をやめる

- (停止)を押します。

- B MDとA MDが同時に停止し、「WRITING」と表示して録音が終了します。

### ▶▶または◀◀で曲番号を指定して録音する

指定した曲番号以降の曲を録音します。

- 手順3でA ▶ B MD RECを押す前に操作してください。

### A MD → B MD録音中にディスクを再生する

A MDの音声をB MDに録音中、DVD ▶ (または本体のDVD ▷ / II)を押してDVDやオーディオCDなどのディスクを再生することができます。

### 表示窓の表示内容を切替える

リモコンの表示/文字を押すごとに、録音中のA MDの曲番号や演奏経過時間・B MDの録音残量時間、B MDの曲番号・グループ番号、現在時刻などに切り替わります。

## ラジオ放送やテープ、他の機器の音声の録音

テープの場合、シンクロ録音ができます。また、他の機器からのサウンドシンクロ録音ができます。

- 録音レベルは自動調節されます。

### 本 体

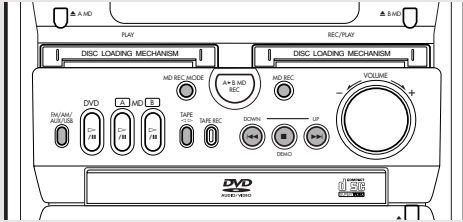

### 準 備

#### 録音用のMDをB MDデッキに入れる

LP: の設定、グループ録音の設定を確認しておきます(「B MDに録音する前の設定」→64ページ参照)。  
 ・誤消去防止つまみを閉じておきます(→102ページ参照)。

#### 1 録音するソース(音源)を選ぶ

| ソース(音源)                                        | 操 作                                                                                 |
|------------------------------------------------|-------------------------------------------------------------------------------------|
| ラジオ放送                                          | FM/AM/AUX/USBを押してFMまたはAMを選んでから、リモコンの数字ボタンなどで録音したい放送局を選局する(→26ページ参照)。                |
| テープ<br>(TAPE)<br>[シンクロ録音]                      | 再生するテープを入れ、TAPE ◀▶ を押してから ■ (停止)を押す。そのあとリモコンのリバースモードを押してリバースモードを選ぶ。                 |
| 他の機器の音声<br>(AUXまたはAUX-DIGITAL)<br>[サウンドシンクロ録音] | FM/AM/AUX/USBを押して外部入力を選び、他の機器の演奏を準備する。<br>あらかじめ、他の機器の音声入力レベルを調節することもできます(→60ページ参照)。 |

#### 2 MD REC MODE を押して録音モードを選ぶ

#### 3 トラックマークのつけかたを選ぶ

##### 3-1. 「MANUAL MARK」が表示されるまで約4秒間MD RECを押す

次回からは設定した方式が表示されます。

##### 3-2. 表示中に▶▶(または◀◀)を押して選ぶ

押すごとに次のように入ります。

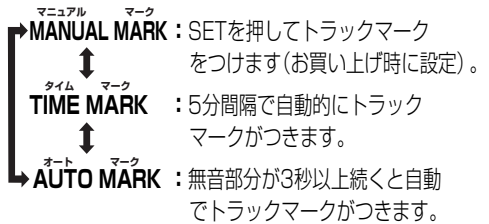

#### 4 MD REC を押す

録音が始まり、B MD表示が になります。

- テープ再生の場合、録音開始に合わせてテープ再生もスタートします(シンクロ録音)。
- 他の機器からの録音の場合、「AUX→B MD」または「AUX-D→B MD」と録音モードが表示されるのを待って、接続した機器の演奏を始めます。音声が入力されると、録音が自動的に始まりません(サウンドシンクロ録音)。  
また、B MD ▶▶ を押して録音を始めることもできます。

#### ご注意

- 接続する外部機器や再生する音量によっては、うまく録音できないことがあります。そのようなときは、外部機器側の出力レベル設定などをし直してください。

➡ 68ページへ続く

## MDに録音する (つづき)

### ラジオ放送やテープ、他の機器の音声の録音(つづき)

#### トラックマーク(曲番号)をつける

マニュアルマーク方式(MANUAL MARK)のときは、録音中に曲の変わり目などでSETを押します。タイムマーク方式(TIME MARK)のときは、5分間隔で自動的にトラックマークがつきます。SETを押してもトラックマークをつけることはできません。オートマーク方式(AUTO MARK)のときは、録音中に無音部分が3秒以上続くと自動でトラックマークがつきます。SETを押してトラックマークをつけることもできます。録音が終わったあとでもMDの編集機能(「曲を分ける(DIVIDE)」→75ページ参照)でトラックマークをつけることができます。MD全体を1曲として録音したときなど、あとから「曲を分ける・曲を削除する」などの編集機能をお使いください。

#### 途中で録音をやめる

- (停止)を押します。
- 「WRITING」と表示して録音が終了します。

#### 表示窓の表示内容を切替える

リモコンの表示/文字を押すごとに、録音中のソース(音源)名とB MDの録音残量時間、B MDの曲番号・グループ番号、現在時刻などに切替わります。

#### お知らせ

- サウンドシンクロ録音では、ソース(音源)の音声信号に反応して自動的に録音が始まります。また、ソース(音源)の音が30秒以上途切れると、自動的に録音を終了します。このとき、録音を終了したMDの空白時間は約2秒になります。

## テープに録音する

ディスク、MD、ラジオ、接続した機器の音声をテープに録音します。

- 曲間に4秒のあき(ブランク)を作って録音されません。録音レベルは自動調節されます。

### 大切なお知らせ

オーディオCD/ビデオCD/スーパービデオCD/DVDオーディオ/MP3/WMAディスク、A MD、B MDを演奏中に本体のTAPE RECを押すと、1曲録音になり、演奏中のトラック(曲)の録音が終了すると自動停止します。

途中のトラック(曲)から録音したいときは、オーディオCD/ビデオCD/スーパービデオCD/DVDオーディオ/MP3/WMAディスク、A MD、B MDの停止中に録音を開始するトラック(曲)を選んでからTAPE RECを押します。

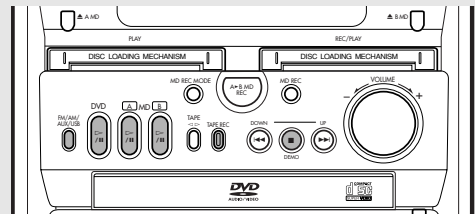

### 本 体



### 録音用のテープを入れる

- 準 備
- ノーマルテープ(TYPE I)を使います。
  - リーダーテープの部分は巻き取っておきます(→103ページ参照)。
  - 途中まで録音した位置で止まっているテープを入れると、その位置から録音されます。

### 1 リモコンのリバースモードを選ぶ

-  : 片面のみ録音するとき
-  : A面(おもて面)からB面(うら面)へ往復録音するとき

録音にはノーマルテープ(TYPE I)を使います。ハイポジションテープやメタルテープは使えません。

## 2 録音するソース(音源)を選ぶ

- ディスクやMDは停止状態にしておきます。

| ソース(音源)                                    | 操 作                                                                                 |
|--------------------------------------------|-------------------------------------------------------------------------------------|
| DVD                                        | DVD ▷/IIを押してから ■ (停止)を押します(→64ページ手順1参照)。                                            |
| A MD                                       | A MD ▷/IIを押してから ■ (停止)を押します。                                                        |
| B MD                                       | B MD ▷/IIを押してから ■ (停止)を押します。                                                        |
| ラジオ放送                                      | FM/AM/AUX/USBを押してFMまたはAMを選んでから、リモコンの数字ボタンなどで録音したい放送局を選局する(→26ページ参照)。                |
| 他の機器の音声<br>(AUXまたは<br>AUX-DIGITAL、<br>USB) | FM/AM/AUX/USBを押して外部入力を選び、他の機器の演奏を準備する。<br>あらかじめ、他の機器の音声入力レベルを調節することもできます(→60ページ参照)。 |

## 3 TAPE REC を押す

録音が始まり、テープ表示が  になります。

- ソース(音源)が他の機器の音声のときは、接続した機器の演奏を始めます。
- ソース(音源)がDVDまたはA MD、B MDの場合、シンクロ録音機能によりディスクまたはA MD、B MDの演奏が自動で始まり、終わるとテープも自動停止します。
- 録音中にディスクまたはA MD、B MDの一時停止や早送り/早戻しの操作はできません。

## 途中で録音をやめる

- (停止)を押します。
- 録音の一時停止はできません。もう一度、操作をやり直してください。

## 曲の途中でテープのうら面に反転する

オーディオCD/ビデオCD/スーパービデオCDまたはDVDオーディオ、MP3/WMAディスク、A MD、B MDのとき、録音中に曲の途中でA面(おもて面)からB面(うら面)に反転すると、そのトラック(曲)はもう一度頭からB面(うら面)に録音されます。ただし、A面への録音時間が12秒以下ときは、そのひとつ前のトラック(曲)の頭からB面(うら面)に録音されます。

## 指定したグループまたはトラック(曲)番号以降の録音

ディスクの音声を録音するとき  
「ディスクの録音」の「指定したグループまたはトラック番号以降の録音」(→65ページ)を参照ください。

A MDまたはB MDの音声を録音するとき  
▶▶ または ◀◀ で曲を指定します。指定した番号以降の曲を録音します。  
• 左記の手順3でTAPE RECを押す前に操作してください。

## あき(ブランク)を作らずに録音する

ディスクまたはA MD、B MDを一時停止状態にしてからTAPE RECを押します。

## 録音済みのテープの音を消す

手順2でソース(音源)に「他の機器の音声」のAUXを選び、TAPE RECを押します。録音済みのテープの音が消去され、無音テープになります。この場合、接続した機器は演奏しないでください。

### ご注意

- 生演奏などで全体が1曲で録音されているMDをテープに往復録音するときは、あらかじめDIVIDE機能(→75ページ参照)を使ってテープ片面の長さに合わせて、2曲に分けてください。



# プログラム録音／1曲録音

## プログラム録音

B MDに録音するときは、ディスクまたはA MDのプログラム録音ができます。  
テープに録音するときは、ディスク、A MDまたはB MDのプログラム録音ができます。

ソース(音源)が「DVD」または「A MD」  
(または「B MD」)で停止状態のとき

### 1 録音したいトラック(曲)をプログラムする

- ディスクのとき⇒40ページ「プログラム再生」参照(DVD▶は押さないで停止状態のままにしておきます)。
- MDのとき⇒53ページ「MDのプログラム演奏」参照(A MD▶II(またはB MD▶II)は押さないで停止状態のままにしておきます)。

### 2 B MDに録音するときは、 MD REC MODE を押して録音モードを選ぶ

ディスクから録音するとき

- プログラム録音するときは、録音スピードが「X1」(等速)の録音モードを選びます(⇒65ページ手順2参照)。  
「X4」(4倍速)の録音モードを選んで録音を開始すると「CANNOT REC x1 REC ONLY」と表示され、録音されません。

A MDから録音するとき

- プログラムの中に同じ曲が入っているときは、録音スピードが「X1」(等速)の録音モードを選びます(⇒66ページ手順2参照)。  
「X2」(2倍速)の録音モードを選んで録音すると、倍速録音の規定により録音が途中で停止します。

### 3 B MDに録音するとき MD REC を押す

A MDから録音する：A=B MD REC または  
MD REC を押す

テープに録音するとき  
TAPE REC を押す

## 1曲録音

B MDに録音するときは、ディスクまたはA MDの1曲録音ができます。  
テープに録音するときは、ディスク、A MDまたはB MDの1曲録音ができます。

### ディスクの1トラック(曲)をB MDに録音する

録音したいトラックの再生中  
(または一時停止中)に MD REC を押す

再生中のトラックの頭に戻り、そのトラックだけを録音してから、ディスクとB MDが自動停止します。

### A MDの1曲をB MDに録音する

録音したい曲の演奏中(または一時停止中)に A=B MD REC または MD REC を押す

演奏中の曲の頭に戻り、その曲だけを録音してから、A MDとB MDが自動停止します。

### テープに1曲録音する

ディスク、A MDまたはB MDで録音したい曲の演奏中に TAPE REC を押す

演奏中の曲の頭に戻り、その曲だけを録音してから、テープとディスク、A MDまたはB MDが自動停止します。

### お知らせ

- DVDビデオでは、1トラック(曲)録音はできません。  
DVDビデオを再生中にMD RECを押すと、その場所からの録音になります。



# タイトルをつける

リモコンを使って、MDにディスクタイトル、曲タイトル、グループタイトルをつけることができます。

- B MD デッキを使ってリモコンで操作します。

## タイトル編集について

- タイトルは、カタカナ、英大文字/英小文字、記号、数字を使って最大61文字までつけることができます。

### MDに入力できる文字数について

1枚のMDにつき、最大1792文字(英数字・記号)、1曲につき最大61文字のタイトル入力ができます。ただし、MDの記録方式の制約により実際に入力できる文字数は、これより少なくなります。

カタカナは1文字あたりのデータ量が多いため、入力できる文字数が少なくなります。また、スペース(空白)は文字と同じ量のデータを必要とします。

ステレオ長時間録音(LP2またはLP4)のときは、曲タイトルの先頭にLP: とスペース(空白4文字分)が自動的に記録されるため、曲数が多いと入力できる文字数がさらに少なくなります。

- 例:
- ステレオ長時間録音で120曲を録音したMDでは、全曲に英数字で10文字ずつタイトル入力することができます。
  - ステレオ長時間録音で60曲を録音したMDでは、全曲にカタカナで10文字ずつタイトル入力することができます。

- オーディオCDの録音中は、16曲分のタイトルを前もって入力できます(タイトルリザーブ機能)。ただし、録音する曲より多くのタイトルを入力すると、余ったタイトルは取り消されます。
- タイトル入力の操作をしたあとで▲ B MDを押すと、MDが出てくる前に「WRITING」が点滅し、編集した内容がMDに記録されます。「WRITING」が点滅している間は、振動を与えないように注意してください。演奏できなくなるおそれがあります。
- 操作の途中でタイトル/編集またはグループタイトル/編集を押すとタイトル入力はいつでも解除することができます。
- 再生専用MDにタイトルをつけることはできません。タイトルをつけようとすると「PLAYBACK DISC」と表示されます。
- 誤消去防止状態になっているMDにはタイトルをつけることができません。タイトルをつけようとすると「DISC PROTECTED」が表示されます。
- B MDがプログラム演奏またはランダム演奏のモードのとき、タイトル/編集またはグループタイトル/編集を押してもタイトル入力はできません。
- 62文字以上のタイトルは、本機で編集できません。タイトルを入力した機器で編集してください。

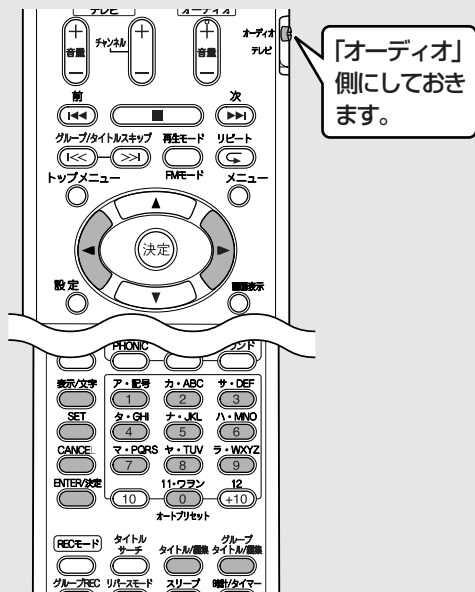

## 1 B MDデッキにMDを入れる

- 誤消去防止つまみを閉じておきます(→102ページ参照)。

## 2 または を押してタイトル編集モードに切り換える ディスクタイトル、曲タイトルを編集するとき

タイトル/編集 を押す

タイトル編集表示に切り換わります。

DISC TITLE?  
YES?+SET

### グループタイトルを編集するとき

グループタイトル/編集 を2回押す

グループタイトル編集表示に切り換わります。

GR 1 TITLE?  
YES?+SET

- グループ分けされていないときは、「FORM GR」表示になります。

➡ 72ページへ続く

# タイトルをつける (つづき)

## 3 カーソル (または ) を押してタイトルをつけるディスク、曲またはグループを選ぶ

### ディスクタイトル、曲タイトルを編集するとき

押すごとに次のように切換わります。

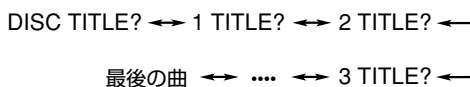

### グループタイトルを編集するとき

押すごとに次のように切換わります。

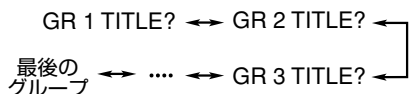

MDの演奏中またはタイトルをつけたい曲で停止中のときは、その曲のタイトル、またはその曲が含まれるグループのタイトル編集表示になります。

すでにタイトルが入力されているときは、そのタイトルの修正、追加、削除ができます。

## 4 を押す

タイトル入力表示に切換わります。

- タイトルが入力されているときは、入力位置にタイトルが表示されます。



## 5 を押して入力文字を変更する

押すごとに次のように文字の種類が切換わります。

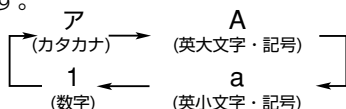

入力したい文字は73ページの「文字配列表」で確認してください。

## 6 タイトルを入力する



数字ボタンを使って、1文字ずつ入力していきます。1つのボタンに複数の文字が割り当てられていますので、文字ごとに、そのボタンをくり返し押して表示させます。

例: 「ス」と入力するなら、

- 1) 表示/文字を押して、「ア」を[ ]で囲みます。これで入力文字が「カタカナ」になります。
- 2) 数字ボタン「3」を押すと、入力位置に「サ」と表示されます。
- 3) 数字ボタン「3」をくり返し押すと、「シ→ス→セ→ソ→サ…」と順番に表示されます。合計3回押して入力位置に「ス」を表示させます。

手順5と手順6をくり返して好きなタイトルを入力してください。タイトルは61文字までつけられます。

### 文字の入力位置を移動させるには

カーソル  (または ) を押します。右(または左)に1文字ずつ移動します。入力位置で文字を入力すると新しい文字が入力され、そこにあった文字は右に1文字分移動します。

### 文字を訂正するときは

訂正したい文字に入力位置を移動させて **CANCEL** を押します。入力位置の文字が消去されます。右側に文字があるときは左に1文字分つまります。

### 「空白」をつくるには

カーソル  で入力位置を右に移動させるか、文字種を[A]または[a]にして「記号」からスペース(空白)を選びます。

- 「ウエ」「NO」のように、同じボタンを使う入力が連続するときは、カーソル  を押して、文字の入力位置を右に1文字分移動させてから入力します。

### 途中でタイトル入力をやめるには

タイトル/編集またはグループタイトル/編集を押します。入力途中のタイトルは変更されません。通常モードに戻ります。

## 7 を押してタイトルを登録する

表示窓に「EDITING」が表示され、タイトルが登録されます。

- 次のタイトル編集表示が現われます。  
SETを押すと、引き続きタイトル入力を行うこともできます。演奏中は次の曲または次のグループの演奏になります。
- 演奏中は、ENTER/決定を押すまで曲(またはグループ)がくり返し演奏されます。

## 8 を押してタイトル入力を終了する

通常モードに戻ります。

- タイトル/編集またはグループタイトル/編集をくり返し押して、通常モードに戻すこともできます。

## 9 編集内容をMDに記録する

- 本体の▲ B MDを押してMDを取り出します。MDが出てくる前に「WRITING」表示が点滅表示され、編集した内容がMDに記録されます。

## タイトル入力に使える文字・記号と数字

### ● 文字配列表

| ボタン                                                                                 | カタカナ       | 英大文字 | 英小文字 | 数字 |
|-------------------------------------------------------------------------------------|------------|------|------|----|
|  1 | アイウエオアイウエオ | 記号*  | 記号*  | 1  |
|  2 | カキクケコ      | ABC  | abc  | 2  |
|  3 | サシスセソ      | DEF  | def  | 3  |
|  4 | タチツテトツ     | GHI  | ghi  | 4  |
|  5 | ナニヌネノ      | JKL  | jkl  | 5  |
|  6 | ハヒフヘホ      | MNO  | mno  | 6  |
|  7 | マミムメモ      | PQRS | pqrs | 7  |
|  8 | ヤユヨヤユヨ     | TUV  | tuv  | 8  |
|  9 | ラリルレロ      | WXYZ | wxyz | 9  |
|  0 | ワラン `ー °   |      |      | 0  |

\* 「記号」で表示できる内容

|           |   |   |   |    |   |   |   |     |   |   |
|-----------|---|---|---|----|---|---|---|-----|---|---|
| □スペース(空白) | ! | " | # | \$ | % | & | ' | ( ) | * | + |
| ,         | - | . | / | :  | ; | < | = | >   | ? | @ |
| _         | ` |   |   |    |   |   |   |     |   |   |

- 「`」や「°」は、濁音や半濁音になる文字以外には入力することができません。

### 録音中のタイトル入力について

- **タイトル/編集**を押したときの曲、または**カーソル▶**(または**◀**)で選んだ曲にタイトルをつけます。  
**グループタイトル/編集**を押したときのグループにタイトルをつけます。
- オーディオCDの録音中(1曲録音は除く)は、16曲分まで録音中にタイトルを先行して入力することができます(**タイトルリザーブ機能**)。
- 録音が終了するまでにENTER/決定が押されなかったときは、その曲のタイトルは無効になります。

# 曲を編集する

## 曲(トラック)編集とは

- MDの編集には「曲を分ける」、「曲をつなげる」、「曲を移動する」、「曲を削除する」、「全曲を削除する」があり、機能を組み合わせて使うこともできます。
- 再生専用MDは編集することができません。編集の操作をすると「PLAYBACK DISC」が表示されます。
- 誤消去防止状態になっているMDは編集することができません。編集の操作をすると「DISC PROTECTED」が表示されます。
- B MDがプログラム演奏またはランダム演奏のモードになっているときは、**タイトル/編集**を押しても編集のモードになりません。
- 編集操作が終了すると「EDITING」が表示されたあとに「WRITING」が点滅表示され、編集した内容がMDに記録されます。  
「WRITING」が点滅表示されている間は、振動を与えないように注意してください。演奏できなくなるおそれがあります。
- 操作の途中で**CANCEL**または**タイトル/編集**を押すと、編集操作を中止することができます。

**タイトル/編集**を押すごとに、「DISC TITLE?」に続いて「FORM GR」(⇒79ページ参照)と次の5つの機能が呼び出されます。

- 停止中または再生中に、B MDデッキを使ってリモコンで操作します。

### 曲を分ける (DIVIDE) (⇒75ページ参照)

曲の途中や頭出しの必要なところにトラックマークを追加して曲を分けます。

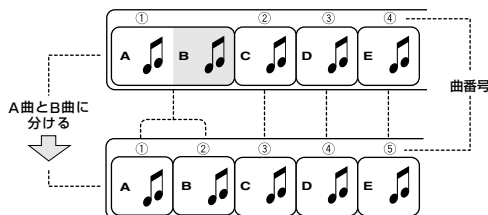

### 曲を削除する (ERASE) (⇒77ページ参照)

不要な曲やナレーションなど、削除したい曲を一度に15曲まで指定して削除することができます。曲番号があらたにふり直されます。

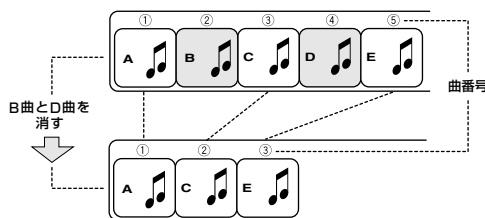

### 曲をつなげる (JOIN) (⇒76ページ参照)

トラックマークを削除して、1つ前の曲と1つにまとめます。

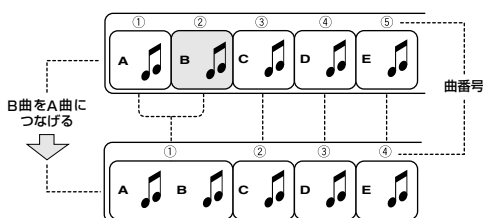

### 全曲を削除する (ALL ERASE) (⇒77ページ参照)

全部の曲をすべて消去して、ブランクディスクにします。

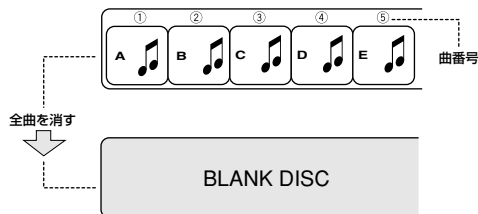

### 曲を移動する (MOVE) (⇒76ページ参照)

好きな順番に曲を入れ換えます。

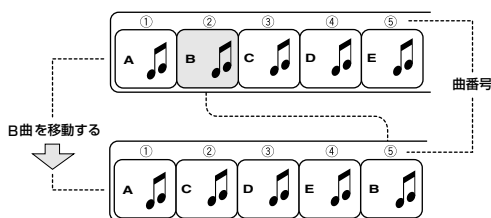

### お知らせ

- トラックマークとは**  
曲ごとの頭の部分に頭出しのために付いているマークのことです。トラックマークとトラックマークの間が曲としてみなされ、再生順に番号表示されます。これが曲番号(トラックナンバー)です。

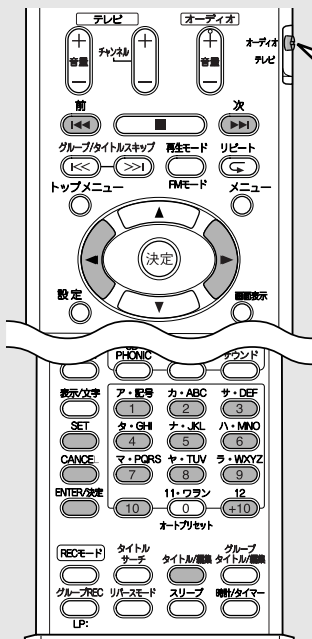

「オーディオ」側におきます。

## 曲を分ける(DIVIDE)

曲の途中や頭出しの必要なところにトラックマークを追加して曲を分けることができます。メドレーやFM放送などを録音したあとに曲番号を割り当てることができます。分けた曲以降の曲番号は自動的にふえます。

編集するMDをB MDデッキに挿入しておきます。

1 **をくり返し押しして「DIVIDE?」を選ぶ**

DIVIDE ?  
YES?→SET

2 **を押す**

MDが停止中のときは、1曲目の演奏が始まります。  
演奏中のときは、演奏が続きます。

3 **次 (または 前) を押しして編集したい曲を選ぶ**

- 数字ボタン(1~10,+10)を押して、曲番号を直接選ぶこともできます。
- 演奏中に **▶▶** を長押しすると、早送りできます。分けたいところを探すときに便利です。

4 **曲を分けたいところで **SET** を押す**

押したところから3秒間がくり返し演奏されます。

POSIT. 0  
OK?→SET

- 希望どおりに分けられたときは、手順6に進みます。
- 分けたいところをやり直すときは、**CANCEL**を押します。演奏が続きます。
- 曲の頭やナレーションなどに食い込んでいるときは、手順5へ進みます。分ける場所が微調節できます。

5 **次 (または 前) を押しして微調節する**

±128ポジション(SP:標準モードで約±8秒)の範囲で分けるところが調節できます。

トラックマークが少しずつ移動し、移動したところから3秒後までがくり返し演奏されます。

- **カーソル▶**(または**◀**)を押して微調節することもできます。
- 分けたいところをやり直すときは、**CANCEL**を押します。

6 **を押す**

• 途中でやめるときは、**タイトル/編集**を押します。

7 **を押す**

「EDITING」→「WRITING」と点滅表示され、編集した内容がMDに記録されます。

### もとに戻すときは

「曲をつなげる (JOIN)」(⇒76 ページ参照) の操作をします。

### 曲を分けることができないMD

254曲録音してあるMDなどは、手順4で**SET**を押すと「DISC FULL」が表示されます。

# 曲を編集する (つづき)

## 曲をつなげる(JOIN)

不要なトラックマークを取り除いて、連続する2曲を1曲にまとめることができます。

JOINをすると曲番号はつけ直されます。

編集するMDをB MDデッキに挿入し、停止状態にしておきます。

- 1  をくり返し押しして  
「JOIN?」を選ぶ

JOIN ?  
YES?→SET

- 2  を押す

- 3  (または  )を押してつ  
なぎたい2つの曲を選ぶ

1+ 2 ?  
OK?→SET

表示は「1+2?」「2+3?」のように次々と変わっていきます。

- 数字ボタン(1~10,+10)を押して、曲番号を直接選ぶこともできます。

- 4  を押す

- つなげる曲を選び直すときは、CANCELを押します。
- 途中でやめるときは、タイトル/編集を押します。

- 5  を押す

「EDITING」→「WRITING」と点滅表示され、編集した内容がMDに記録されます。

### もとに戻るときは

「曲を分ける (DIVIDE)」(→75 ページ参照)の操作をします。

### つなげることができない曲またはMD

- 録音モード(SP/LP2/LP4)の異なる曲をつなげることができません。つなげようとすると「CANNOT JOIN」が表示されます。
- 1曲しか録音されていないMDなどは、曲をつなげることができません。

## 曲を移動する(MOVE)

1つの曲を指定したところへ移動させます。

編集するMDをB MDデッキに挿入し、停止状態にしておきます。

- 1  をくり返し押しして  
「MOVE?」を選ぶ



MOVE ?  
YES?→SET

- 2  を押す

- 3  (または  )を押して移動  
したい曲番号を選び、 を押す

表示は「← 2?」「← 3?」のように変わります。

- 数字ボタン(1~10,+10)を押して、曲番号を直接選ぶこともできます。
- 曲番号を選び直すときは、CANCELを押します。

- 4  (または  )を押して移動  
先の曲番号を選び、 を押す

7+ 2 ?  
OK?→SET

- 数字ボタン(1~10,+10)を押して、曲番号を直接選ぶこともできます。
- 移動先の曲番号がグループ登録されているときは、移動後そのグループに登録されます。また、移動先の曲番号がグループ登録されていないときは、移動後にグループ登録からはずれます。
- 移動先番号を選び直すときは、CANCELを押します。手順3に戻ります。
- 途中でやめるときは、タイトル/編集を押します。

- 5  を押す

「EDITING」→「WRITING」と点滅表示され、編集した内容がMDに記録されます。

### 曲の移動ができないMD

1曲しか録音されていないMDなどは、曲の移動ができません。



## 曲を削除する(ERASE)

指定した曲を削除します。最大15曲まで1回の操作で削除することができます。

曲番号は付け直されます。

編集するMDをB MDデッキに挿入し、停止状態にしておきます。

- 1  をくり返し押しして  
「ERASE?」を選ぶ

ERASE?  
YES?→SET

- 2  を押す



1 ERASE?  
ERASE?→SET

- 3  (または ) を押して消  
したい曲番号を選ぶ

表示窓に消したい曲の曲番号が表示されます。

- 数字ボタン(1~10、+10)を押して、曲番号を直接選ぶこともできます。

- 4  を押す

曲番号の前に「」がつかます。「」のついている曲が消えます。

- 間違えたときは、CANCELを押して「」を消します。
- 手順3と手順4をくり返すと15曲まで選ぶことができます。  
16曲目は選ぶことはできません。

- 5  を押す

- やりなおすときは、CANCELを押します。
- 途中でやめるときは、タイトル/編集を押します。

- 6  を押す

指定した曲が削除されます。  
「EDITING」→「WRITING」と点滅表示され、編集した内容がMDに記録されます。

## 全曲を削除する(ALL ERASE)

MDに録音されている曲をすべて消去してblankディスクにします。

編集するMDをB MDデッキに挿入し、停止状態にしておきます。

- 1  をくり返し押しして  
「ALL ERASE?」を選ぶ

ALL ERASE?  
YES?→SET

- 2  を押す

- 途中でやめるときは、CANCELを押します。

- 3  を押す

「EDITING」→「WRITING」と点滅表示され、その後、「BLANK DISC」と表示されます。

### ご注意

- 一度消去した曲は、もどすことができません。大切な録音の入ったMDは、誤消去防止つまみを開いた状態にしておいてください(→102ページ参照)。



# MDをグループ編集する

本機にはMDの新しい機能、グループ機能があります。ここでは、グループとその編集について説明します。

## MDのグループ機能とは

ステレオ長時間録音(MDLP)によって1枚のMDに、今までよりも多くの曲(トラック)が録音できるようになりました。

MDのグループ機能は、曲(トラック)を最大99のグループに分けて登録することで、管理をより便利にするためのものです。

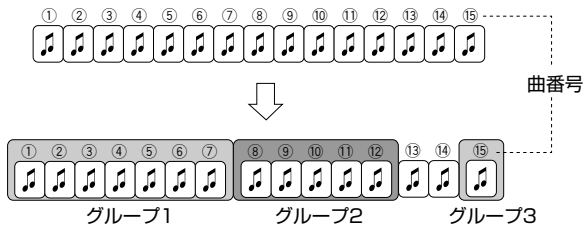

グループは、1曲(トラック)でも設定できます。また、連続する曲(トラック)をグループとして登録することができます。

MDのグループ機能には、次のものがあります。

- **グループ演奏** : 1つのグループの曲(トラック)だけを演奏します(⇒55ページ参照)。  
リピート演奏もできます。
- **グループ録音** : 録音と同時に、複数の曲(トラック)をまとめて1つのグループとして登録できます(⇒62ページ参照)。
- **グループタイトル** : ディスクや曲(トラック)と同じように、グループにもタイトルをつけたり編集したりすることができます(⇒71ページ参照)。
- **グループ編集** : 右の項目をご覧ください。

## お知らせ

- 再生専用MDは編集することができません。編集の操作をすると「PLAYBACK DISC」が表示されます。
- 誤消去防止状態になっているMDは編集することができません。編集の操作をすると「DISC PROTECTED」が表示されます。
- B MDがプログラム演奏またはランダム演奏のモードになっているときに、**グループタイトル/編集**を押しても編集モードになりません。
- 編集操作が終了すると「EDITING」が表示されたあとに「WRITING」が点滅表示され、編集した内容がMDに記録されます。「WRITING」が点滅表示されている間は、振動を与えないように注意してください。演奏できなくなるおそれがあります。

## MDのグループ編集

MDのグループ編集には次の8つの機能があります。これらの機能は、**グループタイトル/編集**を押すごとに、「DISC TITLE?」、「GR 1 TITLE?」に続いて呼び出されます。

これらの機能を組み合わせて使うこともできます。

### • 「グループをつくる(FORM GR)」:

グループに属していない曲(トラック)から新しいグループを作ります。左の図で、13曲目と14曲目から4つめのグループを作ることです(⇒79ページ参照)。

### • 「グループに登録する(ENTRY GR)」:

曲をすでにあるグループに登録します。左の図で、13曲目をグループ2に登録することです(⇒80ページ参照)。

### • 「グループを分ける(DIVIDE GR)」:

1つのグループを2つに分けます。左の図で、グループ1を2つに分けてグループ総数を4にすることです(⇒80ページ参照)。

### • 「グループをつなげる(JOIN GR)」:

2つのグループをまとめて1つにします。左の図で、グループ1とグループ2を1つのグループにまとめることです(⇒81ページ参照)。

### • 「グループを移動する(MOVE GR)」:

グループの移動をします。左の図で、グループ2をグループ1の前に移動させることです(⇒81ページ参照)。

### • 「グループを解消する(UNGROUP)」:

1つのグループを解消します。曲(トラック)の削除はしません(⇒82ページ参照)。

### • 「全グループを解消する(UNGR ALL)」:

すべてのグループを解消して、グループのない状態にします。曲(トラック)の削除はしません(⇒82ページ参照)。

### • 「グループを削除する(ERASE GR)」:

グループと共にグループ内のすべての曲(トラック)を削除します。左の図で、グループ2を削除すると、8曲目から12曲目までが削除されます(⇒82ページ参照)。

### • 「全曲を消す(ALL ERASE)」:

グループと曲のすべてが消えます(⇒77ページ参照)。

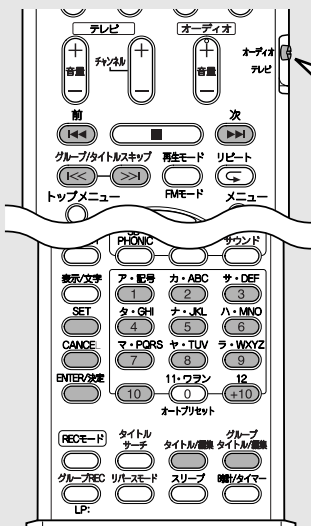

「オーディオ」側にしておきます。

## グループをつくる(FORM GR)

どのグループにも登録されていない連続した曲から新しいグループをつくります。1曲でもグループにすることができます。

編集するMDをB MDデッキに挿入します。

1 または をくり返し押しして「FORM GR?」を選ぶ

FORM GR?  
YES?→SET

2 を押す

3 (または ) を押して新しいグループの先頭の曲を選び、  
 を押す

先頭の曲

T 13 → T ---?  
OK?→SET

- 演奏中は、選んだ番号の曲がくり返し演奏されます。
- 数字ボタン(1~10,+10)を押して、曲番号を直接選ぶこともできます。
- 他のグループに属している曲を選んだときは、「GROUP TRACK」と表示され、次の手順に進めません。

4 (または ) を押して新しいグループの最後の曲を選び、  
 を押す

最後の曲

T 13 → T 14?  
OK?→SET

- 演奏中は、選んだ番号の曲がくり返し演奏されます。
- 他のグループに属している曲を選んだときは、「GROUP TRACK」と表示され、次の手順に進めません。
- 先頭の曲から最後の曲の間に他のグループがあるときは「CANNOT FORM!」と表示され、次の手順に進めません。
- やり直すときは、CANCELを押します。手順3に戻ります。
- 途中でやめるときは、グループタイトル/編集を押します。

5 を押す

「EDITING」→「WRITING」と点滅表示され、編集した内容がMDに記録されます。

### もとに戻すときは

「グループを解消する(UNGROUP/UNGR ALL)」(→82ページ参照)の操作をします。

# MDをグループ編集する (つづき)

## グループに登録する(ENTRY GR)



曲を1つ選び、指定したグループの最後の曲として登録します。登録したいグループにすでに登録されている曲は、登録できません。

編集するMDをB MDデッキに挿入します。

- 1  をくり返し押しして「ENTRY GR?」を選ぶ

ENTRY GR ?  
YES?→SET

- 2  を押す

- 3  (または ) を押しグループに登録する曲を選び、 を押す

TR. 13?  
OK?→SET

- 演奏中は、選んだ番号の曲がくり返し演奏されます。
- 数字ボタン(1~10、+10)を押して、曲番号を直接選ぶこともできます。

- 4  (または ) を押し登録先のグループを選び、 を押す

- 選んだグループ番号が点滅表示されます。
- 演奏中は、選ばれた番号の曲がくり返し演奏されます。
  - やり直すときは、CANCELを押します。手順3に戻ります。
  - 途中でやめるときは、グループタイトル/編集を押します。

- 5  を押す

- 「EDITING」→「WRITING」と点滅表示され、編集した内容がMDに記録されます。
- 登録ができないときは、「CANNOT ENTRY!」と表示され、手順4に戻ります。

### もとに戻すときは

右の「グループを分ける(DIVIDE GR)」のあと「指定したグループを解消する(UNGROUP)」(→82ページ参照)の操作をします。

## グループを分ける(DIVIDE GR)

1つのグループを2つに分けます。新しくできる2つのグループのうち、後ろのグループの先頭の曲を指定します。グループ番号は付け直されます。

編集するMDをB MDデッキに挿入します。



- 1  をくり返し押しして「DIVIDE GR?」を選ぶ

DIVIDE GR ?  
YES?→SET

- 2  を押す

- 3  (または ) を押し分けるグループを選ぶ

グループ  
G 1 T 1  
OK?→SET

- 4  (または ) を押しどの曲から分けるかを選び、 を押す

曲番号  
G 1 T 5  
OK?→SET

- 演奏中は、選ばれた番号の曲がくり返し演奏されます。
- 数字ボタン(1~10、+10)を押して、曲番号を直接選ぶこともできます。
- グループの先頭の曲やグループに登録されていない曲を選んだときは、次の手順に進めません。
- 途中でやめるときは、CANCELを押します。

- 5  を押す

- 「EDITING」→「WRITING」と点滅表示され、編集した内容がMDに記録されます。

### もとに戻すときは

「グループをつなげる(JOIN GR)」(→81ページ参照)の操作をします。

## グループをつなげる(JOIN GR)

となりあう2つのグループを1つのグループにします。



タイトルがついているときは、番号が小さい方のグループタイトルが残ります。グループ番号は付け直されます。

編集するMDをB MDデッキに挿入し、停止状態にしておきます。

- 1  をくり返し押しして  
「JOIN GR?」を選ぶ

JOIN GR ?  
YES?→SET

- 2  を押す

- 3  (または  )を押してつなげるグループの組を選び、  
 を押す

G 1+G 2?  
OK?→SET

連続するグループ番号が、表示されます。グループがないときは「--」と表示されます。

- 2つのグループの間に、グループに登録されていない曲があると、つなげることはできません。
- 途中でやめるときは、CANCELを押します。

- 4  を押す

「EDITING」→「WRITING」と点滅表示され、編集した内容がMDに記録されます。

- グループの間に曲があったり、「--」と表示されたままENTER/決定を押すと、「CANNOT JOIN」と表示され、手順3に戻ります。

## グループを移動する(MOVE GR)



1つのグループを指定したところへ移動させます。グループ番号は付け直されます。

編集するMDをB MDデッキに挿入し、停止状態にしておきます。

- 1  をくり返し押しして  
「MOVE GR?」を選ぶ

MOVE GR ?  
YES?→SET

- 2  を押す

- 3  (または  )を押して移動させるグループを選び、  
 を押す

例：グループ2のとき

G 1+G 2?  
OK?→SET

- 4  (または  )を押して移動先を選び、  
 を押す

例：グループ2をグループ1の前に移動させます。

G 1+G 2?  
OK?→SET

- やり直すときは、CANCELを押します。
- 途中でやめるときは、グループタイトル/編集を押します。

- 5  を押す

「EDITING」→「WRITING」と点滅表示され、編集した内容がMDに記録されます。

### もとに戻すときは

「グループを分ける (DIVIDE GR)」(→80ページ参照) の操作をします。

### もとに戻すときは

もう一度「グループを移動する (MOVE GR)」の操作をします。

# MDをグループ編集する (つづき)

## グループを解消する(UNGROUP/UNGR ALL)

指定したグループまたは全グループを解消します。解消されたグループ内の曲は削除されません。グループ番号は、付け直されます。

編集するMDをB MDデッキに挿入し、停止状態にしておきます。

### 指定したグループを解消する(UNGROUP)

- 1  をくり返し押しして「UNGROUP?」を選ぶ  

- 2  を押す
- 3  (または ) を押しして解消するグループを選び、 を押す  
・途中でやめるときは、CANCELを押します。
- 4  を押す  
「EDITING」→「WRITING」と点滅表示され、編集した内容がMDに記録されます。

### 全グループを解消する(UNGR ALL)

- 1  をくり返し押しして「UNGR ALL?」を選ぶ  

- 2  を押す  
・途中でやめるときは、CANCELを押します。
- 3  を押す  
「EDITING」→「WRITING」と点滅表示され、編集した内容がMDに記録されます。

### もとに戻すときは





「グループをつくる (FORM GR)」 (→79ページ参照) の操作をします。

## グループを削除する(ERASE GR)

グループをMDから削除します。削除されたグループ内の曲も同時に削除されます。グループ番号と曲番号は、付け直されます。

編集するMDをB MDデッキに挿入し、停止状態にしておきます。

- 1  をくり返し押しして「ERASE GR?」を選ぶ  

- 2  を押す
- 3  (または ) を押しして削除するグループを選び、 を押す  
  
・途中でやめるときは、CANCELを押します。
- 4  を押す  
「EDITING」→「WRITING」と点滅表示され、編集した内容がMDに記録されます。

### ご注意

- ・一度削除した曲は、もどすことができません。大切な録音の入ったMDは、誤消去防止つまみを開いた状態にしておいてください(→102ページ参照)。

# タイマーを使う

本機では、おやすみタイマーと3つのプログラムタイマーを使うことができます。

## タイマー操作をする前に

タイマーの設定をする前に、必ず本機の時計を現在時刻に正しく合わせておいてください(→22ページ参照)。

- 時計合わせをしていないと、タイマーは動きません。

## おやすみタイマー

音楽やラジオ放送を聞きながら眠りたいときに使います。

電源を「切」にするまでの時間を設定し、おやすみください。設定した時間が経過すると自動的に電源が「切」になります。

- リモコンで操作します。

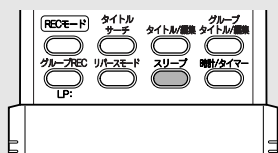

### スリープを押す

表示窓の(⌚)とSLEEP表示が点滅し「SLEEP 10」と表示されます。

- 押すごとに、スリープ時間は次のように選べます。

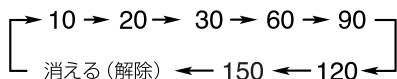

- およそ5秒間ボタンを押さないでいると、自動的に設定されます。表示窓がソース(音源)の表示に戻り、(⌚)とSLEEP表示が点灯になります。
- おやすみタイマーを設定すると、ディマー機能のDIMMER 2の状態(→24ページ参照)になり、表示窓が暗くなります。

## 設定したスリープ時間を変更する

- おやすみタイマー設定後にスリープを1回押すと、電源が「切」になるまでの残り時間が表示されます。
- 設定を変更するときは、スリープをくり返し押しして希望のスリープ時間を選びます。

## おやすみタイマーを取り消す

- スリープ時間の表示が消えるまで、スリープをくり返し押します。おやすみタイマーが解除されます。
- 電源を「切」にしたときも、おやすみタイマーは解除されます。

## おやすみタイマーでおやすみになり、

## プログラムタイマーで目覚めるには

1. プログラムタイマーでタイマー再生(PLAY TIMER)を設定する(→84~87ページ参照)
2. 聞きたいソースを演奏する
3. スリープを押してスリープ時間を設定する
  - 設定した時間が経過すると自動的に電源が「切」になり、プログラムタイマーの開始時刻で電源が「入」になります。

# タイマーを使う (つづき)

## プログラムタイマー

TIMER 1、TIMER 2またはTIMER 3に「タイマー再生」または「タイマー録音」の設定ができます。

異なる時間帯に複数のプログラムタイマーを動作させることができます。

タイマー再生が動作を始めるとき、音量は徐々に大きくなります(ウェイクアップボリューム機能)。

- プログラムタイマーの設定をする前に、必ず本機の時計を現在時刻に正しく合わせておいてください(→22ページ参照)。

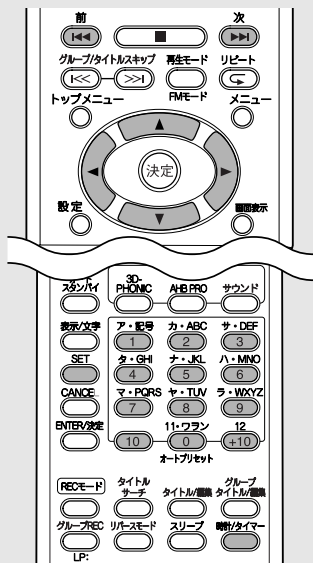

### ご注意

- 他の機器を接続して演奏するときは、タイマー機能のついた機器をご使用ください。
- 複数のタイマーを動作させるには、先に動作するタイマーの終了時刻から2分以上空けて、後に動作するタイマーの開始時刻を設定してください。2分以上開けないで設定すると、後ろのタイマーは動作しません。
- 電源「入」の状態では、プログラムタイマーが動作しません。

### お知らせ

- ラジオをソース(音源)に選ぶときは、あらかじめ放送局をプリセットしておきます(→25ページ「放送局を記憶させる(プリセット)」参照)。
- プログラムタイマーに設定した内容は、あらかじめ設定し直さない限り同じ内容が記憶されています。
- ディスクやMDのプログラム演奏、ランダム演奏、グループ演奏はできません。
- 電源コードを外したり停電などで電源が切れたときは、プログラムタイマーの設定が解除されることがあります。設定内容が消えてしまったときは、時計とプログラムタイマーをもう一度設定し直してください。

## 1 録音または再生するソース(音源)の準備をする

### タイマー録音するとき

|          |                     |
|----------|---------------------|
| MDに録音する  | B MDデッキに録音用MDを入れる   |
| テープに録音する | カセットホルダーに録音用テープを入れる |

### タイマー再生するとき

|            |                               |
|------------|-------------------------------|
| ディスクを聞く    | ディスクを入れる<br>(→28ページ)          |
| MDを聞く      | A MDまたはB MDデッキにMDを入れる(→51ページ) |
| ラジオを聞く     | 放送局をプリセットしておく(→25ページ)         |
| テープを聞く     | テープを入れる<br>(→58ページ)           |
| 他の機器の音声を聞く | 他の機器のタイマー設定をする(→59ページ)        |

## 2 を押して「TIMER 1」、 「TIMER 2」または「TIMER 3」の いずれかを選び、 を押す

例：TIMER 1 のとき

TIMER 1 → SET  
OFF? → CANCEL



プログラムタイマー番号



### 3 次 (または 前) と SET を使って、タイマーの開始時刻と終了時刻を設定する

- ・時刻の設定方法は、22ページ「時計を合わせる」を参照してください。
- ・カーソル ▲ (または ▼) を押しても同様の操作ができます。

#### 開始時刻の設定

「時」の設定 → SET → 「分」の設定 → SET

#### 終了時刻の設定

「時」の設定 → SET → 「分」の設定 → SET

### 4 次 (または 前) を押して「ONCE」または「EVERYDAY」を選んでから SET を押す

- ・カーソル ▶ (または ◀) を押しても同様の操作ができます。

ワンス  
ONCE : タイマーが1回動作すると解除されます。タイマーが解除されても設定内容は残ります。

↑ ↓  
エブリディ  
EVERYDAY : タイマーを解除するまで毎日動作します。

### 5 次 (または 前) を押して「REC TIMER」または「PLAY TIMER」を選んでから SET を押す

- ・カーソル ▶ (または ◀) を押しても同様の操作ができます。

REC TIMER : タイマー録音するとき選びます。

PLAY TIMER : タイマー再生するとき選びます。

REC TIMER を選んだときは、右上の手順6へ進みます。

PLAY TIMER を選んだときは、86ページ右側の手順6へ進みます。

## REC TIMER(タイマー録音)の設定

### 6 次 (または 前) を押して録音するソース(音源)と録音先(B MDまたはテープ)の組み合わせを選んでから、SET を押す

押すごとに次のように切り替わります。

- ・カーソル ▶ (または ◀) を押しても同様の操作ができます。

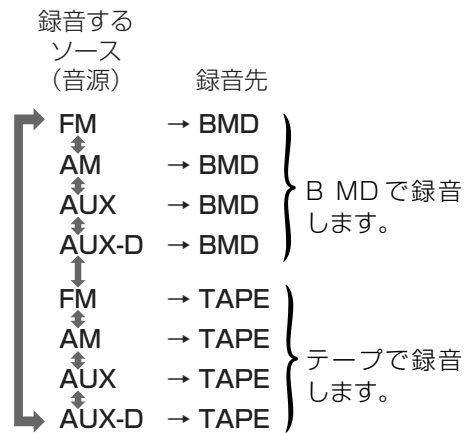

#### 録音するソース(音源)にFMまたはAMを選んだとき

▶▶ または ◀◀ を押して録音する放送局のプリセット番号を選んでからSETを押します。

- ・録音先がB MDとき、手順7へ進みます。
- ・録音先がTAPEのとき、手順6でSETを押すとREC TIMER(タイマー録音)の設定が終了です。表示窓に設定内容が一通り表示されます。確認してから、手順8へ進みます。

#### 録音するソース(音源)にAUXまたはAUX-Dを選んだとき

- ・録音先がB MDときは、手順7へ進みます。
- ・録音先がTAPEのときは、手順6でSETを押すとREC TIMER(タイマー録音)の設定が終了です。表示窓に設定内容が一通り表示されます。確認してから、手順8へ進みます。

➡ 86ページの左側へ続く



# タイマーを使う (つづき)

## プログラムタイマー(つづき)

### REC TIMER(タイマー録音)の設定

- 7**  (または ) を押して **B MD** の録音モードを選んでから、 を押す

押すごとに次のように切り替わります。

- カーソル  (または ) を押しても同様の操作ができます。

SP → LP2 → LP4  
(標準) (2倍長) (4倍長)



SET を押すと REC TIMER (タイマー録音) の設定が終了です。表示窓に設定内容が一通り表示されます。

### 電源「入」でプログラムタイマーの設定をしているとき

- 8**  を押して電源を「切」にする

表示窓に  とプログラムタイマー番号、REC 表示が点灯していることを確認してください。



- タイマーの開始時刻になるとタイマー録音がスタートし、終了時刻になると電源が自動的に「切」になります。
- タイマー録音中は、スピーカーから音は出ません。
- **85** ページ手順4で「ONCE」に設定したタイマーの場合は、タイマー動作が終了すると、表示窓のプログラムタイマー番号が消灯します。

### MDのグループ録音の設定について



プログラムタイマーでB MDに録音するとき、グループ録音の設定は、プログラムタイマーを設定する前または設定が終了してから行います。プログラムタイマー設定中は、グループを押しても設定を変えることはできません。

電源「切」でプログラムタイマーを設定したあと、グループ録音の設定を変更するときには、電源を「入」にしてからグループを押してください。

### PLAY TIMER(タイマー再生)の設定



- 6**  (または ) を押して再生するソース(音源)を選んでから、 を押す

押すごとに次のように切り替わります。

- カーソル  (または ) を押しても同様の操作ができます。

FM ↔ AM ↔ DVD/CD ↔ AMD ↔ BMD  
↓ ↑  
AUX-DIGITAL ↔ AUX ↔ TAPE

#### FMまたはAMを選んだとき

 または  を押して聞きたい放送局のプリセット番号を選んでからSETを押します。



#### DVD/CDを選んだとき



MP3/WMAディスクのとき  
(DVDの場合は、頭からの再生のみになります)

ディスクの頭から再生したいとき\*

SET → SET と押し、手順7へ進む

再生するトラックなどを指定するとき

1.  または  を押してグループ番号を選んでからSETを押す

2.  または  を押してトラック番号を選んでからSETを押し、手順7へ進む



#### オーディオCD、ビデオCD/スーパービデオCDのとき

ディスクの頭から再生したいとき\*

SET → SET と押し、手順7へ進む

再生するトラックを指定するとき

1. SETを押す



2.  または  を押してトラック番号を選んでからSETを押し、手順7へ進む

#### A MDまたはB MDを選んだとき

MDの頭から演奏したいとき\*

SETを押す、手順7へ進む

演奏する曲を指定するとき

 または  を押して曲番号を選んでからSETを押し、手順7へ進む

#### TAPE、AUX、AUX-DIGITALを選んだとき

SETを押す、手順7へ進む

\* 前の設定が残っているときは、先に数字ボタンの「1」を押します。

## プログラムタイマーの解除と再設定について

### 7 (または ) を押して再生する音量を調節してから、 を押す

0~40の範囲で調節できます。

- オーディオ音量+、-またはカーソル ▲ (▼) を押しても音量の調節ができます。

SETを押すとPLAY TIMER(タイマー再生)の設定が終了です。表示窓に設定内容が一通り表示されます。

### 電源「入」でプログラムタイマーの設定をしているとき

### 8 を押して電源を「切」にする

表示窓に  とプログラムタイマー番号が点灯していることを確認してください。

- タイマーの開始時刻になるとタイマー再生がスタートし、終了時刻になると電源が自動的に「切」になります。
- 85ページ手順4で「ONCE」に設定したタイマーの場合は、タイマー動作が終了すると、表示窓のプログラムタイマー番号が消灯します。

### プログラムタイマーの解除

85ページの手順4で「EVERYDAY」に設定したタイマーを一時的に解除するには、84ページの手順2で解除するタイマーを選び、SETを押さずにCANCELを押します。表示窓の  とプログラムタイマー番号が消灯します。

タイマーは解除されても、設定内容は残ります。

### プログラムタイマーの再設定

85ページの手順4で「ONCE」に設定して動作が終了したタイマー、上記「プログラムタイマーの解除」の操作をして一時的に解除されているタイマーを再設定することができます。

84ページの手順2で再設定するタイマーを選び、SETをくり返し押します。設定が終了し表示窓に設定内容が一通り表示されます。

表示窓に  とプログラムタイマー番号(REC TIMERのときはREC表示)が点灯していることを確認してください。電源を「切」にしておくと、設定した開始時刻でタイマーがスタートします。

### お知らせ

- DVDビデオ/DVDオーディオやビデオCDの場合、メニュー画面が表示されると待機状態になるものがあります。このようなディスクをプログラムタイマーで使用すると、連続して音声や映像が再生されません。ご注意ください。

## オートスタンバイ機能を使う

本機には、ラジオ以外のソース(音源)のとき無音状態が3分以上続くと、自動的に電源が「切」になるオートスタンバイ機能があります。

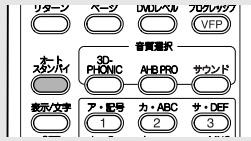

### オートスタンバイを押す

表示窓に「A. STANDBY SET」が数秒間表示され、A. STANDBY表示が点灯します。

### オートスタンバイを設定すると

オートスタンバイ機能が動作すると、表示窓のA. STANDBY表示が点滅に変わります。

### オートスタンバイの動作

ディスク、A MD、B MDまたはテープを再生しているとき:

録音しているとき:

再生または録音が終了すると、オートスタンバイ機能が動作し、何の操作もせずに3分が経過すると自動的に電源が「切」になります。

3分以内に再生または録音の操作をしたときは、再生または録音が終了してから再度オートスタンバイ機能が動作します。

再生または録音以外の操作をしたときは、最後の操作が行われてから何の操作もせずに3分間が経過すると、自動的に電源が「切」になります。

他の機器の音声を聞いているとき:

無音状態になるとオートスタンバイ機能が動作し、何の操作もせずに3分が経過すると自動的に電源が「切」になります。

電源が「切」になる20秒前になると表示窓の情報表示部に「A. STANDBY OFF」と点滅表示されます。

### オートスタンバイを解除する

オートスタンバイをもう一度押します。表示窓に「A. STANDBY CANCEL」と数秒間表示され、A. STANDBY表示が消灯します。

## チャイルドロック機能

A MDとB MD挿入口、ディスクトレイを電子ロックして▲を押してもMDが出てこないようにしたり、ディスクトレイが出てこないようにします。小さなお子様のいたずら防止などに便利です。

### 本体

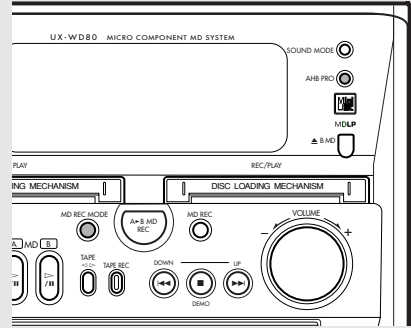

### 1 電源を「切」にする

電源が「入」のままでは設定できません。

### 2 ▲を押したまま A+B PRO ●を押す

「LOCKED」と表示され、A MD挿入口とB MD挿入口、ディスクトレイがロックされます。

LOCKED

- チャイルドロックすると、A MD、B MD、ディスクトレイのいずれの▲を押しても「LOCKED」と表示され、MDまたはディスクトレイが出てこなくなります。
- 電源「切」のときに▲を押すと「LOCKED」と表示されます。電源は「切」のままです。

### チャイルドロックを解除する

もう一度、手順1と2の操作をします。「UNLOCKED」と表示され、チャイルドロックが解除されます。

UNLOCKED

# 初期設定を変更する

## 初期設定画面について

言語設定画面、映像設定画面、音声設定画面、その他設定画面の4つの設定画面があり、それぞれに設定項目があります。

：言語設定画面

DVD ビデオ再生時の各言語設定と設定画面の言語を設定します。



：映像設定画面

映像出力の設定などをします。

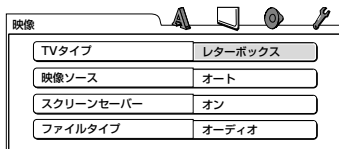

：音声設定画面

音声出力の設定をします。

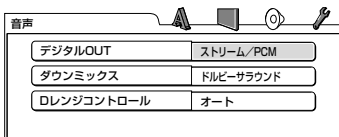

：その他設定画面

その他の設定をします。

視聴制限のサブメニュー画面があります。

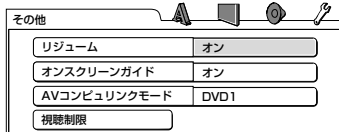

## お知らせ

- ワイドテレビをお使いの場合、初期設定画面の上下の部分が切れた状態で表示されることがあります。このようなときは、テレビ側の設定で画像サイズを変えてください。

## 基本操作

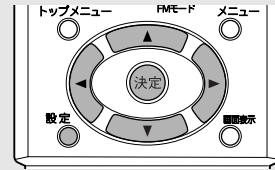

**準備** を押してから を押す  
ソース(音源)をDVDにします。

**1** を押す  
言語設定画面が表示されます。

**2** **カーソル** (または ) を押して設定画面を選ぶ  
ボタンを押すごとに設定画面が切り換わります。

**3** **カーソル** (または ) を押して設定したい項目に合わせる  
選んだ項目の色が変わります。

**4** を押す  
選んだ項目のプルダウンメニューが表示されます。

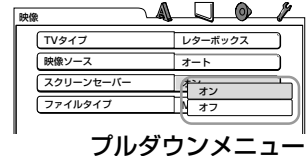

**5** **カーソル** (または ) を使ってプルダウンメニューから設定を選び、 を押す  
設定が完了します。

## 初期設定画面を消すには

設定を押します。

# 初期設定を変更する (つづき)

## 言語設定画面

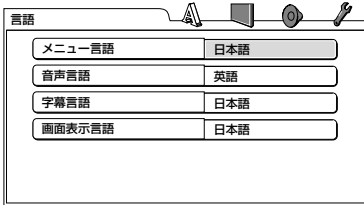

メニュー言語、音声言語、字幕言語、画面表示言語など、言語に関する設定を行う画面です。

### お知らせ

- 選んだ言語がディスクに収録されていないときは、ディスクに標準設定されている言語で表示されます。
- AA～ZUの言語コードは、下の〈言語コード一覧〉をご覧ください。

### メニュー言語

DVDビデオのメニュー画面に表示される言語を選びます。

プルダウンメニューの項目(  )がお買い上げ時の設定)  
**英語** ↔ スペイン語 ↔ フランス語 ↔ 中国語 ↔ ドイツ語 ↔ イタリア語 ↔ **日本語** ↔ AAからZUまでの言語コード ↔

### 音声言語

DVDビデオの音声言語を選びます。

プルダウンメニューの項目(  )がお買い上げ時の設定)  
**英語** ↔ スペイン語 ↔ フランス語 ↔ 中国語 ↔ ドイツ語 ↔ イタリア語 ↔ 日本語 ↔ AAからZUまでの言語コード ↔

### 字幕言語

DVDビデオの字幕言語を選びます。

プルダウンメニューの項目(  )がお買い上げ時の設定)  
 オフ ↔ 英語 ↔ スペイン語 ↔ フランス語 ↔ 中国語 ↔ ドイツ語 ↔ イタリア語 ↔ **日本語** ↔ AAからZUまでの言語コード ↔

### 画面表示言語

初期設定画面などのオンスクリーン画面の言語を選びます。

プルダウンメニューの項目(  )がお買い上げ時の設定)  
**日本語** ↔ 英語

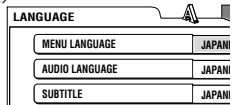

### 〈言語コード一覧〉

| コード | 言語          | コード | 言語          | コード | 言語          | コード | 言語      |
|-----|-------------|-----|-------------|-----|-------------|-----|---------|
| AA  | アフガル語       | GD  | スコットランドゲール語 | MI  | マオリ語        | SL  | スロベニア語  |
| AB  | アフハジ語       | GL  | ガルシア語       | MK  | マケドニア語      | SM  | サモア語    |
| AF  | アフリカーンス語    | GN  | グアラニ語       | ML  | マラヤーラム語     | SN  | シヨナ語    |
| AM  | アムハラ語       | GU  | グジャラード語     | MN  | モンゴル語       | SO  | ソマリ語    |
| AR  | アラビア語       | HA  | ハウサ語        | MO  | モルダビア語      | SQ  | アルバニア語  |
| AS  | アッサム語       | HI  | ヒンディー語      | MR  | マラータ語       | SR  | セルビア語   |
| AY  | アイマラ語       | HR  | クロアチア語      | MS  | マライ(マレー)語   | SS  | シスワティ語  |
| AZ  | アゼルバイジャン語   | HU  | ハンガリー語      | MT  | マルタ語        | ST  | セストゥ語   |
| BA  | バシキール語      | HY  | アルメニア語      | MY  | ミャンマー語      | SU  | スンダ語    |
| BE  | ベラルーシ語      | IA  | 国際語         | NA  | ナウル語        | SV  | スウェーデン語 |
| BG  | ブルガリア語      | IE  | 国際語         | NE  | ネパール語       | SW  | スワヒリ語   |
| BH  | ビハーリー語      | IK  | イヌピク語       | NL  | オランダ語       | TA  | タミール語   |
| BI  | ビスラマ語       | IN  | インドネシア語     | NO  | ノルウェー語      | TE  | テルグ語    |
| BN  | ベンガル語、バングラ語 | IS  | アイスランド語     | OC  | プロバンス語      | TG  | タジク語    |
| BO  | チベット語       | IW  | ヘブライ語       | OM  | (アフォン) オロモ語 | TH  | タイ語     |
| BR  | ブルトン語       | JI  | イディッシュ語     | OR  | オリヤー語       | TI  | ティグリニャ語 |
| CA  | カタロニア語      | JW  | ジャワ語        | PA  | パンジャブ語      | TK  | トゥルクメン語 |
| CO  | コルシカ語       | KA  | グルジア語       | PL  | ポーランド語      | TL  | タガログ語   |
| CS  | チェコ語        | KK  | カザフ語        | PS  | パシュトー語      | TN  | セツワナ語   |
| CY  | ウェールズ語      | KL  | グリーンランド語    | PT  | ポルトガル語      | TO  | トンガ語    |
| DA  | デンマーク語      | KM  | カンボジア語      | QU  | ケチュア語       | TR  | トルコ語    |
| DZ  | ブータン語       | KN  | カンナダ語       | RM  | ラエティ-ロマン語   | TS  | ツォンガ語   |
| EL  | ギリシャ語       | KO  | 韓国(朝鮮)語     | RN  | キルンディ語      | TT  | タタル語    |
| EO  | エスペラント語     | KS  | カシミール語      | RO  | ルーマニア語      | TW  | トウィ語    |
| ET  | エストニア語      | KU  | クルド語        | RU  | ロシア語        | UK  | ウクライナ語  |
| EU  | バスク語        | KY  | キルギス語       | RW  | キニヤルワンダ語    | UR  | ウルドゥー語  |
| FA  | ペルシャ語       | LA  | ラテン語        | SA  | サンスクリット語    | UZ  | ウズベク語   |
| FI  | フィンランド語     | LN  | リンガラ語       | SD  | シンド語        | VI  | ベトナム語   |
| FJ  | フィジー語       | LO  | ラオス語        | SG  | サンダ語        | VO  | ヴォラビュク語 |
| FO  | フェロー語       | LT  | リトアニア語      | SH  | セルボアクロアチア語  | WO  | ウォロフ語   |
| FY  | フリジア語       | LV  | ラトビア語、レット語  | SI  | シンハラ語       | XH  | コーサ語    |
| GA  | アイルランド語     | MG  | マダガスカル語     | SK  | スロバキア語      | YO  | ヨルバ語    |
|     |             |     |             |     |             | ZU  | ズール語    |



## 映像設定画面

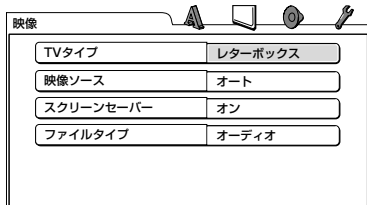

TVタイプ、映像ソース、スクリーンセーバー、MP3/WMAとJPEGファイルが混在したCD-R/RWディスクの再生ファイルの切換えなど、主に映像に関する設定を行う画面です。

## TVタイプ

お使いのテレビに合わせて画面表示方法を選びます。

プルダウンメニューの項目(  )がお買い上げ時の設定  
16:9 ↔ レターボックス ↔ パンスキャン ↔

- **16:9**  
普通のワイドテレビと接続したとき、この設定にします。

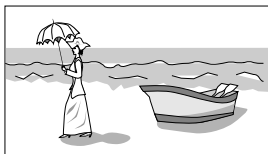

- **レターボックス**[通常のテレビ(縦横比4:3)用]:

上下に黒い隙間がある状態で映ります。左右両端の映像は切り取られません。通常のテレビ(縦横比4:3)に接続したとき、この設定にします。

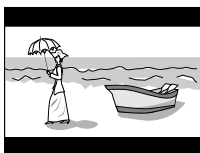

- **パンスキャン**[通常のテレビ(縦横比4:3)用]:

左右両端が切り取られる状態で映ります。上下に黒い隙間は映りません。通常のテレビ(縦横比4:3)に接続したとき、この設定にします。

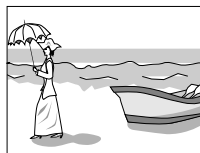
**お知らせ**

- ディスクがパンスキャンに対応していないときは、パンスキャンに設定してもレターボックス表示になります。

## 映像ソース

ディスクに収録された映像の収録素材(ビデオ素材またはフィルム素材)に適した映像信号処理を行った映像信号の出力を選びます。

プルダウンメニューの項目(  )がお買い上げ時の設定

オート ↔ フィルム ↔ ビデオ ↔

- **オート:**  
ディスクの再生から素材のタイプ(フィルムまたはビデオ)を判定して、モードを切り換えます。フィルム素材とビデオ素材が混在しているディスクの再生に適しています。**通常はこの設定にします。**
  - ディスクの中には「オート」モードで正しく再生されないものがあります。特定のDVDビデオで映像にスジ状のノイズが入ったり不鮮明なときは設定を変えてください。
- **フィルム:**  
ディスクに収録された素材をフィルム素材として信号処理を行います。フィルム素材、またはプログレッシブスキャン方式で記録されたビデオ素材のディスクの再生に適しています。
- **ビデオ:**  
ディスクに収録された素材をビデオ素材として奇数フィールドと偶数フィールドを合成してから、信号処理を行い出力します。比較的動きの少ないビデオ素材のディスクの再生に適しています。

## スクリーンセーバー

画面の焼き付きを防止するスクリーンセーバー(→29ページ)を使うか、使わないかを選びます。

プルダウンメニューの項目(  )がお買い上げ時の設定

オン ↔ オフ

- **オン:** 静止画が5分以上続くと、画面が暗くなります。
- **オフ:** スクリーンセーバーは機能しません。

## ファイルタイプ

1枚のCD-R/CD-RWディスクにMP3/WMAとJPEGの両ファイルが含まれている場合、どちらのファイルを再生可能にするか選びます。

プルダウンメニューの項目(  )がお買い上げ時の設定

オーディオ ↔ 静止画

- **オーディオ:** MP3/WMAファイルを再生します。
- **静止画:** JPEGファイルを再生します。
- 設定を変更したあとは、ディスクトレイを開閉してディスクを再度読み込ませてください。

# 初期設定を変更する (つづき)

## 音声設定画面

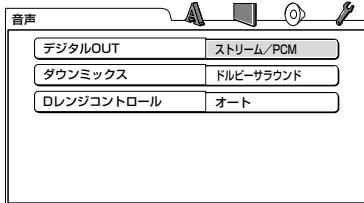

デジタル音声出力、ダウンミックス、音声ダイナミックレンジのコントロール機能など、音声に関する設定を行う画面です。

### デジタルOUT(デジタル音声出力)

本機のDVDデジタル出力端子に接続する機器の種類によって、設定します。DVDデジタル出力端子に何もつながらない場合は設定する必要はありません。

設定項目と出力信号の関係は、下の表をご覧ください。

ブルダウンメニューの項目( )がご購入時の設定  
PCMのみ ↔ DOLBY DIGITAL/PCM ↔  
ストリーム/PCM ↔

- **PCM のみ** :  
リニアPCMのみ対応しているデジタル端子付きアンプやMDレコーダー、DATデッキなどと接続するとき、この設定にします。
- **DOLBY DIGITAL/PCM** :  
ドルビーデジタルデコーダーの機能を備えたアンプ、あるいはドルビーデジタルデコーダーと接続するとき、この設定にします。
- **ストリーム/PCM** :  
DTSデコーダー、ドルビーデジタルデコーダーの機能を備えたアンプ、またはそれぞれのデコーダーと接続するとき、この設定にします。

### お知らせ

- 著作権保護の設定がされていないDVDビデオの中には20、または24ビットで出力されるものがあります。

| 再生ディスク                                                       | 「デジタルOUT」設定                                         |                              |                                    |
|--------------------------------------------------------------|-----------------------------------------------------|------------------------------|------------------------------------|
|                                                              | ストリーム/<br>PCM                                       | DOLBY DIGITAL/<br>PCM        | PCMのみ                              |
| 48kHz、16/20/24ビット<br>リニアPCMのDVDビデオ<br>98kHzリニアPCM<br>のDVDビデオ | 48kHz、16ビットステレオのリニアPCM                              |                              |                                    |
| 48/96/192kHz、<br>16/20/24ビット<br>リニアPCMの<br>DVDオーディオ          | 48kHz、16ビットステレオのリニアPCM                              |                              |                                    |
| 44.1/88.2/176.4kHz、<br>16/20/24ビット<br>リニアPCMの<br>DVDオーディオ    | 44.1kHz、16ビットステレオのリニアPCM                            |                              |                                    |
| DTSのDVDビデオ                                                   | DTSビット<br>ストリーム                                     | 48kHz、16ビットステレオのリニアPCM       |                                    |
| ドルビーデジタル<br>のDVDビデオ・<br>DVDオーディオ                             | ドルビーデジタルビットストリーム                                    |                              | 48kHz、<br>16ビット<br>ステレオの<br>リニアPCM |
| オーディオCD・<br>ビデオCD・<br>スーパービデオCD                              | 44.1kHz、16ビットステレオのリニアPCM/<br>48kHz、16ビットステレオのリニアPCM |                              |                                    |
| DTSの<br>オーディオCD                                              | DTSビット<br>ストリーム                                     | 44.1kHz、16ビットステレオの<br>リニアPCM |                                    |
| MP3/WMAディスク                                                  | 32/44.1/48kHz、16ビットのリニアPCM                          |                              |                                    |

### ダウンミックス

サラウンド音声で収録されたDVDビデオを正しく再生するため、本機のDVDデジタル出力端子に接続する機器に合わせて選びます。デジタルOUTを「PCMのみ」にしているとき設定します(この設定はDVDビデオを再生するときのみ有効になります)。

ブルダウンメニューの項目( )がご購入時の設定  
ドルビーサラウンド ↔ ステレオ

- **ドルビーサラウンド** :  
ドルビープロロジックデコーダー内蔵のステレオアンプやレシーバーなどに接続するとき、この設定にします。
- **ステレオ** :  
通常のステレオアンプやレシーバーなどに接続するとき、この設定にします。

### レンジコントロール

ドルビーデジタル収録されたDVDビデオを小音量で楽しむ場合、音声のダイナミックレンジ(用語集 → 109ページ)を圧縮します。

ブルダウンメニューの項目( )がご購入時の設定  
オート ↔ オン

- **オート** : ドルビーデジタル1chまたは2ch収録のディスク以外で常にダイナミックレンジを圧縮します。
- **オン** : 常にダイナミックレンジを圧縮します。

### お知らせ

- この機能はドルビーデジタル収録されたディスク以外では働きません。

## その他設定画面

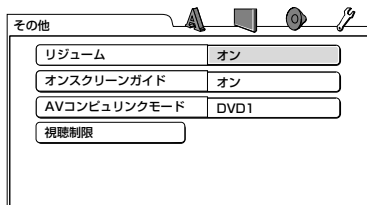

リジューム、オンスクリーンガイド、AVコンピュリンクモード、および視聴制限の設定を行う画面です。

### リジューム

リジューム機能(→30 ページ)を使うか、使わないかを選びます。

プルダウンメニューの項目(  )がお買い上げ時の設定)

**オン** ↔ オフ

- ・ **オン**  
リジューム機能が働きます。
- ・ **オフ**  
リジューム機能が働きません。

### オンスクリーンガイド

再生している映像に重ねてディスクの収録状態や本機の動作状態を示すマーク( )や文字を表示するか、表示しないかを選びます。

- ・ マークや文字の表示については **29** ページを参照してください。

プルダウンメニューの項目(  )がお買い上げ時の設定)

**オン** ↔ オフ

- ・ **オン**  
マークや文字が表示されます。
- ・ **オフ**  
マークや文字が表示されません。

### AVコンピュリンクモード

ビクターのテレビやAVアンプなどと連動させるとき、接続した機器の入力端子に合わせて設定します。(AVコンピュリンクの活用→98 ページ)

- ・ 接続する他の機器の取扱説明書も併せてお読みください。

プルダウンメニューの項目(  )がお買い上げ時の設定)

**DVD1** ↔ DVD2 ↔ DVD3 ↔

- ・ **DVD1**  
テレビのビデオ3入力またはAVアンプのDVD入力に接続したとき、DVD1に設定します。
- ・ **DVD2**  
テレビのビデオ1入力に接続したとき、DVD2に設定します。
- ・ **DVD3**  
テレビのビデオ2入力に接続したとき、DVD3に設定します。

### 視聴制限

視聴制限を設定します。

この項目を選ぶと、視聴制限設定画面が表示されます。

- ・ 設定方法については **94** ページをご覧ください。

#### 視聴制限設定画面

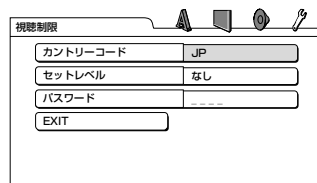

過激なシーンを含むDVDビデオの映画ソフトを再生する場合など、ディスクが対応していると視聴制限機能の設定に応じて過激シーンをカットしたり別のシーンに差し換えることができます。

## はじめに設定する

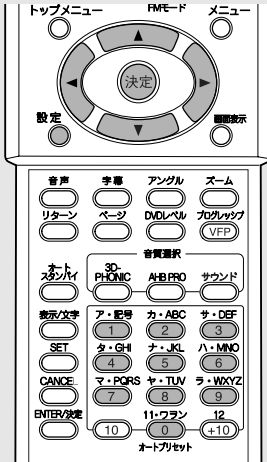

- オーディオ/テレビ切替スイッチは「オーディオ」側にしておきます。

**準備** DVD を押してから [ ] を押す  
ソース(音源)をDVDにします。

**1** 設定 を押す  
言語設定画面が表示されます。

**2** カーソル (または ) を押して  
その他設定画面を選ぶ

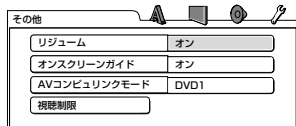

**3** カーソル (または ) を押して「視聴制限」に合わせ、決定 を押す

- 視聴制限設定画面が表示されます。
- はじめて設定するときは、「カントリーコード」が選ばれます。

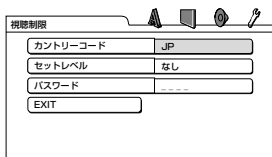

**4** 次の順にカーソル (または ) を使って設定項目を選び、決定 を押す

カントリーコード : 96ページの一覧表を参考にカーソル▼(または▲)でカントリー/エリアコードを選び、決定を押します。

セットレベル : 視聴制限のレベルを決めます。数値が小さいほど厳しくなります。カーソル▼(または▲)で数値(1~8)または「なし」を選び、決定を押します。

パスワード : 数字ボタン(1~9,0)を押して4ケタのパスワードを入力し、決定を押す。

パスワードを設定すると、「EXIT」が選ばれます。

**5** 決定 を押す  
その他設定画面が表示されます。

## 設定を変更する

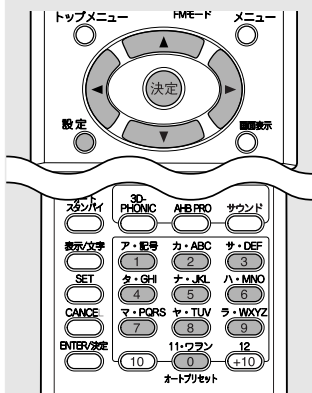

• 現在のパスワードを忘れてしまったときは、[8888]を入力してください。新しいパスワードを設定できるようになります。

**準備** を押してから を押す  
ソース(音源)をDVDにします。

**1** を押す  
言語設定画面が表示されます。

**2** カーソル (または ) を押して  
その他設定画面を選ぶ

**3** カーソル (または ) を押して「視聴制限」に合わせ、  
 を押す

視聴制限設定画面が表示されます。  
• すでにパスワードを設定しているときは、「パスワード」が選ばれます(→94ページ)。

**4** 設定したパスワードを数字ボタン( )を使って  
入力し、 を押す

正しいパスワードが入力されたときは、 が「カントリーコード」に移動します。  
• パスワードの入力を3回間違えると、視聴制限の設定変更ができなくなります。このとき「EXIT」選ばれるので、**決定**を押してもう一度最初からやり直してください。

## 5 94ページの手順4を参考に、設定を変更する

カントリーコード : 96ページの一覧表を参考にカーソル▼(または▲)でカントリー/エリアコードを選び、**決定**を押します。



セットレベル : 視聴制限のレベルを決めます。数値が小さいほど厳しくなります。カーソル▼(または▲)で数値(1~8)または「なし」を選び、**決定**を押します。

• カントリーコードを変更したときは、セットレベルも新しく設定する必要があります。

**6** 「パスワード」が選ばれているときに、数字ボタン( )を使って新しいパスワードを入力し、 を押す

**7** 「EXIT」が選ばれているときに、 を押す  
その他設定画面が表示されます。

## 視聴制限を一時解除する

視聴制限を厳しく設定しているときは、再生しようとしても全く見ることができないことがあります。このようなときは、視聴制限を一時解除することができます。

DVDビデオを再生中  
に右の画面が表示されたら

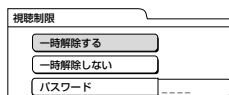

- カーソル▲(または▼)で「一時解除する」を選び、**決定**を押す
- 設定したパスワードを数字ボタンで入力し、**決定**を押す  
正しいパスワードが入力されると、視聴制限が一時的に解除されます。間違ってもう一度入力した場合は、「違います。やり直してください」と表示されます。もう一度正しいパスワードを入力してください。

# カントリー/エリアコード一覧

|    |                          |    |                                                 |    |                              |    |                                         |
|----|--------------------------|----|-------------------------------------------------|----|------------------------------|----|-----------------------------------------|
| AD | Andorra                  | ET | Ethiopia                                        | LC | Saint Lucia                  | SC | Seychelles                              |
| AE | United Arab Emirates     | FI | Finland                                         | LI | Liechtenstein                | SD | Sudan                                   |
| AF | Afghanistan              | FJ | Fiji                                            | LK | Sri Lanka                    | SE | Sweden                                  |
| AG | Antigua and Barbuda      | FK | Falkland Islands<br>(Malvinas)                  | LR | Liberia                      | SG | Singapore                               |
| AI | Anguilla                 | FM | Micronesia<br>(Fedelated States of)             | LS | Lesotho                      | SH | Saint Helena                            |
| AL | Albania                  | FO | Faroe Islands                                   | LT | Lithuania                    | SI | Slovenia                                |
| AM | Armenia                  | FR | France                                          | LU | Luxembourg                   | SJ | Svalbard and Jan Mayen                  |
| AN | Netherlands Antilles     | FX | France, Metropolitan                            | LV | Latvia                       | SK | Slovakia                                |
| AO | Angola                   | GA | Gabon                                           | LY | Libyan Arab Jamahiriya       | SL | Sierra Leone                            |
| AQ | Antarctica               | GB | United Kingdom                                  | MA | Morocco                      | SM | San Marino                              |
| AR | Argentina                | GD | Grenada                                         | MC | Monaco                       | SN | Senegal                                 |
| AS | American Samoa           | GE | Georgia                                         | MD | Moldova, Republic of         | SO | Somalia                                 |
| AT | Austria                  | GF | French Guiana                                   | MG | Madagascar                   | SR | Suriname                                |
| AU | Australia                | GH | Ghana                                           | MH | Marshall Islands             | ST | Sao Tome and Principe                   |
| AW | Aruba                    | GI | Gibraltar                                       | ML | Mali                         | SV | El Salvador                             |
| AZ | Azerbaijan               | GL | Greenland                                       | MM | Myanmar                      | SY | Syrian Arab Republic                    |
| BA | Bosnia and Herzegovina   | GM | Gambia                                          | MN | Mongolia                     | SZ | Swaziland                               |
| BB | Barbados                 | GN | Guinea                                          | MO | Macau                        | TC | Turks and Caicos Islands                |
| BD | Bangladesh               | GP | Guadeloupe                                      | MP | Northern Mariana<br>Islands  | TD | Chad                                    |
| BE | Belgium                  | GQ | Equatorial Guinea                               | MQ | Martinique                   | TF | French Southern<br>Territories          |
| BF | Burkina Faso             | GR | Greece                                          | MR | Mauritania                   | TG | Togo                                    |
| BG | Bulgaria                 | GS | South Georgia and the<br>South Sandwich Islands | MS | Montserrat                   | TH | Thailand                                |
| BH | Bahrain                  | GT | Guatemala                                       | MT | Malta                        | TJ | Tajikistan                              |
| BI | Burundi                  | GU | Guam                                            | MU | Mauritius                    | TK | Tokelau                                 |
| BJ | Benin                    | GW | Guinea-Bissau                                   | MV | Maldives                     | TM | Turkmenistan                            |
| BM | Bermuda                  | GY | Guyana                                          | MW | Malawi                       | TN | Tunisia                                 |
| BN | Brunei Darussalam        | HK | Hong Kong                                       | MX | Mexico                       | TO | Tonga                                   |
| BO | Bolivia                  | HM | Heard Island and<br>McDonald Islands            | MY | Malaysia                     | TP | East Timor                              |
| BR | Brazil                   | HN | Honduras                                        | MZ | Mozambique                   | TR | Turkey                                  |
| BS | Bahamas                  | HR | Croatia                                         | NA | Namibia                      | TT | Trinidad and Tobago                     |
| BT | Bhutan                   | HT | Haiti                                           | NC | New Caledonia                | TV | Tuvalu                                  |
| BV | Bouvet Island            | HU | Hungary                                         | NE | Niger                        | TW | Taiwan                                  |
| BW | Botswana                 | ID | Indonesia                                       | NF | Norfolk Island               | TZ | Tanzania, United<br>Republic of         |
| BY | Belarus                  | IE | Ireland                                         | NG | Nigeria                      | UA | Ukraine                                 |
| BZ | Belize                   | IL | Israel                                          | NI | Nicaragua                    | UG | Uganda                                  |
| CA | Canada                   | IN | India                                           | NL | Netherlands                  | UM | United States Minor<br>Outlying Islands |
| CC | Cocos (Keeling) Islands  | IO | British Indian Ocean<br>Territory               | NO | Norway                       | US | United States                           |
| CF | Central African Republic | IQ | Iraq                                            | NP | Nepal                        | UY | Uruguay                                 |
| CG | Congo                    | IR | Iran (Islamic Republic of)                      | NR | Nauru                        | UZ | Uzbekistan                              |
| CH | Switzerland              | IS | Iceland                                         | NU | Niue                         | VA | Vatican City State<br>(Holy See)        |
| CI | Côte d'Ivoire            | IT | Italy                                           | NZ | New Zealand                  | VC | Saint Vincent and the<br>Grenadines     |
| CK | Cook Islands             | JM | Jamaica                                         | OM | Oman                         | VE | Venezuela                               |
| CL | Chile                    | JO | Jordan                                          | PA | Panama                       | VG | Virgin Islands (British)                |
| CM | Cameroon                 | KE | Kenya                                           | PE | Peru                         | VI | Virgin Islands (U.S.)                   |
| CN | China                    | KG | Kyrgyzstan                                      | PF | French Polynesia             | VN | Viet Nam                                |
| CO | Colombia                 | KH | Cambodia                                        | PG | Papua New Guinea             | VU | Vanuatu                                 |
| CR | Costa Rica               | KI | Kiribati                                        | PH | Philippines                  | WF | Wallis and Futuna<br>Islands            |
| CU | Cuba                     | KM | Comoros                                         | PK | Pakistan                     | WS | Samoa                                   |
| CV | Cape Verde               | KN | Saint Kitts and Nevis                           | PL | Poland                       | YE | Yemen                                   |
| CX | Christmas Island         | KP | Korea, Democratic<br>People's Republic of       | PM | Saint Pierre and<br>Miquelon | YT | Mayotte                                 |
| CY | Cyprus                   | KR | Korea, Republic of                              | PN | Pitcairn                     | YU | Yugoslavia                              |
| CZ | Czech Republic           | KW | Kuwait                                          | PR | Puerto Rico                  | ZA | South Africa                            |
| DE | Germany                  | KY | Cayman Islands                                  | PT | Portugal                     | ZM | Zambia                                  |
| DE | Germany                  | KZ | Kazakhstan                                      | PW | Palau                        | ZR | Zaire                                   |
| DJ | Djibouti                 | LA | Lao People's Democratic<br>Republic             | PY | Paraguay                     | ZW | Zimbabwe                                |
| DK | Denmark                  | LB | Lebanon                                         | QA | Qatar                        |    |                                         |
| DM | Dominica                 |    |                                                 | RE | Réunion                      |    |                                         |
| DO | Dominican Republic       |    |                                                 | RO | Romania                      |    |                                         |
| DZ | Algeria                  |    |                                                 | RU | Russian Federation           |    |                                         |
| EC | Ecuador                  |    |                                                 | RW | Rwanda                       |    |                                         |
| EE | Estonia                  |    |                                                 | SA | Saudi Arabia                 |    |                                         |
| EG | Egypt                    |    |                                                 | SB | Solomon Islands              |    |                                         |
| EH | Western Sahara           |    |                                                 |    |                              |    |                                         |
| ER | Eritrea                  |    |                                                 |    |                              |    |                                         |
| ES | Spain                    |    |                                                 |    |                              |    |                                         |



# リモコンでテレビを操作する

本機のリモコンを使って、ビクター製テレビや他メーカーのテレビを操作することができます。他メーカーのテレビを操作する場合は、そのメーカーに対応したコードを設定する必要があります。

- ・ビクター製のテレビは、お買い上げ時の状態で操作することができます。

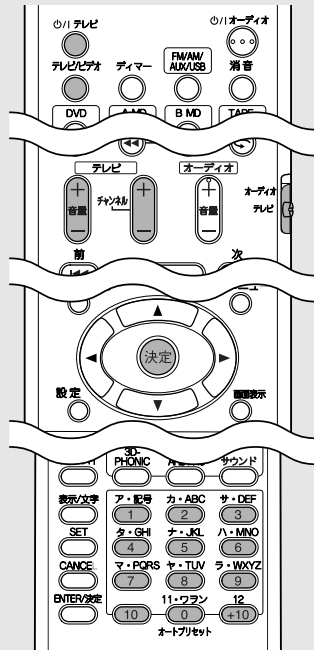

## テレビを操作する

リモコンのオーディオ/テレビ切換スイッチを  
切換えなくてもできる操作

|  |                         |
|--|-------------------------|
|  | テレビの電源を「入/切」します。        |
|  | テレビの音量を調節します。           |
|  | テレビのチャンネルを選びます。         |
|  | テレビの入力をビデオ入力に<br>切換えます。 |

リモコンのオーディオ/テレビ切換スイッチを  
「テレビ」側にしてできる操作

|           |                                                   |
|-----------|---------------------------------------------------|
| 数字<br>ボタン | TV1~TV12を選びます。<br>0ボタンがTV11、<br>+10ボタンがTV12になります。 |
|-----------|---------------------------------------------------|

- ・テレビの操作が終わったら、  
オーディオ/テレビ切換スイッチは「オーディオ」  
側に戻してください。  
戻さないと、数字ボタンで本機の操作ができません。

## テレビのメーカーコードを設定する

### 1 リモコンのオーディオ/テレビ切 換スイッチを「テレビ」側にする

- 2 を押す
- ・は手順3が終わるまで押した  
ままにします。

### 3 を押してから、下のメーカーの コード番号表を参考に、数字ボタ ンを使ってコード番号を入力する

- ・複数のコードを持つメーカーの場合、機  
種によって動作するコード番号が異なり  
ます。順番に試してみてください。正しく動作する  
コード番号を選んでください。

例：サンヨー[04]の場合、 →

松下[23]の場合、 → と押す

- 4 を離す
- リモコンのメーカーコードの変更は終わり  
です。

### メーカーの コード番号表

| メーカー名   | コード番号       |
|---------|-------------|
| ビクター    | 01,02,03    |
| サンヨー    | 04,05,06    |
| シャープ    | 07,08       |
| 富士通ゼネラル | 09,10       |
| ソニー     | 11,12,13    |
| 東芝      | 14          |
| NEC     | 15          |
| パイオニア   | 16          |
| 日立      | 17,18       |
| フナイ     | 19,20,21,22 |
| 松下      | 23,24,25,26 |
| 三菱      | 27          |
| アイワ     | 28,29       |
| フィリップス  | 30          |
| コルティナ   | 31,32,33,34 |

### お知らせ

- ・メーカーコードは変更される場合があります。ま  
た、上記のメーカー製テレビでも操作できない場  
合があります。

# AVコンピュリンクの活用

テレビ、ビデオデッキ、DVDプレーヤー、AVアンプなどいくつかの機器をつないで、再生するための接続をしても、操作はそれぞれ別々に行わなければならないわずらわしさがあります。ビクター製の機器の操作に連動してほかのビクター製機器を動作させることによって、簡単な操作を実現したものがAVコンピュリンク機能です。

## 接続と設定をする

モノラルミニプラグ付きの接続コードを使用し、ビクター製の各機器のAVコンピュリンク端子どうしを接続します。機器によっては、AV COMPU LINK端子と英語で表記されていますが、同様の端子です。

この機能を使うときは、モノラルミニプラグ付きの接続コード:CN-120Aをお買い求めのうえご使用ください。

- AVコンピュリンクモードの設定(DVD1～DVD3の切換え)は、「その他設定画面」(→93ページ)で操作しませぬ。
- 接続する機器の取扱説明書も併せてお読みください。

### ■テレビとのAVコンピュリンク接続

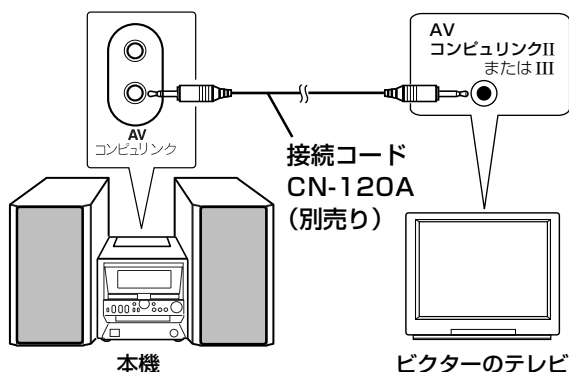

| テレビの入力端子 | AV コンピュリンクモードの設定 |
|----------|------------------|
| ビデオ1のとき  | DVD 2            |
| ビデオ2のとき  | DVD 3            |

- ビデオ3に接続したときは、「DVD1」に設定してありますので、そのまま使えます。ただし、ビデオ3がDVムービー入力の場合は、この端子にはAVコンピュリンクが動きませぬ。

### ご注意

- D2映像出力をビクターのテレビにつなぐときは、AVコンピュリンクモードの設定を必ず「DVD1」にしてください。

### 操作方法

本機を再生するだけで音や映像を鑑賞することができます。テレビやAVアンプの入力を切換えたり、あらかじめ電源を「入」にする操作は必要ありません。

1. テレビの主電源スイッチを「入」にする
2. 本機にディスクを入れる
3. 本機のDVD ▷/IIIを押す

次の動作が自動的に行われます。

- テレビの電源が「入」になります。
  - テレビの入力切換えが本機を接続している外部入力(ビデオ1、ビデオ2、またはビデオ3)になります。
- なお、本機の電源を「切」にしてもテレビの電源は「切」にはなりません。

# パソコンからの音声が聞こえないとき

「パソコンからの音声信号が再生されるか確認する」(→61ページ参照)の操作をして「Windows の起動」音が聞こえてこないときは、次のことを確認してみてください。

Windows®XPを例に説明します。

- [スタート]→[コントロールパネル]→[サウンド、音声、およびオーディオ デバイス]→[サウンドとオーディオ デバイス]→[サウンド]を開き、「既定のデバイス」が「USBスピーカー」になっているか確認します。

「USB スピーカー」になっていないときは、▼をクリックしてプルダウンメニューの中から「USBスピーカー」を選びます。



**参考:** 他のサウンドカードから音声を出すときもここを変更します。

- [スタート]→[すべてのプログラム]→[アクセサリ]→[エンターテインメント]→[ボリュームコントロール]を開き、音量が最小になっていたり、「ミュート(M)」にクリックマークがついていないかを確認します。

音量が最小になっているときは音量を上げ、「ミュート(M)」にクリックマークが付いているときは、マークをクリックしてクリックマークをはずします。

## 故障と思う前に、次のことを確認してください

### 本機がパソコンに認識されない

- 本機のソース(音源)をUSBにしてから、USBケーブルで本機とパソコンをしっかりと接続する。
- USBハブを使って接続しているときは、接続しているハブに問題がある場合があります。ハブが正しく動作しているか確認する、または接続するポートを変えてみてください。

### 音が出ない、小さい

- [サウンドとオーディオデバイス] のボリュームコントロールの設定が違っている場合があります。既定するデバイス、「ミュート(M)」を確認してください。
- 本機の音量が適当になっているかを確認してください。
- パソコンと本機の電源を切ってから59ページ「他の機器の音声を聞く」の操作を再度行ってください。

### 音が途切れる

- 音声出力中、パソコンのCPU に負担のかかる作業をしていると、音が途切れることがあります。CPU に負担のかかる作業は控えてください。
- 音声の再生中に、他の機器のUSBケーブルを抜き差しすると音が途切れることがあります。

### 雑音が多い

- 強い電磁波を発生するもの(テレビなど)の近くに置いていると雑音が多くなる場合があります。強い電磁波を発生するものから十分に離して置いてください。

# MDの制約について

MDは、従来のカセットテープや DAT とは異なる独自の方式で情報を記録しています。このMDの記録方式にはいくつかの制約があるため、次のような症状になることがあります。これらは製品の故障ではありませんので、ご了承ください。

| 症 状                                        | 原 因                                                                                                                                                                               |
|--------------------------------------------|-----------------------------------------------------------------------------------------------------------------------------------------------------------------------------------|
| MDに示された収録可能時間を使い切っていないのに「DISC FULL」が表示される。 | MDは時間に関係なく、録音できる曲数(トラック数)に制限があります。曲(トラック)番号が255以上になる録音はできません(録音可能な最大トラック数は254曲まで)。                                                                                                |
| 曲番号にも収録可能時間にも余裕があるのに「DISC FULL」が表示される。     | 部分的に消して録音し直す操作をくり返すと、ディスクのあちこちに空き部分ができます。このような録音をしたMDには、1曲のデータが空き部分に細かく分けて記録されます。録音中、分けられた部分が多くなると「DISC FULL」が表示されることがあります。分けられて8秒以下(SP:標準モード時)の部分ができると、その曲は、「JOIN」でつなげることができません。 |
| 「JOIN」機能が使えない。                             | また、その部分は消しても残り時間は増えません。                                                                                                                                                           |
| 曲を消しても残り時間が増えない。                           | 細かく分けて記録されている曲は、早送りや早戻しすると音が途切れることがあります。                                                                                                                                          |
| 早送り、早戻しをすると、音が途切れることがある。                   | また、MDLP規格による録音モードが異なる曲は、「JOIN」でつなげることができません。                                                                                                                                      |
| 録音した時間と残り時間を足しても、MDに表示された収録可能時間にならない。      | MDは、最低でも12秒間(SP:標準モード時)の連続したスペースがないと録音できません。そのため、短い空き部分のたくさんできたMDは、実際に録音できる時間は、短くなります。                                                                                            |

MDは、CDのクリアな音をデジタル録音することができます。ただし、こうして録音されたMDを他のMDに再びデジタル信号のまま他の機器でコピーすることはできないようになっています。つまり、「コピーのコピー」をつくることはできません。この決まりをSCMS(シリアル・コピー・マネージメント・システム)といいます。本機は、この決まりに準拠して設計されています。

## SCMS (Serial Copy Management System)

シリアル・コピー・マネージメント・システムとは、著作権保護のため、デジタルオーディオ機器間でデジタル信号のままコピーできるのは1世代だけと規定したものです。

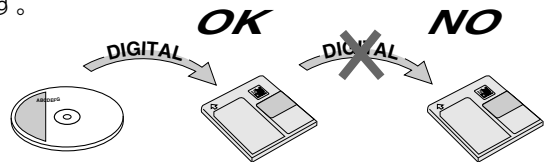

### ご注意

この規定により、一度デジタル録音されたMDからは、他の機器へデジタル録音することはできません。

あなたがラジオ放送やCD、テープなどから録音したものは、個人として楽しむなどのほかは、著作権法上権利者に無断で使用できません。  
なお、この商品の価格には、著作権法の定めにより、私的録音補償金が含まれています。

私的録音補償金についてのお問い合わせ先：  
社団法人 私的録音補償金管理協会  
☎ 03-5353-0336(代)

## 倍速録音に関して(HCMS)

録音用MD(ミニディスク)は等速を超えるスピードで録音(コピー)することが可能です。このため著作権を保護するための規制が必要になります。

本機では、CDまたはMDから一度倍速録音(等速を超える録音)した曲は、その曲の録音開始から74分が経過しないと、その曲(MDの場合は、そのMD全曲)の二度目の録音はできません。

例えば、CDの1曲目を倍速録音した場合、倍速録音が開始してから74分間は、そのCDの1曲目を再びMDに倍速および等速(ノーマルスピード)で録音することはできません。また、CDから倍速録音をする場合、録音開始から74分以内に合計で100曲以上録音することはできません。99曲までの録音ができます。

# MD/ディスクのメッセージ

| MDのメッセージ              | 意味                                                               | 処置                                                              |
|-----------------------|------------------------------------------------------------------|-----------------------------------------------------------------|
| CANNOT ENTRY!         | 曲を同じグループに登録しようとした。                                               | 正しい曲を選んでください(→80ページ参照)。                                         |
| CANNOT FORM!          | グループをはさんでグループにする曲を選んでしまった。                                       | グループをはさまないように曲を選んでください(→79ページ参照)。                               |
| CANNOT GROUP!         | グループに関する情報量の制限を超えている。<br>(グループに関する情報は、タイトルの領域に記録されます)            | それ以上のグループは作れません。<br>(不要なディスク名や曲名は消してください)                       |
| CANNOT JOIN           | 録音モードが異なる曲、または8秒以下の短い曲をつなげようとした。                                 | MDのシステム上の制約です。                                                  |
| CANNOT LISTEN         | 倍速録音中に音量を調節しようとした。                                               | 倍速録音中は、ディスクの音は聞けません。                                            |
| CANNOT REC            | ビデオCD/スーパービデオCDでPBC再生中に1トラック(曲)録音をしようとした。                        | PBCを「切」にして(→33ページ参照)再生し、録音してください。                               |
| CANNOT TITLE          | A MDがランダム演奏モードのとき、<br>B MDで録音しようとした。<br>MDに合計1792文字を超えて入力しようとした。 | ランダム演奏モードを解除してください(→54ページ参照)。<br>それ以上のタイトルは入力できません。             |
| DISC FULL             | ディスクの空き時間が足りない。トラック数が254を超える。                                    | 他の録音用MDに取り換えてください。                                              |
| DISC PROTECTED        | MDが誤消去防止状態のまま編集または録音をしようとした。                                     | MDの誤消去防止つまみを閉じてください(→102ページ参照)。                                 |
| EMERGENCY STOP        | 録音中に異常が発生した。                                                     | ■ (停止)を押していったん停止してから、<br>▲ B MD(取出し)を押してMDを取り出し、もう一度操作し直してください。 |
| GROUP FULL            | 100以上のグループを作ろうとした。                                               | グループは99まで作ることができます。                                             |
| GROUP TRACK           | グループ登録されている曲を選んで新しいグループを作ろうとした。                                  | グループに登録されていない曲を選んでください(→79ページ参照)。                               |
| LOAD ERROR            | MDの入れ方がおかしい。                                                     | MDを正しく入れてください。                                                  |
| MD NO DISC            | MDが入っていない。                                                       | MDを入れてください。                                                     |
| NON-AUDIO CANNOT COPY | 接続したデジタル機器(BSデジタルチューナーなど)のリニアPCM以外のデジタル音声(AAC音声など)をMDに録音しようとした。  | 接続したデジタル機器のデジタル出力の設定をリニアPCMにしてください(詳しくは接続した機器の取扱説明書をご覧ください)。    |
| PLAYBACK DISC         | 再生専用MDに録音・編集しようとした。                                              | 録音用MDに取り換えてください。                                                |
| READ ERROR            | MDの目次(UTOC)情報が読み取れない。                                            | 電源を入れ直してください。                                                   |
| SCMS CANNOT COPY      | CD-R/CD-RW(デジタルオーディオ)のコピーを作ろうとした。                                | メッセージ表示後、自動でアナログ録音になります。                                        |
| TRACK PROTECTED       | トラックプロテクトがかかっている。                                                | 本機では解除できません。プロテクトをかけたときの機器で解除してください。                            |

| ディスクのメッセージ  | 意味                                     | 処置                       |
|-------------|----------------------------------------|--------------------------|
| CANNOT PLAY | 再生できないディスクまたは傷の多いディスクを再生しようとした。        | ディスクを交換してください。           |
| NO AUDIO    | 不法コピーディスクの可能性があります。(音が出ません)            | ディスクをお買い上げの販売店で確認してください。 |
| LR ONLY     | マルチチャンネル音声でダウンミックスが禁止されているトラックを再生している。 | 正常な動作です。                 |

# ディスク、MD、テープの取り扱いについて

## ディスクの取り扱いかた

### ・ケースからの出し入れ

① センターホルダーを押さえ

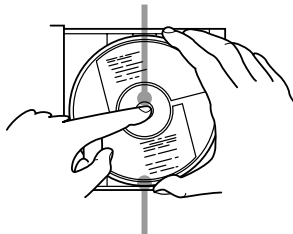

② 演奏面(虹色に光っている面)に触れないように持って出す。

① 文字のある面を上にして…

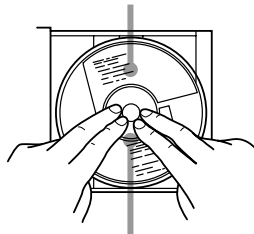

② 上から押さえて入れる。

- ・ディスクにテープやシールなどを張ったり、字を書いたりしないでください。
- ・ディスクは曲げないでください。



- ・ハートや花などの形をしたシェイプCD(特殊形状のCD)は、絶対に使用しないでください。故障の原因となります。

## ディスクのお手入れ

再生する前に、再生面についたほこりやゴミ、指紋などを柔らかい布でふきとってください。必ず内側から外側にふいてください。

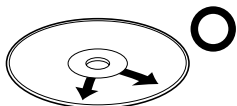

必ず内側から外側へ

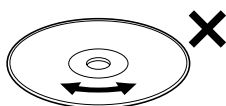

連続したキズは音飛びの原因となります。

- ・シンナーやベンジン、アナログレコード用のクリーナーなどは絶対に使用しないでください。

## MDの取り扱いかた

### シャッターは開けないで

シャッターは開かないようにロックされています。無理に開けようとするとディスクがこわれます。

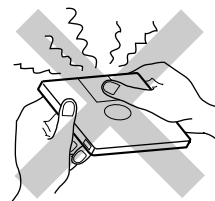

### 定期的にお手入れを

MDにほこりやゴミがついたときは、乾いたやわらかい布でふき取ってください。

## 大切な録音を消さないために

録音用MDには、大切な録音を間違えて消さないための、誤消去防止つまみがついています。録音や編集が終わったら、カートリッジ側面の誤消去防止つまみをスライドさせ開いた状態にしておきます。新しく録音や編集をしないことができなくなります。録音や編集をしないときは、閉じた状態に戻してください。

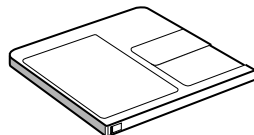

誤消去防止つまみ

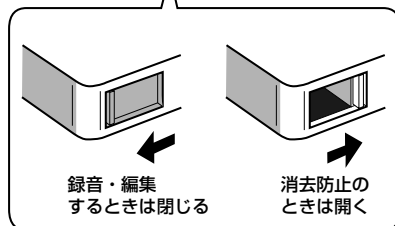

録音・編集するときは閉じる

消去防止のときは開く

## お知らせ

- ・曲名などを記入したラベルは、指定以外の位置に張らないでください。万一、ラベルエリアよりはみ出したり、はがれかかったままMDを挿入すると、故障の原因となります。
- ・MDは ⇨ や ⇩ などの矢印に従って正しく入れてください。間違った方向で挿入すると、故障の原因となります。

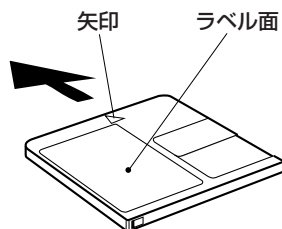

矢印

ラベル面



## 大切な録音を消さないために

カセットテープには誤消去防止用のツメ(タブ)がついています。

- ツメを折っておくと録音(消去)ができなくなり、誤って消してしまうことが防げます。
- 再び録音したいときはツメの穴をセロハンテープなどでふさぎます。

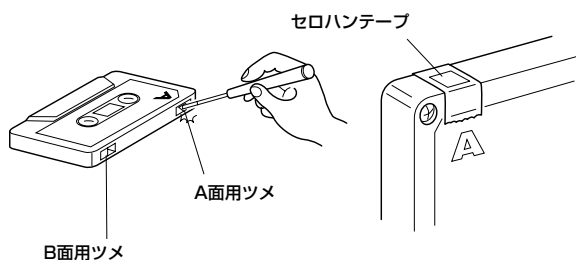

## カセットテープの取り扱いかた

- テープにたるみがあると、機械に巻き込まれたり、故障の原因になります。使用する前に右図のようにしてたるみを取り除いてください。また、テープを引き出したり、テープ面に触れないでください。
- C-120やC-150などの長時間テープは、使用しないでください。  
長時間録音や再生ができて便利ですが、テープが薄く伸びやすいため機器内部に巻き込まれる原因となります。

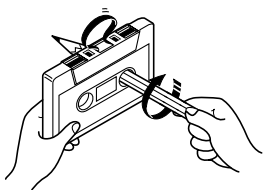

## リーダーテープについて

テープの始まりと終わりには、録音できない部分(リーダーテープ)があります。録音する前にこのリーダーテープの部分を巻き取っておきましょう。

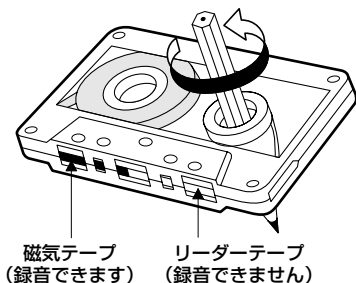

## テープデッキのヘッド部の清掃

## • ヘッド部の清掃

音が小さくなったり音質が悪くなる前に、およそ10時間使うごとにヘッドやピンチローラー、キャプスタンを清掃します。

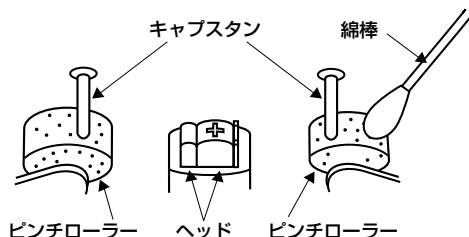

市販のクリーニングキット(綿棒とクリーニング液)を使うと便利です。

## 本体表面のお手入れ

- キャビネット表面の汚れは、柔らかい布で軽くふき取ってください。汚れがひどいときは、水でうすめた中性洗剤にひたした布をよく絞ってふき取り、乾いた布でからぶきしてください。
- キャビネットが変質したり、塗料がはげることがありますので、シンナーやベンジンでふかないでください。また、殺虫剤など揮発性のものをかけたり、ゴムやビニール製品などを長時間接触させたままにしないでください。



## ご注意

- ハイポジション(TYPE II)やメタルテープ(TYPE IV)に対応しておりませんので、使用しないでください。特性が異なるため、正しく録音されません。また、再生しても正しい音質にはなりません。

# 故障かな？と思う前に

修理を依頼する前に、ちょっとお確かめください。

| 症状                    | 原因                                  | 処置                                                                 | 参照ページ      |
|-----------------------|-------------------------------------|--------------------------------------------------------------------|------------|
| 映像/音が出ない。             | 接続をまちがえている。                         | 「接続」のページをご覧ください、正しく接続し直してください。                                     | 14～19      |
|                       | ヘッドホンがつながれている。                      | ヘッドホンのプラグを抜く。                                                      | 11         |
| 時刻表示が点滅している。          | 停電または、電源コードを抜いたため。                  | 時計を合わせ直す。                                                          | 22         |
| ディスク/MDの再生が始まらない。     | ディスクが裏返しに入っている。                     | 文字のある面が上になるように正しく入れる。                                              | 28         |
|                       | レンズが結露している。                         | 電源を「入」にしたまま1～2時間待ち、乾いてから使う。                                        | .          |
| 特定な箇所が正常に再生できない。      | ディスクに傷や汚れがある。<br>MDにエラーが発生した。       | ディスクまたはMDをクリーニングするか、または交換する。<br>MDを録音し直す。                          | 102        |
| 入れたMDが出てきてしまう。        | MDの入れ方が不完全なため。                      | 本体と平行にして、軽くMDを押し入れ直す。                                              | 51         |
|                       | すでにMDが入っている。                        | MDを取り出してから操作する。                                                    |            |
| MD/テープ録音ができない。        | 誤消去防止状態になっている。                      | MDの誤消去防止つまみを閉じる。<br>テープの誤消去防止用ツメの穴をセロハンテープなどでふさぐ。                  | 102<br>103 |
| テープの再生音が小さい。          | ヘッドやキャプスタンが汚れている。                   | ヘッドやキャプスタンを清掃する。                                                   | 103        |
| 雑音が多くて、放送がうまく受信できない。  | アンテナの接続・設置が悪い。                      | アンテナの接続・設置をし直す。                                                    | 14         |
| ブーンという雑音ができる。         | テレビやOA機器がそばにある。                     | テレビやOA機器などから離す。                                                    | .          |
| タイマーがうまく働かない。         | 現在時刻が正しく合っていない。                     | 正しい時刻に設定し直す。                                                       | 22         |
|                       | タイマーが解除されている。                       | タイマー表示を確認して、設定し直す。                                                 | 87         |
| リモコンの数字ボタンで本機が操作できない。 | オーディオ/テレビ切換スイッチが「テレビ」側になっている。       | オーディオ/テレビ切換スイッチを「オーディオ」側に戻す。                                       | 13<br>97   |
| 電源を入れてもすぐに切れてしまう。     | スピーカーコード（端子）がショートしてアンプに負担がかかりすぎている。 | スピーカーコード（端子）がショートしていないか確認する。<br>それでも正しく動作しないときは、お買い上げの販売店にご相談ください。 | .          |

● 上記の処置をしても正しく動作しないときは…

本機はマイコンの働きで多くの動作を行っており、万一、雷や静電気等による動作の異常が発生したときやボタン類を押してもうまく動作しないときは、電源プラグをコンセントから抜き、しばらく待ってからつなぎ直してください。そのあと、時計を合わせ直してください。

お願い

- 本機の故障または不測の事態により、録音・再生およびディスク/MDの演奏などにおいて利用の機会を逸したために発生した損害等の補償については、ご容赦ください。

# Q & A(よくあるご質問)

| Q (ご質問) | A (回答) |
|---------|--------|
|---------|--------|

## ディスクについて

|                                         |                                                                                                                                         |
|-----------------------------------------|-----------------------------------------------------------------------------------------------------------------------------------------|
| 海外で購入したDVD ビデオやビデオCDのディスクを再生することができますか？ | DVDビデオの場合は、リージョン番号(ローカル番号)が「ALL」、または「2」を含んでいて、映像方式がNTSCまたはPALであれば再生できます。<br>ビデオCDの場合は、映像方式がNTSCまたはPALであれば再生できます。<br>ディスクのジャケットをご確認ください。 |
| リージョン番号(ローカル番号)がないDVD ビデオを再生することができますか？ | リージョン番号(ローカル番号)はディスクが規格に適合していることを表しています。<br>規格を満たしていないDVDビデオは再生できません。                                                                   |

## 音声について

|                                                                            |                                                                                                                                                                                                                                                                                                                                            |
|----------------------------------------------------------------------------|--------------------------------------------------------------------------------------------------------------------------------------------------------------------------------------------------------------------------------------------------------------------------------------------------------------------------------------------|
| Dolby Digital EXと印刷されたディスクは再生できますか？                                        | ドルビーデジタルと再生互換があるため、再生できます。<br>ただし、本来の効果を得たい場合は、対応のサラウンドデコーダー／デコーダー内蔵のアンプやレシーバーに、本機のデジタル音声出力端子を用いてつなぐ必要があります。<br>その際、本機の音声設定画面の中の[デジタルOUT]設定を「ストリーム／PCM」に設定してください。                                                                                                                                                                          |
| DTS ESと印刷されたディスクは再生できますか？                                                  | 再生できます。<br>ただし、本来の効果を得たい場合は、DTS ES対応のサラウンドデコーダー／デコーダー内蔵のアンプやレシーバーに、本機のDVDデジタル出力端子を用いてつなぐ必要があります。その際、本機の音声設定画面の中の[デジタルOUT]設定を「ストリーム／PCM」に設定してください。                                                                                                                                                                                          |
| THXと印刷されているディスクは、どういうディスクですか？本機で再生できますか？                                   | 再生できます。<br>「THX」は、米国ルーカスフィルム社が設けた、高品位な映像・音声収録、または再生における独自の部門及び基準の名称で、その基準に適合したディスクや機器を表すものであり、収録フォーマット自体をさすものではありません。                                                                                                                                                                                                                      |
| MP3/WMAとオーディオCDの両方のフォーマットが一枚のディスクに録音されているときは、両方とも再生できますか？                  | そのような場合は、データCDフォーマットで収録されているため、オーディオCDのトラックは再生できません。MP3/WMAのトラックのみ再生できます。                                                                                                                                                                                                                                                                  |
| ドルビーデジタルのディスクには、5.1chサラウンドとドルビーサラウンドという2種類のサラウンド音声収録されていることがありますが、どう違いますか？ | いずれもアメリカ・ドルビー研究所が開発したサラウンド音声の規格です。<br>ドルビーサラウンドは、サラウンド成分(2ch)を、通常のアナログステレオ音声(左／右)に重ねて記録し、ドルビーサラウンド、およびドルビープロロジックデコーダーによって音声を分離・再生します。<br>ドルビーデジタル(5.1chサラウンド)は、最大でフロント左、フロント右、センター、リア左、リア右、LFE(Low Frequency Effect: サブウーハーなどの低音信号用)の計6ch分の音声をデジタル化、圧縮した上で独立して記録し、ドルビーデジタルデコーダーによって再生します。<br>収録状況にもよりますが、一般的にはドルビーデジタルのほうがより優れた音場効果が得られます。 |

## 映像について

|                                                 |                                            |
|-------------------------------------------------|--------------------------------------------|
| DVDビデオやビデオCDの映像に、細かいモザイクのようなものが出るのですが、これは故障ですか？ | デジタル収録された動画特有のもの(ブロックノイズ)であり、本機の故障ではありません。 |
|-------------------------------------------------|--------------------------------------------|

## その他

|                           |                                               |
|---------------------------|-----------------------------------------------|
| 本取扱説明書の操作通りに機能しません。       | コンテンツ作成者の意図や構造上の制約等により、本機の操作を受け付けられない場合があります。 |
| DVDビデオの映像をビデオテープに録画できますか？ | ほとんどのDVDビデオはコピー禁止処理がされてるので、ビデオテープへの録画はできません。  |
| 本機で録画はできますか？              | 録画はできません。                                     |

# 保証とアフターサービス

## 保証書(別添)

保証書は、お買い上げの販売店よりお受け取りください。「お買い上げ日・販売店名」等の記入をお確かめのうえ、記載内容をよくお読みの後、大切に保管しておいてください。

保証期間

お買い上げの日から1年間

## 補修用性能部品の最低保有期間

マイクロコンポーネントMDシステムの補修用性能部品の最低保有期間は、製造打ち切り後8年です。

補修用性能部品とは、その製品の機能を維持するために必要な部品です。

## 修理に関するご相談やご不明な点は

修理に関するご相談やご不明な点は、お買い上げの販売店または107ページの「ビクターサービス窓口案内」をご覧のうえ最寄りのサービス窓口にお問い合わせください。

## 修理を依頼されるときは

## 出張修理

104ページの「故障かな?と思う前に」に従ってお調べください。それでもなお異常のあるときは使用を中止し、お買い上げの販売店に修理をご依頼ください。このとき不具合が発生したディスクなどのメディアも、一緒にご用意ください。

### 保証期間中は

修理に際しましては保証書をご提示ください。保証書の規定に従って販売店が修理させていただきます。

### 保証期間が過ぎているときは

修理すれば使用できる製品については、お客様のご要望により有料で修理させていただきます。

### ご連絡していただきたい内容

|        |                    |
|--------|--------------------|
| 品名     | マイクロコンポーネントMDシステム  |
| 型名     | UX-WD80-M          |
| お買い上げ  | 年 月 日              |
| 故障の状況  | できるだけ具体的に          |
| ご住所    | 付近の目印等も併せてお知らせください |
| お名前    |                    |
| 電話番号   |                    |
| 訪問ご希望日 |                    |

### 修理料金の仕組み

|     |                                                                      |
|-----|----------------------------------------------------------------------|
| 技術料 | 故障した製品を正常に修復するための料金です。技術者の人件費、測定機器等設備費、故障診断、修理および部品交換、調整、点検にかかる費用です。 |
| +   |                                                                      |
| 部品代 | 修理に使用した部品代金です。その他修理に付帯する部材等を含む場合もあります。                               |
| +   |                                                                      |
| 出張料 | 製品のある場所へ技術者を派遣するための費用です。別途、駐車料金をいただく場合があります。                         |

便利メモ お買い上げ店名 ☎ ( ) -

■ この製品の製造時期は本体の背面に表示されております。

# ビクターサービス窓口案内 (ビクターサービスエンジニアリング株式会社)

ビクター製品のアフターサービスはお買い上げの販売店へご相談ください

ご転居等で保証書記載のお買い上げ販売店にアフターサービスをご依頼になれない場合は、最寄りの「ご相談窓口」にご相談ください。

| 都道府県名         | 窓口名                  | TEL                     | 所在地                                |
|---------------|----------------------|-------------------------|------------------------------------|
| <b>北海道</b>    |                      |                         |                                    |
| 北海道           | 札幌 S.C.              | (011)898-1180           | 札幌市厚別区厚別東五条1-2-29                  |
|               | 旭川 S.C.              | (0166)61-3659           | 旭川市神居二条3-2-15                      |
|               | 北見 S.S.              | (0157)25-8557           | 北見市山下町4-7-19                       |
|               | 釧路 S.S.              | (0154)24-0797           | 釧路市松浦町3番3号                         |
|               | 帯広 S.S.              | (0155)24-4493           | 帯広市東6条南12-1-1                      |
| 函館 S.S.       | (0138)52-5324        | 函館市五稜郭町4-16 函館五稜郭MFビル1F |                                    |
| <b>東北</b>     |                      |                         |                                    |
| 青森            | 青森 S.C.              | (017)723-2261           | 青森市桂木4-6-17                        |
|               | 八戸 S.S.              | (0178)44-4521           | 八戸市諏訪2-2-36                        |
| 岩手            | 弘前 S.S.              | (0172)28-0165           | 弘前市高田1-13-1                        |
|               | 盛岡 S.C.              | (019)637-0121           | 盛岡市津田町9地割24-1                      |
| 秋田            | 水沢 S.S.              | (0197)22-2773           | 水沢市天山通り3-1-2                       |
|               | 秋田 S.C.              | (018)824-3189           | 秋田市山王中園町4-1                        |
|               | 大館 S.S.              | (0186)43-0980           | 大館市美園町5-6                          |
| 宮城            | 横手 S.S.              | (0122)32-8873           | 横手市赤坂字大道向3-6                       |
|               | 仙台 S.C.              | (022)287-0151           | 仙台市若林区六丁の目西町7-13                   |
| 山形            | 山形 S.C.              | (023)642-0279           | 山形市松山3-12-18                       |
|               | 酒田 S.S.              | (0234)26-7145           | 酒田市亀ヶ崎6-6-1                        |
| 福島            | 郡山 S.C.              | (024)952-6331           | 郡山市堤1-3                            |
|               | いわき S.S.             | (0246)27-7991           | いわき市内郷御台町鶴巻6-1                     |
| <b>関東・甲信越</b> |                      |                         |                                    |
| 群馬            | 前橋 S.C.              | (027)255-5921           | 前橋市大渡町1-10-1<br>日本ビクター(株)前橋工場第二棟1F |
|               | 宇都宮 S.C.             | (028)638-1639           | 宇都宮市東宿郷3-5-22                      |
| 茨城            | 水戸 S.S.              | (029)246-1560           | 水戸市元吉田町1030<br>日本ビクター(株)水戸工場技術棟1F  |
|               | 【出張修理専門】のご相談窓口       |                         |                                    |
| 千葉            | 千葉サービスセンター           | (03)5803-2888           | 浦安市当代島2-13-27                      |
|               | 【お預かり修理、補修用部品】のご相談窓口 |                         |                                    |
|               | 千葉 S.C.              | (043)202-0263           | 千葉市中央区中央3-9-16 三井生命千葉中央ビル          |
|               | 柏 S.C.               | (04)7175-4322           | 柏市豊四季512-10-67                     |
|               | 浦安 S.S.              | (047)353-6189           | 浦安市当代島2-13-27                      |
| 東京            | 【出張修理専門】のご相談窓口       |                         |                                    |
|               | 千葉サービスセンター           | (03)5803-2888           | 浦安市当代島2-13-27                      |
|               | 【お預かり修理、補修用部品】のご相談窓口 |                         |                                    |
|               | 本郷 S.C.              | (03)5684-8254           | 文京区本郷3-14-7 ビクター本郷ビル1F             |
|               | 練馬 S.C.              | (03)3993-7520           | 練馬区豊玉南1-19-1                       |
| 大田 S.C.       | (03)3727-9385        | 大田区北千束2-20-6            |                                    |
| 八王子 S.C.      | (0426)46-6914        | 八王子市大和田町2-9-6           |                                    |
| CSセンター        | (03)3874-5231        | 台東区根岸5-4-3              |                                    |
| 埼玉            | 【出張修理専門】のご相談窓口       |                         |                                    |
|               | 千葉サービスセンター           | (03)5803-2888           | 浦安市当代島2-13-27                      |
|               | 【お預かり修理、補修用部品】のご相談窓口 |                         |                                    |
|               | 大宮 S.C.              | (048)654-5241           | さいたま市北区東大成町2-658-1                 |
|               | 熊谷 S.S.              | (048)553-5105           | 行田市城西2-7-39 ツインハイツ石山B              |
| 神奈川           | 【出張修理専門】のご相談窓口       |                         |                                    |
|               | 千葉サービスセンター           | (03)5803-2888           | 浦安市当代島2-13-27                      |
|               | 【お預かり修理、補修用部品】のご相談窓口 |                         |                                    |
|               | 横浜 S.C.              | (045)651-0403           | 横浜市中区鶴町1-3-1                       |
|               | 川崎 S.C.              | (044)975-1879           | 川崎市宮前区南平台3-2 (第2石原ビル)              |
| 平塚 S.C.       | (0463)36-2160        | 平塚市南原2-4-5              |                                    |
| 相模原 S.C.      | (042)776-2052        | 相模原市古淵3-7-4             |                                    |
| 横浜 T.C.       | (046)234-4500        | 海老名市東柏ヶ谷6-19-26         |                                    |
| 山梨            | 甲府 S.S.              | (055)237-4016           | 甲府市湯田2-11-5                        |
|               | 新瀧 S.C.              | (025)242-3431           | 新瀧市明石1-2-19                        |
| 新潟            | 長岡 S.S.              | (0258)24-8391           | 長岡市下下条2-1366-1                     |
|               | 長野 S.C.              | (026)221-6583           | 長野市川合新田962-1                       |
| 長野            | 松本 S.S.              | (0263)25-9165           | 松本市庄内2-4-21                        |
|               | <b>東海</b>            |                         |                                    |
| 静岡            | 静岡 S.C.              | (054)282-4141           | 静岡市中田本町62-31 中田ビル1階                |
|               | 沼津 S.S.              | (055)922-1557           | 沼津市筒井町6-5                          |
| 愛知            | 浜松 S.S.              | (053)421-3441           | 浜松市北島町785                          |
|               | 名古屋 S.C.             | (0568)25-3235           | 西春日井郡西春日町九之坪頼田121-1                |
| 岐阜            | 三河 S.C.              | (0564)25-0321           | 岡崎市葵町2-23 宝ビル101号室                 |
|               | 豊橋 S.C.              | (0532)64-0815           | 豊橋市多米東町1-1-1                       |
| 三重            | 岐阜 S.S.              | (058)274-1947           | 岐阜市宇佐南3-1-28                       |
|               | 三重 S.S.              | (0593)52-0841           | 四日市市堀木2-15-2                       |
| 津 S.S.        | (059)229-7780        | 津市大字藤方485-18            |                                    |

| 都道府県名        | 窓口名                  | TEL            | 所在地                  |
|--------------|----------------------|----------------|----------------------|
| <b>北陸</b>    |                      |                |                      |
| 富山           | 富山 S.S.              | (076)425-2397  | 富山市二口町四丁目1-3         |
|              | 石川 S.S.              | (076)269-4821  | 金沢市新保本四丁目65-17       |
|              | 福井 S.S.              | (0776)53-6916  | 福井市西開発3-2-11         |
| <b>近畿</b>    |                      |                |                      |
| 滋賀           | 滋賀 S.S.              | (077)582-5812  | 守山市浮気町268            |
| 京都           | 【出張修理専門】のご相談窓口       |                |                      |
|              | 大阪 S.C.              | (06)6304-5731  | 大阪市淀川区田川2-4-28       |
|              | 【お預かり修理、補修用部品】のご相談窓口 |                |                      |
| 京都北部         | 京都 S.C.              | (075)644-0247  | 京都市伏見区深草下川原町31-1     |
|              | 福知山 S.S.             | (0773)22-8664  | 福知山市厚東町145-2         |
| 奈良           | 【出張修理専門】のご相談窓口       |                |                      |
|              | 大阪 S.C.              | (06)6304-5731  | 大阪市淀川区田川2-4-28       |
|              | 【お預かり修理、補修用部品】のご相談窓口 |                |                      |
| 奈良           | 奈良 S.C.              | (0742)35-0935  | 奈良市大宮町6-3-10 藤本ビル1F  |
|              | 【出張修理専門】のご相談窓口       |                |                      |
| 大阪           | 大阪 S.C.              | (06)6304-5731  | 大阪市淀川区田川2-4-28       |
|              | 【お預かり修理、補修用部品】のご相談窓口 |                |                      |
|              | 大阪 S.C.              | (06)6304-5731  | 大阪市淀川区田川2-4-28       |
|              | 堺 S.C.               | (072)254-2881  | 堺市百舌鳥梅町3丁目21-2 伊助ハイツ |
|              | 【業務用機器専門】のご相談窓口      |                |                      |
| メンテナンスセンター   | (06)6304-6715        | 大阪市淀川区田川2-4-28 |                      |
| 和歌山          | 和歌山 S.S.             | (073)472-6799  | 和歌山市太田430-8          |
|              | 田辺 S.S.              | (0739)22-9976  | 田辺市湊1581-12          |
| 兵庫           | 【出張修理専門】のご相談窓口       |                |                      |
|              | 大阪 S.C.              | (06)6304-5731  | 大阪市淀川区田川2-4-28       |
| 兵庫中部         | 【お預かり修理、補修用部品】のご相談窓口 |                |                      |
|              | 神戸 S.C.              | (078)252-0562  | 神戸市中央区磯上通3-2-16      |
| 兵庫西部         | 姫路 S.S.              | (0792)34-3833  | 姫路市中地南町11-1          |
| <b>中国</b>    |                      |                |                      |
| 岡山           | 岡山 S.C.              | (086)243-1566  | 岡山市西古松西町8-23         |
| 広島           | 広島 S.S.              | (082)243-9839  | 広島市中区光南3-9-17        |
|              | 福山 S.S.              | (084)931-6984  | 福山市南蔵王町3-5-15        |
| 山口           | 山口 S.C.              | (083)973-3708  | 吉敷郡小郡町花園町5-28        |
|              | 徳山 S.S.              | (0834)27-1331  | 周南市野上町2-3-5          |
| 島根           | 山崎ビクター販売(株)          |                |                      |
|              | 松江 S.C.              | (0852)31-8900  | 松江市学園1-16-39         |
| 鳥取           | 山崎ビクター販売(株)          |                |                      |
|              | 鳥取 S.S.              | (0857)23-2151  | 鳥取市千代水1丁目22-1        |
| <b>四国</b>    |                      |                |                      |
| 香川           | 高松 S.C.              | (087)866-1200  | 高松市田村町205-1          |
| 徳島           | 徳島 S.S.              | (088)622-7387  | 徳島市沖浜2-37            |
|              | 高知 S.S.              | (088)882-0546  | 高知市高須新町4-1-43        |
| 愛媛           | 松山 S.C.              | (089)923-0372  | 松山市中央1-4-12          |
|              | 宇和島 S.S.             | (0895)20-1018  | 宇和島市坂下津甲407-40       |
| <b>九州・沖縄</b> |                      |                |                      |
| 福岡           | 福岡 S.C.              | (092)431-1261  | 福岡市博多区博多駅前4-16-1     |
|              | 久留米 S.S.             | (0942)39-3495  | 久留米市西町字神浦1-1192      |
|              | 北九州 S.C.             | (093)921-3981  | 北九州市小倉北区片野2-15-12    |
| 長崎           | 長崎 S.C.              | (095)862-5522  | 長崎市城山町9-13           |
|              | 佐世保 S.S.             | (0956)33-5568  | 佐世保市木風町1467-2        |
| 大分           | 大分 S.C.              | (097)543-1422  | 大分市西大道3-1-1          |
| 熊本           | 熊本 S.C.              | (096)353-4536  | 熊本市近見町8-1-10         |
|              | 宮崎 S.S.              | (0985)24-5401  | 宮崎市霧島町3-59           |
| 宮崎           | 延岡 S.S.              | (0982)35-7077  | 延岡市惣領町2-4-3          |
|              | 鹿児島 S.C.             | (099)282-8818  | 鹿児島市田上七丁目9-8         |
| 沖縄           | 沖縄 S.C.              | (098)898-3631  | 宜野湾市真志喜1-13-16       |

所在地、電話番号が変更になる場合がございますので、あらかじめご了承ください。 0904

●略号について S.C.はサービスセンターの略称です。  
S.S.はサービスステーションの略称です。  
T.C.はテクニカルセンターの略称です。

知っておくとほっとします



# 主な仕様

—本機の仕様および外観は、改善のため予告なく変更することがあります。—

## ■ MD/DVDレシーバー (CA-UXWD80-M)

### アンプ部

|                          |                                                                                                                                                                           |
|--------------------------|---------------------------------------------------------------------------------------------------------------------------------------------------------------------------|
| 実用最大出力<br>入力端子<br><アナログ> | 20W+20W (JEITA/4Ω)<br>AUX×1系統、<br>500mV/47kΩ:LEVEL1<br>250mV/47kΩ:LEVEL2                                                                                                  |
| <デジタル>                   | デジタル光入力×1、<br>-23dBm~-15dBm<br>(光角型ジャック)<br>(サンプリング周波数32kHz/44.1kHz/<br>48kHzに対応)                                                                                         |
| <その他><br>出力端子<br><アナログ>  | USB AUDIO×1<br>スピーカー×1系統、20W/4Ω<br>適合インピーダンス 4Ω~16Ω<br>ヘッドホン(×1)、15mW/32Ω<br>適合インピーダンス 16Ω~1kΩ                                                                            |
| <デジタル>                   | DVD/CDデジタル光出力×1<br>-23dBm~-15dBm<br>(光角型ジャック)                                                                                                                             |
| <その他><br>ビデオ出力部          | AVコンピュリンク×2(φ3.5)<br>映像出力×1<br>1.0V(p-p)/75Ω、同期負<br>S1/S2映像出力×1<br>Y出力:1.0V(p-p)/75Ω、同期負<br>C出力:0.286V(p-p)/75Ω<br>D2映像出力×1<br>Y出力:1.0V(p-p)/75Ω<br>Cb/Cr出力:0.7V(p-p)/75Ω |
| 映像信号方式                   | JEITA標準、NTSCカラーテレビジョン方式(インターレース方式/プログレッシブ方式選択可)                                                                                                                           |

### チューナー部

|       |                                             |
|-------|---------------------------------------------|
| 受信周波数 | FM:76.00MHz~108.00MHz<br>AM:531kHz~1,629kHz |
| アンテナ  | FM:75Ω不平衡型<br>AM:ループアンテナ                    |

### タイマー部

|          |                                                 |
|----------|-------------------------------------------------|
| タイマー形式   | 3プログラム動作(ONCE/EVERYDAY<br>切替可能)                 |
| スリープタイマー | 10、20、30、60、90、120、150分<br>(ディマー機能のDIMMER 2の状態) |
| 時刻表示     | 24時間表示                                          |

### DVDプレーヤー部

|          |                                                                                                                                   |
|----------|-----------------------------------------------------------------------------------------------------------------------------------|
| 再生可能ディスク | DVDビデオ、DVDオーディオ、オーディオCD、ビデオCD、スーパービデオCD、CD-R/CD-RW(オーディオCD、ビデオCD、スーパービデオCD、MP3/WMA/JPEGフォーマット)、DVD-R(ビデオフォーマット)、DVD-RW(ビデオフォーマット) |
|----------|-----------------------------------------------------------------------------------------------------------------------------------|

### MDレコーダー部

|                  |                                               |
|------------------|-----------------------------------------------|
| 形式               | ミニディスクデジタルオーディオシステム                           |
| 記録方式             | 磁界変調オーバーライト方式                                 |
| 再生時間<br>(MD80使用) | 録音モードSP:80分<br>録音モードLP2:160分<br>録音モードLP4:320分 |
| サンプリング周波数        | 44.1kHz                                       |
| 音声圧縮方式           | ATRAC/ATRAC3(MDLP)方式                          |
| チャンネル数           | 2チャンネル・ステレオ                                   |

### カセットデッキ部

|       |                                                   |
|-------|---------------------------------------------------|
| 形式    | コンパクトカセットステレオ                                     |
| 録音方式  | 交流バイアス                                            |
| 消去方式  | 交流消去                                              |
| ヘッド   | 消去(2ギャップフェライト) } コンビネー<br>録音・再生(ハードパーマロイ) } ション×1 |
| 早巻き時間 | 約145秒(C-60)                                       |

### 共通部

|        |                                     |
|--------|-------------------------------------|
| 電源電圧   | AC 100V(50Hz/60Hz共用)                |
| 消費電力   | 電源「入」時 60 W<br>電源「待機」時 0.9 W        |
| 最大外形寸法 | 幅 185 mm × 高さ 170 mm × 奥行<br>363 mm |
| 質量     | 約 6.5 kg                            |

## ■ スピーカー:1本当たり (SP-UXWD80-M)

|           |                                      |
|-----------|--------------------------------------|
| 形式        | 2ウェイ3スピーカーバスレフ型、防磁形<br>(JEITA)       |
| 使用スピーカー   | 低音用 : 8cm 丸形 × 2<br>高音用 : 4cm 丸形 × 1 |
| 最大入力      | 20W(JIS)                             |
| 定格インピーダンス | 4Ω                                   |
| 再生周波数帯域   | 65Hz~40kHz                           |
| 出力音圧レベル   | 86dB/W・m                             |
| 最大外形寸法    | 幅 120 mm × 高さ 287 mm × 奥行<br>202 mm  |
| 質量        | 約 2.9 kg(1本)                         |

## ■ マイクロコンポーネントMDシステム (UX-WD80-M)

### 総合

|        |                                     |
|--------|-------------------------------------|
| 最大外形寸法 | 幅 425 mm × 高さ 287 mm × 奥行<br>363 mm |
| 質量     | 約 12.3 kg                           |

付属品 : ➔8 ページ参照

- JEITAは、電子情報技術産業協会の規格による数値です。
- 本機は、ドルビーラポラトリーズの米国および外国特許に基づく許諾製品です。



## 英字・数字

### B.S.P.

DVD オーディオの静止画像には、オーディオ再生に合わせて自動的に表示されるもののほかに、ユーザーが任意選択できる画像が収録されている場合があります。このような画像をB.S.P. (Browsable Still Picture)と呼びます。

### DTS (Digital Theater System)

サラウンド方式の一つで、チャンネル数はドルビーデジタルと同じ最大5.1chです。音声圧縮率を低くしたフォーマットのため、音に厚みのあるノイズの少ない再生が可能です。

### Dレンジコントロール

ドルビーデジタルで収録されたDVDビデオの場合、大音量シーンでテレビの音量を下げても、セリフなどの比較的小さな音を明瞭に聞き取ることができる機能です。

### JPEG (Joint Photographic coding Experts Group)

静止画情報圧縮フォーマットの一つで、インターネットやデジタルカメラなどに広く利用されています。

### MLP (Meridian Lossless Packing)

DVDオーディオに採用されているマルチチャンネル音声圧縮方式の名称です。圧縮比率は約1/2の可逆データ圧縮方式で完全に元のデータに復元できる圧縮方式です。高音質での再生を可能にしています。

### MP3 (MPEG-1 Audio Layer-3)

音声情報圧縮の国際規格で、音声データを元の音質を大きく損なうことなく、約1/10に圧縮することができるフォーマットです。

### MPEGオーディオ

サラウンド方式の一つで、音声データを圧縮し、最大7.1chまで対応しています。

### NTSC

日本やアメリカで採用されているテレビ/ビデオ方式です。ヨーロッパなどでは別の方式(PALあるいはSECAM)を採用しています。フレーム数や走査線数が異なるため、方式間の互換性はありません。

### PBC (プレイバックコントロール)

ビデオCD (バージョン2.0)に記録されている、再生をコントロールするための信号。PBC対応ビデオCDに記録されているメニュー画面を使って、対話型のソフトや検索機能を持ったソフトなどが楽しめます。また、高精細な静止画が収録されているビデオCDでは、動画の4倍以上の解像度で静止画像を再生します。

### VFP (ビデオファインプロセッサ)

映像の微妙なチューニング(調整)を可能にする当社独自の機能です。ソフトやお部屋の状態など、お好みに応じ映像の明るさやコントラスト、中間の明るさが選べるガンマ補正などの項目が調節できます。これまで難しかった映画フィルムの質感にも迫る、なめらかで階調が深い映像表現の追求も可能にしました。

### WMA (Windows Media® Audio)

米国Microsoft社の開発した音声圧縮フォーマットです。

## あ

### インターレーススキャン方式(飛び越し走査)

従来の映像方式で、主にテレビで使われます。

## か

### コンポーネント

ビデオ信号方式の一つで、光の3原色の信号(R/G/B)や、それを規準により効率よく変換された映像信号(色差信号:Y/Cb/Cr)をさします。各々別々の信号線で伝送するため、高画質で伝送することができます。

## さ

### スクリーンセーバー

長い時間、静止画を移しているとテレビ画面が焼き付きをおこし静止画の残像が残ってしまうことがあります。これを防止するのがスクリーンセーバー機能です。

## た

### ダイナミックレンジ

音声レベルの1番大きい部分と1番小さいレベルの差をいいます。

### ダウンミックス

サラウンド方式(3チャンネル以上)で記録されたマルチチャンネル音声トラックを、ステレオ2チャンネル音声にミックスして再生する機能をいいます。

### ドルビーサラウンド

サラウンド方式の一つ。フロント・サラウンド計4ch分の音声信号を、いったん2chで記録し、専用のデコーダーを通し再生時にはもとの4chに戻します。2ch記録のためステレオ機器につないでも違和感のない再生が可能な方式です。

### ドルビーデジタル

サラウンド方式の一つ。最大フロント3ch、サラウンド2ch、およびサブウーハー0.1chの5.1chまで対応しています。

## は

### パケットライト方式

データをCD-R/RWに記録する方法の一つで、ディスクの空き容量に応じてトラックをさらに分割して記録します。本機では、この方式で記録されたCD-R/RWディスクは再生できません。

### プログレッシブスキャン方式(順次走査)

DVDビデオなどで使われている映像方式で、インターレーススキャン方式よりも、ちらつきのない高品位の映像をお楽しみいただけます。

## ら

### リージョン番号(再生可能地域管理)

あらかじめ設定された地域(リージョン)についてのみ、再生を可能とするシステムのことです。ディスクに設定されたリージョン番号と、DVDプレーヤーのリージョン番号が合わない場合、再生することはできません。

### リジューム再生

一度再生を中断したあと、中断した場所から再び再生を開始することをいいます。

### リアPCM 音声

アナログ音声信号をデジタル信号に変換して扱う方式の一つで、変換に際して圧縮を全くしない方式。

## 数字・英字

- 16:9 ..... **20, 91**  
 1トラック(曲)録音  
 ..... **62, 66, 68, 70**  
 3D-PHONIC ..... **29, 36, 65**  
 A MDの2倍速録音 ..... **62**  
 A-リピート ..... **44**  
 AHB PRO ..... **24**  
 ALL ERASE ..... **74, 77**  
 ATRAC3 ..... **51**  
 AVコンピュリンク ..... **98**  
 AVコンピュリンクモード ..... **93**  
 B.S.P. .... **38, 109**  
 BLANK DISC ..... **51, 77**  
 CANNOT ENTRY! ..... **80, 101**  
 CANNOT FORM! ..... **79, 101**  
 CANNOT GROUP! ..... **101**  
 CANNOT JOIN ... **76, 81, 101**  
 CANNOT TITLE ..... **101**  
 CD-R/RWディスク  
 ..... **9, 46, 63, 64, 91**  
 CD-ROM ..... **10**  
 D端子 ..... **16, 17**  
 DISC FULL ..... **75, 100, 101**  
 DISC PROTECTED  
 ..... **71, 74, 78, 101**  
 DIVIDE .... **63, 68, 69, 74, 75**  
 DIVIDE GR ..... **78, 80, 81**  
 Dolby Digital ..... **10, 92**  
 Dolby Digital EX ..... **105**  
 DTS ..... **10, 109**  
 DTS ES ..... **105**  
 DVD-RAM ..... **10**  
 DVD-ROM ..... **10**  
 DVD-RW ..... **9, 10**  
 DVDレベル ..... **36**  
 Dレンジコントロール ... **92, 109**  
 EMERGENCY STOP ..... **101**  
 ENTRY GR ..... **78, 80**  
 ERASE ..... **74, 77**  
 ERASE GR ..... **78, 82**  
 FORM GR ..... **74, 78, 79, 82**  
 GROUP FULL ..... **101**  
 GROUP TRACK ..... **79, 101**  
 HCMS ..... **62, 65, 66, 100**  
 HCMS CANNOT COPY ..... **62**  
 ISO9660フォーマット ..... **9**  
 JOIN ..... **62, 74, 75, 76**  
 JOIN GR ..... **78, 80, 81**  
 JPEGファイル(またはJPEG)  
 ..... **29, 42, 46, 49, 91, 109**  
 LOAD ERROR ..... **101**  
 LP:の設定 ..... **62, 64**  
 MD NO DISC ..... **101**  
 MDLP ..... **51, 62, 100**  
 MDに入力できる文字数 ..... **71**  
 MEMORY FULL ..... **53**  
 MLP ..... **10, 109**  
 MOVE ..... **74, 76**  
 MOVE GR ..... **78, 81**  
 MP3ファイル(またはMP3)  
 ..... **9, 42, 46, 91, 105, 109**  
 MPEGオーディオ ..... **10, 109**  
 NON-AUDIO CANNOT  
 COPY ..... **101**  
 NTSC ..... **9, 10, 105, 109**  
 PAL ..... **9, 10, 105**  
 PBC ... **29, 30, 33, 101, 109**  
 PLAY TIMER ..... **83, 86**  
 PLAYBACK DISC  
 ..... **71, 74, 78, 101**  
 READ ERROR ..... **101**  
 REC TIMER ..... **85**  
 S映像端子 ..... **16, 17**  
 SACD ..... **10**  
 SCMS ..... **100**  
 SCMS CANNOT COPY  
 ..... **63, 64, 101**  
 THX ..... **105**  
 TRACK PROTECTED ..... **101**  
 TVタイプ ..... **20, 91**  
 USB AUDIO端子  
 ..... **11, 18, 59, 60**  
 UNGR ALL ..... **78, 79, 82**  
 UNGROUP ..... **78, 79, 82**  
 VFP ..... **37, 109**  
 VRフォーマット ..... **10**  
 WMAファイル(またはWMA)  
 ..... **42, 46, 91, 105, 109**

## ア

|               |                        |
|---------------|------------------------|
| アイコン一覧        | 43                     |
| 明るさ           | 37                     |
| アスペクト比        | 16                     |
| アングル          | 29, 30, 35, 65         |
| イチ押しプレイ       | 23                     |
| 色合い           | 37                     |
| 色のこさ          | 37                     |
| インターレース       | 21                     |
| インターレーススキャン方式 | 109                    |
| インデックス        | 9                      |
| インピーダンス       | 15                     |
| 映像設定画面        | 20, 21, 29, 46, 89, 91 |
| 映像ソース         | 21, 89, 91             |
| オートスタンバイ      | 88                     |
| オート選局         | 26                     |
| オートプリセット      | 25                     |
| オープニング画面      | 28                     |
| おやすみタイマー      | 83                     |
| オンスクリーンガイド    | 29, 34, 35, 38, 93     |
| 音声言語          | 29, 30, 34, 65, 90     |
| 音声設定画面        | 89, 92, 105            |
| 音声入力レベル       | 60                     |

## カ

|              |            |
|--------------|------------|
| カセットホルダー     | 11, 58     |
| 画面表示言語       | 90         |
| カントリー/エリアコード | 94, 95, 96 |
| ガンマ          | 37         |
| キーナンバー       | 39         |
| グループ         | 9, 46      |
| グループ演奏       | 55, 78     |
| グループ機能       | 78         |
| グループスキップ     | 55         |
| グループタイトル     | 57, 71, 78 |
| グループ編集       | 78         |
| グループ録音       | 62, 78     |
| グループ録音の設定    | 64, 86     |
| 言語コード一覧      | 90         |
| 言語設定画面       | 89, 90     |
| コントラスト       | 37         |
| コントロール画面     | 46, 47, 49 |
| コンポーネント      | 16, 109    |

## サ

|            |                    |
|------------|--------------------|
| サウンドシンクロ録音 | 62, 67, 68         |
| シンクロ録音     | 62, 63, 64, 66, 67 |
| 視聴制限       | 93, 94, 95         |
| 字幕言語       | 29, 30, 34, 65, 90 |
| シャープネス     | 37                 |
| 初期設定画面     | 20, 29, 89         |
| スクリーンセーバー  | 29, 91, 109        |
| ステータスバー    | 42                 |
| スピーカーネット   | 15                 |
| ズーム        | 35, 50, 65         |
| スライドショー再生  | 49                 |
| スローモーション再生 | 31                 |
| セットレベル     | 94, 95             |
| その他設定画面    | 89, 93, 98         |

## タ

|                  |                      |
|------------------|----------------------|
| タイトル             | 9                    |
| タイトルサーチ          | 57                   |
| タイトルリザーブ機能       | 71, 73               |
| ダイナミックレンジ        | 92, 109              |
| タイムサーチ           | 45                   |
| ダイレクト演奏          | 52                   |
| ダイレクト再生          | 32                   |
| ダウンミックス          | 29, 92, 101, 109     |
| チャイルドロック         | 88                   |
| チャプター            | 9                    |
| ディマー             | 24                   |
| デジタルダイレクト        | 21                   |
| デジタルRECレベルコントロール | 60                   |
| ドライブのインストール      | 60                   |
| トラック             | 9                    |
| トラックマーク          | 62, 67, 68, 74       |
| ドルビーサラウンド        | 92, 105, 109         |
| ドルビーデジタル         | 10, 29, 92, 105, 109 |

## ナ

|                 |                |
|-----------------|----------------|
| ノーマルテープ(TYPE I) | 58, 63, 68, 69 |
|-----------------|----------------|

## ハ

|                     |             |
|---------------------|-------------|
| ハイポジションテープ(TYPE II) | 58, 69, 103 |
| パケットライト方式           | 46, 109     |
| パスワード               | 94, 95      |
| パンスキャン              | 20, 91      |
| 光デジタル入力             | 18, 59      |
| ファイル/フォルダ           | 46          |
| ファイルタイプ             | 46, 91      |
| フォトCD               | 10          |
| プログラム演奏             | 53          |
| プログラム再生             | 40          |
| プログラムタイマー           | 84          |
| プログラム録音             | 70          |
| プログレッシブスキャン         | 21          |
| プログレッシブスキャン方式       | 109         |
| ページ                 | 38          |
| ボーナスグループ            | 39          |

## マ

|                 |             |
|-----------------|-------------|
| マニュアル選局         | 26          |
| マニュアルプリセット      | 25          |
| メーカーのコード番号表     | 97          |
| メタルテープ(TYPE IV) | 58, 69, 103 |
| メニュー言語          | 90          |
| メニューバー          | 42, 43      |
| 文字配列表           | 73          |

## ラ

|               |            |
|---------------|------------|
| ランダム演奏        | 54         |
| ランダム再生        | 41         |
| リージョン コード エラー | 28         |
| リージョン番号       | 9, 109     |
| リーダーテープ       | 68, 103    |
| リジューム         | 30, 93     |
| リジューム再生       | 30, 109    |
| リニアPCM        | 10         |
| リニアPCM 音声     | 109        |
| リバースモード       | 58, 63     |
| リピート演奏        | 56         |
| リピート再生        | 38, 44, 48 |
| レターボックス       | 20, 91     |

### 別売りのオプション品

- RCA ピンコード : CN-180G (1 m)
- 光デジタルケーブル : XN-110SA
- S ビデオコード : VC-S110E
- D 端子コード : VX-DS110 (D プラグ~D プラグ)
- : VX-DS210 (D プラグ~ピンプラグ×3)
- USB ケーブル : VX-U110 (1m)
- DVD レンズクリーナー : CL-DVDLW
- : CL-DVDLA
- MD レンズクリーナー : CL-MLA
- アンテナコネクター : VZ-71A (75 Ω /300 Ω)
- FM フィーダーアンテナ : CN-511A (300 Ω)
- ( アンテナコネクター : VZ-71A と )  
一緒に使います。
- BNC プラグ : VZ-90

■ 別売りのオプション品は、お買い上げの販売店でお求めください。  
品番は変更されることがあります。

### ご相談や修理は

製品についてのご相談や修理のご依頼は、  
お買い上げの販売店にご相談ください。

転居されたり、贈答品などでお困りの場合は、下記の相談窓口にご相談ください。

修理などのアフターサービスに関するご相談  
ビクターサービスエンジニアリング株式会社

お買い物相談や製品についての全般的なご相談  
お客様ご相談センター

107ページの「ビクターサービス窓口案内」  
をご覧ください。



**0120-2828-17**

携帯電話・PHS・FAXなどからのご利用は

☎ (03) 5684-9311

FAX (03) 5684-9317

〒113-0033 東京都文京区本郷3-14-7 ビクター本郷ビル

ビクターインターネットホームページアドレス <http://www.victor.co.jp/>

## 日本ビクター株式会社

AV&マルチメディアカンパニー

〒221-8528 神奈川県横浜市神奈川区守屋町3-12