

ビクターカラーテレビ 型名 AV-24V2

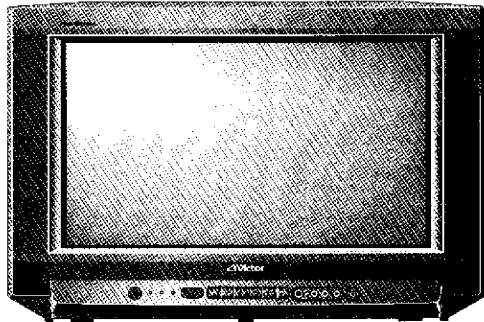

お買い上げいただきありがとうございます
ご使用前にこの取扱説明書をよくお読みのうえ、正しくお使いください。
そしてお読みになったあとは、後日役に立つことでもありますので、保証書と一緒に大切に保管してください。

ご相談や修理は

ビクター製品についてのご相談や修理のご依頼は、お買い上げの販売店にご相談ください。

転居されたり、贈答品などでお困りの場合は、下記のご相談窓口にご相談ください。

修理などのアフターサービスに関するご相談

**ビクターサービスエンジニアリング株式会社
18～19ページをご覧ください**

お買い物相談や製品についての全般的なご相談

お客様ご相談センター

東京 ☎ (03) 5684-9311 【代表】
〒113 東京都文京区本郷3丁目14-7 ビクター本郷ビル

大阪 ☎ (06) 765-4161 【代表】
〒543 大阪市天王寺区小橋町10-16 大阪ビクタービル

ふたんは、ここだけで使えます！
(裏表紙)

お使いになるまえに

- 安全上のご注意を必ずお読みください。(P.2)
- 転倒防止の処理をしてください。

地震など非常時の安全確保と、事故を防止するために、次のような処置をしてください。

専用の置台に転倒防止用固定器具があるとき
固定器具に添付の取扱説明書にしたがって処理をしてください。

壁や柱などに固定するとき
テレビ後面左右の穴(またはフック)を利用して、市販の丈夫なひもなどで結んでください。柱や壁は、確実に固定できる場所を選んでください。

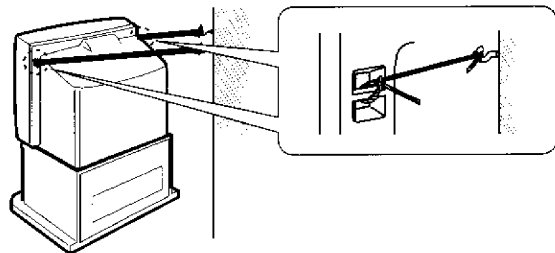

(イラストは実物とは異なります)

テレビを見るまえに

1 付属品を確認する

万一不足しているものがあれば、販売店にご連絡ください。



単4電池 2本
(動作確認用)

2 アンテナをつなぐ(P.4)

VHF/UHFアンテナをつなぐには(P.4)
CATVケーブルをつなぐには(CATV関連会社にお問い合わせください。)

3 電源プラグをコンセントに差し込む

家庭用コンセント(交流100V)に差し込みます。

4 リモコンに電池を入れる

単4電池を2本入れます。
ショートを防ぐため必ず電池の●(マイナス)側を先に入れてください。

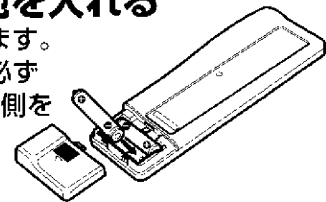

5 受信チャンネルを設定する(P.5)

地域の放送局を一括して合わせるには(P.10)
放送局をひとつずつ合わせるには(P.10)

安全上のご注意

アンテナ/ビデオデッキの接続

チャンネル合わせ
CATVを見る

節電する
タイマー機能を使う

絵と音を調節する
入力・出力の設定

保証とアフターサービス
故障かな?/仕様



安全上のご注意

「安全上のご注意」は、テレビ全般に共通する内容を記載しています。

「安全上のご注意」の絵表示について

この取扱説明書と製品には、いろいろな絵（マーク）が表示されています。

これらは、あなたや他の人々への危害や、財産への損害を未然に防止するための表示です。絵表示の意味をよく理解して本文をお読みください。

	警告	この絵表示（文字含む）は、そこに書かれていることを無視すると、死亡したり重傷を負うことが想定される内容です。十分注意してください。
	注意	この絵表示（文字含む）は、そこに書かれていることを無視すると、傷害を負ったり、物的損害が想定される内容です。十分注意してください。

絵表示の説明

●注意（警告を含む）が必要なことを示す記号



一般的注意



感電注意

●してはいけない行為（禁止行為）を示す記号



禁止



水場での使用禁止



接触禁止



分解禁止

●必ずしてほしい行為（強制、指示行為）を示す記号



プラグをコンセントから抜く

警告



万一、次のような異常が発生したときは

- 煙が出ている、へんなにおいがするなどの異常のとき。
- 画面が映らない、音が出ないなどの故障のとき。
- テレビの内部に水や物が入ってしまったとき。
- テレビを落としたり、キャビネットが破損したとき。



このようなときは、すぐに電源スイッチを切り、電源プラグをコンセントから抜いて、（煙などが出ていたときは、それが出なくなったことを確かめてから）販売店に修理を依頼してください。そのまま使用すると、火災や感電の原因となります。なお、お客様ご自身が修理することは危険です。絶対にやめてください。



不安定な場所に置かない
ぐらついている台の上や傾いたところなど、不安定な場所に置かないでください。落ちたり、倒れたりして、けがをする原因となります。



指定の電源電圧（交流100V）以外で使用しない
表示された電源電圧以外では使用しないでください。火災・感電の原因となります。



テレビ内部に物を入れない
金属や燃えやすいものなどを差し込んだり、落としたりしないでください。火災・感電の原因となります。特に小さいお子様のいるご家庭では注意してください。



テレビを改造しない
火災・感電の原因となります。



分解禁止

テレビに水をかけない
風呂場では使用しないでください。火災・感電の原因となります。水などの入った容器（花瓶、植木鉢、コップ、化粧品、薬品など）は、こぼれたりしますので、テレビの上に置かないでください。また、雨天、降雪中、海岸、水辺での使用中はご注意ください。



テレビの上に物を置かない
重いものを置くと、バランスがくずれて倒れたり、落ちたりして、けがの原因となることがあります。



テレビの裏ふたは外さない
テレビ内部には電圧の高い部分があり、感電の原因となります。



雷が鳴り出したら、アンテナ線や電源プラグに触れない
感電の原因となります。



自動車などの運転中や歩行中はテレビを見ない
交通事故や転倒の原因となります。



電源コードを傷つけない
電源コードの上に重いものをのせたり、電源コードを加工したり・無理に曲げたり・ねじったり・引っ張ったり、電源コードを熱器具に近づけたりしないでください。火災・感電の原因となります。電源コードが切れたり、芯線が出たりしたときは、販売店に電源コードの交換を依頼してください。そのまま使用すると火災・感電の原因となります。



⚠ 注意

次のような場所に置かない

火災・感電の原因となることがあります。



- 湿気やほこりの多いところ
 - 調理台や加湿器のそばなど油煙や湯気があたる場所
 - 熱器具の近く
- また、直射日光の当たるところに置くと、キャビネットやブラウン管が変質することがあります。

テレビの通風孔をふさがない

通風孔をふさぐと、内部の熱が逃げませんので、火災の原因となることがあります。次のことにご注意ください。



- 壁や家具などから 10cm 以上離す
- 押し入れ、本箱など狭いところに入れない
- じゅうたんや布団などの上に置かない
- テーブルクロスなどを掛けない
- あお向け、横倒し、逆さまにしない

移動するときは接続コード類を外す

コードを傷つけますので、電源プラグをコンセントから抜き、アンテナ線などの接続コードをはずしてください。コードに傷がつくと、火災・感電の原因となることがあります。また、テレビは重いので必ず 2 人以上で持ってください。



キャスター付きテレビ台に乗せるときは、キャスターを固定する

キャスター止め（受け皿など）で動かないようにしてください。けがの原因となることがあります。



アンテナ工事は販売店に依頼する

技術と経験が必要ですので、販売店に依頼してください。



- 倒れても電線に触れない場所に設置するよう依頼してください。感電の原因となることがあります。
- BS、CS 放送用アンテナは、風の影響を受けやすいので、しっかり取り付けるよう依頼してください。

テレビに乗らない

倒れたり、こわれたりしてけがの原因となることがあります。特に小さいお子様のいるご家庭では注意してください。



長期間テレビを使用しないときは、電源プラグを抜く

安全のため電源プラグをコンセントから抜いてください。



お手入れをするときは電源コードを抜く

安全のため電源プラグをコンセントから抜いてください。感電の原因となることがあります。



5年に一度はテレビ内部の掃除を販売店に依頼する

テレビの内部にホコリがたまったまま使用すると、火災や故障の原因となることがあります。



ブラウン管面に物をあてない、表面をこすらない

表面のコーティングがはがれてテレビが見にくくなります。特に移動するときは、ベルトのバックルなどがあたらないように注意してください。

電源コードは電源プラグを持って抜く

電源コードを引っ張ると、コードに傷がつき、火災・感電の原因となることがあります。また、濡れた手で電源プラグを抜き差ししないでください。感電の原因となることがあります。



乾電池の使い方に注意する

電池は間違った使い方をすると、破裂したり液がもれて、火災・けが・故障・周囲の汚損の原因となることがあります。次のことにご注意ください。



- 新しい電池と古い電池を混ぜて使わない
- 種類の違う電池を混ぜて使わない
- 電池ケースのプラス（+）とマイナス（-）の表示どおりに入れる
- 指定された電池以外は使わない

お手入れのしかた

キャビネットの汚れは

柔らかい布で軽くふき取ってください。汚れがひどいときは、水でうすめた中性洗剤にひたした布をよく絞ってふき取り、乾いた布でからぶきしてください。

ブラウン管表面は、ふだんお手入れの必要がありません

ほこりなどが付きにくい処理をしていますので、ふだんはお手入れする必要がありません。

ブラウン管表面の汚れが目立つときは

ネルなどの柔らかい、きれいな布で軽くふき取ってください。ぬれた布や汚れた布でふくと、表面のコーティングがはがれてテレビが見にくくなります。

キャビネットが変質したり、塗料がはげることがありますので、次のことに注意してください

- シンナーやベンジンでふかない
- 殺虫剤など揮発性のものをかけない
- ゴムやビニール製品などを長時間接触させたままにしない

アンテナ／ビデオデッキの接続

VHF、UHFアンテナをつなぐには

お部屋の壁面アンテナ端子の種類や据置型ビデオデッキの有無によって、つなぎかたが異なります。接続例を参考にして、接続してください。

壁面アンテナ端子の形とアンテナ線の種類

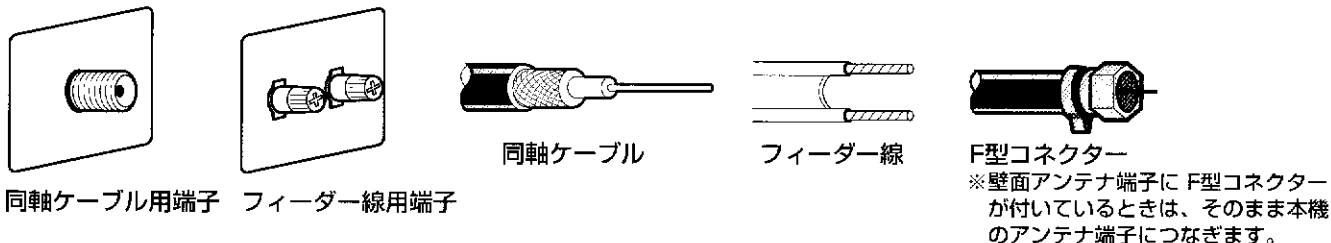

- 妨害電波の影響を避けるため、道路や電車の架線、ネオンなどから離して設置するよう依頼してください。
- アンテナは定期的に点検・交換してください。特にばい煙や潮風があるところでは、傷みやすくなります。映りが悪くなったときは、販売店にご相談ください。
- フィーダー線を使用すると、電波妨害を受けやすくなります。できるだけ同軸ケーブルをお使いください。お部屋(壁面)のアンテナ端子がフィーダー線用端子の場合は、販売店にご相談ください。

VHFとUHFが混合されているとき

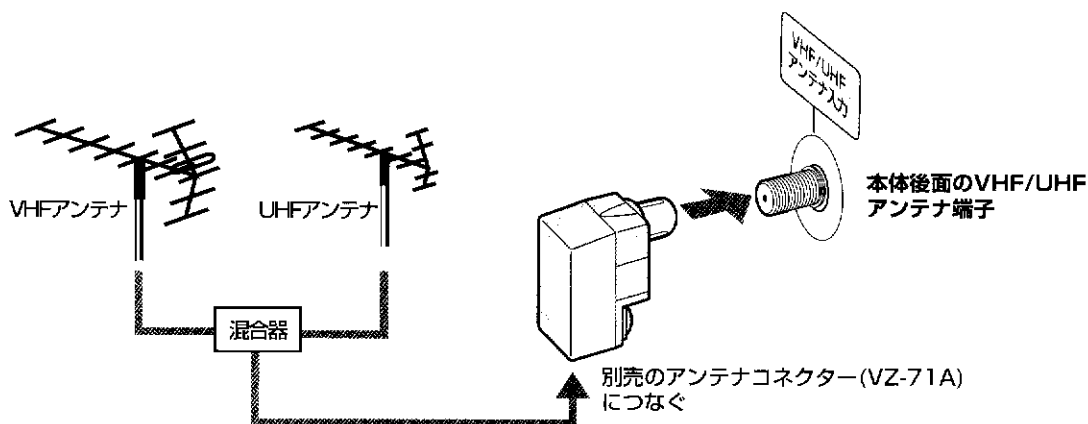

VHFとUHFが別々になっているとき

① VHF、UHFのどちらか一方を接続する

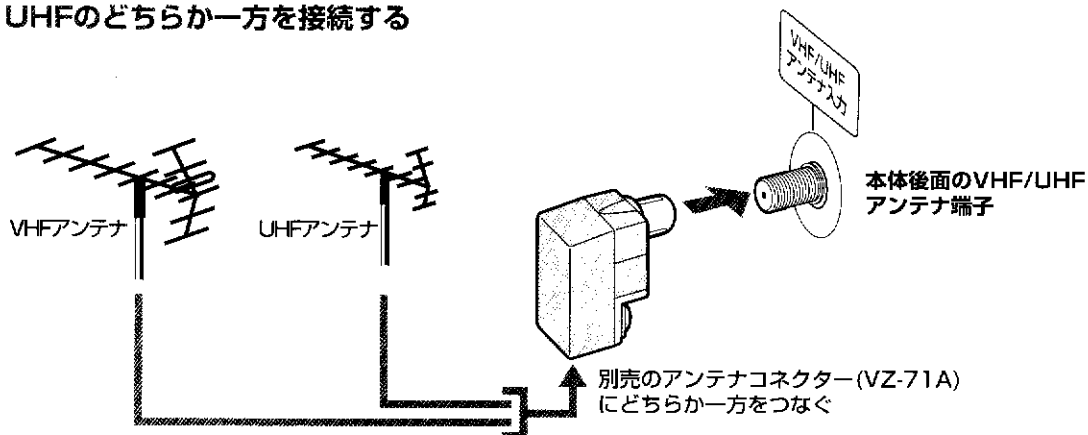

② VHF、UHFの両方を接続する

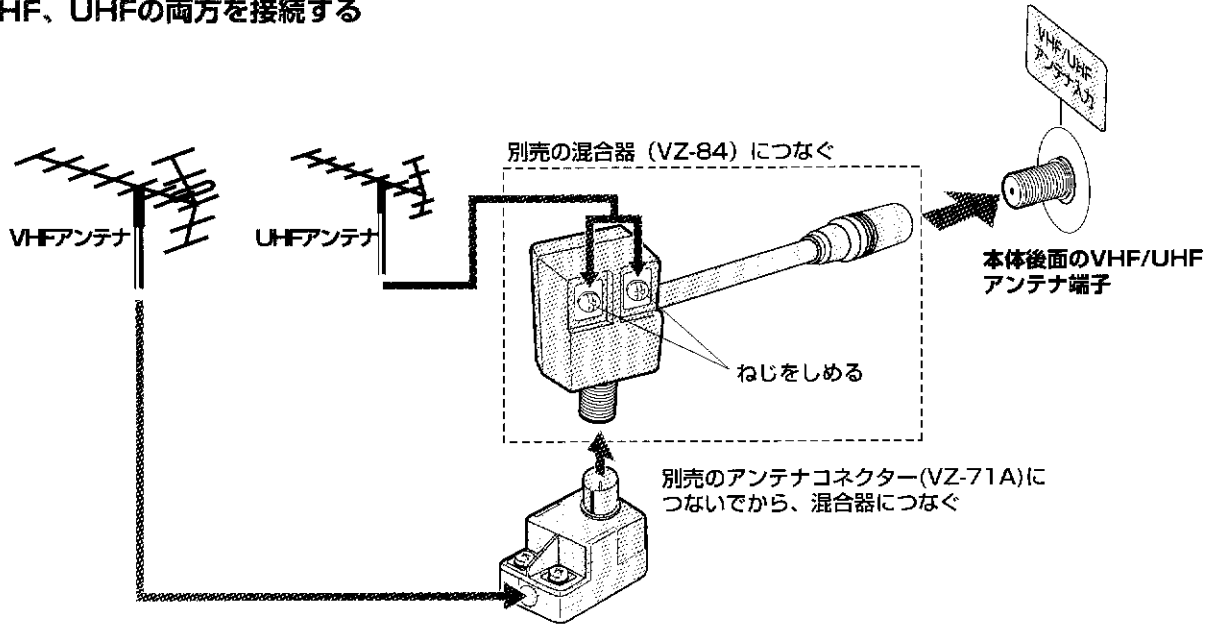

ビデオデッキを接続するとき

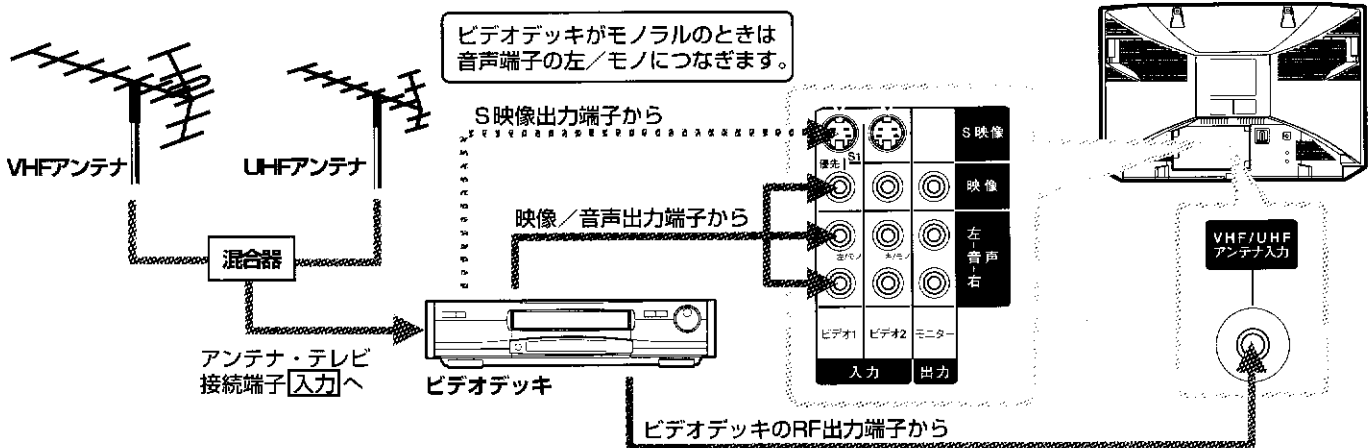

受信チャンネルを設定するには

お買い上げいただいた状態では、リモコンボタンの1~12にVHF1チャンネルからVHF12チャンネルが割り当てられています。UHF放送やCATV放送を見るには、チャンネル合わせが必要です。



1 地域番号を調べる (P.6 ~ P.9)

地域名を参考にお住まいの地域で受信できる放送局の組み合わせに一番あった番号を選びます。

2 地域チャンネル設定をする (P.10)

3 必要に応じてチャンネル設定をする (P.10)

地域チャンネル設定では映らない放送局をひとつずつ映るように設定します。

1 必要に応じてCATV設定をする (P.11)

見たい放送局が13局以上→設定をします。
見たい放送局が12局以下→設定は必要ありません。

2 チャンネル設定をする (P.10)

放送局をひとつずつ映るように設定します。

■チャンネルの選びかた

チャンネルを2桁の数値で選びます。

アンテナの接続

CATVの接続

チャンネルを合わせる

地域番号のさがしかた

■お住まいの地域で受信できる放送局の組み合わせに一番あった番号を選んでください。

隣接する都道府県の地域番号も参考にしてください。

例：茨城県で1, 3, 4, 6, 8, 10, 12, 46チャンネルが受信できる場合

この表で茨城県を見ると水戸と日立がありますが、いずれも上記の受信チャンネルとは合いません。隣接する地域で受信チャンネルの近い地域をさがしますと、2番目の14チャンネルMXテレビは合致しませんが、もっとも近い千葉にいったん設定します。

設定後、MXテレビのチャンネル変更（2番目にゲームやビデオの2ch設定したい場合）及び足りないチャンネルの追加等は個々にチャンネル設定が出来ますので、変更が必要な場合P.10を参照し、変更してください。

■この表で地域番号が決められないときは

チャンネル編集（P.10）で1つずつチャンネルを設定してください。

地域番号	放送局名・受信チャンネル											
	1	2	3	4	5	6	7	8	9	10	11	12
初期設定 000	1	2	3	4	5	6	7	8	9	10	11	12
札幌(江別) 001	北海道放送 1		NHK総合 3		札幌テレビ 5			北海道文化 27		北海道テレビ 35	テレビ北海道 17	NHK教育 12
小樽 002		NHK教育 2		北海道テレビ 4			札幌テレビ 7	北海道文化 26	北海道放送 9		NHK総合 11	テレビ北海道 24
旭川 003		NHK教育 2	北海道文化 37		北海道テレビ 39		札幌テレビ 7		NHK総合 9		北海道放送 11	テレビ北海道 33
名寄 004			北海道文化 26	NHK総合 4		札幌テレビ 6		北海道テレビ 24		北海道放送 10		NHK教育 12
稚内 005		NHK教育 30	北海道文化 26		北海道テレビ 24		札幌テレビ 22		NHK総合 28	北海道放送 10		
室蘭 006		NHK教育 2	北海道文化 37		北海道テレビ 39		札幌テレビ 7		NHK総合 9		北海道放送 11	テレビ北海道 29
苫小牧 007		NHK教育 49	北海道文化 53		北海道テレビ 61		札幌テレビ 57		NHK総合 51		北海道放送 55	テレビ北海道 47
函館 008		北海道文化 27		NHK総合 4		北海道放送 6		北海道テレビ 35		NHK教育 10	テレビ北海道 21	札幌テレビ 12
帯広 009		北海道文化 32		NHK総合 4		北海道放送 6		北海道テレビ 34		札幌テレビ 10		NHK教育 12
釧路 010		NHK教育 2	北海道文化 41		北海道テレビ 39		札幌テレビ 7		NHK総合 9		北海道放送 11	
網走 011	北海道放送 1		NHK総合 3		札幌テレビ 5			北海道文化 27		北海道テレビ 35		NHK教育 12
北見 012		NHK教育 2	北海道文化 59		北海道テレビ 61		札幌テレビ 7		NHK総合 9		北海道放送 53	
青森(弘前) 013	青森放送 1		NHK総合 3	青森朝日 34	NHK教育 5							青森テレビ 38
八戸 014		若手めんこい 29		青森朝日 31			NHK教育 7		NHK総合 9		青森放送 11	青森テレビ 33
むつ 015				NHK総合 4		青森朝日 56		青森テレビ 58		青森放送 10		NHK教育 12
盛岡 016				NHK総合 4		若手放送 6		NHK教育 8	若手朝日放送 31	テレビ若手 35		若手めんこい 33
釜石 017		NHK総合 2				テレビ若手 58		若手めんこい 60	若手朝日放送 62	若手放送 10		NHK教育 12
二戸 018		若手放送 2			NHK総合 5			若手めんこい 29	若手朝日放送 61	テレビ若手 37		NHK教育 12
仙台 019	東北放送 1		NHK総合 3		NHK教育 5	東日本放送 32			宮城テレビ 34			仙台放送 12
石巻 020	東北放送 59		NHK総合 51		NHK教育 49	東日本放送 61			宮城テレビ 55			仙台放送 57
気仙沼 021		NHK総合 2		東北放送 4		仙台放送 6	東日本放送 43		宮城テレビ 37	NHK教育 10		
秋田 022		NHK教育 2			秋田朝日 31					NHK総合 9	秋田放送 11	秋田テレビ 37
大館 023				NHK総合 4	秋田朝日 59	秋田放送 6			NHK教育 8			秋田テレビ 57
大曲 024		NHK教育 43			秋田朝日 41					NHK総合 45	秋田放送 47	秋田テレビ 51
山形 025		さくらほろび 30		NHK教育 4		テレビユー山形 36			NHK総合 8		山形放送 10	山形テレビ 38
鶴岡(酒田) 026	山形放送 1	さくらほろび 24	NHK総合 3			NHK教育 6		テレビユー山形 22				山形テレビ 39
米沢 027		さくらほろび 60		NHK教育 50		テレビユー山形 56			NHK総合 52		山形放送 54	山形テレビ 58

横浜市にお住まいの方は

通常は「横浜2」で設定してください。

「横浜2」の設定で放送を受信できないときは「横浜1」で設定し直してください。

リモコンのチャンネル番号

地域番号	放送局名・受信チャンネル				
	1	2	3	4	5
都道府県名	放送局名 受信チャンネル	放送局名 受信チャンネル	放送局名 受信チャンネル	放送局名 受信チャンネル	放送局名 受信チャンネル

地域番号	放送局名・受信チャンネル												
	1	2	3	4	5	6	7	8	9	10	11	12	
福島	福島(郡山) 028		NHK教育 2		テレビ福島 31	福島中央 33			NHK総合 9	福島放送 35	福島テレビ 11		
	いわき 029		テレビ福島 62		NHK総合 4	福島中央 58		福島テレビ 8		NHK教育 10		福島放送 60	
	会津若松 030	NHK総合 1		NHK教育 3	テレビ福島 47	福島テレビ 6		福島中央 37		福島放送 41			
茨城	水戸(ひたちなか) 031	NHK総合 44		NHK教育 46	日本テレビ 42	TBS 40		フジテレビ 38		TV朝日 36		テレビ東京 32	
	日立 032	NHK総合 52		NHK教育 50	日本テレビ 54	TBS 56		フジテレビ 58		TV朝日 60		テレビ東京 62	
栃木	宇都宮 033	NHK総合 29		NHK教育 27	日本テレビ 25	TBS 23		フジテレビ 21		TV朝日 19		テレビ東京 17	
	矢板 034	NHK総合 51		NHK教育 49	日本テレビ 53	TBS 55		フジテレビ 57		TV朝日 59		テレビ東京 61	
群馬	前橋 (伊勢崎・高崎) 035	NHK総合 52		NHK教育 50	日本テレビ 54	TBS 56	放送大学 40	フジテレビ 58		TV朝日 60	群馬テレビ 48	テレビ東京 62	
	桐生 036	NHK総合 43		NHK教育 45	日本テレビ 39	TBS 37	放送大学 40	フジテレビ 35		TV朝日 33	群馬テレビ 41	テレビ東京 31	
埼玉	浦和 (三郷・越谷・狭山・草加・所沢・新座・上尾・朝霞・入間・岩槻・大宮・春日部・川口・川越) 037	NHK総合 1	MXテレビ 14	NHK教育 3	日本テレビ 4	TBS 6		フジテレビ 8		TV朝日 10	テレビ埼玉 38	テレビ東京 12	
	熊谷 038	NHK総合 33		NHK教育 35	日本テレビ 25	TBS 29		フジテレビ 21		TV朝日 19	テレビ埼玉 28	テレビ東京 17	
	秩父 039	NHK総合 51		NHK教育 49	日本テレビ 53	TBS 55		フジテレビ 57		TV朝日 59	テレビ埼玉 47	テレビ東京 61	
千葉	千葉 (我孫子・市川・市原・浦安・柏・木更津・佐倉・流山・習志野・野田・船橋・松戸・八千代) 040	NHK総合 1	MXテレビ 14	NHK教育 3	日本テレビ 4	TBS 6		フジテレビ 8		TV朝日 10	千葉テレビ 46	テレビ東京 12	
	銚子 041	NHK総合 51		NHK教育 49	日本テレビ 53	TBS 55		フジテレビ 57		TV朝日 59	千葉テレビ 39	テレビ東京 61	
東京	23区 (昭島・青梅・小金井・小平・立川・調布・東久留米・東村山・日野・府中・武蔵野・三鷹) 042	NHK総合 1	MXテレビ 14	NHK教育 3	日本テレビ 4	放送大学 16	TBS 6	テレビ埼玉 38	フジテレビ 8	テレビ神奈川 42	TV朝日 10	千葉テレビ 46	テレビ東京 12
	八王子 043	NHK総合 51	MXテレビ 47	NHK教育 49	日本テレビ 53	TBS 55		フジテレビ 57		TV朝日 59		テレビ東京 61	
	多摩 044	NHK総合 30	MXテレビ 28	NHK教育 32	日本テレビ 26	TBS 24		フジテレビ 22		TV朝日 20		テレビ東京 18	
神奈川	横浜1 (横浜) 045	NHK総合 52		NHK教育 50	日本テレビ 54	TBS 56		フジテレビ 58		TV朝日 60	テレビ神奈川 48	テレビ東京 62	
	横浜2 (横浜の一部・厚木・海老名・鎌倉・川崎・相模原・座間・藤沢・町田・大和・横浜須) 046	NHK総合 1	MXテレビ 14	NHK教育 3	日本テレビ 4	TBS 6		フジテレビ 8		TV朝日 10	テレビ神奈川 42	テレビ東京 12	
	平塚(茅ヶ崎) 047	NHK総合 33		NHK教育 29	日本テレビ 35	TBS 37		フジテレビ 39		TV朝日 41	テレビ神奈川 31	テレビ東京 43	
	秦野 048	NHK総合 47		NHK教育 49	日本テレビ 51	TBS 53		フジテレビ 55		TV朝日 57	テレビ神奈川 61	テレビ東京 59	
	小田原 049	NHK総合 52		NHK教育 50	日本テレビ 54	TBS 56		フジテレビ 58		TV朝日 60	テレビ神奈川 46	テレビ東京 62	
山梨	甲府 050	NHK総合 1		NHK教育 3		山梨放送 5		テレビ山梨 37					
長野	長野1 051		NHK総合 44	長野朝日 50		テレビ信州 40		長野放送 42	NHK教育 46		信越放送 48		
	長野2 052		NHK総合 2	長野朝日 20		テレビ信州 30		長野放送 38	NHK教育 9		信越放送 11		
	松本 053		NHK総合 44	長野朝日 50		テレビ信州 48		長野放送 42	NHK教育 46		信越放送 40		
	飯田 054			NHK教育 3	NHK総合 4	テレビ信州 42	信越放送 6		長野放送 40		長野朝日 44		
	岡谷・諏訪 055				NHK総合 4	テレビ信州 59	信越放送 6		NHK教育 8	長野放送 47	長野朝日 61		
新潟	新潟(長岡) 056			新潟テレビ21 21	テレビ新潟 29	新潟放送 5		NHK総合 8		新潟総合TV 35		NHK教育 12	
	上越 057	NHK教育 1		NHK総合 3	テレビ新潟 27		新潟テレビ21 37	新潟総合TV 33		新潟放送 10			
富山	富山 058	北日本放送 1		NHK総合 3				富山テレビ 34		NHK教育 10		チューリップTV 32	
	高岡 059	北日本放送 50		NHK総合 48				富山テレビ 44		NHK教育 46		チューリップTV 42	
石川	金沢(小松) 060		石川テレビ 37		NHK総合 4		北陸放送 6		NHK教育 8	テレビ金沢 33		北陸朝日 25	
	七尾 061	テレビ金沢 57		北陸朝日 59		NHK教育 5		石川テレビ 55		NHK総合 9		北陸放送 11	

(次ページへつづく)

CATV受信機

チャンネルを合わせる (つづき)

(前ページよりつづき)

リモコンのチャンネル番号

都道府県名	地域番号	放送局名・受信チャンネル				
		1	2	3	4	5
	地域名(対応都市)	放送局名	放送局名	放送局名	放送局名	放送局名
	地域番号	受信チャンネル	受信チャンネル	受信チャンネル	受信チャンネル	受信チャンネル

放送局名、受信チャンネルは
当社の調査によるものです。
(1997年3月現在)

地域番号	放送局名・受信チャンネル													
	1	2	3	4	5	6	7	8	9	10	11	12		
福井	福井 062		NHK教育 3			北陸放送 6			NHK総合 9		福井放送 11	福井テレビ 39		
	敦賀 063					NHK総合 6		福井放送 8		福井テレビ 39		NHK教育 12		
岐阜	岐阜(大垣) 064	東海テレビ 1	NHK総合 39		中部日本放送 5		中京テレビ 35		NHK教育 9	岐阜放送 37	名古屋テレビ 11	テレビ愛知 25		
	高山 065		NHK教育 2		NHK総合 4		中部日本放送 6	中京テレビ 26	東海テレビ 8	岐阜放送 38		名古屋テレビ 12		
	中津川 066				NHK総合 4		名古屋テレビ 6	中京テレビ 26	中部日本放送 8	東海テレビ 10	岐阜放送 28	NHK教育 12		
静岡	静岡(清水・焼津) 067		NHK教育 2	静岡第1 31		静岡朝日 33		テレビ静岡 35		NHK総合 9		静岡放送 11		
	浜松 068		静岡第1 30		NHK総合 4		静岡放送 6		NHK教育 8		静岡朝日 28	テレビ静岡 34		
	富士(富士宮) 069		NHK教育 54	静岡第1 27		静岡朝日 29		テレビ静岡 39		NHK総合 52		静岡放送 41		
	三島・沼津 070		NHK教育 51	静岡第1 61		静岡朝日 57		テレビ静岡 59		NHK総合 53		静岡放送 55		
	島田 071	NHK総合 1		NHK教育 3		静岡放送 5		静岡第1 48			静岡朝日 50		テレビ静岡 58	
	藤枝 072	NHK総合 42		NHK教育 44		静岡放送 40		静岡第1 24			静岡朝日 26		テレビ静岡 38	
愛知	名古屋(安城・一宮・岡崎・春日井・刈谷・小牧・瀬戸・半田) 073	東海テレビ 1	NHK総合 3		中部日本放送 5	岐阜放送 37	中京テレビ 35	三重テレビ 33	NHK教育 9		名古屋テレビ 11	テレビ愛知 25		
	豊橋(豊川) 074	東海テレビ 56	NHK総合 54		中部日本放送 62		中京テレビ 58		NHK教育 50		名古屋テレビ 60	テレビ愛知 52		
	豊田 075	東海テレビ 57	NHK総合 53		中部日本放送 55		中京テレビ 59		NHK教育 51		名古屋テレビ 61	テレビ愛知 49		
三重	津(鈴鹿・松坂・四日市) 076	東海テレビ 1	NHK総合 31		中部日本放送 5		中京テレビ 35		NHK教育 9	三重テレビ 33	名古屋テレビ 11	テレビ愛知 25		
	伊勢 077	東海テレビ 57	NHK総合 53		中部日本放送 55		中京テレビ 47		NHK教育 49	三重テレビ 59	名古屋テレビ 61			
	名張 078	東海テレビ 62	NHK総合 52		中部日本放送 60		中京テレビ 54		NHK教育 50	三重テレビ 58	名古屋テレビ 56			
滋賀	大津 079		NHK総合 28		毎日放送 36		朝日放送 38	京都テレビ 34	関西テレビ 40		読売テレビ 42	びわ湖放送 30	NHK教育 46	
	彦根 080		NHK総合 52		毎日放送 54		朝日放送 58		関西テレビ 60		読売テレビ 62	びわ湖放送 56	NHK教育 50	
	京都(宇治) 081		NHK総合 2	京都テレビ 34	毎日放送 4	テレビ大阪 19	朝日放送 6		関西テレビ 8		読売テレビ 10		NHK教育 12	
京都	舞鶴 082		NHK総合 51		毎日放送 53	京都テレビ 57	朝日放送 55		関西テレビ 59		読売テレビ 61		NHK教育 49	
	福知山 083		NHK総合 50		毎日放送 54	京都テレビ 56	朝日放送 58		関西テレビ 60		読売テレビ 62		NHK教育 52	
	大阪	大阪(池田・和泉・茨木・門真・河内長野・岸和田・堺・吹田・大東・高槻・豊中・富田林・寝屋川・羽曳野・東大阪・枚方・松原・守口・八尾) 084	NHK総合 2	サンテレビ 36	毎日放送 4		朝日放送 6		関西テレビ 8	テレビ大阪 19		読売テレビ 10		NHK教育 12
		神戸 085	NHK総合 28	サンテレビ 36	毎日放送 18		朝日放送 20		関西テレビ 22		読売テレビ 24	テレビ大阪 19		NHK教育 26
神戸灘 086		NHK総合 52	サンテレビ 62	毎日放送 54		朝日放送 56		関西テレビ 58		読売テレビ 60	テレビ大阪 19		NHK教育 50	
兵庫	川西 087	NHK総合 29	サンテレビ 33	毎日放送 35		朝日放送 37		関西テレビ 39		読売テレビ 41			NHK教育 31	
	三木 088	NHK総合 44	サンテレビ 36	毎日放送 34		朝日放送 38		関西テレビ 40		読売テレビ 42			NHK教育 46	
	姫路 089	NHK総合 50	サンテレビ 56	毎日放送 54		朝日放送 58		関西テレビ 60		読売テレビ 62			NHK教育 52	
	明石(加古川) 090	NHK総合 51	サンテレビ 55	毎日放送 53		朝日放送 57		関西テレビ 59		読売テレビ 61	テレビ大阪 19		NHK教育 49	
奈良	奈良(橿原) 091	NHK総合 51	奈良テレビ 55	毎日放送 4	テレビ大阪 19	朝日放送 6		関西テレビ 8	サンテレビ 36	読売テレビ 10			NHK教育 12	
	五條 092	NHK総合 43	奈良テレビ 41	毎日放送 33		朝日放送 35		関西テレビ 37		読売テレビ 39			NHK教育 45	
和歌山	和歌山 093	NHK総合 32	テレビ和歌山 30	毎日放送 42		朝日放送 44		関西テレビ 46		読売テレビ 48			NHK教育 26	
	海南・田辺 094	NHK総合 50	テレビ和歌山 56	毎日放送 54		朝日放送 58		関西テレビ 60		読売テレビ 62			NHK教育 52	
鳥取	鳥取 095	日本海テレビ 1	NHK総合 3	NHK教育 4				山陰中央 24		山陰放送 22				

	地域番号	放送局名・受信チャンネル											
		1	2	3	4	5	6	7	8	9	10	11	12
島根	松江 096	日本海テレビ 30					NHK総合 6		山陰中央 34		山陰放送 10		NHK教育 12
	浜田 097		NHK総合 2	日本海テレビ 54		山陰放送 5			山陰中央 58	NHK教育 9			
岡山	岡山(倉敷) 098	TVせとうち 23		NHK教育 3		NHK総合 5	瀬戸内海放送 25	岡山放送 35		西日本放送 9		山陽放送 11	
	津山 099		NHK総合 2		TVせとうち 56		瀬戸内海放送 62	山陽放送 7		西日本放送 58		岡山放送 60	NHK教育 12
広島	笠岡 100		NHK総合 2		NHK教育 4	TVせとうち 19	山陽放送 6			西日本放送 17	瀬戸内海放送 21	岡山放送 60	
	広島 101	テレビ新広島 31		NHK総合 3	中国放送 4			NHK教育 7		広島ホームTV 35			広島テレビ 12
	福山 102	テレビ新広島 54		NHK教育 3		NHK総合 5		中国放送 7		広島ホームTV 57		広島テレビ 11	
	尾道 103	NHK総合 1			広島ホームTV 24			NHK教育 7	テレビ新広島 26		中国放送 10		広島テレビ 12
	呉 104	NHK教育 1			広島ホームTV 24	広島テレビ 5			テレビ新広島 26	中国放送 9		NHK総合 11	
山口	山口(徳山・防府) 105	NHK教育 1				山口朝日 28	テレビ山口 38			NHK総合 9		山口放送 11	
	下関 106	NHK教育 41		TXN九州 23	山口放送 4	山口朝日 21	テレビ山口 33			NHK総合 39	テレビ西日本 10		
	宇部 107	NHK教育 14				山口朝日 31	テレビ山口 20			NHK総合 16	テレビ西日本 10	山口放送 18	
	岩国 108	NHK教育 1				山口朝日 28	テレビ山口 22			NHK総合 9		山口放送 11	
徳島	徳島 109	四国放送 1		NHK総合 3	毎日放送 4		朝日放送 6		関西テレビ 8		読売テレビ 10		NHK教育 38
香川	高松 110	TVせとうち 19		NHK教育 39		NHK総合 37	瀬戸内海放送 33	岡山放送 31		西日本放送 41		山陽放送 29	
	丸亀 111	TVせとうち 16		NHK教育 40		NHK総合 44	瀬戸内海放送 42	岡山放送 22		西日本放送 20		山陽放送 19	
愛媛	松山 112		NHK教育 2		あいテレビ 29		NHK総合 6		愛媛放送 37	愛媛朝日 25	南海放送 10	テレビ新広島 31	広島ホームTV 35
	新居浜 113		NHK総合 2		NHK教育 4		南海放送 6		愛媛放送 36	愛媛朝日 14		あいテレビ 27	
	今治 114		NHK教育 30		あいテレビ 27		NHK総合 32		愛媛放送 36	愛媛朝日 17	南海放送 34		
	宇和島 115	NHK教育 1			あいテレビ 34		NHK総合 6		愛媛放送 32	愛媛朝日 16	南海放送 10		
高知	高知 116			NHK総合 4		NHK教育 6		高知放送 8		テレビ高知 38		高知放送 40	
福岡	福岡 117	九州朝日 1		NHK総合 3	RKB毎日 4		NHK教育 6			テレビ西日本 9		TXN九州 19	福岡放送 37
	久留米 118	九州朝日 57		NHK総合 46	RKB毎日 48		NHK教育 54			テレビ西日本 60		TXN九州 14	福岡放送 52
	大牟田 119	九州朝日 58		NHK総合 53	RKB毎日 61		NHK教育 50			テレビ西日本 55		TXN九州 19	福岡放送 43
	北九州 120		九州朝日 2	TXN九州 23	福岡放送 35		NHK総合 6		RKB毎日 8		テレビ西日本 10		NHK教育 12
	行橋 121		九州朝日 57	TXN九州 19	福岡放送 43		NHK総合 49		RKB毎日 60		テレビ西日本 54		NHK教育 46
佐賀	佐賀 122		NHK教育 40	九州朝日 57	RKB毎日 48	TXN九州 14		サガテレビ 36	テレビ西日本 60	NHK総合 38		熊本放送 11	福岡放送 52
長崎	長崎 123	NHK教育 1		NHK総合 3		長崎放送 5		長崎国際 25		長崎文化 27		テレビ長崎 37	
	佐世保 124		NHK教育 2		長崎国際 17		長崎文化 31		NHK総合 8		長崎放送 10		テレビ長崎 35
	諫早 125	NHK教育 45		NHK総合 47		長崎放送 49		長崎国際 20		長崎文化 24		テレビ長崎 42	
熊本	熊本(八代) 126		NHK教育 2	熊本朝日 16		熊本県民 22		テレビ熊本 34		NHK総合 9		熊本放送 11	
大分	大分(別府) 127			NHK総合 3		大分放送 5		テレビ大分 36		大分朝日 24			NHK教育 12
	中津 128			NHK総合 48		大分放送 51		テレビ大分 37		大分朝日 17			NHK教育 45
宮崎	宮崎(都城) 129						テレビ宮崎 35		NHK総合 8		宮崎放送 10		NHK教育 12
	延岡 130		NHK教育 2		NHK総合 4		宮崎放送 6		テレビ宮崎 39				
鹿児島	鹿児島 131	南日本放送 1		NHK総合 3		NHK教育 5		鹿児島放送 32		鹿児島テレビ 38		鹿児島読売 30	
	阿久根 132		鹿児島読売 17		鹿児島放送 23		鹿児島テレビ 35		NHK総合 8		南日本放送 10		NHK教育 12
	鹿屋 133		NHK教育 2		NHK総合 4		南日本放送 6		鹿児島放送 31		鹿児島テレビ 33		鹿児島読売 25
沖縄	那覇(沖縄) 134		NHK総合 2			琉球朝日放送 28			沖縄テレビ 8		琉球放送 10		NHK教育 12



チャンネルを合わせる (つづき)

地域の放送局を一括して合わせるには

メニュー「地域チャンネル設定」

お住まいの地域で受信できる放送局を一括して合わせるすることができます。

地域チャンネル合わせをすると放送のないチャンネルはスキップ(飛び越し)に設定されます。

■ビデオ1やビデオ2、ビデオ3のときはチャンネル合わせができません。いずれかのチャンネルボタンを押してテレビ入力にします。

1 地域番号を調べる (P.6 ~ P.9)

地域名を参考にお住まいの地域で受信できる放送局の組み合わせに一番あった番号を選びます。

2 メニューボタンを押してメニューを表示させる

3 チャンネル設定の「地域チャンネル設定へ」の表示色を白色から緑色に変える

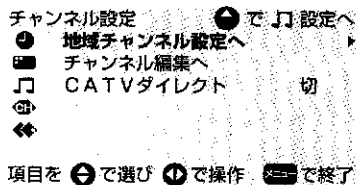

項目を で選び で操作 で終了

4 「地域チャンネル設定」画面を表示させる

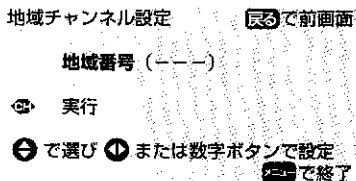

項目を で選び または数字ボタンで設定 で終了

5 地域番号を合わせる

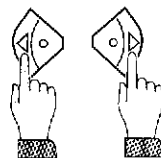

地域チャンネル設定 で前画面

地域番号 (040)

実行

で選び または数字ボタンで設定 で終了

6 「実行」の表示色を緑色に変え、▶ボタンを押す

チャンネルリストが表示されます。

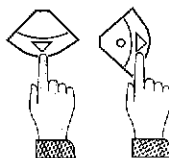

リモコン	受信	表示	リモコン	受信	表示
1	CH 1	1	7	----	--
2	CH 14	2	8	CH 8	8
3	CH 3	3	9	----	--
4	CH 4	4	10	CH 10	10
5	----	--	11	CH 46	11
6	CH 6	6	12	CH 12	12

項目を で選び で受信を変更 で前画面 で終了

7 ▼ボタンを押して放送が映るかどうか確認する

リモコン1から12まで順番に確認します。

8 メニューボタンを押して設定を終わる

放送局をひとつずつ合わせるには

メニュー「チャンネル編集」

チャンネルボタンにひとつずつ放送局を登録します。

1 チャンネルボタン1を押す

チャンネル1に切り換わります。

*CATVダイレクトが「入」でCATVチャンネルの設定をするときは、13を選ぶ。

2 メニューボタンを押してメニューを表示させる

メニューが表示されます。

3 チャンネル設定の「チャンネル編集へ」の表示色を白色から緑色に変え、▶ボタンを押して「チャンネル編集」メニューを表示させる

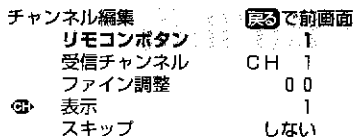
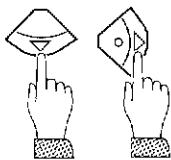

項目を で選び で操作 で終了

*CATVダイレクトが「入」のときC13~C38を選ぶとリモコンキーと表示の行は表示されません。

4 ◀▶ボタンを押して「リモコンボタン」の数字(登録したいチャンネルボタン番号)を設定する

CATVダイレクトが「入」でC13~C38を選んでいるときは表示がなく、設定の必要がありません。

5 ▼ボタンを押して「受信チャンネル」を選び、◀▶ボタンを押して受信したいチャンネルの番号に合わせる

画面がきれいに映らないときはファイン調整をします。「ファイン調整」の項目に合わせ、◀▶ボタンで調節します。

6 ▼ボタンを押して「表示」を選び、◀▶ボタンを押してチャンネルボタンを押して選んだときに画面に表示させる番号(チャンネル)を設定する

CATVダイレクトが「入」でC13~C38を選んでいるときは表示がなく、設定の必要がありません。

7 チャンネルスキップが「しない」になっていることを確認する

CATVダイレクトが「入」でC13~C38を選んでいるときは「切」に設定します。

チャンネルスキップが「する」になっているとチャンネル+/-ボタンやチャンネルサーチボタンで選ぶことができなくなります。

8 手順4~7を繰り返しておこない、チャンネルボタンに放送局を登録する

9 メニューボタンを押して設定を終わる

CATVを見る

CATVはサービスの行われている地域でのみ受信できます。
CATVを受信するには、使用する機器ごとにCATV会社との受信契約が必要です。また、スクランブルのかかった有料放送の視聴・録画にはアダプターが必要です。詳しくはCATV会社にご相談ください。

ポジション選局とCATVダイレクト選局の切り換えをするには

チャンネルボタン1~12を1つ押すだけで放送局を選べるポジション選局にするか、CATVの放送局数が12局以上あるときに選局できるようにします。

- 1 メニューボタンを押してメニューを表示させる
- 2 チャンネル設定の「CATVダイレクト」の表示色を白色から緑色に変える

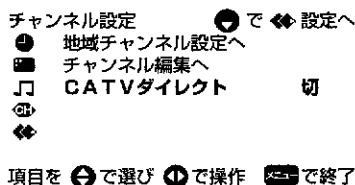

- 3 設定を変更する



入：ダイレクト選局にするとき
切：ダイレクト選局にしないとき

- 4 メニューボタンを押して終了する

CATVダイレクト「入」のときの選局のしかたは裏表紙を見てください。

節電する

自動的に電源を切るには

メニュー「電源オートオフ設定」

放送終了後などで無信号になったときや無操作状態が続いたときに自動的に電源を切ります。電源が切れる3分前から表示がでます。

- 1 メニューボタンを押してメニューを表示させる
- 2 各種設定の「電源オートオフ設定へ」の表示色を白色から緑色に変え、▶ボタンを押して「電源オートオフ設定」画面を表示させる

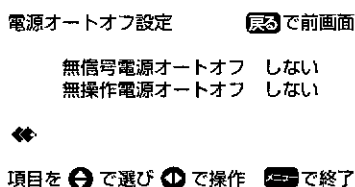
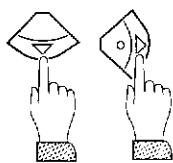

- 3 ▶ボタンを押して設定を変更する

■無信号電源オートオフ
する：無信号状態が4分間続いた場合に自動的にテレビの電源が切れます。
しない：設定を解除します。

- 4 ▼ボタンを押して次の項目へ移動し、▶ボタンを押して設定を変更する

■無操作電源オートオフ
する：無操作が3時間続いた場合に自動的にテレビの電源が切れます。
しない：設定を解除します。

- 5 メニューボタンを押して終了する

一度に消費電力を抑える設定をするには

おトクボタン

電源オートオフの設定とE.E.センサーの設定を同時に切り換えます。

E.E.センサーが「入」になると、本体前面のE.E.センサーランプが緑色に点灯します。

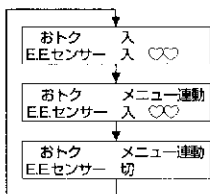
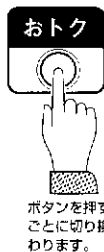

電源オートオフ：入 (メニューの設定とは無関係)
E.E.センサー：入
電源オートオフ：メニューの設定にしたがう
E.E.センサー：入
電源オートオフ：メニューの設定にしたがう
E.E.センサー：切

■♡マークを消すには

E.E.センサーの動作をマークの数で表示できるようになっています。表示する、しないの設定はメニューで行います。

1. メニューボタンを押してメニューを表示させる
2. ▼ボタンを押して「E.E. センサー表示」を選ぶ
3. ◀▶ボタンを押して設定を変更する

：ふだんは「切」(表示しない)の設定でご使用ください。
：「入」で♡マークを表示させます。

●E.E.センサーとは：Ecology & Economy (目にやさしい省電力)+Electronic Eye (電子の目)
部屋の明るさに合わせて画面の明るさを自動的に調節します。E.E.センサー入のほうが消費電力が少なくなります。

CATVを見る
節電する
おトクボタン

タイマー機能を使う

設定時間後に電源を切るには

オフタイマー



設定した時間に電源を切ることができます。
 押すごとに30分単位で2時間までの時間が指定できます。
 設定した時間の3分前になると、残り時間が表示されます。

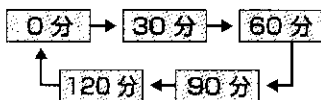

- 設定した時間を変更するときは
オフタイマーボタンを押して時間を設定しなおします。
- キャンセルをするときは
オフタイマーボタンを押して「0分」を選びます。

時計を合わせるには

メニュー「時計合わせ」

タイマー機能を使う前に、時計合わせが必要です。時計合わせをしないと、タイマー機能を使うことができません。

1 メニューボタンを押してメニューを表示させる

2 タイマー設定の「時計合わせへ」の表示色を白色から緑色に変え、▶ ボタンを押して「時計合わせ」画面を表示させる



4 ▼ボタンを押して次の項目を選ぶ

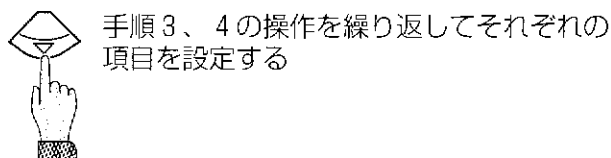

手順3、4の操作を繰り返してそれぞれの項目を設定する

3 ◀▶ボタンを押して設定を変える

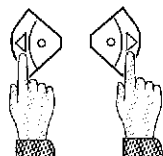

曜日：今日の曜日を設定します。
 (英語で表示されます)
 時刻：現在の時刻を設定します。

5 設定が終わったら「開始」を選び▶ボタンを押す

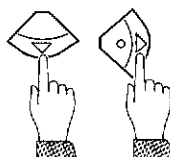

右下に設定した時刻が数秒間表示されます。

自動的にテレビの電源を入れるには

メニュー「おはようタイマー設定」

時間を設定すると、その時間になると自動的にテレビの電源が入ります。

1 メニューボタンを押してメニューを表示させる

2 タイマー設定の「おはようタイマー設定へ」の表示色を白色から緑色に変え、▶ ボタンを押して「おはようタイマー設定」画面を表示させる

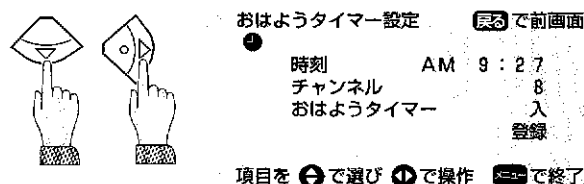

4 ▼ボタンを押して次の項目を選ぶ

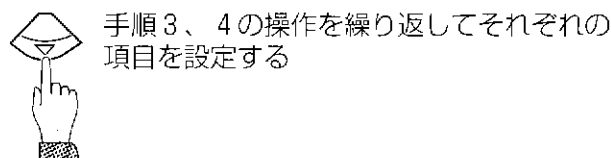

手順3、4の操作を繰り返してそれぞれの項目を設定する

3 ◀▶ボタンを押して設定を変える

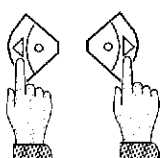

時刻：毎日テレビの電源が入る時刻を設定します。
 チャンネル：表示するチャンネルを設定します。
 おはようタイマー：タイマーのオン/オフを設定します。

5 設定が終わったら「登録」を選び▶ボタンを押す

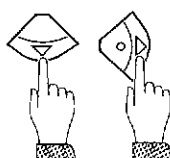

「おはようタイマーを登録しました」と表示され、本体前面のオンタイマーランプが緑色に点灯します。

「おはようタイマー設定」や「番組予約タイマー設定」、「来週番組予約」で予約をしたとき

- すでに4番組が登録されているときは「番組予約がいっぱいです」と表示されます。
- 同じ時刻の予約がすでに入っているときは「すでに番組予約が登録されています」と表示されます。

一週間以内の番組を予約するには

メニュー「番組予約タイマー設定」

一週間以内に放送される番組を予約することができます。
「来週番組予約」と合わせて最大4番組まで予約できます。

1 メニューボタンを押してメニューを表示させる

2 タイマー設定の「番組予約タイマー設定へ」の表示色を白色から緑色に変え、▶ボタンを押して「番組予約タイマー設定」画面を表示させる

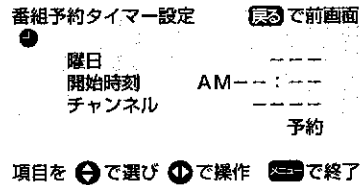
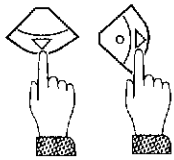

3 ▶ボタンを押して設定を変える

曜日：番組が放映される曜日を設定します。
開始時刻：番組の開始時刻を設定します。
チャンネル：番組のチャンネルを設定します。

4 ▼ボタンを押して次の項目を選ぶ

手順3、4の操作を繰り返してすべての項目を設定する

5 設定が終わったら「予約」を選び▶ボタンを押す

予約が完了すると「番組予約を登録しました」と表示され、本体前面のオンタイマーランプが点灯します。

一週間後の同じ番組を予約するには

来週番組予約

ご覧になっている番組の来週の放送を、簡単に予約することができます。
「番組予約タイマー設定」と合わせて、最大4番組まで予約できます。

1 来週番組予約ボタンを押して内容を表示する

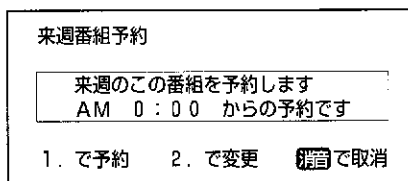

2 番組の開始時刻を確認し、必要なら変更する



開始時刻を変えたいときはリモコンの2を押して別の候補を表示させます。「来週番組予約」ボタンを押した時刻によっては、別の候補が表示されないことがあります。

3 予約する



「番組予約を登録しました」と表示され、本体前面のオンタイマーランプが点灯します。

■「番組予約タイマー設定」や「来週番組予約」で番組を予約した当日の電源を入れると、「本日番組予約があります」と表示されます。

予約の確認・取り消し・変更をするには

メニュー「番組予約確認」

来週番組予約と番組予約タイマー設定で予約した番組の確認、取り消し、変更ができます。

1 メニューボタンを押してメニューを表示させる

2 タイマー設定の「番組予約確認へ」の表示色を緑色に変え、▶ボタンを押して「番組予約確認」画面を表示させる

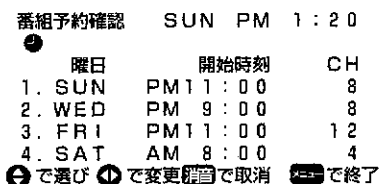
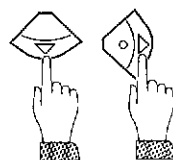

3 予約内容を確認する。特に変更がない場合は、メニューボタンを押して終了する

■予約を取り消すとき



▼ボタンを押して取り消したい番組を選び、消音ボタンを押す

■予約を変更するとき

▼ボタンを押して変更したい番組を選び、▶ボタンを押す

・番組予約タイマー設定の画面が表示されます。「番組予約タイマー設定」の手順4以降と同様の操作で予約を設定しなおします。

タイマー機能を使う

お好みの映像や音声を選ぶ

適した映像を選ぶには 映像選択

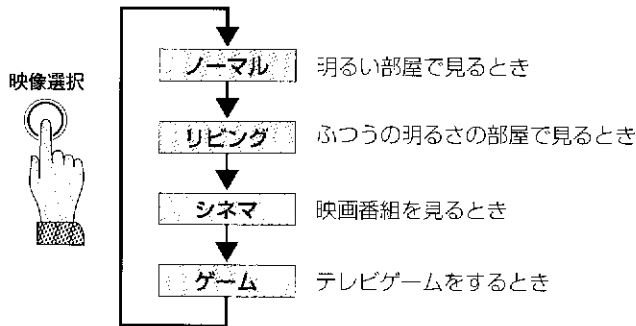

二重音声放送の音声を選ぶには 音声切換

二重音声放送のときに聞きたい音声を選びます。

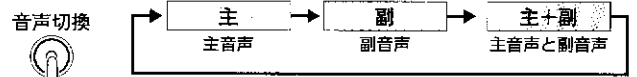

■ステレオ放送のときは

ステレオとモノラルの切り換えができます。ステレオ放送受信中に雑音が入るときは、モノラルに切り換えると聞きやすくなります。



画面全体の色調を選ぶには

メニュー「白バランス設定」

- 1 メニューボタンを押してメニューを表示させる
- 2 各種設定の「白バランス設定へ」の表示色を白色から緑色に変え、▶ ボタンを押して「白バランス設定」画面を表示させる



- 3 ▶ ボタンを押して設定を変更する



中：標準

高：青みが少し強くなる（爽やかな感じ）

低：赤みが少し強くなる（暖かな感じ）

- 4 メニューボタンを押して終了する

■「映像選択」でシネマを選んでいるとき、白バランス設定はできません。

色あいや明るさなどや音質を調節する

映像・音声を調節するには

メニュー「映像・音声設定」

映像の調節は、映像選択で選んだ映像（ノーマル、リビング、シネマ、ゲーム）ごとに設定できます。

- 1 メニューボタンを押して、メニューを表示させる

- 2 調節したい項目を選ぶ

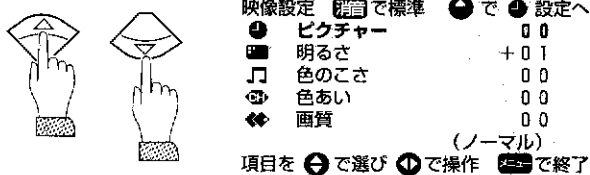

- 3 お好みの状態に調節する



- 4 手順2～3の操作を繰り返して映像・音声を調節する

- 5 メニューボタンを押して終了する

■映像を調節するめやす

	◀	▶
ピクチャー		
見やすい映像の明るさや濃さに	淡く	濃く
明るさ		
見やすい明るさに	暗く	明るく
色のこさ		
健康な肌色に (色あいと交互に調節)	淡く	濃く
色あい		
健康な肌色に (色のこさと交互に調節)	赤っぽく	緑っぽく
画質		
好みのりんかくに	やわらか	くっきり

■音声を調節する項目

	◀	▶
低音	低音を弱める	低音を強める
高音	高音を弱める	高音を強める
バランス	左の音を大きく	右の音を大きく

画面サイズを選ぶ

好みの画面サイズを選ぶには

画面サイズ選択

画面サイズ選択ボタンを押して、画面サイズをお好みによって切り換えることができます。

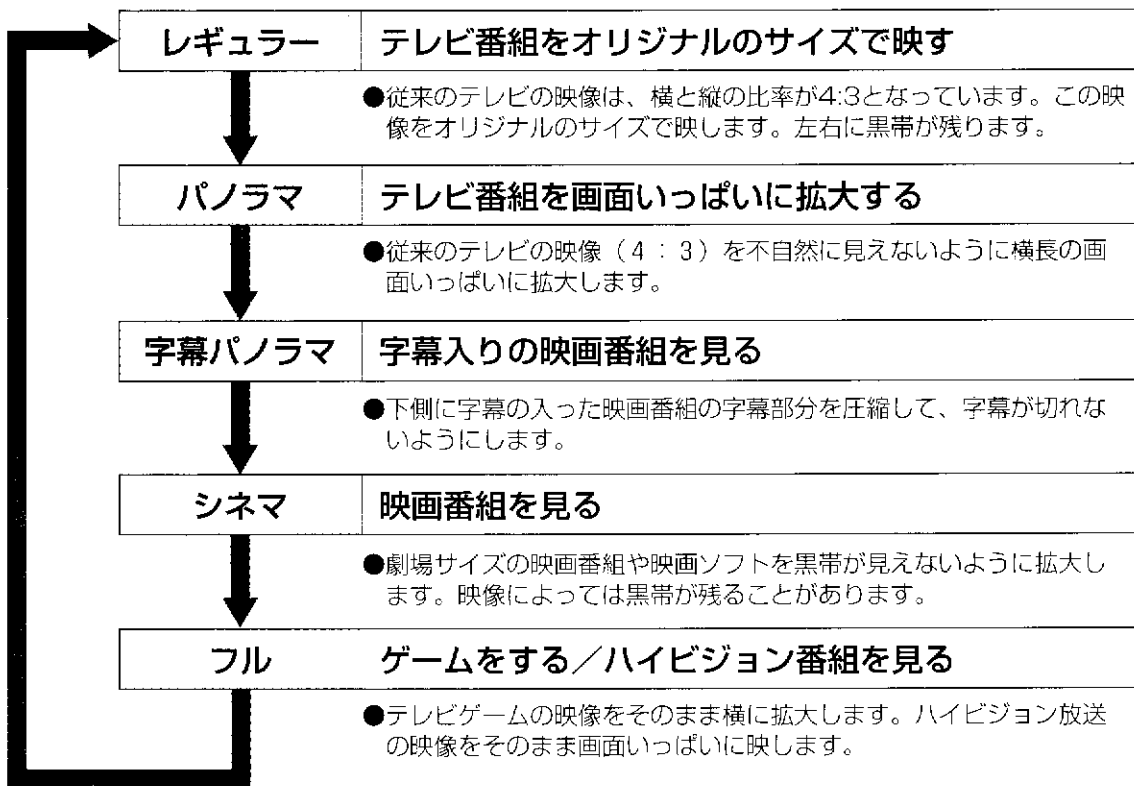

映像の見え方について

このテレビは各種の画面サイズ選択機能を備えています。テレビ番組等ソフトの映像比率と異なるサイズを選択されますと、オリジナルの映像とは見え方に差が出ます。この点にご留意の上、画面サイズをお選びください。

著作権の侵害について

テレビを営利目的、または公衆に視聴させることを目的として、喫茶店、ホテル等において、画面サイズ選択機能(パノラマ)等を利用して、画面の圧縮や引き伸ばし等を行いますと、著作権法上で保護されている著作権の権利を侵害する恐れがありますので、ご注意ください。

字幕やスコアが画面からはみ出すときは

メニュー「画面上下移動」

画面上下移動をすることによって画面の中心に画像を見ることができます。

- 1 メニューボタンを押してメニューを表示させる
- 2 各種設定の「画面上下移動へ」の表示色を白色から緑色に変え、▶ ボタンを押して「画面上下移動」画面を表示させる

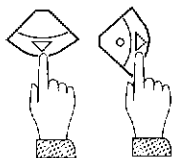

3 調節する

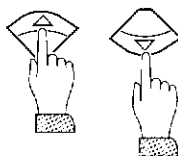

画面の▲▼が紫で表示されたときは、それ以上同じ方向に移動できません。

4 調節が終わったらメニューボタンを押して終了する

- 消音ボタンを押すと、標準値になります。
- レギュラーサイズでご覧になっているときは、画面上下移動はできません。
- 画面サイズを切り換えたときは、標準に戻ります。

絵と音を調節する
入力・出力の設定

入力・出力の設定／ダビングする

ゲームボタンを押したときの入力を設定するには

メニュー「ゲーム入力設定」

ゲームボタンを押したときに連動して切り換える入力を設定します。
 テレビゲームを前面のビデオ3入力に接続するときは「ビデオ3」にします。
 アンテナ入力に接続するときは「設定しない」にします。

1 メニューボタンを押してメニューを表示させる

2 各種設定の「ゲーム入力設定へ」の表示色を白色から緑色に変え、▶ボタンを押して「ゲーム入力設定」画面を表示させる

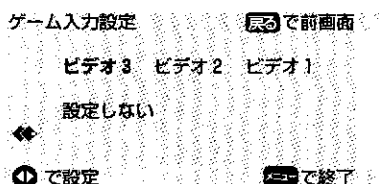
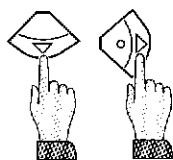

3 ▶ボタンを押して設定を変更する



ビデオ1：ビデオ1に連動
 ビデオ2：ビデオ2に連動
 ビデオ3：ビデオ3に連動
 設定しない：ゲームボタンを押したとき、入力切換を連動させません。

4 メニューボタンを押して終了する

ビデオ1入力端子に入力した信号をモニター出力から出力させるには

メニュー「モニター出力」

1 メニューボタンを押してメニューを表示させる

2 各種設定の「モニター出力設定へ」の表示色を白色から緑色に変え、▶ボタンを押して「モニター出力設定」画面を表示させる

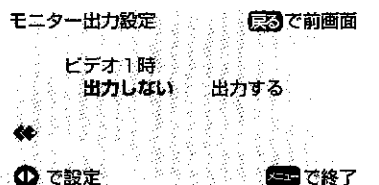
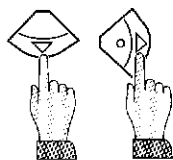

3 ▶ボタンを押して設定を変更する



出力する：ビデオ1入力端子の信号をモニター出力端子に出力します。
 出力しない：ビデオ1入力端子の信号はモニター出力端子から出力しません。

4 メニューボタンを押して終了する

ダビングをするには

1 「モニター出力設定」を「出力する」に設定する

2 入力切換ボタンを押して「ビデオ1」を選ぶ

3 録画用のビデオデッキの入力を「外部」にする

4 再生用ビデオデッキでダビングしたいビデオテープを再生する

5 録画用ビデオデッキで録画する

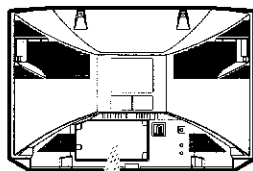

*ビデオ2入力を選ぶと録画用ビデオデッキでも再生ができます。

*映像入力とS映像入力を同時に接続するとS映像の信号が入力されます。(優先されます。)

*S1映像端子は画面サイズをフルに自動的に切り換える信号を伝えることができる端子です。

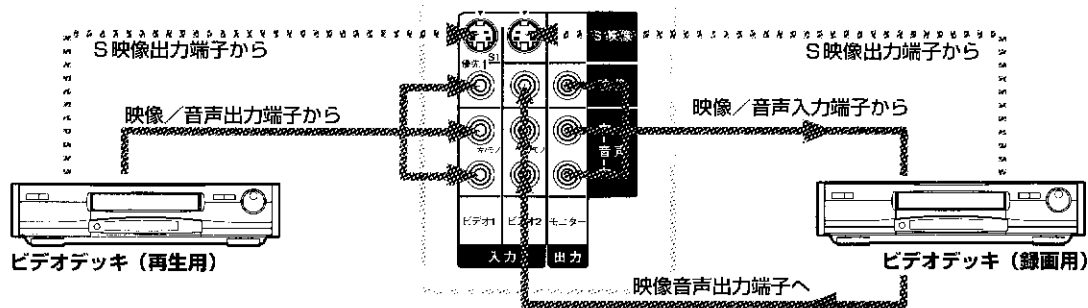

故障かな？と思ったらまず確かめて

修理をご依頼される前に、もう一度次の点を確認してください。それでも不具合や異常があるときは、電源プラグをコンセントから抜いて、お買い上げの販売店にご相談ください。

症状原因と対処 (参照ページ)

電源が入らない

→電源プラグがはずれていませんか。

リモコンで操作できない

→本体の電源ランプが赤く点灯していますか。点灯してなければ、本体の電源ボタンを押してください。(裏表紙)
→本体の操作ボタンで操作できるときは、電源の消耗が考えられます。電池を交換してください。(表紙)

正常に動作しない

→本機はマイコンを使用した機器です。外部からの雑音や妨害ノイズにより正常に動作しないことがあります。本機が正常に操作できなくなったときは、一度電源を切り、電源コードをコンセントから抜いて、あらためてコンセントに差し込み、電源を入れて操作してください。

VHF/UHF が映らない

→アンテナは正しく接続されていますか。(P.4)
→チャンネル合わせは済んでいますか。(P.5)

CATV が映らない

→受信契約はお済みですか。
→ケーブルは正しく接続されていますか。
→チャンネル+/- ボタンで選べないときは、チャンネルスキップの設定を「切」にしてください。(P.10)

色が出ない、おかしい

→色あいや色の濃さの調節がズレていませんか。映像設定をやり直してください。(P.14)
→受信周波数がズレていませんか。「チャンネル設定」で「ファイン調整」を試してみてください。(P.10)

音が出ない

→ヘッドホン端子にヘッドホンが差し込まれたままになっていませんか。(裏表紙)
→消音ボタンを押していませんか。(裏表紙)

音声がダブって聞こえる

→二重放送の音声は「主+副」になっていませんか。(P.14)

接続したビデオ機器からの映像、音が出ない

→ビデオ機器は正しく接続されていますか。(P.5)
→正しいビデオ入力を選んでいませんか。(裏表紙)
→ビデオ機器の電源は入っていますか。

症状原因と対処 (参照ページ)

突然電源が切れた

→オフタイマーを設定していませんか。(P.12)
→電源オートオフ機能を設定していませんか。(P.11)

画面表示が消えない

→ビデオ機器の映像が映っていますか。受信できるチャンネルを選んでいませんか。入力信号がないときは強制的に表示され、消すことはできません。

このようなときは故障ではありません

- ブラウン管に手を触れると弱い電気を感じることがありますが、これはブラウン管が静電気を帯びているため、人体に影響はありません。
- 画面に白い服などの明るい画像が静止しているとき、その部分に色が付くことがあります。これはブラウン管の構造によるもので、明るい画像がなくなれば消えます。
- 部屋の温度変化により、テレビから「ミシッ」という音が出ることがあります。画面や音声に異常がなければ心配はありません。
- 磁石やスピーカーなどを近づけたとき、画面が揺れたり色むらが出ることがあります。これは磁気の影響を受けているため故障ではありません。

以下のようなときは、アンテナの調整や妨害機器への対策などで症状が改善される場合もありますが、どうしても避けられないこともあります。

雪が降っているような画面になる (スノーノイズ)・雑音が出る

- アンテナは正しく接続されていますか。
- 屋外のアンテナ線が切れたり、はずれたりしていませんか。
- アンテナの向きが変わっていたり、壊れたりしていませんか。

画像が2重・3重になる (ゴースト)

- 山や建物などの影響が考えられます。また、放送局のアンテナが近い場合は、テレビに直接入る電波が影響していることも考えられます。

画面にはん点が出る・雑音が出る (妨害)

- ドライヤー・自動車・オートバイ・蛍光灯などの妨害電波の影響が考えられます。

画面にしま模様が出る・雑音が出る (混信)

- 無線局やパソコン・AV機器・電子レンジなどからの電波の混入が考えられます。

愛情点検

●長年ご使用のテレビの点検をぜひ！

熱、湿気、ホコリなどの影響や、使用の度合により部品が劣化し、故障したり、時には安全性を損なって事故につながることもあります。

ちょっとした心づかいでテレビの安全



このような症状はありませんか

- 電源スイッチを入れても映像や音が出ない。
- 上下、または左右の映像が欠けて映る。
- 映像が時々、消えることがある。
- 変なおいがしたり、煙が出たりする。
- 電源スイッチを切っても、映像や音が消えない。



ご使用を中止

故障や事故防止のため、スイッチを切り、コンセントから電源プラグをはずして必ず販売店にご相談下さい。



絵と音を調節する
入力・出力の設定

保証とアフターサービス
故障かな？/仕様

仕 様

		AV-24V2
種 類	カラーテレビ	
受信方式	NTSC	
受信チャンネル	VHF 1~12, UHF 13~62, CATV C13~C38	
使用電源	AC100V, 50/60Hz	
消費電力	104W(リモコン待機時 0.6W)	
年間消費電力量	132kW・h/年	
画面寸法(幅×高さ×対角)	24型 48.6X27.3X55.7cm	
音声出力	1.5W+1.5W	
スピーカー	3X10cm 2個	
アンテナ端子	VHF/UHF 共用, 75 Ω, F型コネクター	
ビデオ入出力	入力	S映像(ビデオ1のみS1映像) 映像 音声
	出力	映像 音声
		映像 音声
	ヘッドホン端子	ヘッドホン端子(ミニジャック, ステレオ)
最大外形寸法(幅×高さ×奥行)	64.0X43.2X45.0cm	
質 量	25.0kg	

※このテレビを使用できるのは日本国内のみです。外国では放送方式、電源電圧が異なりますのでご使用できません。

This television set is designed for use in Japan only and cannot be used in any other country.

※仕様および外観は改良のため変更することがありますのでご了承ください。

※テレビの型(24型等)は画面寸法を表すものではなく、ブラウン管の外径対角寸法を基準とした大きさの目安です。

※写真や図は、説明をわかりやすくするために誇張・省略・合成をしています。実物とは多少異なりますのでご了承ください。

※年間消費電力量とは、省エネルギー法に基づいて、型サイズや受信機の種類別の算定式により、一般家庭での年間視聴時間を基準に算出した、1年間に使用する電力量です。

保証とアフターサービス

保証書(別添)

保証書は、必ず「お買い上げ日・販売店名」等の記入をお確かめのうえ、販売店から受け取っていただき、内容をよくお読みの後大切に保管してください。保証期間は、お買い上げの日から1年間です。ただし、ブラウン管については2年間です。

補修用性能部品の最低保有期間

当社はカラーテレビの補修用性能部品を製造打ち切り後最低8年間保有しています。この期間は通商産業省の指導によるものです。性能部品とは、その製品の機能を維持するために必要な部品です。

ご不明な点や修理に関するご相談

修理に関するご相談並びにご不明な点は、お買い上げの販売店または最寄りのご相談窓口にお問い合わせください。

修理を依頼されるときは

修理をご依頼になる前に、17ページの「故障かな?と思ったらまず確かめて」にしたがって確認をしてください。それでも不具合や異常があるときは、電源を切り、電源プラグを抜いてからお買い上げの販売店にご連絡ください。

■保証期間中は

修理の際は保証書をご提示ください。保証書の規定に従って販売店が修理させていただきます。

■保証期間が過ぎているときは

修理すれば使用できる場合には、ご希望により修理させていただきます。

■ご連絡していただきたい内容

品 名	カラーテレビ
型 名	AV-24V2
お買い上げ日	年 月 日
故障の状況	できるだけ具体的に
ご 住 所	付近の目印等も合わせて
お 名 前	
電 話 番 号	() -
訪問ご希望日	

■修理料金のしくみ

技術料	故障した製品を正常に修復するための料金です。技術者の人件費、技術教育費、測定機器等設備費、一般管理費が含まれています。
部品代	修理に使用した部品代金です。その他修理に付帯する部材等を含む場合もあります。
出張料	製品のある場所へ技術者を派遣する場合の費用です。別途、駐車料金をいただく場合があります。

便利メモ お買い上げの販売店

() -

ビクター製品のアフターサービスはお買い上げの販売店にご依頼ください

ご贈答品等で保証書に記載のお買い上げ販売店にご依頼になれない場合は、最寄りの「ご相談窓口」にご相談ください。

ビクターサービスエンジニアリング株式会社

●略号について

S.C.はサービスセンターの略称です。
S.S.はリ・ドスステーションの略称です。

都府県名	拠点名	TEL	所在地
北海道地区			
北海道	札幌S.C.	(011)888-1180	札幌市中央区南一条西3丁目2-29
	苫小牧S.S.	(0143)34-6688	苫小牧市緑町2-7-11
	室蘭S.S.	(0143)44-8168	室蘭市港の森町3丁目13-13
	旭川S.C.	(0166)81-3659	旭川市南二条3-2-15
	北見S.S.	(0154)25-8557	北見市山手4-7-19
	釧路S.S.	(0155)24-4493	釧路市若竹町6-13
函館S.S.	(0138)46-5324	函館市東八条南12-1	
	(0138)46-5324	函館市美原3-16-25	
東北地区			
青森	青森S.C.	(0177)23-2261	青森市桂木4-6-17
	八戸S.S.	(0178)44-4521	八戸市青葉2-21-2
	弘前S.S.	(0172)28-0165	弘前市高田1-13-1
岩手	盛岡S.S.	(019)637-0121	盛岡市津菜田12地蔵字新田坂94番地1
	水沢S.S.	(0197)22-2772	水沢市天文台通り3-12
秋田	秋田S.C.	(0188)24-8188	秋田市山1中園町4-1
	大館S.S.	(0196)43-0980	大館市美園町5-6
	横手S.S.	(0182)32-8873	横手市赤坂字大蔵町3-6
宮城	仙台S.C.	(022)287-0151	仙台市若林区六丁の目西町7-13
	亶谷S.S.	(0225)94-7711	亶谷市門脇字西窪谷地3-13
山形	山形S.C.	(0236)42-0279	山形市松山3-12-8
	酒田S.S.	(0234)26-7145	酒田市豊崎6-6-1
福島	郡山S.C.	(0249)52-6331	郡山市堤1-3
	いわきS.S.	(0246)23-4991	いわき市平上芦川字桜町1-9-4
	会津若松S.S.	(0242)32-0247	会津若松市津波町1-5
福島S.S.	(0245)53-9437	福島市本内字写原26-1	
信越地区			
新潟	新潟S.C.	(025)241-0527	新潟市明石1-2-19
	佐渡S.S.	(0259)57-3127	佐渡郡佐和田町河原田本町93
	長岡S.C.	(0258)24-1462	長岡市下下家2-1366-1
	上越S.S.	(0255)44-9937	上越市五智1-1
長野	松本S.C.	(0263)25-9353	松本市鏡川2-3-5C
	長野S.C.	(026)221-9946	長野市合原町962-1
上野原S.S.	(0268)23-3589	上田市市里79-1	
関東地区			
群馬	前橋S.C.	(027)255-5920	前橋市大渡町1-19-1
	宇都宮S.C.	(028)635-2656	宇都宮市住吉町1-7-9
栃木	宇都宮S.C.	(029)246-1153	水戸市元宮町11077
	宇都宮S.C.	(0298)22-5946	二河市真鍋6-1-25
茨城	水戸S.C.	(048)654-5241	入笠市東大成町2-658-1
	大宮S.S.	(0485)53-5105	行田市城島2-7-39ツインハイビス石山3
埼玉	川越S.C.	(0492)24-4498	川越市小宮491-1
	甲府S.S.	(0552)37-3136	甲府市瀬川2-11-5
千葉	千葉S.C.	(043)246-2588	千葉市美浜区幸町2-1-1
	木更津S.S.	(0438)36-6413	木更津市長船5-4-9
	船橋S.S.	(047)75-4322	船橋市豊四季5-12-10-67
浦安S.S.	(047)353-6189	浦安市当代島2-13-27	
東京地区			
東京	【出張修理専門】のご相談窓口		
	西国分寺センター	(03)5803-2888	東京都文京区本郷3-14-7ビクターズビル2F
	【お預かり修理・増修用部品】のご相談窓口		
	本郷S.C.	(03)5684-8254	東京都文京区4-3-14-7ビクターズビル2F
	秋葉原S.S.	(03)325-2128	東京都千代田区外神田1-6-6
	練馬S.S.	(03)3993-7520	東京都練馬区豊玉西1-19-1
	大塚S.C.	(03)3727-8385	東京都大塚区北千代2-20-6
	浦安S.S.	(047)353-6189	浦安市当代島2-13-27
	八王子S.C.	(0426)46-6914	東京都八王子市大和田町2-9-6
	【業務用機器専門】のご相談窓口		
東洋橋ビルセンター	(03)3874-5231	東京都台東区東上野3-4-3	
神奈川地区			
神奈川	川崎S.C.	(044)975-879	川崎市宮前区南平台3-2(第2右原ビル)
	横浜S.C.	(045)65-0403	横浜市中区船町1-3-1
	横浜S.S.	(0468)34-9161	横浜市中区久里浜6-4-1
	立川S.C.	(0483)23-2686	平塚市老松町4-9(大村ビル)
	小田原S.S.	(0485)24-0957	八日原市浜町4-1-12
相模原S.C.	(0427)76-2052	相模原市南瀬川3-7-4	

都府県名	拠点名	TEL	所在地
静岡地区			
静岡	静岡S.C.	(054)282-4141	静岡市田金6-5-28
	沼津S.S.	(0559)22-1557	沼津市菊井町6-5
	浜松S.S.	(053)421-3441	浜松市北編町785
東海・北陸地区			
愛知	名古屋S.C.	(0568)25-3235	西春日部郡吾妻町九ノ坪鳴山121-1
	三河S.S.	(0564)26-1005	岡崎市井ノ口1字河原庄31
	豊橋S.S.	(053)84-0815	豊橋市佐藤5-19-1
岐阜	岐阜S.S.	(058)274-1947	岐阜市平松南3-1-28
	三ヶ丘S.S.	(0593)52-0841	四日市市杉木2-15-2
富山	富山S.S.	(076)25-2397	津市入字磯方435-15
	石川S.S.	(0762)31-5242	富山市総曲輪4-3-5
福井	福井S.S.	(0776)53-6916	金沢市長土庫2-1-27
	福井S.S.	(0776)53-6916	福井市西新築3-2-11
近畿地区			
滋賀	滋賀S.S.	(0775)82-5812	守山市津気町268
	京都S.S.	(075)313-3188	京都市下京区三条河原の内北町91
奈良	奈良S.S.	(0773)22-8864	橿原市山王町145-2
	奈良S.S.	(0744)24-6271	橿原市喜入町834-2
大阪	大阪S.C.	(06)304-5731	大阪市淀川区西12-4-28
	大塚S.S.	(06)768-5489	大阪市天王寺区小幡町10-13
和歌山	和歌山S.S.	(0722)78-3353	和歌山市井田3135
	和歌山S.S.	(0734)72-6799	和歌山県太田430-8
兵庫	神戸S.S.	(078)252-0562	神戸市中央区磯上通3-2-16
	姫路S.S.	(0792)34-3833	姫路市川地南町11-1
明石S.S.	(078)924-1104	明石市西明石北町3-4-17	
中国地区			
岡山	岡山S.S.	(086)243-1566	岡山市西古松西町8-23
	広島S.S.	(082)243-9839	広島市中区光町3-9-17
広島	福山S.S.	(0849)31-6984	福山市司前町3-5-15
	広島S.S.	(0823)74-9364	広島市西新藤2-17-32-10P
山口	山口S.S.	(0839)73-3708	吉敷町小郡町花園町5-28
	山口S.S.	(0834)27-1831	徳山市野上町2-35
下関S.S.	(0832)51-1040	下関市熊野町2-14-23	
山陰地区			
鳥取	鳥取S.S.	(0852)31-2811	松江市内川津町1484-3
	鳥取S.S.	(0853)21-4611	鳥取市今市町854
	鳥取S.S.	(0855)22-1584	鳥取市長門町67-1
鳥取	鳥取S.S.	(0859)34-2801	米子市三尾町845
	鳥取S.S.	(0857)23-2151	鳥取市安土2-4-5
四国地区			
香川	高松S.C.	(0878)66-1200	高松市田村町205-1
	徳島S.S.	(0886)22-7387	徳島市沖浜2-37
高知	高知S.S.	(0888)82-0546	高知市高須新町4-143
	高知S.S.	(0899)23-0372	高知市中央1-4-12
愛媛	宇和島S.S.	(0895)20-1018	宇和島市坂下田中407-40
	新居浜S.S.	(0897)67-1030	新居浜市松神子2-2-25
九州・沖縄地区			
福岡	福岡S.S.	(092)431-1261	福岡市博多区博多駅前4-16-1
	久留米S.S.	(0942)39-3495	久留米市西町字柳浦1-1-192
	北九州S.S.	(093)921-3981	北九州小倉北区三萩野2-9-3
佐賀	佐賀S.S.	(0948)29-1146	飯塚市島2-2-27
	佐賀S.S.	(0952)26-8785	佐賀市本庄町大字袋265-1
長崎	長崎S.S.	(095)52-5522	長崎市城山町9-13
	佐世保S.S.	(0956)33-5568	佐世保市大馬町1467-2
大分	大分S.S.	(0975)43-1422	大分市大田町4-2
	熊本S.S.	(096)353-4536	熊本市近見町1218-1
宮崎	宮崎S.S.	(0985)24-5401	宮崎市霧島町3-59
	延岡S.S.	(0982)35-7077	延岡市惣領町2-4-3
鹿児島	鹿児島S.S.	(099)267-3572	鹿児島市小松原2-23-28
	沖縄S.S.	(098)898-363	沖縄県豊後市真志志1-13-16

所在地、電話番号は変更になる場合がありますので、あらかじめご了承ください。

0997

保証とアフターサービス
故障かな？ 仕様

ふだんの使いかた

この取扱説明書では、リモコンを使っての操作を説明しています。
リモコンが使えないときは、テレビ本体のボタンで操作できます。

ヘッドホンを差し込むと
スピーカーの音が消えます

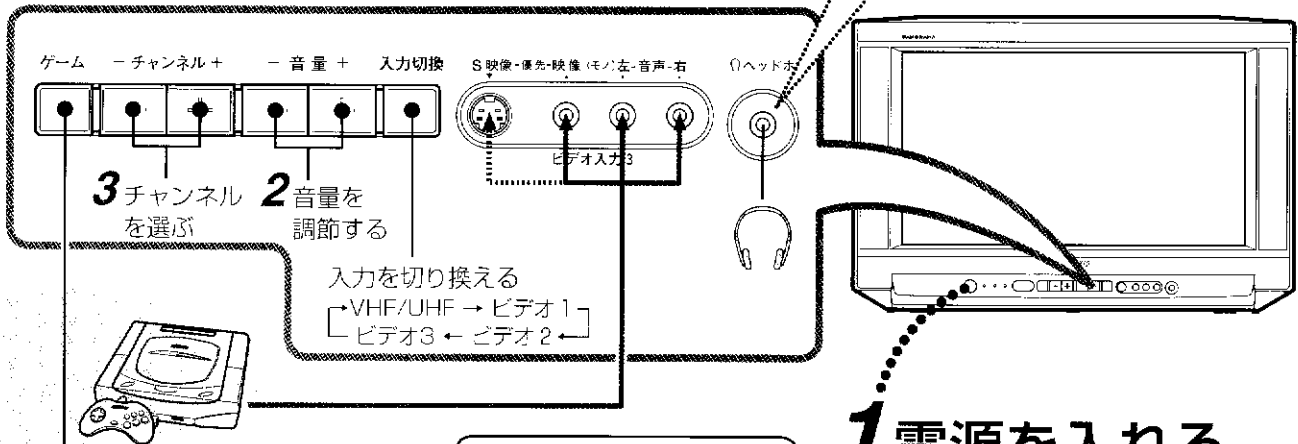

ゲームを楽しむ

ゲームに最適な映像と入力に切り換えます。

(設定が必要です。P.16)

- 30分おきに経過時間が表示されます。

チャンネル番号や時刻などを表示する

チャンネル → 時刻 → 消える

- ビデオ入力のときはビデオ入力の番号を表示します。
- ビデオ入力のとき、信号がないときは表示を消すことはできません。

入力を切り換える

チャンネルまたはビデオ入力を切り換えます。

- ビデオ1 本体の後面に接続したビデオ機器の映像
- ビデオ2 本体の後面に接続したビデオ機器の映像
- ビデオ3 本体の前面に接続したビデオ機器の映像

VHF/UHF/CATV → ビデオ1
←ビデオ3 ← ビデオ2 ←

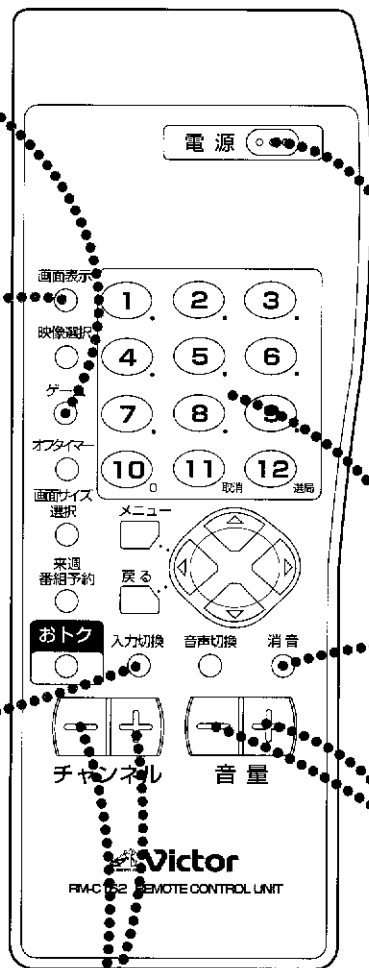

1 電源を入れる

電源ランプが赤く点灯します。



4 電源を切る

次に電源を入れるときは、このボタンを押します。

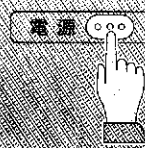

3 チャンネルを選ぶ

急いで音を消す

もう一度押すと元の音量に戻ります。

2 音量を調節する

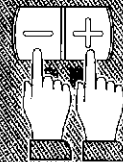

順番にチャンネルを選ぶ

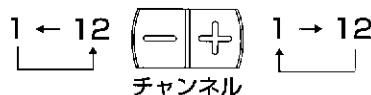

CATVダイレクトが「入」のときのチャンネルの選びかた

例：チャンネル「1」を選ぶ（1桁）

① → ⑫ または ⑩ → ①

例：チャンネル「35」を選ぶ（2桁）
(CATVの35チャンネル)

③ → ⑤



省エネで
守る環境
豊かな暮らし



テレビ事業部

〒306-06 茨城県岩井市大字辺田1106番地 電話 (0297) 35-0066