

**ビクターBS・110度CSデジタル  
ハイビジョンテレビ**

型名 **HD-32LS3**

 **ご使用前に安全上のご注意  
(6～11ページ)を必ずお読みください。**

はじめに

テレビを  
準備する

テレビを  
楽しむために

BS・  
110度CSデジタル  
放送を見る

BS・  
110度CSデジタル  
放送を使いこなす

他の機器を  
つなぐ

ご買ったときは

DVD Player  
Digital BS-Tuner  
S-VHS  
Game  
CS-Tuner

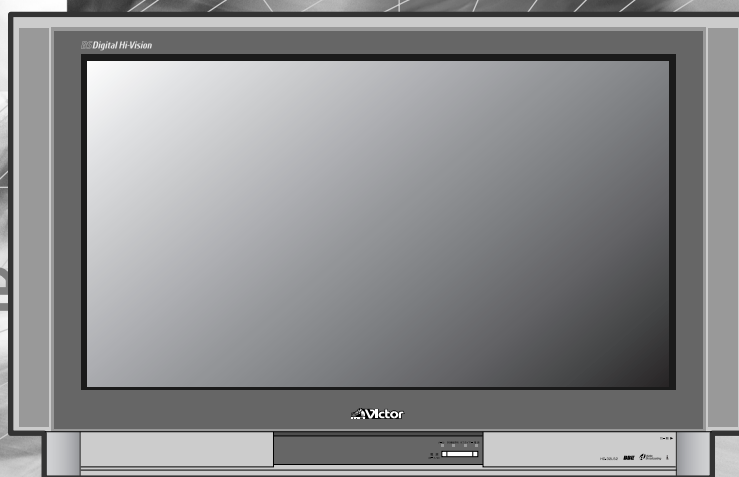

**このたびはビクター製品をお買い上げ  
いただき、ありがとうございます**

- ご使用前にこの「取扱説明書」をよくお読みのうえ、正しくお使いください。  
そしてお読みになったあとは、後日役に立つこともありますので、保証書と一緒に大切に保管してください。

# 主な特長

本機はBSデジタル放送と110度CSデジタル放送用の受信機を内蔵したデジタルハイビジョンテレビです。BS・110度CSデジタル対応アンテナと電話回線を接続し、付属のB-CASカードを本機に挿入して視聴します。

## BSデジタル放送と110度CSデジタル放送のシステム図

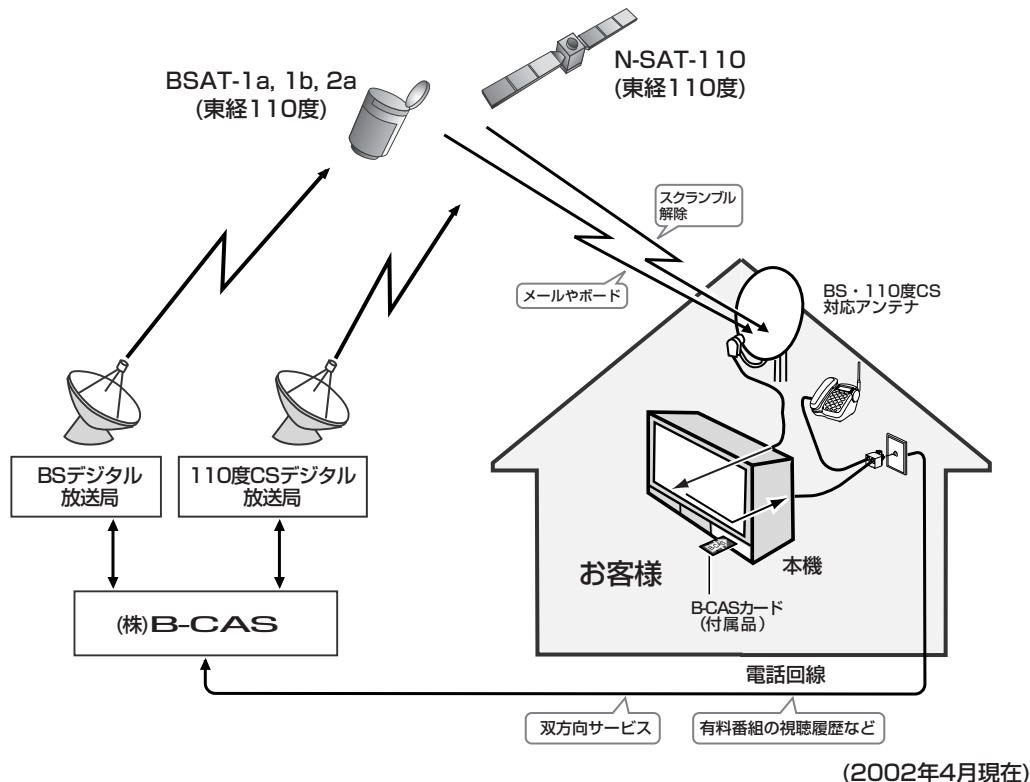

## デジタル放送の特長

- 高画質**  
デジタル方式になったことで、ハイビジョン放送を中心にきめ細やかで臨場感のある映像を楽しむことができますようになりました。
- 高音質**  
MPEG2 AAC方式の採用で音質の良い放送が可能となりました。  
また、映画と同じ5.1チャンネル方式のサラウンド放送や、ステレオの2カ国語放送も可能となりました。  
(5.1チャンネル方式のサラウンドを楽しむには、MPEG2 AACデコーダー内蔵のアンプとスピーカーが必要です)
- 多チャンネル**  
テレビ放送以外にも「ラジオ放送」や「データ放送」のチャンネルがあります。  
CSデジタル放送では高データ圧縮技術により標準テレビ放送に多チャンネル化が実現しています。
- かんたん**  
電子番組表の機能により、多チャンネルの番組の中から簡単に番組を選んだり、予約できます。  
このテレビでは目的に応じてクイック番組表・ホームメニュー・週間番組表・局別番組表を用意しています。
- 双方向**  
電話回線を使った通信機能を搭載しています。データ放送と組み合わせてショッピングやアンケートへの参加や、ゲームの結果を放送局に送り返すことができ、このテレビと放送局とのあいだがつながります。
- D-VHSのデジタル記録に対応**  
i.LINKを使ってこのテレビとD-VHSビデオデッキを接続することで、放送をデジタルのまま記録することができます。(録画が禁止されている番組をのぞく)

## BS デジタル放送とは

地上 32000kmにある放送衛星 (Broadcast Satellite) を使って、2000年12月1日より放送が開始されました。テレビチャンネルを中心にデジタルのラジオ放送やデータ放送もあり一部の有料放送を除き、無料で楽しめます。映像はデジタルハイビジョンが中心のワイドで高画質/高音質の放送です。

電話線を接続すると双方向データ放送でアンケートやクイズ等に参加するなど新しい時代の放送を楽しむ事ができます。

## 110度CS デジタル放送とは

BS デジタル放送の衛星と同じ軌道上の通信衛星 (Communication Satellite) を使って、あらたに放送が開始されました。110度CS デジタル放送は、「プラットワン」と「スカイパーフェクTV!2」の2つグループがあります。放送グループごとに見たいチャンネルを選んで契約し、視聴します。専門チャンネルを中心にした、多チャンネル放送です。

### CS1

#### プラットワン

プラットワン・カスタマーセンター  
0570-001-012 (ナビダイヤル)  
045-227-9650 (携帯電話・PHSの場合)  
受付時間10:00~20:00 (年中無休)

### CS2

#### スカイパーフェクTV! 2

スカイパーフェクTV!2・カスタマーセンター  
0570-088-222 (ナビダイヤル)  
または045-339-0002  
受付時間10:00~20:00 (年中無休)

- 本機では、東経 124 度に打ち上げられた通信衛星 JCSAT-4 を利用して放送されている「スカイパーフェクTV!」はご覧いただけません。
- 本機は、110度CS デジタル放送を利用した蓄積型双方向サービスには対応していません。

## 著作権とご注意

- この製品には、米国特許その他の知的財産権で保護されている著作権保護のための技術が搭載されています。この著作権保護のための技術の使用に関しては、マクロビジョンコーポレーションの許可が必要ですが、家庭およびその他の限定された視聴に限っては、許可を受けています。
- BBE は、BBE Sound 社の登録商標です。
- あなたがビデオデッキなどで録画・録音したものは、個人として楽しむなどのほかは、著作権法上権利者に無断で使用できません。
- i.LINK は、IEEE (Institute of Electrical and Electronics Engineers) 1394-1995 およびその拡張しゅうを示す呼称です。i.LINK と i.LINK ロゴ「」はソニー株式会社の商標です。
- 本機から電話回線を使用して通信を行うと、フリーダイヤル (通話料金無料) でないかぎり、電話料金はお客様の負担になります。

- 本機は電波産業界 (ARIB) 規格に基いた仕様になっております。将来規格の変更があった場合は、本機の仕様を変更する場合があります。

### DTLA の説明

著作権保護に対応した i.LINK 対応機器には、デジタルデータのコピー・プロテクション技術が採用されています。この技術は、DTLA (The Digital Transmission Licensing Administrator) というデジタル伝送における著作権保護技術の管理運用団体から許可を受けているものです。この DTLA のコピー・プロテクション技術を搭載している機器間では、コピーが制限されている映像/音声/データを、i.LINK を使ってデジタルコピーできない場合があります。また、DTLA のコピー・プロテクション技術を搭載している機器と搭載していない機器との間では、i.LINK でデジタルの映像/音声/データのやりとりができない場合があります。

# もくじ

## はじめに

主な特長	2
もくじ	4
安全上のご注意	6
各部のなまえ	12
本体前面	12
本体後面	13
リモコン	14

## テレビを準備する

知っておいていただきたいこと	16
準備の進めかた	18
手順1 付属品・添付物を確認する	18
手順2 アンテナをつなぐ	19
手順3 ビデオデッキをつなぐ	22
手順4 電源を入れる用意をする	23
手順5 チャンネル合わせをする	24
手順6 電話線をつなぐ	30
手順7 B-CASカードを入れる	31
手順8 BS・110度CSデジタル放送の受信設定	32
ステップ1 簡単設定を始める	33
ステップ2 アンテナの設定をする	33
ステップ3 お住まいの地域を選ぶ	34
ステップ4 郵便番号を入力する	35
ステップ5 電話の設定をする	36
手順9 110度CSデジタル放送の受信選択をする	38

## テレビを楽しむために

テレビを見る前に	39
ふだんの使いかた	40
お好みの映像にする	42
お好みの音声にする	44
画面サイズの種類	46
画面サイズを変える	
地上波放送やビデオなどの場合	47
BS・110度CSデジタル放送の4:3映像の場合	48
オートパノラマの画面サイズを設定する	49

画面の位置を調節する	49
2つの番組を同時に楽しむ(2画面)	50
メモ機能を使う(静止画)	51
放送されている番組を一覧表示する(番組一覧)	52
見たいところを拡大する(どこでもズーム)	53
シアタープロの設定をする	54
本来の解像度で表示する	56
フィルム撮影された映画などをキレイに見る	56
おはようタイマーを使う(おはようタイマー)	57
指定した時間に電源を切る(オフタイマー)	58
節電機能を使うには(おトク設定)	59
3つの節電機能をすべて使う	59
3つの節電機能から選んで使う	60
デジタルE.E.の効果を表示する	61
テレビ消し忘れを防止する	61
地磁気の影響を少なくする	62
時計を合わせる	63
自己紹介機能を使う	63
チャンネル(地上波放送)を ひとつずつ設定する	64
CATVチャンネルを設定する	66
CATVチャンネルの選局方法を選ぶ	66
CATVチャンネルをひとつずつ設定する	67

## BS・110度CS デジタル放送を見る



テレビ放送/ラジオ放送/データ放送を見る	68
BSデジタル放送、110度CSデジタル放送で 見たい番組をさがす	69
ホームメニューの使いかた	70
裏番組から選ぶ-「現在の他チャンネル」	71
見たい番組のジャンルを指定して選ぶ-「検索」	72
「いつでも情報」から選ぶ	73
いつでも情報のチャンネルを設定・変更する	74
お知らせ機能を見る	75
ボードを読む	75
メールを読む	76
番組表の使いかた	78
週間番組表で選ぶ	79
局別番組表で選ぶ	80
クイック番組表で選ぶ	81

データ放送を見る	82
番組の内容を知りたい	84
画面表示で確認する	84
番組の説明を見る	84
有料番組を見る	86
字幕を見る	87
文字スーパーの設定を変える	87
映像アングルを変えて見る	88
信号を切り換える	89
番組を「視聴予約」「録画予約」する	90
見たい番組を忘れないために「視聴予約」	90
ビデオに録画する「録画予約」	92
予約を取り消す／変更するには	94
予約時に映像や音声などを選びたいときは	95
予約番組の開始時刻変更に自動的に 合わせるには(予約追従)	96
録画予約についてのご注意	97

## BS・110度CSデジタル 放送を使いこなす



好きなチャンネル(マイチャンネル)を 設定する	98
視聴年齢を制限する	100
暗証番号を設定する	100
年齢による視聴制限の設定をする	102
チャンネル選局方式の選びかた (3桁の数字で選ぶ)	104
お知らせ音を設定する	105
降雨対応放送の設定をする	106
録画のための設定をする	107
衛星情報の設定をする	108
お買い上げ時の設定に戻す	109
ダウンロードする	110
BS・110度CSデジタル放送の 受信設定を変更する	112
アンテナの設定／変更	112
お住まいの地域設定／変更	113
郵便番号の設定／変更	114
電話の設定／変更	115

## 他の機器をつなぐ

AV機器の接続早わかり	118
接続できる機器	118
ビデオカメラ/テレビゲームをつなぐ	118
ビデオデッキをつなぐ	119
D-VHSビデオデッキをつなぐ	120
i.LINKでつなぐ	122
i.LINKについて	122
i.LINKの設定をする	123
DVDプレーヤーをつなぐ	124
アンプやスピーカーをつなぐ	125
光デジタル入力端子のあるアンプのとき	125
光デジタル入力端子のないアンプのとき	125
MDレコーダーをつなぐ	126
AVコンピュリンクの接続をする	127
ビデオリモートコントローラーを設定する	128

## こまったときは

故障かな?と思ったら	
－症状とその原因と対処方法(Q&A)	130
表示窓のメッセージ	133
こんなメッセージが出たら	134
一般操作	134
BS/CS操作	136
用語解説	138
デジタル放送の画質について	140
保証書とアフターサービス	141
索引	144
主な仕様	145

# 安全上のご注意

ご使用の前に必ずお読みください。

## 「安全上のご注意」の絵表示

この取扱説明書と製品には、いろいろな絵（マーク）が表示されています。これらは、あなたや他の人々への危害や、財産への損害を未然に防止するための表示です。

絵表示の意味をよく理解して本文をお読みください。



### 警告

この絵表示（文字を含む）は、そこに書かれていることを無視すると、死亡したり重傷を負うことが想定される内容です。十分注意してください。



### 注意

この絵表示（文字を含む）は、そこに書かれていることを無視すると、障害を負ったり、物理的損害が想定される内容です。十分注意してください。

### ● 注意（警告を含む）が必要なことを示す記号



一般的注意



指をはさまれないように注意



感電注意

### ● してはいけない行為（禁止行為）を示す記号



禁止



水場での使用禁止



ぬれ手禁止



分解禁止



接触禁止



水ぬれ禁止

### ● 必ずしてほしい行為（強制・指示行為）を示す記号



プラグをコンセントから抜く



## 警告 万一、次のような異常が発生したときは

- 煙が出ている、へんなにおいがするなどの異常のとき。
- 画面が映らない、音が出ないなどの故障のとき。
- テレビの内部に水や物が入ってしまったとき。
- テレビを落としたり、キャビネットが破損したとき。

このようなときは、すぐに電源スイッチを切り、電源プラグをコンセントから抜いて、（煙などが出ていたときは、それが出なくなったことを確かめてから）販売店に修理を依頼してください。そのまま使用すると、火災や感電の原因となります。

なお、お客様ご自身が修理することは危険です。絶対にやめてください。

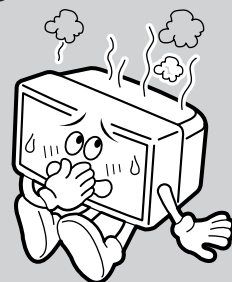

## ⚠️ 警告 設置するときの警告

### 不安定な場所に置かない

ぐらついている台の上や傾いたところなど、不安定な場所に置かないでください。落ちたり、倒れたりして、けがをする原因となります。

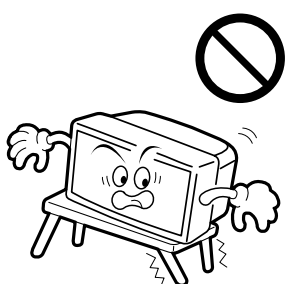

### 指定の電源電圧（交流100V）以外で使用しない

表示された電源電圧以外では使用しないでください。火災・感電の原因となります。



## ⚠️ 警告 使用するときの警告

### テレビ内部に物を入れない

金属や燃えやすいものを差し込んだり、落としたりしないでください。火災・感電の原因となります。特に小さいお子様のいるご家庭では注意してください。

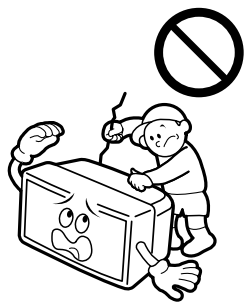

### テレビに水をかけない

風呂場では使用しないでください。火災・感電の原因となります。

水などの入った容器（花瓶、植木鉢、コップ、化粧品、薬品など）は、こぼれたりしますので、テレビの上に置かないでください。

また、雨天、降雪中、海岸、水辺での使用はご注意ください。

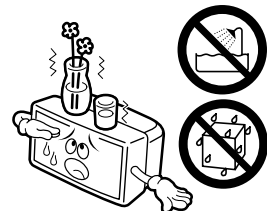

### テレビの上に物を置かない

重いものを置くと、バランスがくずれて倒れたり、落ちたりして、けがの原因となることがあります。



### テレビの裏ぶたは外さない

テレビ内部には電圧の高い部分があり、感電の原因となります。

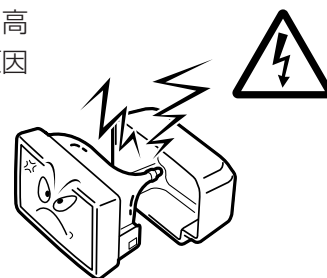

# 安全上のご注意 (つづき)

## 警告 使用するときの警告

雷が鳴り出したら、テレビやコードに触れない

感電の原因となります。



テレビを改造しない

火災・感電の原因となります。



電源コードを傷つけない

電源コードの上に重いものをのせたり、電源コードを加工したり・無理に曲げたり・ねじったり・引っ張ったり、電源コードを熱器具に近づけたりしないでください。火災・感電の原因となります。

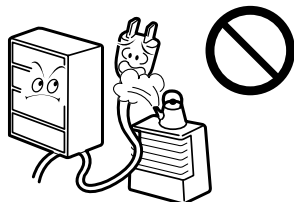

電源コードが切れたり、芯線が出たりしたときは、販売店に電源コードの交換を依頼してください。そのまま使用すると火災・感電の原因となります。

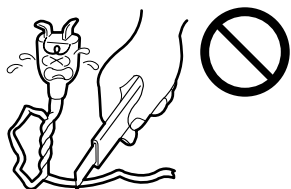



## ⚠️ 注意 設置するときの注意

### 次のような場所に置かない

火災・感電の原因となることがあります。

- ・ 湿気やほこりの多いところ
- ・ 調理台や加湿器のそばなど油煙や湯気があたる場所
- ・ 熱器具の近くまた、直射日光の当たるところに置くと、キャビネットやブラウン管が変質することがあります。

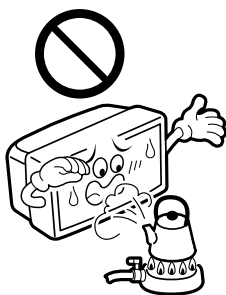

### 移動するときは 接続コード類をはずす

コードを傷つけますので、電源プラグをコンセントから抜き、アンテナ線などの接続コードをはずしてください。コードに傷がつくと、火災・感電の原因となることがあります。また、テレビは重いので必ず2人以上で持ってください。

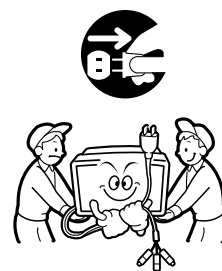

### テレビの通風孔をふさがない

通風孔をふさぐと、内部の熱が逃げませんので、火災の原因となることがあります。次のことにご注意ください。

- ・ 壁や家具などから10cm以上離す
- ・ 押し入れ、本箱など狭いところに入れない
- ・ じゅうたんや布団などの上に置かない
- ・ テーブルクロスなどを掛けない
- ・ あお向け、横倒し、逆さまにしない

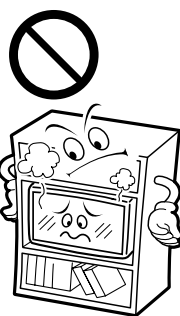

### キャスター付きテレビ台に 乗せるときは、キャスターを固定する

キャスター止め(受け皿など)で動かないようにしてください。けがの原因となることがあります。



### アンテナ工事は販売店に依頼する

技術と経験が必要ですので、販売店に依頼してください。

- ・ 倒れても電線に触れない場所に設置するよう依頼してください。感電の原因となることがあります。
- ・ BS・110度CSアンテナは、風の影響を受けやすいので、しっかり取り付けるよう依頼してください。

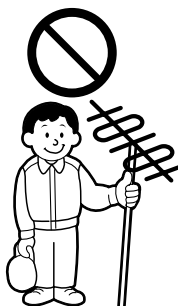

# 安全上のご注意 (つづき)

## ⚠️ 注意 使用するときの注意

### テレビに乗らない

倒れたり、こわれたりしてけがの原因となることがあります。特に小さいお子様のいるご家庭では注意してください。

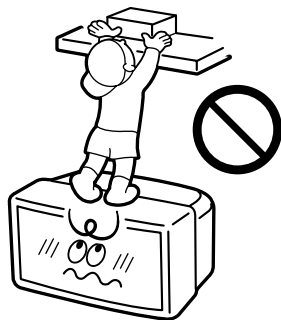

### 電源コードは電源プラグを持って抜く

電源コードを引っ張ると、コードに傷がつき、火災・感電の原因となることがあります。



### 長期間テレビを使用しないときは、電源プラグを抜く

安全のため電源プラグをコンセントから抜いてください。

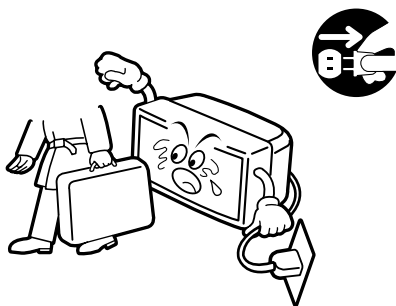

また、濡れた手で電源プラグを抜き差ししないでください。感電の原因となることがあります。



### お手入れをするときは電源コードを抜く

安全のため電源プラグをコンセントから抜いてください。感電の原因となることがあります。

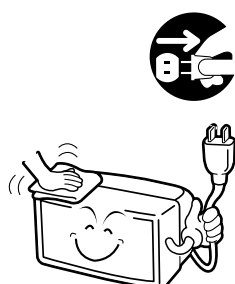

### 電源プラグのホコリに注意する

電源プラグとコンセントの間にホコリがたまると火災の原因になります。定期的に電源プラグを抜き掃除してください。



## 1年に1度はテレビ内部の掃除を販売店に依頼する

テレビの内部にホコリがたまったらそのまま使用すると、火災や故障の原因となることがあります。



## 乾電池の使いかたに注意する

電池は間違った使いかたをすると、破裂したり液がもれて、火災・けが・故障・周囲の汚損の原因となることがあります。次のことにご注意ください。

- ・新しい電池と古い電池を混ぜて使わない
- ・種類の違う電池を混ぜて使わない
- ・電池ケースのプラス(+)とマイナス(-)の表示どおりに入れる
- ・指定された電池以外は使わない



## お手入れのしかた

### ●キャビネットやブラウン管面の汚れは

柔らかい布で軽くふき取ってください。汚れがひどいときは、水でうすめた中性洗剤にひたした布をよく絞ってふき取り、乾いた布でからぶきしてください。

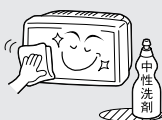

キャビネットが変質したり、塗料がはげることがありますので、次のことに注意してください。

- ・シンナーやベンジンでふかない
- ・殺虫剤など揮発性のものをかけない
- ・ゴムやビニール製品などを長時間接触させたままにしない



## 転倒防止の処置をしてください

地震などの非常時の安全確保と、事故を防止するために、次のような処置をしてください。

### 製品専用のテレビ台を使用するとき

転倒防止用部品を使って固定してください。

### 壁や柱などに固定するとき

テレビ後面左右の穴を利用し、市販の丈夫なひもなどで結んでください。柱や壁は、確実に固定できる場所を選んでください。

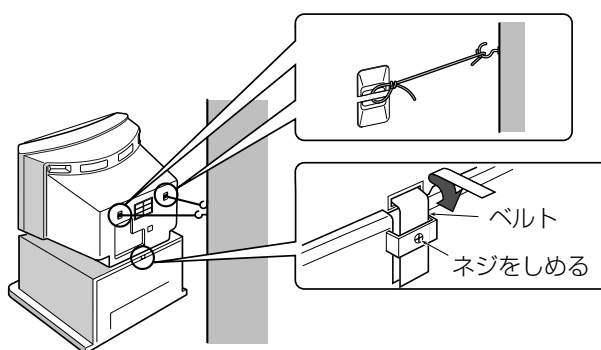

※説明図は実際の外観と異なることがあります。

# 各部のなまえ

## 本体前面

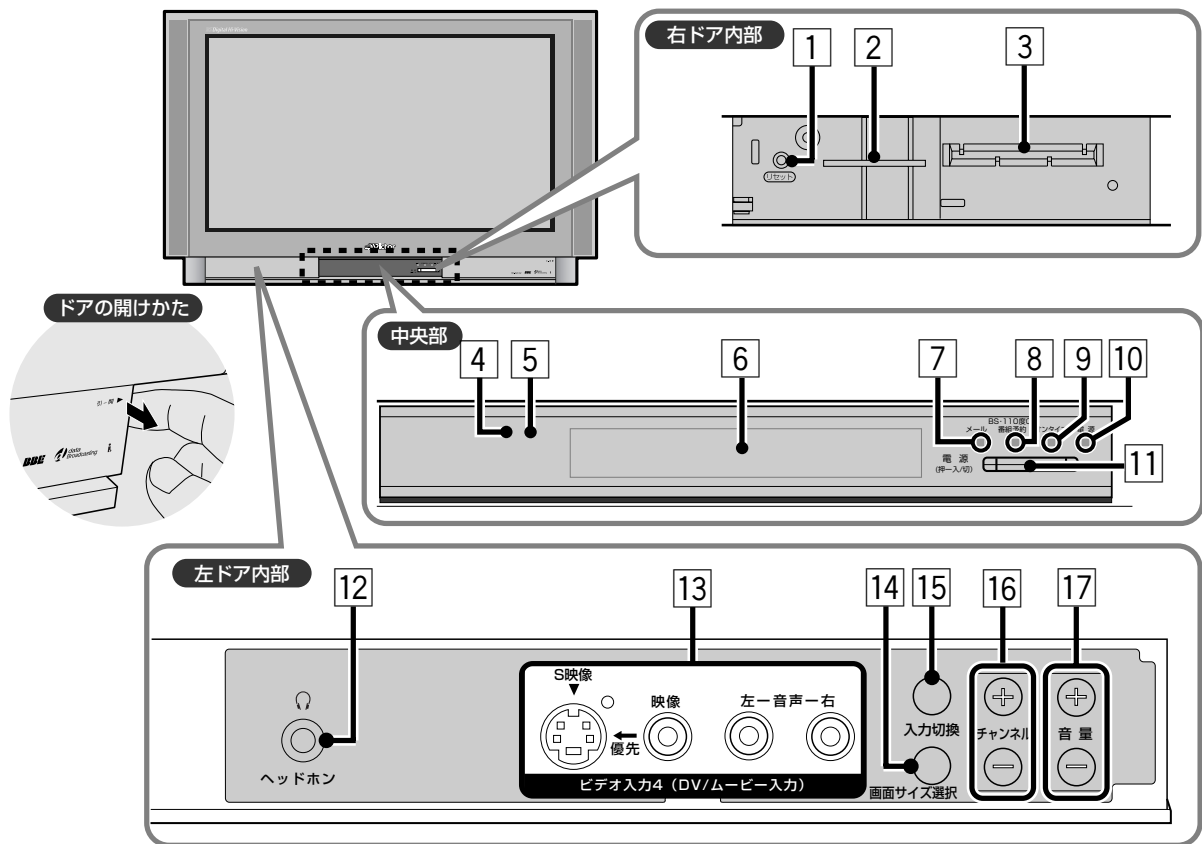

### 右ドア内部

- 1 **リセットボタン** 57 17ページ  
操作を受け付けなくなったときなどに使います。
- 2 **スマートメディア™挿入口**  
サービスマンが使用します。通常はお使いにならないでください。スマートメディア™は株式会社東芝の商標です。
- 3 **B-CASカード挿入口** 57 31ページ  
B-CASカードを入れておきます。

### 中央部

- 4 **デジタルE.E. センサー** 57 59ページ  
省電力機能の「デジタルE.E.」を利用したとき、周囲の明るさを感知する部分です。
- 5 **リモコン受光部**  
リモコンで操作するときは、リモコンの先端をここに向けます。
- 6 **表示窓** 57 133ページ  
チャンネル番号やメッセージなどを表示します。
- 7 **メールランプ** 57 76ページ  
BSデジタルや110度CSデジタル放送局からお知らせメールなどが送られてきているときや、予約(視聴や録画)ができなかったときなどに点灯します。  
メールはBSデジタル放送や110度CSデジタル放送受信時にホームメニューから見ることができます。
- 8 **BS・110度CS番組予約ランプ** 57 90ページ  
BSデジタル放送や110度CSデジタル放送番組を予約してから予約(視聴や録画)が終わるまで点灯します。

### 右ドア内部

- 9 **オンタイマーランプ** 57 57ページ  
「おはようタイマー」を設定しているとき点灯します。
- 10 **電源ランプ**  
本体の電源が「入り」のとき、点灯します。
- 11 **電源ボタン** 57 40ページ  
本体の電源を「入り/切り」します。

### 左ドア内部

- 12 **ヘッドホン端子**  
ヘッドホンをつなぎます。
- 13 **ビデオ入力4(DV/ムービー入力)端子** 57 118ページ  
ビデオカメラやテレビゲーム機の映像・音声出力端子とつなぎます。  
● S映像端子と映像端子が同時に使われたときは、S映像端子からの入力信号が優先されます。
- 14 **画面サイズ選択ボタン** 57 47ページ  
画面サイズを変更するときに使います。
- 15 **入力切換ボタン** 57 41ページ  
ビデオ機器の映像を見るときに使います。ご覧になりたい機器を接続しているビデオ入力端子の番号を選びます。
- 16 **チャンネル+/-ボタン** 57 40ページ  
チャンネルを変えるときに使います。
- 17 **音量+/-ボタン** 57 40ページ  
音量を調節するときに使います。

## 本体後面

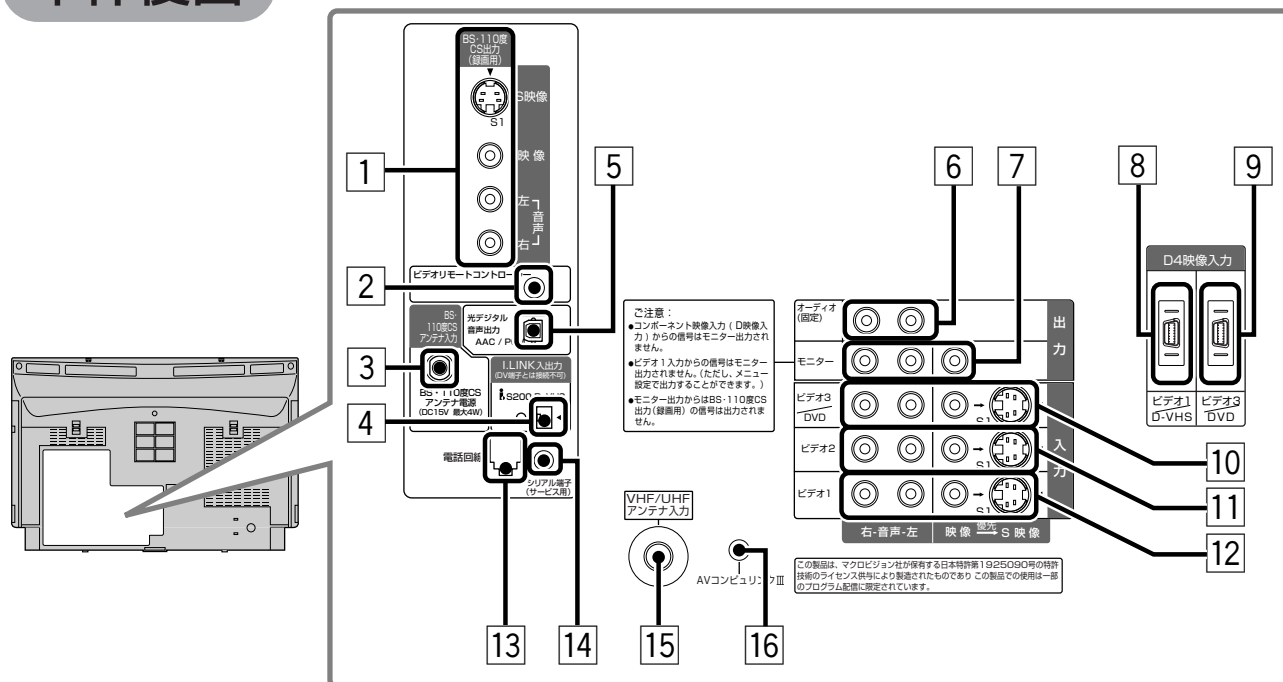

- 1 **BS・110度CS出力(録画用)端子** 119、120ページ  
ビデオデッキの映像・音声入力端子と接続します。BSデジタル放送や110度CSデジタル放送の映像・音声を出力します。  
●メニュー画面やチャンネル表示、番組表、各設定画面は、BS・110度CS出力(録画用)端子からは出力されません。
- 2 **ビデオリモートコントローラー端子** 119、120ページ  
付属のビデオリモートコントローラーを接続します。
- 3 **BS・110度CSアンテナ入力端子** 21ページ  
BS・110度CSアンテナをつなぎます。
- 4 **i.LINK 端子** 120、122ページ  
D-VHSビデオデッキなどのi.LINK対応機器と接続します。
- 5 **光デジタル音声出力端子** 125、126ページ  
MDLレコーダーやAACデコーダーを持ったアンプなどと接続します。
- 6 **オーディオ出力(固定)端子** 125ページ  
AVアンプなどの音声入力端子をつなぎます。
- 7 **モニター出力端子**  
テレビに映っている映像・音声を出力します。  
●BSデジタル放送や110度CSデジタル放送やD4映像入力(ビデオ1、ビデオ3)端子から入力した映像信号は、モニター出力端子からは出力されません。  
●番組一覧中は、モニター出力端子からは出力されません。  
●2画面表示中は、左側の映像と音声は出力されます。
- 8 **ビデオ1/D-VHS:D4映像入力端子** 120ページ  
D-VHSビデオデッキなどのD端子をもった機器をつなぎます。  
●D4映像入りに映像信号が入力されているときは、ビデオ1入力に入力されるS1映像信号や映像信号より優先されます。
- 9 **ビデオ3/DVD:D4映像入力端子** 124ページ  
DVDプレーヤーなどのD端子をもった機器をつなぎます。  
●D4映像入りに映像信号が入力されているときは、ビデオ3/DVD入力に入力されたS1映像信号や映像信号より優先されます。
- 10 **ビデオ3/DVD入力端子** 119、124ページ  
ビデオデッキやDVDプレーヤーなどの映像・音声出力端子をつなぎます。  
●S1映像端子と映像端子が同時に使われたときは、S1映像端子からの入力信号が優先されます。
- 11 **ビデオ2入力端子** 119ページ  
ビデオデッキなどの映像・音声出力端子をつなぎます。  
●S1映像端子と映像端子が同時に使われたときは、S1映像端子からの入力信号が優先されます。
- 12 **ビデオ1入力端子** 119、120ページ  
ビデオデッキなどの映像・音声出力端子をつなぎます。  
●S1映像端子と映像端子が同時に使われたときは、S1映像端子からの入力信号が優先されます。
- 13 **電話回線端子** 30ページ  
電話線(アナログ回線のモジュラーケーブル)を接続します。
- 14 **シリアル端子(サービス用)**  
サービスマンが使用する端子です。通常は使用しないでください。
- 15 **VHF/UHFアンテナ入力端子** 21ページ  
VHF、UHFアンテナをつなぎます。
- 16 **AVコンピュリンク III 端子** 127ページ  
AVコンピュリンク対応の機器をつなぎます。

# 各部のなまえ (つづき)

## リモコン

### ■ふたを開じたところ

● 説明文に **BS/CS** マークのあるボタンはBS・110度CSデジタル放送用のボタンです。

#### 1 送信部

テレビのリモコン受光部に向けてリモコンのボタンを押してください。

#### 2 画面表示ボタン 41、84ページ

チャンネルやビデオ入力、番組の情報、時刻を表示させるときに使用します。

#### 3 静止ボタン 51ページ

押すと2画面に切り換わり、右側の画面は静止画になります。

#### 4 入力切替ボタン 41ページ

ビデオ機器の映像を見るときに使用します。ご覧になりたい機器を接続しているビデオ入力端子の番号を選びます。

#### 5 チャンネル(数字)ボタン

VHF、UHF、CATV、BSデジタル放送や110度CSデジタル放送のチャンネルを選ぶときに使用します。(40、41ページ) また、BSデータ放送または110度CSデータ放送やメニュー操作中に数字入力するときなどにも使用します。

#### 6 チャンネル+/-ボタン 40ページ

チャンネルを変えるときに使用します。

#### 7 操作ランプ

リモコンを操作すると点滅します。ランプが暗くなったり、操作がしにくくなったら電池を交換してください。

#### 8 電源ボタン 40ページ

電源を入り/切りします。

#### 9 音声切替ボタン 45ページ

二重音声放送やステレオ放送の音声を選ぶときに使用します。

#### 10 消音ボタン 40ページ

急いで音を消すときに使用します。

#### 11 放送切替ボタン 40、69ページ

地上波(従来のテレビ)、BSデジタル放送と110度CSデジタル放送(CS1、CS2)を切り換えるときに使用します。

#### 12 音量+/-ボタン 40ページ

音量を調節するときに使用します。

#### 13 メディア切替ボタン 68、69ページ

**BS/CS** BSデジタル放送または110度CSデジタル放送を見ているときに、テレビ放送、ラジオ放送、データ放送を切り換えるときに使用します。

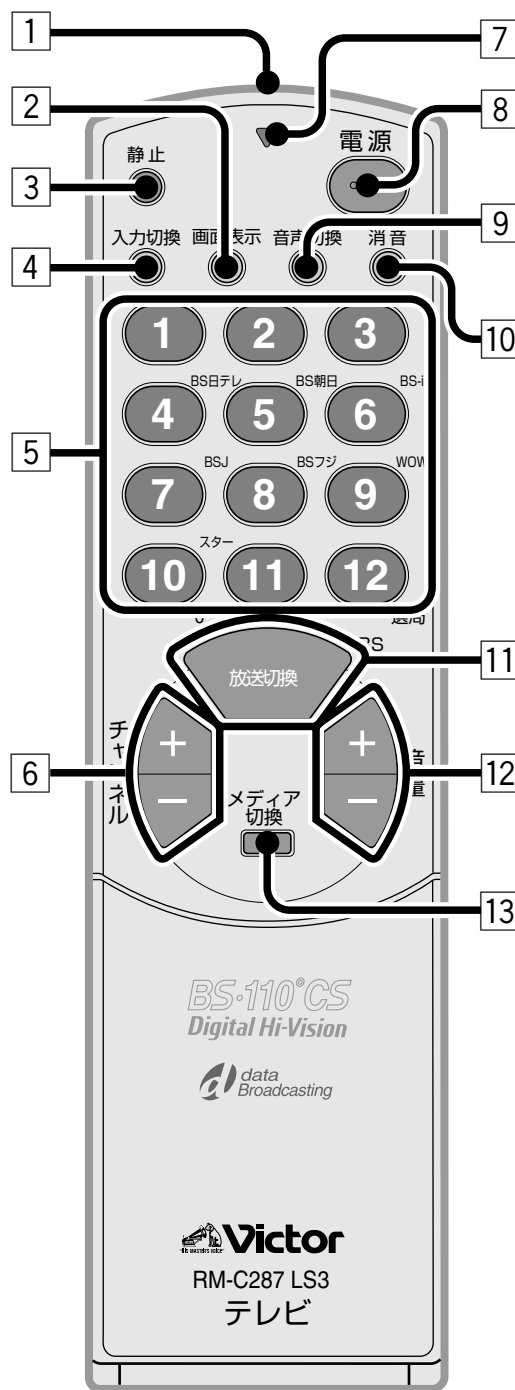

## ■ふたを開けたところ

- 説明文に **BS/CS** マークのあるボタンはBS・110度CSデジタル放送用のボタンです。

- 14 **クイック番組表ボタン** 81ページ  
BS/CS クイック番組表を表示します。
- 15 **週間番組表ボタン** 79ページ  
BS/CS 一週間分の番組表を表示します。
- 16 **予約確認ボタン** 94ページ  
BS/CS 現在の番組予約を確認する画面を表示します。
- 17 **i.LINK ボタン** 123ページ  
BS/CS i.LINK 対応機器 (D-VHS) のLINC設定画面を表示します。
- 18 **BS・110度CSデータ放送用ボタン** 82ページ  
BS/CS BSデータ放送や110度CSデータ放送を見るときに使用します。
- 19 **信号切換ボタン** 89ページ  
BS/CS 映像信号や音声信号を切り換えるときに使用します。
- 20 **マルチボタン** 50、52ページ  
2画面にしたり、番組一覧を表示するときに使用します。
- 21 **どこでもズームボタン** 53ページ  
画面の好きな部分を拡大することができます。
- 22 **画面入換ボタン** 50ページ  
2画面表示中、左右の画面を入れ換えるときに使用します。
- 23 **日付+/-ボタン** 79、80ページ  
BS/CS 番組表の日付を選ぶときに使用します。
- 24 **ホームメニューボタン** 71、76ページ  
BS/CS ホームメニューを表示します。BSデジタル放送や110度CSデジタル放送のチャンネルを選んだり、ボードやメールを見るときに使用します。
- 25 **局別番組表ボタン** 80ページ  
BS/CS 放送局別番組表を表示します。
- 26 **番組説明ボタン** 84ページ  
BS/CS 番組説明を表示します。
- 27 **戻るボタン**  
BS/CS 前のメニュー画面に戻るときに押します。データ放送受信時にも使用します。
- 28 **カーソル(◀▶/▼▲)/決定ボタン**  
メニューの項目を選ぶときや、設定を変えるときに使用します。データ放送受信時にも使用します。
- 29 **字幕ボタン** 87ページ  
BS/CS 字幕を見るときに使用します。
- 30 **マルチビューボタン** 88ページ  
BS/CS 映像を切り換えるときに使用します。
- 31 **オフタイマーボタン** 58ページ  
一定時間後に電源を切りたいときに使用します。
- 32 **ナチュラルシネマボタン** 56ページ  
映画番組や映画ソフトまたは、アニメーションなどを見るときに使用します。
- 33 **BS・110度CSメニューボタン**  
BS/CS BSデジタル放送や110度CSデジタル放送設定のメニューを表示するときに使用します。
- 34 **テレビメニューボタン**  
地上波(従来のテレビ)放送設定のメニューを表示するときに使用します。

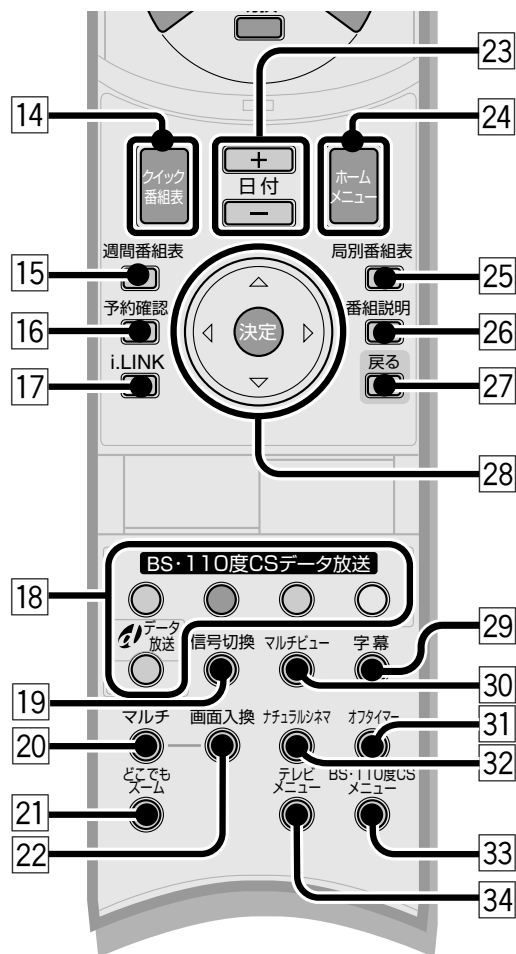
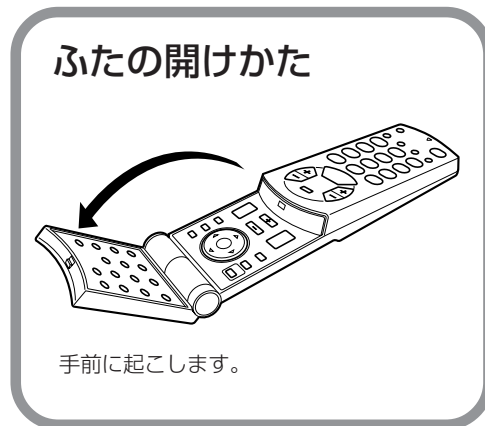

ふたを開けたところ

## ビーキャスト B-CASカード\*登録をしてください

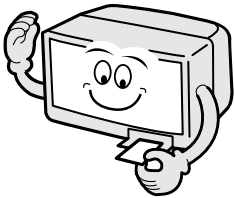

B-CASカードはカードに組み込まれたICを利用し、登録された受信者に対して、いろいろな放送サービスの利用を可能にします。

公共放送・有料放送を視聴するときや、双方向番組に参加するときが必要です。

B-CASカードを本機に挿入し、はがきによる登録をしてください(登録は無料です)。

B-CASカードの台紙の一部が登録はがきになっています。また、台紙に書かれた説明も良くお読みください。(台紙に添付されたバーコードのシールは、有料放送の申し込みに利用します。紛失しないようにしてください。)

なお、本機の表示ではB-CASカードが「ICカード」と表示されますので、ご了承ください。

### ご注意

- B-CASカードには、視聴情報などが記憶されますので、本機に入れたままご使用ください(31ページ)。また、挿入口のドアは閉めたままご使用ください(正しく受信できない場合があります)。
- B-CASカードを使用しなくても本機をご使用いただけますが、公共放送の視聴時にメッセージがでたり、有料放送の視聴や一部のデータ放送の利用ができません。
- B-CASカードは、株式会社ビーエス・コンディショナルアクセスシステムズから貸与されたものです。破損・紛失などにより再発行を依頼されるときは費用がかかります。B-CASカードに記載されたカスタマーセンターまでご連絡ください。

## NHKや有料放送は視聴の手続きが必要です

NHK、WOWOW、スターチャンネル、プラットワン、スカイパーフェクTV! 2をご覧になるには視聴の申し込み手続きが必要です。添付のパンフレットをお読みのうえ、B-CASカードの登録とあわせて、手続きを行ってください。

## 電源を入れた時の映像について

- 本機は、電源を入れてから映像が映るまで10数秒程度の時間がかかります。電源ボタンを繰り返し押さないようにしてください。(電源が入っているかどうかは、電源ランプの点灯をご確認ください。12ページの10を参照)
- BSデジタル放送\*や110度CSデジタル放送\*を視聴中に電源を「切/入」すると映像が乱れますが、故障ではありません。電源を切って10秒程度たってから、電源を入れるようにしてください。

## データ放送について

BSデジタル放送や110度CSデジタル放送では、さまざまなデータ放送が送られてきます。データ放送の種類によっては表示されない場合や表示が出るまでに時間がかかる場合がありますが故障ではありません。番組によっては、選局と同時に「データ受信」のメッセージが表示されたり、データ放送画面に自動的に切り換わる場合があります。

## 自動表示メッセージ機能のご案内

本機はBSデジタル放送や110度CSデジタル放送の自動表示メッセージ機能に対応しています。この機能は放送局からの視聴者への案内などに使用されます。

自動表示メッセージを消すには、リモコンの「戻る」ボタンを押してください。(自動表示メッセージのなかには、リモコンの「戻る」ボタンを押しても消せない場合があります。あらかじめご了承ください。)



## BS・110度CSデジタル放送の視聴予約や録画予約を確実にこなうために

視聴予約や録画予約(☞ 90～97ページ)の待機や実行をするには、本体の「BS・110度CS番組予約ランプ」が点灯している必要があります。予約した後は、「BS・110度CS番組予約ランプ」が点灯していることを確認してください。

また電源プラグが抜かれていると、視聴予約や録画予約は実行されません。電源を切るときは、リモコンまたは本体の電源ボタンで切ってください。

## ソフトウェアと動作

### リセット

本機はBSデジタル放送または110度CSデジタル放送(CS1, CS2)として送られてくる電子番組表\*(ホームメニュー・週間番組表・局別番組表・クイック番組表)やデータ放送などデジタル情報を受け取ってさまざまなサービスを実現します。

これらのサービスは精密な電子部品と、パソコンで使われているのと同様のソフトウェアを使用することで実現されています。そのため、外部からのノイズなどのいろいろな要因で正常に動作しないことがあります。

正常に動作しない(あるいは全く動作しない)ときは、本体前面の右カバーを開け、リセットボタンを先の細いものなどで押してください(☞ 12ページ)。いったん画面が消え、しばらくすると電源が入って画面が現れます。

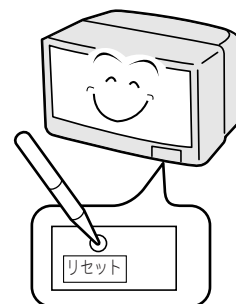

### ダウンロード

多くの機能をソフトウェアで実現していますので、将来機能が追加されたときも、ソフトウェアを入れ換えることで機能を追加できるようになっています。この機能の追加をダウンロードと呼んでいます。

通常はダウンロードによるプログラムの更新をされることをおすすめします(☞ 110ページ)。

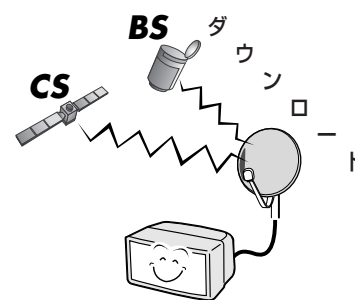

### 放送されない機能は動作しません

本機にはさまざまな機能がありますが、放送局がそれらの機能に対応した放送をしていないときは使用できません。

### 放送切換をした直後の番組表の表示内容について

放送切換(BS・CS1・CS2への切換)をした直後に番組表(ホームメニュー・週間番組表・局別番組表・クイック番組表)を表示させると、下記のようになりますが、故障ではありません。

放送切換をして20秒以上たってから番組表を表示させるようにしてください。

- 番組表に何も表示されない場合があります。  
放送切換直後は番組の情報が充分でないため、何も表示されないことがあります。  
しばらくすると順次表示されます。
- CS1・CS2のとき、番組表の左上の子画面が現在放送中の映像になります。  
通常はプロモチャンネルの映像になります。(音声もプロモチャンネルの音声です)
- 視聴予約や録画予約をおこなおうとすると「番組情報を取得中です。しばらくお待ちください。」とメッセージが表示されます。  
放送切換直後は番組の情報が充分でないため、このような表示がおこなわれる場合があります。  
しばらくしてから予約をしておいてください。

# 準備の進めかた

次の順序で準備をおこなってください。

## 手順 1 付属品・添付物を確認する

☞ 18 ページ

万一不足しているものがあれば、販売店またはビクターサービス窓口までご連絡ください。

リモコン(RM-C287 LS3)

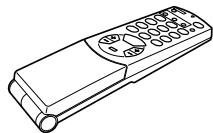

ビデオリモートコントローラー

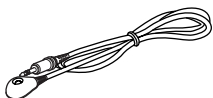

- 局名シール
- 申込書一式(パンフレット)
- B-CASカード・ユーザー登録はがき(☞ 16 ページ)

単3電池2本  
(動作確認用)

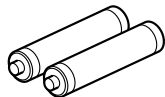

両面テープ



電話線  
(モジュラーケーブル)

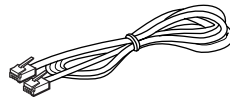

VHF/UHFアンテナ用  
フェライトコア

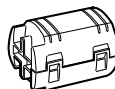

- 取扱説明書(この本です)
- 保証書

モジュラー  
分配コネクター



VHF/UHFアンテナ用  
アンテナコネクター



## 手順 2 アンテナをつなぐ

☞ 20 ~ 21 ページ

CATV ケーブルの接続は、ご契約先の CATV 会社にお問い合わせください。

## 手順 3 ビデオデッキをつなぐ

☞ 22 ページ

AV 機器を接続するときは 118 ~ 129 ページをお読みください。

## 手順 4 電源を入れる用意をする

☞ 23 ページ

## 手順 5 チャンネル合わせをする

☞ 24 ~ 25 ページ

CATV をご覧になる方は、66 ~ 67 ページの「CATV チャンネルを設定する」で設定してください。

## 手順 6 電話線をつなぐ

☞ 30 ページ

## 手順 7 B-CAS カードを入れる

☞ 31 ページ

## 手順 8 BS・110度 CS デジタル放送の受信設定

☞ 32 ページ

## 手順 9 110度 CS デジタル放送の受信選択をする

☞ 38 ページ

放送切換ボタンを押したときに、110度 CS デジタル放送に切り換えるかどうかの設定をします。  
110度 CS デジタル放送用アンテナが繋がっていないときは必ず設定してください。

以上でテレビの準備はおわりです。

## 手順2

# アンテナをつなぐ

## アンテナ接続時のお願い (より良い映像でご覧いただくために)

### VHF/UHF/CATV用アンテナ

- アンテナケーブルは必ず同軸ケーブルをご使用ください。(フィーダー線は使用にならないでください)
- アンテナコネクタの近くに、付属のVHF/UHFアンテナ用フェライトコアを取り付けてください。

### フェライトコアの取り付けかた

#### ① コアを開く

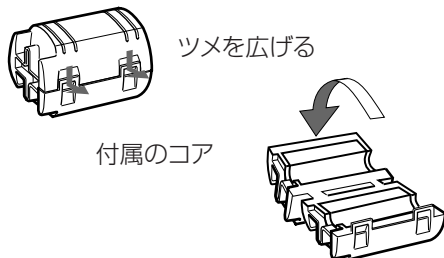

#### ② コアをケーブルに取り付ける

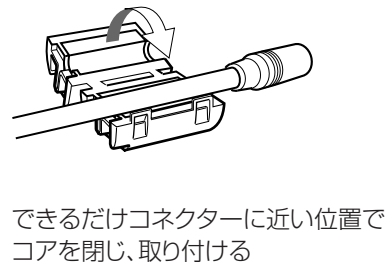

### BS・110度CSアンテナ

- BSデジタル放送や110度CSデジタル放送の受信にはBS・110度CSデジタル放送対応品のBS・110度CSアンテナをご使用ください。
- 同軸ケーブル・分配器もBS・110度CSデジタル放送対応品をご使用ください。
- BSデジタル放送や110度CSデジタル放送ではアンテナケーブル・分配器・ブースターなどの機器の影響を受けやすくなっています。現在ご使用のBSアンテナで今までのBS放送が映っていても、BS・110度CSデジタル放送は映らない場合があります。このような場合は販売店に御相談ください。
- 映らなかったり、映りが悪い場合は、「アンテナの設定」で、アンテナレベルが50以上あることを確認してください。(☞ 33、112 ページ)
- 衛星情報の設定(BS/CSメニューの初期設定)はお買い上げ時のままでご使用ください。(☞ 109 ページ)
- お買い上げ時の「アンテナの設定」は「しない(共聴)」になっています。  
お買い上げ時の設定ではBS・110度CSアンテナに電源が供給されません。ご自宅にBS・110度CSアンテナを設置しているときは設定を「する(個別)」にしてください。(☞ 33、112 ページ)

## 手順2

# アンテナをつなぐ(つづき)

### VHF/UHF アンテナの接続

#### 壁面アンテナ端子 (VHF/UHF 混合)

- VHF端子とUHF端子が別々にあるときは下をご覧ください。
- 先バラの同軸ケーブルをお使いの場合など、付属のアンテナコネクタの取り付けが必要なときは21ページの「コネクタのつなぎかた」をご覧ください。

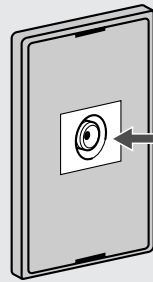

75Ω同軸ケーブル(F型プラグ~F型プラグ)

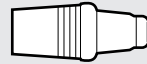

### BS・110度CS アンテナの接続

#### BS・110度 CS アンテナ



または

#### 壁面BS・110度CS アンテナ端子



BS・110度CS用75Ω同軸ケーブル(F型コネクター)\*

BS・110度CS用75Ω同軸ケーブル(F型プラグ~F型プラグ)

#### ご注意

個別にBS・110度CSアンテナを設置しているときはBSアンテナの設定が必要です。接続が終わったら、112ページの「アンテナの設定/変更をする」をご覧ください。

### VHF/UHFとBS・110度CSが一緒のとき

別売の分波器が必要です。

壁面アンテナ端子  
(BS・110度CS/VHF/UHF混合)



BS・110度CS  
/VHF・UHF  
分波器 (別売)

VHF/UHF

VHF/UHFアンテナ入力端子へ

BS・110度CSアンテナ入力端子へ

BS・110度CS

### VHFとUHFが分かれているとき

別売の混合器 (VZ-84)が必要です。

#### 壁面アンテナ端子 (VHF・UHF分離)

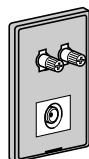

UHF (フィーダー線)

VHF (同軸ケーブル)

混合器 (VZ-84)

ねじをしめる

- 先バラの同軸ケーブルをお使いの場合など、付属のアンテナコネクタの取り付けが必要なときは21ページの「コネクタのつなぎかた」をご覧ください。

75Ω同軸ケーブルが先バラのときは、付属のアンテナコネクタにつないでから、混合器につなぎます。F型プラグのときはそのまま混合器につなぎます。

- アンテナの設置・接続は、できるだけお買い上げの販売店にご依頼ください。
- アンテナケーブルには同軸ケーブル(別売)をお使いください。フィーダー線の使用はできるだけ避けてください。

テレビを  
準備する

アンテナをつなぐ

本体後面のアンテナ入力端子に  
アンテナケーブルを接続します。

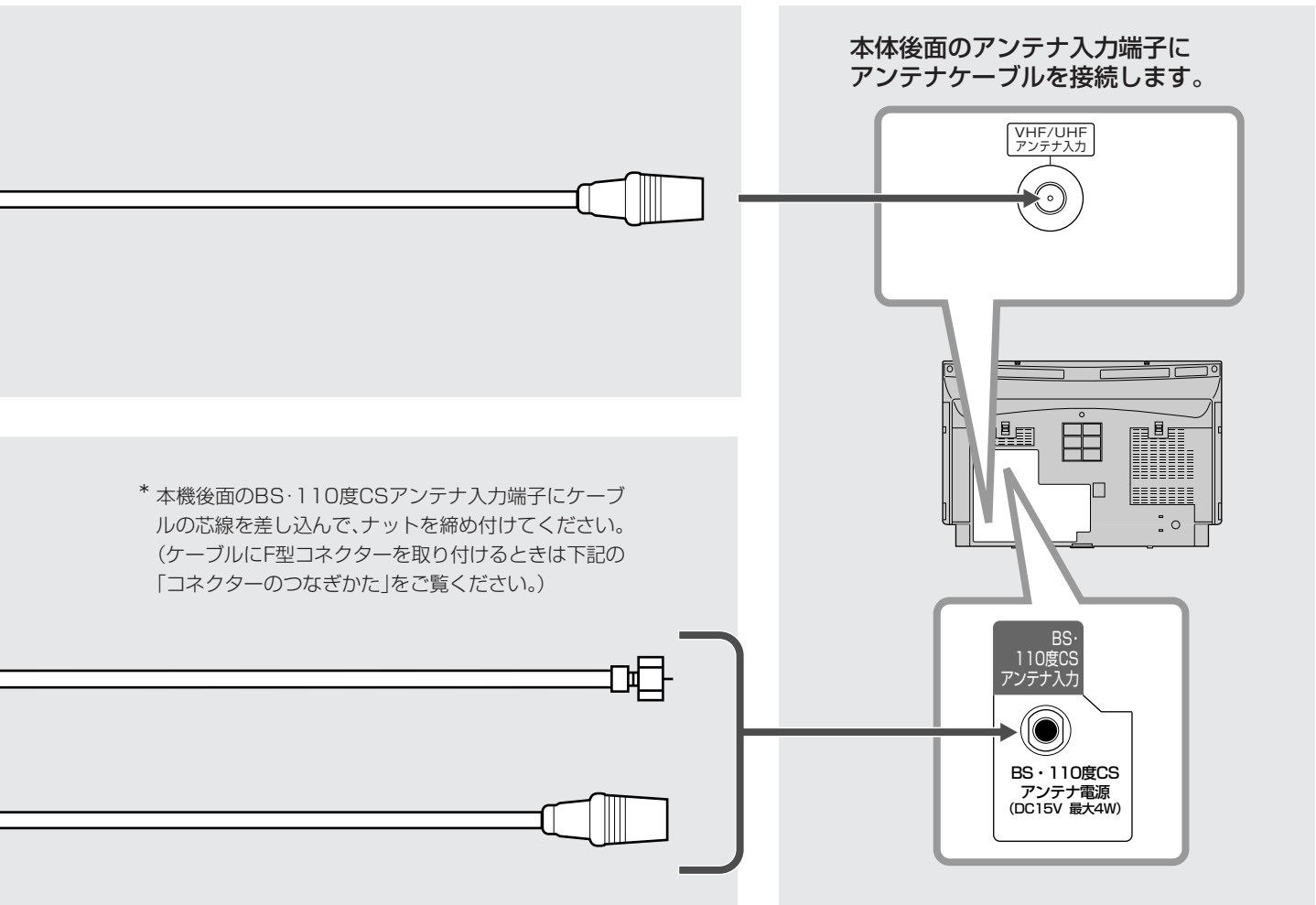

\* 本機後面のBS・110度CSアンテナ入力端子にケーブルの芯線を差し込んで、ナットを締め付けてください。(ケーブルにF型コネクタを取り付けるときは下記の「コネクタのつなぎかた」をご覧ください。)

### コネクタのつなぎかた

● 付属のアンテナコネクタのつなぎかた (BS・110度CSアンテナには使用できません。)

- 1 カバーをはずす
- 2 ケーブルを加工する
- 3 ケーブルをつなぐ
- 4 カバーをつける

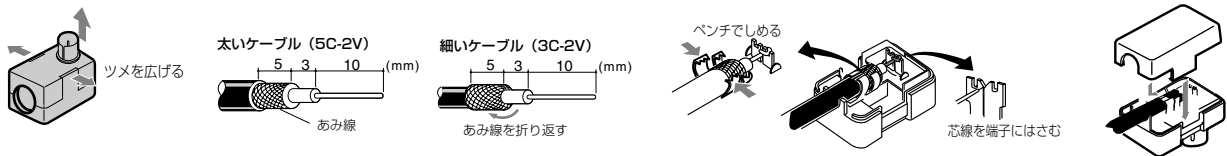

● F型コネクタ(別売)のつなぎかた

- 1 ケーブルを加工する
- 2 リングをとおす
- 3 コネクタを差し込む
- 4 リングをペンチで締める



### アンテナをつなぐときは

- 妨害電波の影響を避けるため、道路や電車の架線、ネオンなどから離して設置するよう依頼してください。
- アンテナは定期的に点検・交換してください。特にばい煙や潮風があるところでは、傷みややすくなります。映りが悪くなったときは、販売店にご相談ください。

### 手順3

## ビデオデッキをつなぐ

本機にAV機器を接続するときは「他の機器をつなぐ」(☞118～129ページ)をご覧ください。  
ここでは、アンテナをビデオデッキ経由でつなぐ説明をします。

### VHF/UHFアンテナをビデオデッキ経由でつなぐ

- 1 アンテナケーブルをビデオデッキにつなぐ
- 2 ビデオデッキの出力をテレビのVHF/UHFアンテナ入力端子につなぐ

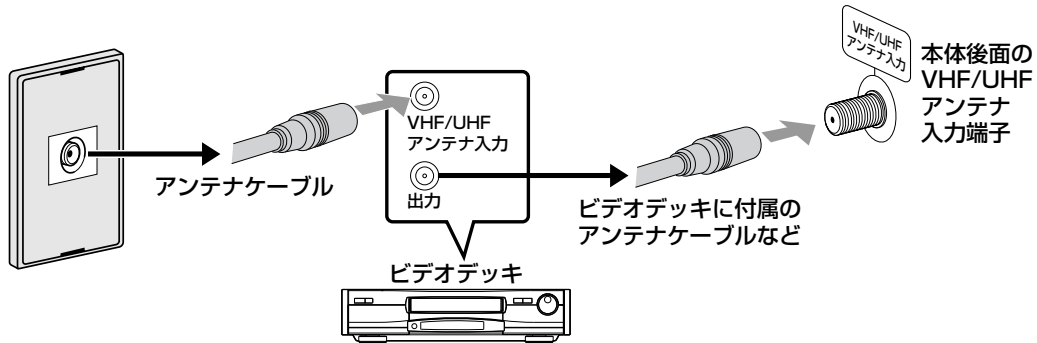

### BS・110度CSアンテナをビデオデッキ経由でつなぐ

- BSアンテナ出力端子がない場合(BS・110度CSアンテナ分配器が必要です。)
- BS・110度CSアンテナ分配器は両通電のものをお使いください。

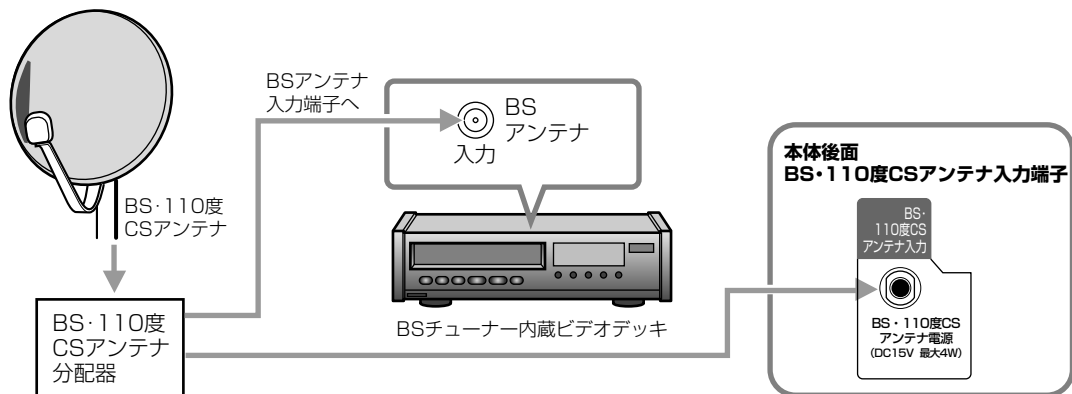

接続後に「アンテナの設定」(☞112ページ)を次のようにおこないます。

- 個別にアンテナを設置しているとき:本機またはビデオデッキからコンバーターへ電力を供給します。
  - ・本機から電力を供給する場合:「する(個別)」を選ぶ
  - ・ビデオデッキから電力を供給する場合:「しない(共聴)」を選ぶ
- マンション、集合住宅などで、共聴アンテナをお使いのとき:本機、ビデオデッキ共に供給しません。

## 手順4

# 電源を入れる用意をする

### 1 電源プラグをコンセント(交流100V)に差し込む

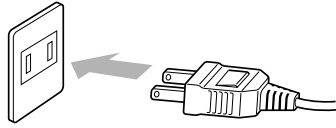

### 2 リモコンに単3乾電池2本を入れる

- ショートを防ぐため、必ず電池の⊖(マイナス)側を先に入れてください。

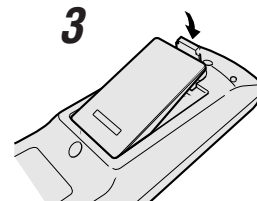
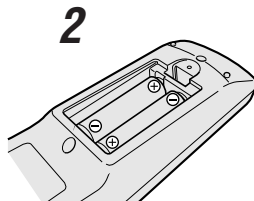
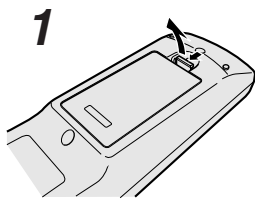

- 電池に表示されている注意事項をお読みください。
- 長期間使用しないときは取り出しておいてください。
- 電池はふつうの使いかたで、6か月から1年間使えます。  
ただし、付属の電池は動作確認用ですので短くなることがあります。  
操作しにくくなったら交換してください。

### 3 電源ボタンを押す

- リモコンの電源ボタンを押しても電源を入られます。

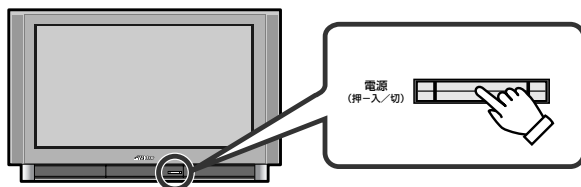

テレビを  
準備する

ビデオデッキをつなぐ・電源を入れる用意をする

## 手順5

# チャンネル合わせをする

地上波放送(VHF/UHF)の受信チャンネルは、お住まいの地域を選べると、一括して自動的に設定します。

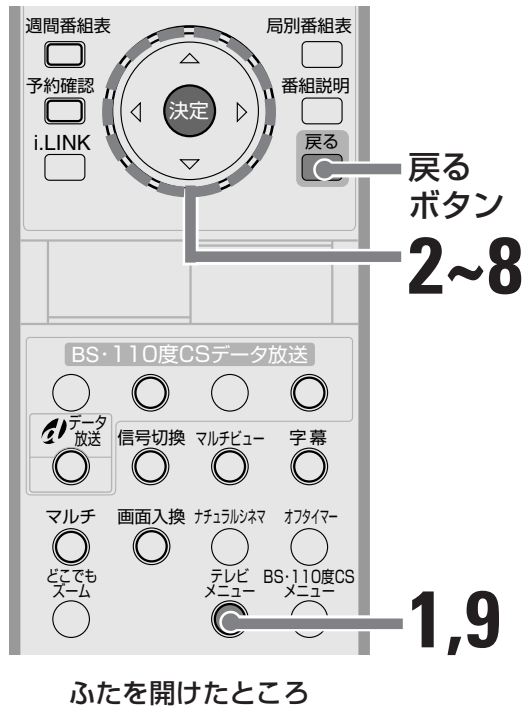

- 設定を途中でやり直すには  
戻るボタンを押します。  
ひとつ前の画面に戻ります。

### お住まいの地域名がないとき

26~29ページの地域チャンネル表から、今まで受信していたチャンネルに近い地域名をさがして設定してください。

### うまく受信できないチャンネルがあるときは

お住まいの場所によっては、近隣の地域を選んだ方がうまく受信できることがあります。近県または近隣の地域を選び、もう一度地域チャンネル合わせを行ってください。

例1: 八王子市にお住まいの方で「はちおうじ」で放送が受信できないときは「23区」に設定してください。

例2: 横浜市にお住まいの方は、はじめに「よこはま2」で設定してください。放送が受信できないときは「よこはま1」に設定してください。

# 1

テレビメニューボタンを押してメニューを表示させる

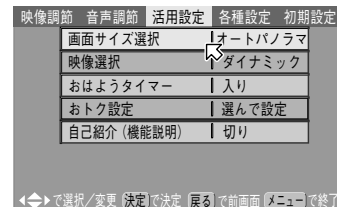

# 2

カーソルボタン(◀▶)を押して「初期設定」を選ぶ

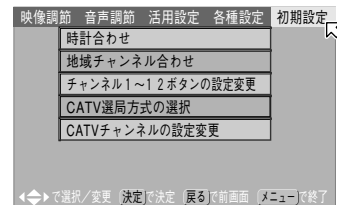

# 3

カーソルボタン(▼)を押して「地域チャンネル合わせ」を選び、決定ボタンを押す

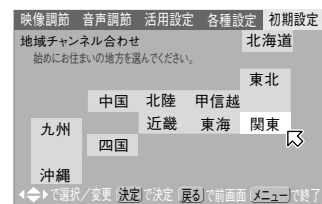

# 4

カーソルボタン(◀▶▲▼)を押してお住まいの地方を選び、決定ボタンを押す

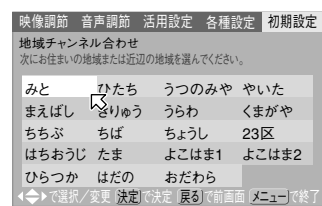

例: 「関東」を選んだとき



# 5

## カーソルボタン(◀▶▲▼)を押してお住まいの都市を選ぶ

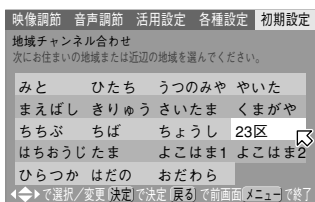

例:「23区」を選んだとき

# 6

## 決定ボタンを押す

選んだ地域のチャンネルが自動的に設定されます。

「チャンネル1~12ボタンの設定変更」画面が表示されます。



# 7

## カーソルボタン(◀▶▲▼)を押して、各チャンネルが受信できることを確認する

選んだチャンネルに切り換わります。

# 8

## カーソルボタン(◀▶▲▼)で「設定の終了」を選び、決定ボタンを押す

初期設定メニューに戻ります。

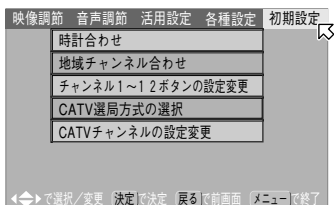

# 9

## テレビメニューボタンを押して終了する

お買い上げ時の設定に戻すには

手順7で「初期に戻す」を選び、決定ボタンを押します。

■ 次のようなときは64ページの「チャンネル(地上波放送)をひとつずつ設定する」をご覧ください。

### 受信状態が悪い

「受信微調整」で調節します。

### 空きチャンネルの設定を変えたい

チャンネル+/-ボタンで切り換えるときに空きチャンネルを選ばないように設定できます(チャンネルスキップ)。

また、空きチャンネルに受信できる他のチャンネルを割り当てることができます。

### チャンネルの画面表示を変えたい

お買い上げ時には、押したチャンネル数字ボタンの番号が表示されるように設定されています。

チャンネル番号と画面表示が異なるときは、一致するように設定できます。(例えば、42チャンネルを選んだら、画面表示も「42」になるように設定できます。)

### ご注意

地域チャンネル合わせはテレビの中継局には対応していません。中継局からの電波を受信したい場合は、個別にチャンネル合わせを行ってください。(64ページ)

テレビを準備する

チャンネル合わせをする

設定が終わったら30ページへ

# 手順5

# チャンネル合わせをする(つづき)

## 地域チャンネル表

リモコンのチャンネル番号

	地域名	放送局名・受信チャンネル	
		1	2
都道府県名	地域名 (対応都市)	放送局名 受信チャンネル	放送局名 受信チャンネル

● 放送局名・受信チャンネルは当社の調査によるものです。  
(2002年4月現在)

地域名	放送局名・受信チャンネル												
	1	2	3	4	5	6	7	8	9	10	11	12	
北海道	1	2	3	4	5	6	7	8	9	10	11	12	
札幌(江別)	北海道放送 1		NHK総合 3		札幌テレビ 5			北海道文化 27		北海道テレビ 35	テレビ北海道 17	NHK教育 12	
	小樽	NHK教育 2		北海道テレビ 4			札幌テレビ 7	北海道文化 26	北海道放送 9		NHK総合 11	テレビ北海道 24	
	旭川		NHK教育 2	北海道文化 37		北海道テレビ 39		札幌テレビ 7		NHK総合 9		北海道放送 11	テレビ北海道 33
	名寄			北海道文化 26	NHK総合 4		札幌テレビ 6		北海道テレビ 24		北海道放送 10		NHK教育 12
	稚内		NHK教育 30	北海道文化 26		北海道テレビ 24		札幌テレビ 22		NHK総合 28	北海道放送 10		
	室蘭		NHK教育 2	北海道文化 37		北海道テレビ 39		札幌テレビ 7		NHK総合 9		北海道放送 11	テレビ北海道 29
	苫小牧		NHK教育 49	北海道文化 53		北海道テレビ 61		札幌テレビ 57		NHK総合 51		北海道放送 55	テレビ北海道 47
	函館	北海道文化 27			NHK総合 4		北海道放送 6		北海道テレビ 35		NHK教育 10	テレビ北海道 21	札幌テレビ 12
	帯広		北海道文化 32		NHK総合 4		北海道放送 6		北海道テレビ 34		札幌テレビ 10		NHK教育 12
	釧路		NHK教育 2	北海道文化 41		北海道テレビ 39		札幌テレビ 7		NHK総合 9		北海道放送 11	
	網走	北海道放送 1		NHK総合 3		札幌テレビ 5			北海道文化 27		北海道テレビ 35		NHK教育 12
北見		NHK教育 2	北海道文化 59		北海道テレビ 61		札幌テレビ 7		NHK総合 9		北海道放送 53		
青森	青森(弘前)	青森放送 1		NHK総合 3	青森朝日 34	NHK教育 5							青森テレビ 38
	八戸		岩手めんこい 29		青森朝日 31			NHK教育 7		NHK総合 9		青森放送 11	青森テレビ 33
	むつ				NHK総合 4		青森朝日 56		青森テレビ 58		青森放送 10		NHK教育 12
岩手	盛岡				NHK総合 4		岩手放送 6		NHK教育 8	岩手朝日 31	テレビ岩手 35		岩手めんこい 33
	釜石		NHK総合 2				テレビ岩手 58/35		岩手めんこい 60/33	岩手朝日 62/20	岩手放送 10/6		NHK教育 12/90
	二戸		岩手放送 2			NHK総合 5			岩手めんこい 29	岩手朝日 61	テレビ岩手 37		NHK教育 12
宮城	仙台	東北放送 1		NHK総合 3		NHK教育 5		東日本放送 32		宮城テレビ 34			仙台放送 12
	石巻	東北放送 59		NHK総合 51		NHK教育 49		東日本放送 61		宮城テレビ 55			仙台放送 57
	気仙沼		NHK総合 2		東北放送 4		仙台放送 6	東日本放送 43		宮城テレビ 37	NHK教育 10		
秋田	秋田		NHK教育 2			秋田朝日 31				NHK総合 9		秋田放送 11	秋田テレビ 37
	大館				NHK総合 4	秋田朝日 59	秋田放送 6		NHK教育 8				秋田テレビ 57
	大曲		NHK教育 43			秋田朝日 41				NHK総合 45		秋田放送 47	秋田テレビ 51
山形	山形		さくらんぼテレビ 30		NHK教育 4		テレビ山形 36		NHK総合 8		山形放送 10		山形テレビ 38
	鶴岡(酒田)	山形放送 1	さくらんぼテレビ 24	NHK総合 3			NHK教育 6		テレビ山形 22				山形テレビ 39
	米沢		さくらんぼテレビ 60		NHK教育 50		テレビ山形 56		NHK総合 52		山形放送 54		山形テレビ 58
福島	福島(郡山)		NHK教育 2		テレビ福島 31		福島中央 33			NHK総合 9	福島放送 35	福島テレビ 11	
	いわき		テレビ福島 62		NHK総合 4		福島中央 58		福島テレビ 8		NHK教育 10		福島放送 60
	会津若松	NHK総合 1		NHK教育 3	テレビ福島 47		福島テレビ 6		福島中央 37		福島放送 41		

	地域名	放送局名・受信チャンネル											
		1	2	3	4	5	6	7	8	9	10	11	12
茨城	水戸(勝田)	NHK総合 44		NHK教育 46	日本テレビ 42		TBS 40		フジテレビ 38		テレビ朝日 36		テレビ東京 32
	日立	NHK総合 52		NHK教育 50	日本テレビ 54		TBS 56		フジテレビ 58		テレビ朝日 60		テレビ東京 62
栃木	宇都宮	NHK総合 29		NHK教育 27	日本テレビ 25		TBS 23		フジテレビ 21		テレビ朝日 19	とちぎテレビ 31	テレビ東京 17
	矢板	NHK総合 51		NHK教育 49	日本テレビ 53		TBS 55		フジテレビ 57		テレビ朝日 59	とちぎテレビ 33	テレビ東京 61
群馬	前橋(伊勢崎・高崎)												
		NHK総合 52		NHK教育 50	日本テレビ 54	群馬テレビ 48	TBS 56	放送大学 40	フジテレビ 58		テレビ朝日 60		テレビ東京 62
埼玉	桐生												
		NHK総合 43		NHK教育 45	日本テレビ 39	群馬テレビ 41	TBS 37	放送大学 40	フジテレビ 35		テレビ朝日 33		テレビ東京 31
埼玉	さいたま(三郷・越谷・狭山・草加・所沢・新座・上尾・朝霞・入間・岩槻・大宮・春日部・川口・川越)												
		NHK総合 1	MXテレビ 14	NHK教育 3	日本テレビ 4	放送大学 16	TBS 6		フジテレビ 8		テレビ朝日 10	テレビ埼玉 38	テレビ東京 12
	熊谷	NHK総合 33		NHK教育 35	日本テレビ 25		TBS 23		フジテレビ 21		テレビ朝日 19	テレビ埼玉 28	テレビ東京 17
	秩父	NHK総合 51		NHK教育 49	日本テレビ 53		TBS 55		フジテレビ 57		テレビ朝日 59	テレビ埼玉 47	テレビ東京 61
千葉	千葉(我孫子・市川・市原・浦安・柏・木更津・佐倉・流山・習志野・野田・船橋・松戸・八千代)												
		NHK総合 1	MXテレビ 14	NHK教育 3	日本テレビ 4	放送大学 16	TBS 6		フジテレビ 8		テレビ朝日 10	千葉テレビ 46	テレビ東京 12
東京	銚子	NHK総合 51		NHK教育 49	日本テレビ 53		TBS 55		フジテレビ 57		テレビ朝日 59	千葉テレビ 39	テレビ東京 61
	23区(昭島・青梅・小金井・小平・立川・調布・東久留米・東村山・日野・府中・武蔵野・三鷹)												
東京		NHK総合 1	MXテレビ 14	NHK教育 3	日本テレビ 4	放送大学 16	TBS 6	テレビ埼玉 38	フジテレビ 8	テレビ神奈川 42	テレビ朝日 10	千葉テレビ 46	テレビ東京 12
	八王子	NHK総合 51	MXテレビ 47	NHK教育 49	日本テレビ 53		TBS 55		フジテレビ 57		テレビ朝日 59		テレビ東京 61
	多摩	NHK総合 30	MXテレビ 28	NHK教育 32	日本テレビ 26		TBS 24		フジテレビ 22		テレビ朝日 20		テレビ東京 18
神奈川	*1 横浜1(横浜の一部)												
		NHK総合 52		NHK教育 50	日本テレビ 54		TBS 56		フジテレビ 58		テレビ朝日 60	テレビ神奈川 48	テレビ東京 62
	*1 横浜2(横浜・厚木・海老名・鎌倉・川崎・相模原・座間・藤沢・町田・大和・横須賀)												
		NHK総合 1	MXテレビ 14	NHK教育 3	日本テレビ 4	放送大学 16	TBS 6		フジテレビ 8		テレビ朝日 10	テレビ神奈川 42	テレビ東京 12
	平塚(茅ヶ崎)	NHK総合 33		NHK教育 29	日本テレビ 35		TBS 37		フジテレビ 39		テレビ朝日 41	テレビ神奈川 31	テレビ東京 43
	秦野	NHK総合 47		NHK教育 49	日本テレビ 51		TBS 53		フジテレビ 55		テレビ朝日 57	テレビ神奈川 61	テレビ東京 59
山梨	小田原	NHK総合 52		NHK教育 50	日本テレビ 54		TBS 56		フジテレビ 58		テレビ朝日 60	テレビ神奈川 46	テレビ東京 62
	甲府	NHK総合 1		NHK教育 3		山梨放送 5		テレビ山梨 37					
長野	長野1		NHK総合 44	長野朝日 50		テレビ信州 40		長野放送 42		NHK教育 46		信越放送 48	
	長野2		NHK総合 2/80	長野朝日 20/20		テレビ信州 30/30		長野放送 38/38		NHK教育 9/90		信越放送 11	
	松本		NHK総合 44	長野朝日 50		テレビ信州 48		長野放送 42		NHK教育 46		信越放送 40/11	
	飯田			NHK教育 3	NHK総合 4	テレビ信州 42	信越放送 6		長野放送 40		長野朝日 44		
	岡谷・諏訪				NHK総合 4	テレビ信州 59	信越放送 6		NHK教育 8	長野放送 47	長野朝日 61		
新潟	新潟(長岡)			新潟テレビ21 21	テレビ新潟 29	新潟放送 5			NHK総合 8		新潟総合TV 35		NHK教育 12
	上越	NHK教育 1		NHK総合 3	テレビ新潟 27		新潟テレビ21 37		新潟総合TV 33		新潟放送 10		
富山	富山	北日本放送 1		NHK総合 3					富山テレビ 34		NHK教育 10		チューリップTV 32
	高岡	北日本放送 50		NHK総合 48					富山テレビ 44		NHK教育 46		チューリップTV 42

# 手順5

# チャンネル合わせをする(つづき)

リモコンのチャンネル番号

	地域名	放送局名・受信チャンネル			
		1	2		
都道府県名	地域名 (対応都市)	放送局名 受信チャンネル	放送局名 受信チャンネル		

● 放送局名・受信チャンネルは当社の調査によるものです。  
(2002年4月現在)

	地域名	放送局名・受信チャンネル											
		1	2	3	4	5	6	7	8	9	10	11	12
石川	金沢(小松)		石川テレビ 37		NHK総合 4		北陸放送 6		NHK教育 8		テレビ金沢 33		北陸朝日 25
	七尾	テレビ金沢 57		北陸朝日 59		NHK教育 5		石川テレビ 55		NHK総合 9		北陸放送 11	
福井	福井			NHK教育 3			北陸放送 6			NHK総合 9		福井放送 11	福井テレビ 39
	敦賀						NHK総合 6		福井放送 8		福井テレビ 38		NHK教育 12
岐阜	岐阜(大垣)	東海テレビ 1		NHK総合 39		中部日本放送 5		中京テレビ 35		NHK教育 9	岐阜放送 37	名古屋テレビ 11	テレビ愛知 25
	高山		NHK教育 2		NHK総合 4		中部日本放送 6	中京テレビ 26	東海テレビ 8		岐阜放送 38		名古屋テレビ 12
	中津川				NHK総合 4		名古屋テレビ 6	中京テレビ 26	中部日本放送 8		東海テレビ 10	岐阜放送 28	NHK教育 12
静岡	静岡(清水・焼津)												
			NHK教育 2	静岡第1 31		静岡朝日 33		テレビ静岡 35			NHK総合 9		静岡放送 11
	浜松		静岡第1 30		NHK総合 4		静岡放送 6		NHK教育 8		静岡朝日 28		テレビ静岡 34
	富士(富士宮)		NHK教育 54	静岡第1 27		静岡朝日 29		テレビ静岡 39		NHK総合 52		静岡放送 41	
	三島・沼津		NHK教育 51	静岡第1 61		静岡朝日 57		テレビ静岡 59		NHK総合 53		静岡放送 55	
	島田	NHK総合 1		NHK教育 3		静岡放送 5		静岡第1 48			静岡朝日 50		テレビ静岡 58
藤枝	NHK総合 42		NHK教育 44		静岡放送 40		静岡第1 24			静岡朝日 26		テレビ静岡 38	
愛知	名古屋(安城・一宮・岡崎・春日井・刈谷・小牧・瀬戸・半田)												
		東海テレビ 1		NHK総合 3		中部日本放送 5	岐阜放送 37	中京テレビ 35	三重テレビ 33	NHK教育 9		名古屋テレビ 11	テレビ愛知 25
	豊橋(豊川)	東海テレビ 56		NHK総合 54		中部日本放送 62		中京テレビ 58		NHK教育 50		名古屋テレビ 60	テレビ愛知 52
豊田	東海テレビ 57		NHK総合 53		中部日本放送 55		中京テレビ 59		NHK教育 51		名古屋テレビ 61	テレビ愛知 49	
三重	津(鈴鹿・松坂・四日市)												
		東海テレビ 1		NHK総合 31		中部日本放送 5		中京テレビ 35		NHK教育 9	三重テレビ 33	名古屋テレビ 11	テレビ愛知 25
	伊勢	東海テレビ 57		NHK総合 53		中部日本放送 55		中京テレビ 47		NHK教育 49	三重テレビ 59	名古屋テレビ 61	
名張	東海テレビ 62		NHK総合 52		中部日本放送 60		中京テレビ 54		NHK教育 50	三重テレビ 58	名古屋テレビ 56		
滋賀	大津		NHK総合 28		毎日放送 36		朝日放送 38	京都テレビ 34	関西テレビ 40		読売テレビ 42	びわ湖放送 30	NHK教育 46
	彦根		NHK総合 52		毎日放送 54		朝日放送 58		関西テレビ 60		読売テレビ 62	びわ湖放送 56	NHK教育 50
京都	京都(宇治)		NHK総合 2	京都テレビ 34	毎日放送 4	テレビ大阪 19	朝日放送 6		関西テレビ 8		読売テレビ 10		NHK教育 12
	舞鶴		NHK総合 51		毎日放送 53	京都テレビ 57	朝日放送 55		関西テレビ 59		読売テレビ 61		NHK教育 49
	福知山		NHK総合 50		毎日放送 54	京都テレビ 56	朝日放送 58		関西テレビ 60		読売テレビ 62		NHK教育 52
兵庫	大阪(池田・和泉・茨木・門真・河内長野・岸和田・堺・吹田・大東・高槻・豊中・富田林・寝屋川・羽曳野・東大阪・枚方・松原・守口・八尾)												
			NHK総合 2	サンテレビ 36	毎日放送 4		朝日放送 6		関西テレビ 8	テレビ大阪 19	読売テレビ 10		NHK教育 12
	神戸		NHK総合 28	サンテレビ 36	毎日放送 18		朝日放送 20		関西テレビ 22		読売テレビ 24	テレビ大阪 19	NHK教育 26
	神戸灘		NHK総合 52	サンテレビ 62	毎日放送 54		朝日放送 56		関西テレビ 58		読売テレビ 60	テレビ大阪 19	NHK教育 50
	川西		NHK総合 29	サンテレビ 33	毎日放送 35		朝日放送 37		関西テレビ 39		読売テレビ 41		NHK教育 31
	三木		NHK総合 44	サンテレビ 36	毎日放送 34		朝日放送 38		関西テレビ 40		読売テレビ 42		NHK教育 46
	姫路		NHK総合 50	サンテレビ 56	毎日放送 54		朝日放送 58		関西テレビ 60		読売テレビ 62		NHK教育 52
明石(加古川)		NHK総合 51	サンテレビ 55	毎日放送 53		朝日放送 57		関西テレビ 59		読売テレビ 61	テレビ大阪 19	NHK教育 49	
奈良	奈良(橿原)		NHK総合 2	テレビ大阪 19	毎日放送 4	NHK奈良 51	朝日放送 6	京都テレビ 34	関西テレビ 36	サンテレビ 36	読売テレビ 10	奈良テレビ 55	NHK教育 12
	五條		NHK総合 43	奈良テレビ 41	毎日放送 33		朝日放送 35		関西テレビ 37		読売テレビ 39		NHK教育 45
和歌山	和歌山		NHK総合 32	テレビ和歌山 30	毎日放送 42		朝日放送 44		関西テレビ 46		読売テレビ 48		NHK教育 26
	海南・田辺		NHK総合 50	テレビ和歌山 56	毎日放送 54		朝日放送 58		関西テレビ 60		読売テレビ 62		NHK教育 52
鳥取	鳥取	日本海テレビ 1		NHK総合 3	NHK教育 4				山陰中央 24		山陰放送 22		
島根	松江	日本海テレビ 30					NHK総合 6		山陰中央 34		山陰放送 10		NHK教育 12
	浜田		NHK総合 2	日本海テレビ 54		山陰放送 5			山陰中央 58	NHK教育 9			

	地域名	放送局名・受信チャンネル											
		1	2	3	4	5	6	7	8	9	10	11	12
岡山	岡山(倉敷)	TVせとうち 23		NHK教育 3		NHK総合 5	瀬戸内海放送 25	岡山放送 35		西日本放送 9		山陽放送 11	
	津山		NHK総合 2		TVせとうち 56		瀬戸内海放送 62	山陽放送 7		西日本放送 58		岡山放送 60	NHK教育 12
	笠岡		NHK総合 2		NHK教育 4	TVせとうち 19	山陽放送 6			西日本放送 17	瀬戸内海放送 21	岡山放送 60	
広島	広島	テレビ新広島 31		NHK総合 3	中国放送 4			NHK教育 7		広島ホームTV 35			広島テレビ 12
	福山	テレビ新広島 54		NHK教育 3		NHK総合 5		中国放送 7		広島ホームTV 57		広島テレビ 11	
	尾道	NHK総合 1			広島ホームTV 24			NHK教育 7	テレビ新広島 26		中国放送 10		広島テレビ 12
	呉	NHK教育 1			広島ホームTV 24	広島テレビ 5			テレビ新広島 26	中国放送 9		NHK総合 11	
山口	山口(徳山・防府)												
		NHK教育 1				山口朝日 28		テレビ山口 38		NHK総合 9		山口放送 11	
	下関	NHK教育 41		TXN九州 23	山口放送 4	山口朝日 21		テレビ山口 33		NHK総合 39	テレビ西日本 10		
	宇部	NHK教育 14				山口朝日 31		テレビ山口 20		NHK総合 16	テレビ西日本 10	山口放送 18	
	岩国	NHK教育 1				山口朝日 28		テレビ山口 22		NHK総合 9		山口放送 11	
徳島	徳島	四国放送 1		NHK総合 3	毎日放送 4		朝日放送 6		関西テレビ 8		読売テレビ 10		NHK教育 38
香川	高松	TVせとうち 19		NHK教育 39		NHK総合 37	瀬戸内海放送 33	岡山放送 31		西日本放送 41		山陽放送 29	
	丸亀	TVせとうち 16		NHK教育 40		NHK総合 44	瀬戸内海放送 42	岡山放送 22		西日本放送 20		山陽放送 18	
愛媛	松山		NHK教育 2		あいテレビ 29		NHK総合 6		愛媛放送 37	愛媛朝日 25	南海放送 10	テレビ新広島 31	広島ホームTV 35
	新居浜		NHK総合 2		NHK教育 4		南海放送 6		愛媛放送 36	愛媛朝日 14		あいテレビ 27	
	今治		NHK教育 30		あいテレビ 27		NHK総合 32		愛媛放送 36	愛媛朝日 17	南海放送 34		
	宇和島	NHK教育 1			あいテレビ 34		NHK総合 6		愛媛放送 32	愛媛朝日 16	南海放送 10		
高知	高知			NHK総合 4		NHK教育 6		高知放送 8		テレビ高知 38		高知さんさんテレビ 40	
福岡	福岡	九州朝日 1		NHK総合 3	RKB毎日 4		NHK教育 6			テレビ西日本 9		TXN九州 19	福岡放送 37
	久留米	九州朝日 57		NHK総合 46	RKB毎日 48		NHK教育 54			テレビ西日本 60		TXN九州 14	福岡放送 52
	大牟田	九州朝日 58		NHK総合 53	RKB毎日 61		NHK教育 50			テレビ西日本 55		TXN九州 19	福岡放送 43
	北九州		九州朝日 2	TXN九州 23	福岡放送 35		NHK総合 6		RKB毎日 8		テレビ西日本 10		NHK教育 12
	行橋		九州朝日 57	TXN九州 19	福岡放送 43		NHK総合 49		RKB毎日 60		テレビ西日本 54		NHK教育 46
佐賀	佐賀		NHK教育 40	九州朝日 57	RKB毎日 48	TXN九州 14		サガテレビ 36	テレビ西日本 60	NHK総合 38		熊本放送 11	福岡放送 52
長崎	長崎	NHK教育 1		NHK総合 3		長崎放送 5		長崎国際 25		長崎文化 27		テレビ長崎 37	
	佐世保		NHK教育 2		長崎国際 17		長崎文化 31		NHK総合 8		長崎放送 10		テレビ長崎 35
	諫早	NHK教育 45		NHK総合 47		長崎放送 49		長崎国際 20		長崎文化 24		テレビ長崎 42	
熊本	熊本(八代)		NHK教育 2	熊本朝日 16		熊本県民 22		テレビ熊本 34		NHK総合 9		熊本放送 11	
大分	大分(別府)			NHK総合 3		大分放送 5		テレビ大分 36		大分朝日 24			NHK教育 12
	中津			NHK総合 48		大分放送 51		テレビ大分 37		大分朝日 17			NHK教育 45
宮崎	宮崎(都城)						テレビ宮崎 35		NHK総合 8		宮崎放送 10		NHK教育 12
	延岡		NHK教育 2		NHK総合 4		宮崎放送 6		テレビ宮崎 39				
鹿児島	鹿児島	南日本放送 1		NHK総合 3		NHK教育 5		鹿児島放送 32		鹿児島テレビ 38		鹿児島読売 30	
	阿久根		鹿児島読売 17		鹿児島放送 23		鹿児島テレビ 35		NHK総合 8		南日本放送 10		NHK教育 12
	鹿屋		NHK教育 2		NHK総合 4		南日本放送 6		鹿児島放送 31		鹿児島テレビ 33		鹿児島読売 25
沖縄	那覇(沖縄)		NHK総合 2			琉球朝日 28			沖縄テレビ 8		琉球放送 10		NHK教育 12

## 手順6 電話線をつなぐ

### ご注意

接続が終わるまで電源コードをコンセントから抜いておいてください。

有料番組を購入するとき（☞ 86ページ）や、クイズ番組の回答、ショッピングの申し込みなどの双方向型の番組に参加するときは、電話回線を使用します。これらのサービスを利用するときは必ず電話線を接続してください。

- 常に接続しておく必要があります。
- 接続したあとで電話の設定（☞ 36、115～117ページ）を行います。

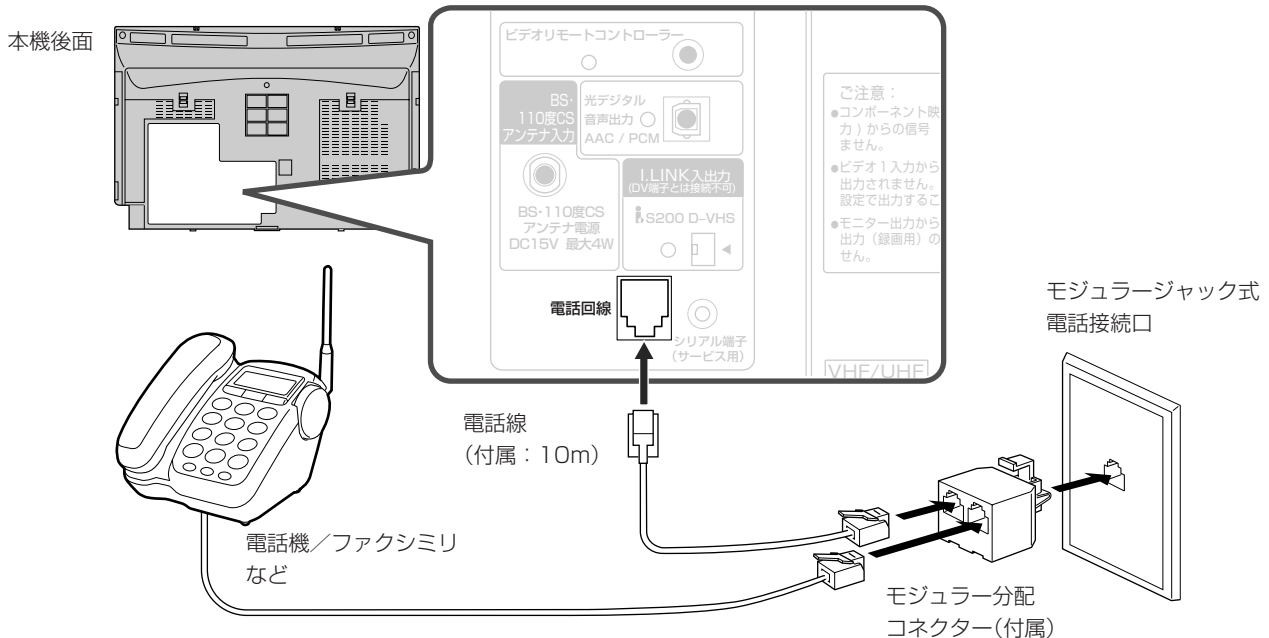

### 本機が通信を行うのは

- ICカードに記録された番組購入、契約状況などのデータが、月1回程度自動的に放送局に送信されます。
- 投票やショッピングなどの視聴者参加型番組はそのつどセンターに送信します。
- 電話料金が、有料か無料かは、放送事業者（放送局）にご確認ください。

### 電話接続口について

- 3ピン差し込みコンセントのときは  
市販の交換アダプターでモジュラージャックに変換してモジュラー分配コネクターをつなぎます。
- モジュラージャック式や3ピン差し込みコンセント以外のときは  
お買い上げの販売店またはお近くの電話会社にご相談ください。

### ADSL接続の場合は

スプリッター（市販品）にモジュラー分配コネクター（付属）を接続して、電話線（付属）で本機と接続してください。詳細についてはお買い上げ販売店または、お近くの電話会社にご相談ください。

### ISDN回線につなぐには

ターミナルアダプター（市販品）の電話用またはモデム用モジュラージャックに接続してください。ターミナルアダプターを使用していないときは、お買い上げ販売店またはお近くの電話会社にご相談ください。

### キャッチホンサービスをご利用のときは

本機の通信中にキャッチホンが入ると通信が中断し、データが送れなくなります。キャッチホンのサービスをキャッチホンIIに変更してください。詳しくはお近くの電話会社にご相談ください。

### ご注意

- 本機は、専用線、公衆電話、共同電話、携帯電話、PHS、自動車電話、船舶電話、地域集団電話、ホームテレホンには接続できません。構内交換機（PBX）には接続できないものがあります。
- 本機が通信を行っているときは、同じ電話接続口に接続されている電話機やファクシミリなどは使用できません。また、一部の電話器やファクシミリでは呼び出し音が鳴ることがあります。そのときは、電話機やファクシミリのメーカーにご相談ください。

## 手順7

# B-CASカードを入れる



## 1 右ドアを開ける

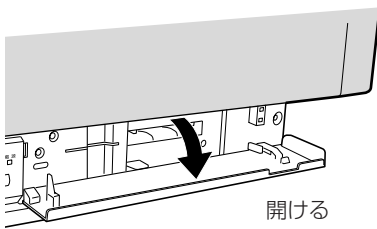
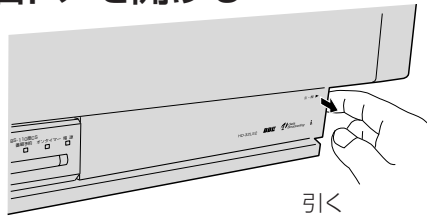

## 2 B-CASカードを入れる

- B-CASカードは台紙の上に取り付けられています。

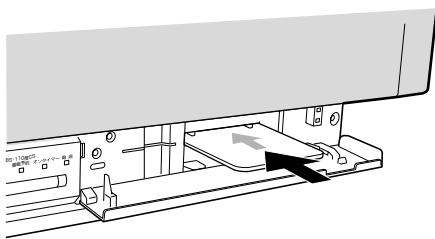

B-CASカードの表(矢印が印刷されている面)を上に向けて、止まる位置まで入れる。

## 3 右ドアを閉める

## 4 B-CASカード番号を表示させ(「B-CASカード番号を表示するには」)、B-CASカードがきちんと挿入されていることを確認する

\*「用語解説」(P.138 ページ)

## B-CASカードを抜くときは

万一、抜く必要があるときは、本機の電源プラグをコンセントから抜いた後、ゆっくりとB-CASカードを抜いてください。B-CASカードの中にはIC(集積回路)が組み込まれているため、テレビ画面にB-CASカードに関するメッセージが表示されたとき以外は、抜き差しをしないでください。

〈表面〉

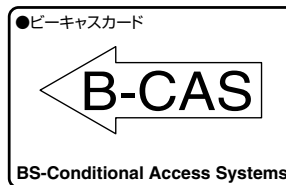

〈裏面〉

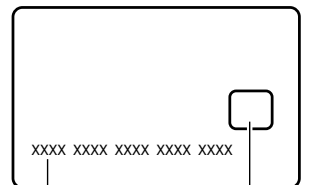

## B-CASカード番号を表示するには

- 2画面表示中は操作できません。
- 1 B-CASカードがB-CASカード挿入口にきちんと入っていることを確認する
- 2 BS・110度CSメニューボタンを押してから、カーソルボタン(◀▶)で「活用設定」を選ぶ
- 3 カーソルボタン(◀▶▲▼)を押して「ICカード番号の表示」を選び、決定ボタンを押す
  - 表示されなかったときは、B-CASカードを1度抜いて、正しく入れ直します。その後、手順2からやり直します。
- 4 決定ボタンを押す
- 5 BS・110度CSメニューボタンを押して終了する

## B-CASカード取り扱い上の注意

- B-CASカードを折り曲げたり、変形させないでください。
- B-CASカードの上に重いものを置いたり踏みつけたりしないでください。
- B-CASカードに水をかけたり、ぬれた手でさわらないでください。
- B-CASカードのIC(集積回路)部分には手を触れないでください。
- B-CASカードの分解加工は行わないでください。
- B-CASカードは上記手順をご覧のうえ、本機前面のB-CASカード挿入口に、正しく挿入してください。B-CASカードを挿入しないと、有料放送を視聴することができません。
- ご使用中にB-CASカードの抜き差しはしないでください。視聴できなくなる場合があります。

テレビを  
準備する

電話線をつなぐ・B-CASカードを入れる

## 手順8

# BS・110度CSデジタル放送の受信設定をする



本機を購入後、はじめてBSデジタル放送または110度CSデジタル放送をごらんになるときは、「簡単設定」で必要な設定をしてください。

あらかじめ、アンテナやテレビ、電話線、ビデオデッキなどの接続を済ませておきます。

### 準備:

アンテナをつなぐ (☞ 20、21 ページ)

電話線をつなぐ (☞ 30 ページ)

ビデオデッキを接続する (☞ 22、119、120 ページ)

「簡単設定」では次の順に設定をすすめます。

**ステップ1 「簡単設定」を始める** (☞ 33 ページ)



**ステップ2 アンテナの設定をする** (☞ 33 ページ)



**ステップ3 お住まいの地域を選ぶ** (☞ 34 ページ)



**ステップ4 郵便番号を入力する** (☞ 35 ページ)



**ステップ5 電話の設定をする** (☞ 36 ページ)

- 「簡単設定」の途中で前のステップに戻りたいときには「戻る」を選びます。
- 「簡単設定」の途中で設定したものをすべてキャンセルするときは「中止」を選び決定ボタンを押して終了してください。

### ご注意

- お住まいの地域、郵便番号は、データ放送の情報提示に利用されますので、正しく設定されることをおすすめします。
- 有料番組を購入するときや、クイズ番組の解答・ショッピングの申し込みなどの双方向型の番組に参加するときは、電話線の接続 (☞ 30 ページ) と設定が必要です。
- 簡単設定を終えたあとで設定の変更をするときは、「BS・110度CSデジタル放送の受信を変更する」 (☞ 112 ページ) をご覧ください。
- 通常、簡単設定が終了しているときは、時計は自動的に設定されます。しかし、衛星から時刻の情報が送られていないときは設定されません。その場合は「時計を合わせる」 (☞ 63 ページ) をご覧になって設定してください。



## ステップ1

### 簡単設定を始める

- 2画面中は操作できません。
- BS・110度CSアンテナを接続していることを確認してください。

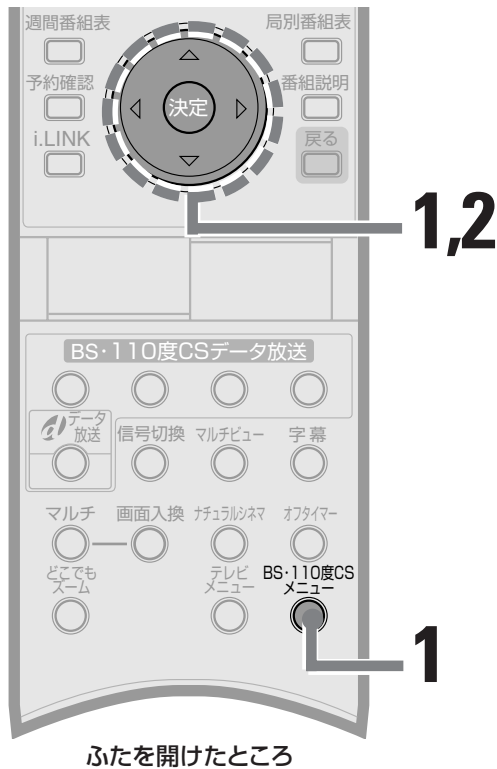

- 1 BS・110度CSメニューボタンを押してから、カーソルボタン(◀▶)で「初期設定」を選ぶ

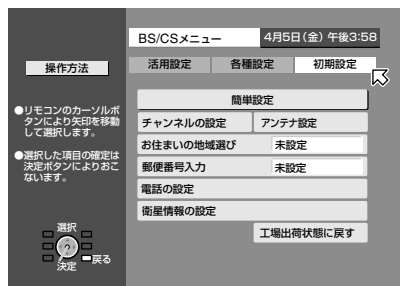

- 2 カーソルボタン(▲▼)を押して、「簡単設定」を選び、決定ボタンを押す

「アンテナの設定」画面に移ります。

ステップ2へ

## ステップ2

### アンテナの設定をする

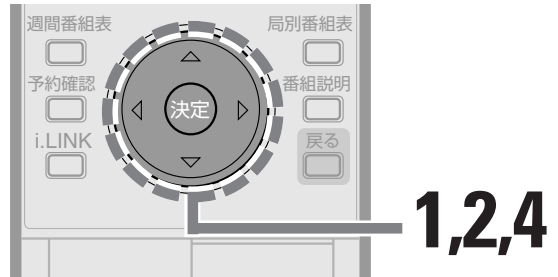

ふたを開けたところ

- 1 カーソルボタン(◀▶▲▼)を押して、「する(個別)」または「しない(共聴)」を選び、決定ボタンを押す

BS・110度CSアンテナに電源を供給するかどうかを設定します。

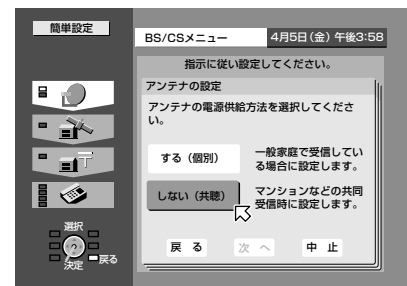

「する(個別)」:

BS・110度CSアンテナに電源を供給します。本機に直接BS・110度CSアンテナをつないでいる場合に選びます。

「しない(共聴)」:

BS・110度CSアンテナに電源を供給しません。マンションなどで共聴システムをお使いのときに選びます。

「次へ」にカーソル(矢印)が移動します。

- 2 決定ボタンを押す

「する(個別)」を選んだ場合

→ 手順3へ

「しない(共聴)」を選んだ場合

→ 手順4へ

### 3 (個別にアンテナをつないでいるときのみ)

#### BS・110度CSアンテナの向きを調整する

- アンテナレベルが「最大値」に近づくようにBS・110度CSアンテナの向きを調整します。
- BS・110度CSアンテナは少しずつ動かしてください。画面のレベル表示はアンテナの動きより少し遅れます。

##### 最大値

アンテナの方向調整を始めてから受信した最大値を表示します。

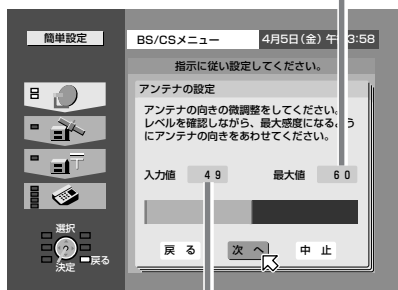

##### 現在のアンテナレベル

最大値に近付けるように、調整します。

- アンテナレベルは0～99までの数値で表示されます。アンテナレベルが50以下のときは、放送を受信できないことがありますのでご注意ください。
- アンテナレベルは本体の表示窓にも表示されます。(P.113ページ)

### 4 決定ボタンを押す

「受信情報を取得中です。しばらくお待ちください。」と表示され、しばらくすると「お住まいの地域選び」画面に移ります。



- 受信情報の取得は通常数秒かかりますが、10秒程度かかる場合もあります。

### ステップ3

#### お住まいの地域を選ぶ

「お住まいの地域選び」は、データ放送の情報提示に利用されますので、正しく設定してください。

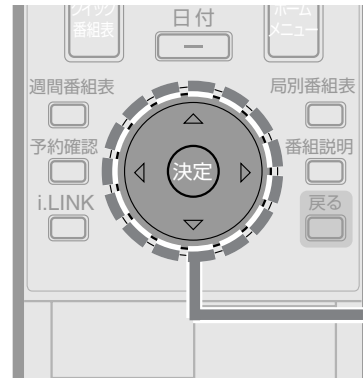

1,2

ふたを開けたところ

### 1 カーソルボタン(◀▶▲▼)を押して、お住まいの地域を選び、決定ボタンを押す

1度に表示されるのは6つの地域です。カーソルボタン(◀▶)を押すごとに、他の地域が表示されます。

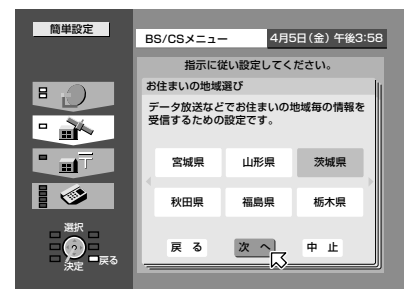

決定ボタンを押すと、「次へ」にカーソル(矢印)が移動します。

### 2 決定ボタンを押す

「郵便番号入力」画面に移ります。

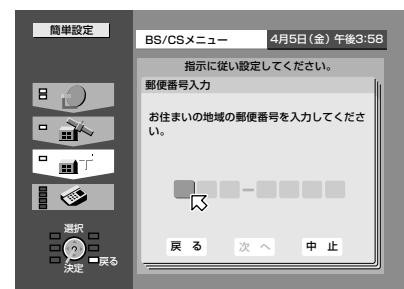

## ステップ4

# 郵便番号を入力する

「郵便番号入力」は、データ放送の情報提示に利用されますので、正しく設定してください。



ふたを開けたところ

## 1 チャンネル(数字)ボタンを押して郵便番号を入力する

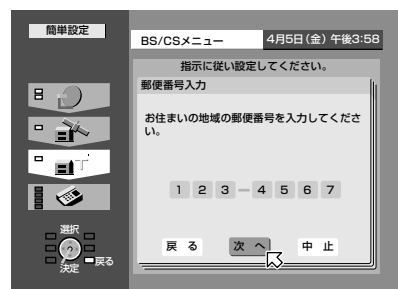

- 0を入力するときはチャンネル(数字)ボタンの0を押します。

## 2 決定ボタンを押す

「電話の設定」画面に移ります。

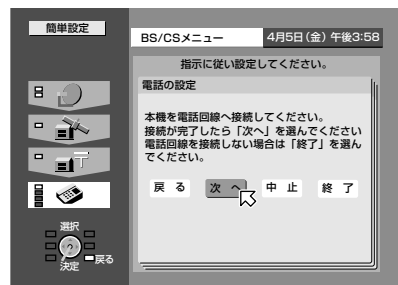

「次へ」にカーソル(矢印)が移動します。

「電話線を接続している場合」:

- 決定ボタンを押します。
- ステップ5へ進みます。

「電話線を接続していない場合」:

- カーソルボタン(▶)を押して「終了」を選び、決定ボタンを押します。
- 簡単設定はこれで完了です。

ステップ5へ

テレビを  
準備する

BS・110度CSデジタル放送の受信設定をする

## 手順8

# BS・110度CSデジタル放送の受信設定をする(つづき)

## ステップ5

### 電話の設定をする

- 有料番組の購入や、クイズ番組の回答・ショッピングの申し込みなどの双方向型の番組に参加しないときは必要ありません。

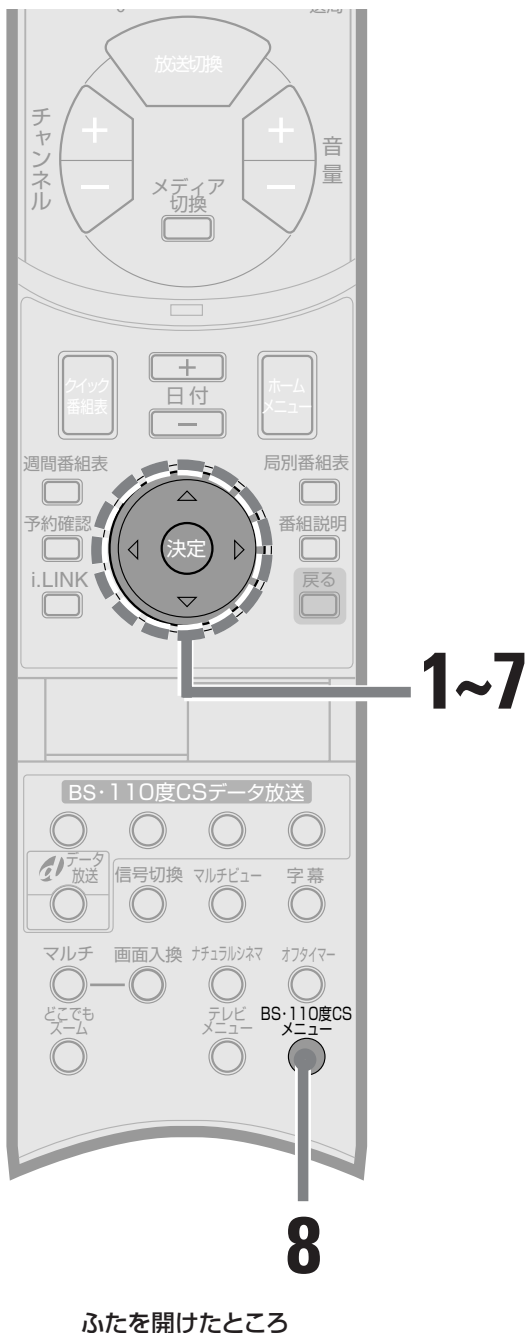

- 1 カーソルボタン(◀▶▲▼)を押して、「次へ」を選び、決定ボタンを押す



- 2 カーソルボタン(▲▼)を押して「自動」を選び、決定ボタンを押す

電話回線の種類がわかっているときはその種類を選んでください。



「次へ」にカーソル(矢印)が移動します。

- 3 決定ボタンを押す

「電話の設定 (外線発信番号)」の設定画面に移ります。

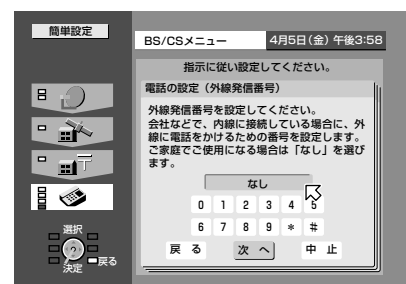

## 4 カーソルボタン(◀▶▲▼)を押して外線発信番号を設定し、決定ボタンを押す

例1)「0」発信のとき:

カーソルボタン(◀▶▲▼)を押して「0」を選び、決定ボタンを押す。

例2)ご家庭の電話のとき:

カーソルボタン(◀▶▲▼)を押して「なし」を選び、決定ボタンを押す。

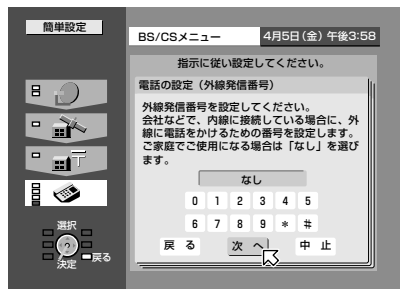

「次へ」にカーソル(矢印)が移動します。

## 5 決定ボタンを押す

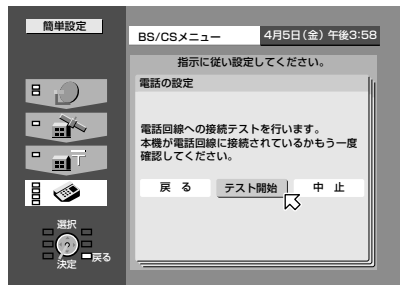

正しく接続されているかどうか、テストします。

## 6 カーソルボタン(◀▶)を押して「テスト開始」を選び、決定ボタンを押す

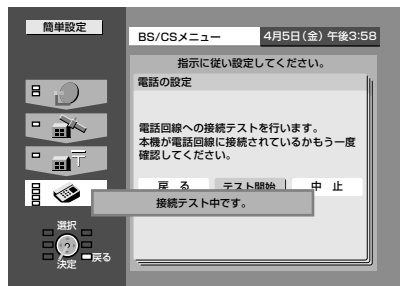

「接続テスト中です」と表示されます。本体の表示窓右側には「通信中」と表示されます。しばらくして接続テストが終了すると、結果が表示されます。

● 接続テストは最長1分30秒ほどかかります。

接続テストがうまくいかなかったときは

- 戻るボタンを押して手順2に戻り、ご使用の電話回線の種類(「ダイヤル回線(10pps)」、「ダイヤル回線(20pps)」または「プッシュ回線」)を選び直してください。接続している電話回線の種類がわからないときは、電話会社にお問い合わせください。
- 電話線が正しく接続されているか確認してください。(P.30ページ)

## 7 決定ボタンを押す

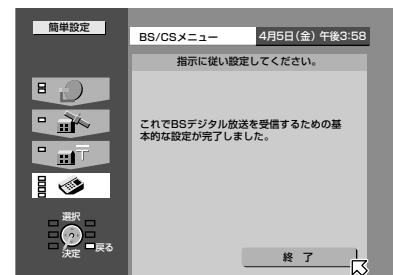

これで簡単設定は終了です。

## 8 BS・110度CSメニューボタンを押して終了する

テレビを準備する

BS・110度CSデジタル放送の受信設定をする

## 手順9

# 110度CSデジタル放送の受信選択をする CS

放送切換えボタンを押して、ネットワークの切り換え(地上波放送、BS、CS1、CS2)をするときに、110度CSデジタル放送(CS1、CS2)に切り換えるかどうかの設定をします。

110度CSデジタル放送用アンテナがつながっていないときは「受信する」に設定されていると、CS1、CS2への切り換えに時間がかかります。このような場合は「受信しない」に設定してください。

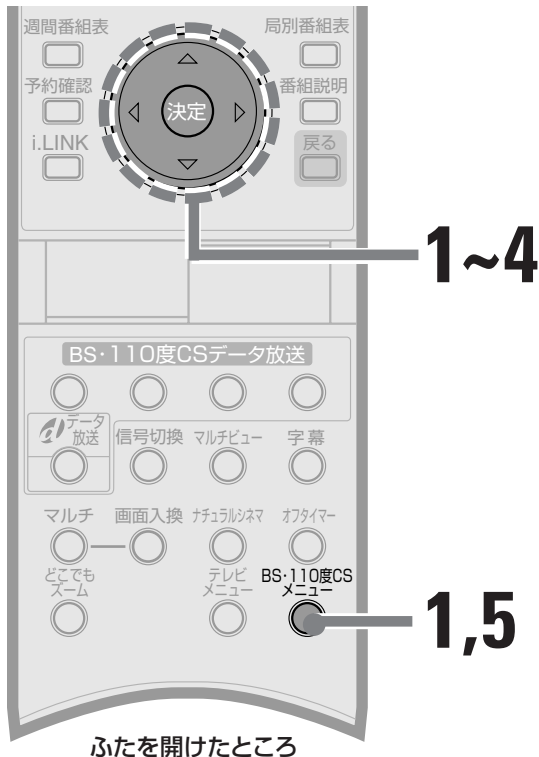

## 1 BS・110度CSメニューボタンを押してから、カーソルボタン(◀▶)で「初期設定」を選ぶ

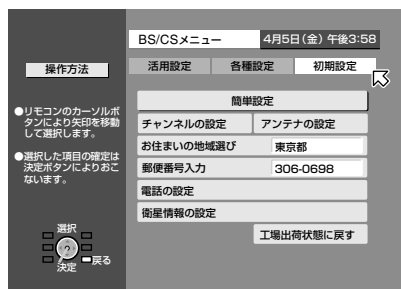

## 2 カーソルボタン(▲▼)を押して「チャンネルの設定」を選び、決定ボタンを押す

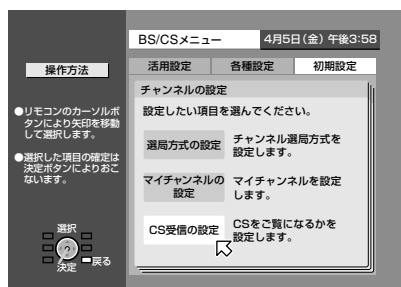

## 3 カーソルボタン(▲▼)を押して「CS受信の設定」を選び、決定ボタンを押す

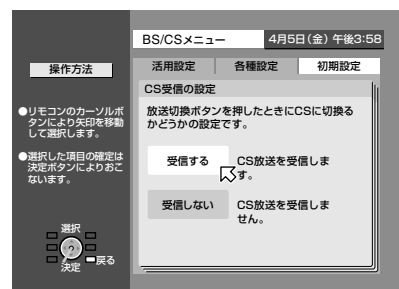

## 4 カーソルボタン(▲▼)を押して「受信する」または「受信しない」を選び、決定ボタンを押す

「受信する」 : 110度CSデジタル放送を受信します。放送切換えボタンを押すと「CS1」、「CS2」を選択できます。

「受信しない」 : 110度CSデジタル放送を受信しません。

●CSのチャンネルを予約設定後、「受信しない」に設定を変えた時も予約は実行されますが、その後ひとたび他のネットワーク切り換えをすると110度CSデジタル放送には切り換わりません。

## 5 BS・110度CSメニューボタンを押して終了する

以上でテレビの準備は終了です

# テレビを見る前に 一本機をお楽しみになる前にお読みくださいー

このテレビのお買い上げ時の設定は、メリハリのきいた絵づくりになっております。ご家庭の環境に適した映像や効果的な省エネ(節電)をするために以下の3つの設定・調節をされることをおすすめします。

## 1.映像選択を選びましょう (P.42ページ)

ふだんは「スタンダード」でご覧になることをおすすめします。

## 2.映像調節をしましょう (P.43ページ)

画面がざらついて見えるときは、映像調節の「ノイズクリア」を調節してください。

## 3.節電機能を設定しましょう (P.59ページ)

ふだんはおトク設定を「すべて設定する」にしてご使用になることをおすすめします。

### 映像の傾きが気になるときは、画面の傾き調節をしてください。

テレビは地磁気の影響を受けています。

テレビの設置方向によっては、画面の映像が右上がりになったり、左上がりになることがあります。これは地磁気の影響によるものです。特に画面の大きなテレビでは地磁気の影響を受けやすくなっています。故障ではありません。

62ページの手順にしたがって調節してみてください。

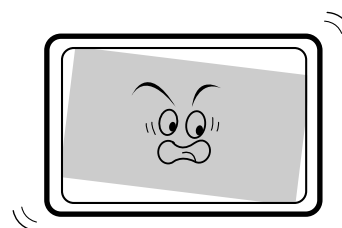

楽しむために  
テレビを

110度CSデジタル放送の受信選択をする・テレビを見る前に

# ふだんの使いかた

この取扱説明書ではリモコンを使っての操作を説明しています。  
テレビ本体にある同じ名前のボタンでもリモコンと同じように操作できます。

## 1 電源を入れる、切る

### ■ 入れる

リモコンまたはテレビ本体の電源ボタンを押します。  
本体の電源ランプが点灯します。

### ■ 切る

リモコンまたはテレビ本体の電源ボタンを押します。  
本体の電源ランプが消えます。

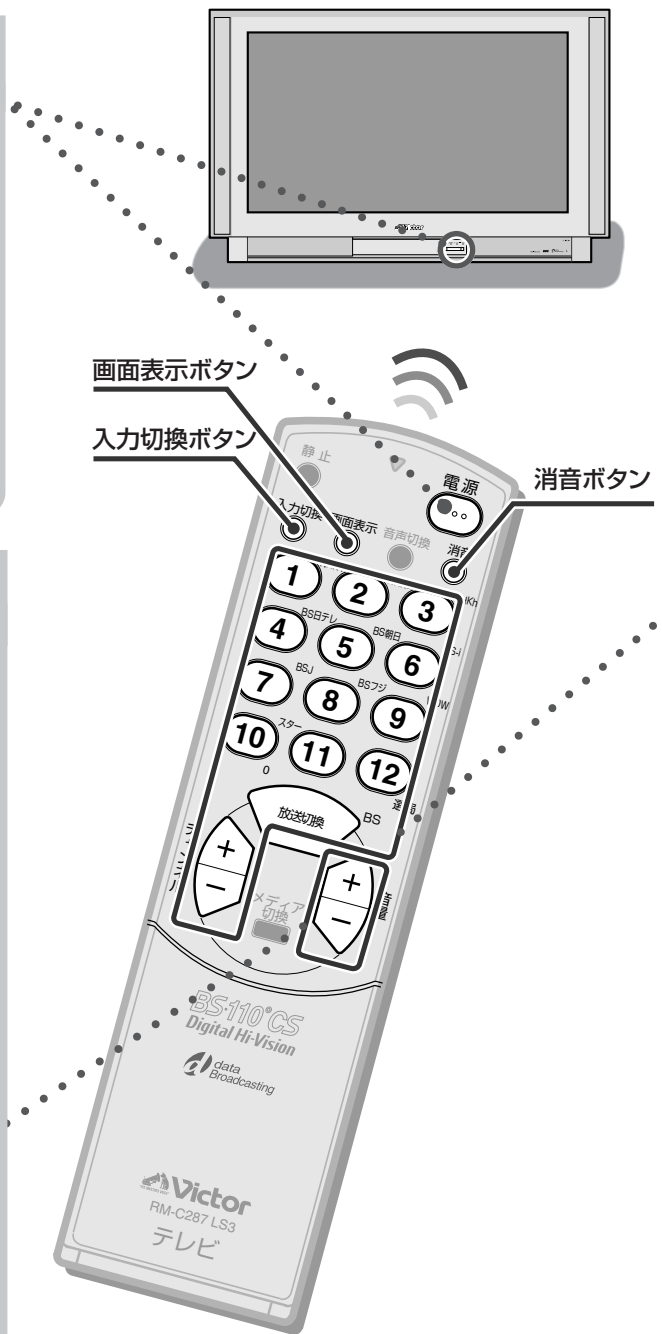

## 2 音量を調節する

音量+/-ボタンを押すと、画面に音量が表示されます。

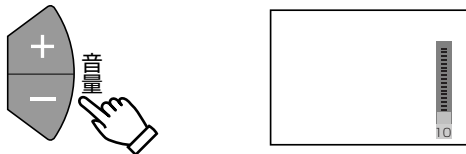

- BSデジタル放送または110度CSデジタル放送で、番組表やメニューなどの画面表示をしているときは操作できません。

### ■ 急いで音を消すには

**消音** 電話がかかってきたときなど、一時的に音を消します。もう1度押すと、元の音量に戻ります。



- 地上波(従来のテレビ)放送受信時は、「消音中」と画面に表示され続けます。  
BSデジタル放送や110度CSデジタル放送受信時は、「消音中」と画面に表示され、約3秒で表示は消えます。
- BSデジタル放送や110度CSデジタル放送で、番組表やメニューなどを表示しているときは操作できません。

## ビデオなどの映像を見るには

選択中の設定が矢印で示されます。

入力切替



入力切替
B S 101
ビデオ1
ビデオ2
ビデオ3
ビデオ4

入力切替ボタンを押すと設定画面が表示されます。  
押すたびに、入力が次のように切り換わります。

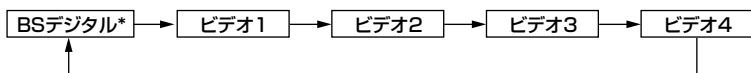

- \*放送切替ボタンで選択しているネットワークのチャンネルが表示されます。
- 数秒間操作をおこなわないと設定画面が消えます。



# 3 チャンネルを選ぶ

## ■ 地上波放送をご覧になるとき

### 1 放送切換ボタンを押す

押すたびに地上波(従来のテレビ)放送とBSデジタル放送、110度CSデジタル放送が切り換わります。地上波放送をえらんでください。

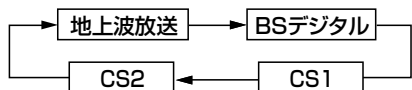

(CS1:プラットワン、CS2:スカイパーフェクTV!2)

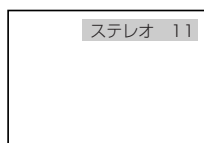

画面表示  
(従来のテレビ放送を選んだとき)

●最後に見ていたチャンネルが選ばれます。

### 2 チャンネル(数字)ボタンまたはチャンネル+/-ボタンを押す

選んだチャンネルの映像が画面に表示されます。

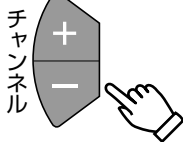

## ■ BS・110度CSデジタル放送をご覧になるとき

### 1 放送切換ボタンを押す



### 2 チャンネル(数字)ボタンまたはチャンネル+/-ボタンを押す

●お買い上げ時は、数字ボタン(1~10)にBSデジタル放送・110度CSデジタル放送のチャンネルがあらかじめ設定されています。お好みに応じて変更することもできます。(P.98ページ)

### 3 メディア切換ボタンを押す

押すたびに次の様に切り換わります。(P.68ページ)

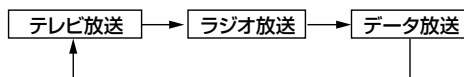

- ご覧になっている放送(メディア)のチャンネル一覧が表示されます。
- チャンネル一覧は各放送に3ページあります。(チャンネルが登録されていないページは表示されません。)
- 2画面表示中はこれらの操作はできません。
- BSデジタル放送や110度CSデジタル放送のチャンネル切換えは、ゆっくりおこなってください。速くおこなうと操作が出来なくなる場合があります。その場合はリセットボタンを先の細いもので押してください。

テレビを  
楽しむために

ふだんの使いかた

## いろいろな表示を出すには

画面表示

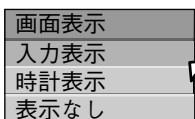

選択中の設定が矢印で示されます。  
(地上波放送を見ているとき)

### ■ 地上波放送やビデオなどの外部入力の映像を見ているとき:

画面表示ボタンを押すと設定画面が表示されます。画面表示の設定をおこないます。

「入力表示」:画面右上にチャンネル番号やビデオ入力名を表示します。

「時計表示」:画面右下に時計を表示します。

「表示なし」:チャンネルを変えたときや外部入力に切り換えたとき、一定時間チャンネル番号や外部入力を表示します。地上波(従来のテレビ)放送受信時に、放送のないチャンネルを選んでいるときは、表示は消えません。

●数秒間操作をおこなわないと設定画面が消えます。

### ■ BS デジタル放送または 110度 CS デジタル放送を見ているとき:

画面表示ボタンを押すと、チャンネル番号や放送の内容のアイコンが画面に表示されます。(P.84ページ)

もう1度押すと、表示が消えます。

●BSデジタル放送または110度CSデジタル放送を見ているときは時計は表示されません。

# お好みの映像にする

必要に応じて操作をしてください。  
ふだんは画質を選ぶだけでもお楽しみいただけます。

## ① 画質を選ぶ

4種類の画質から選びます。

## ② 映像を調節する (P.43ページ)

選んだ画質を調節します。

## ③ シアタープロの調節をする (P.54ページ)

①で「シアター」の画質を選んだときはさらに細かな調節ができます。詳しい知識をお持ちの方向けの調節です。

- 映像選択や映像調節は、ハイビジョン信号とそれ以外(地上波放送やビデオなど)で別々に選択や調節ができます。

## 画質を選ぶ

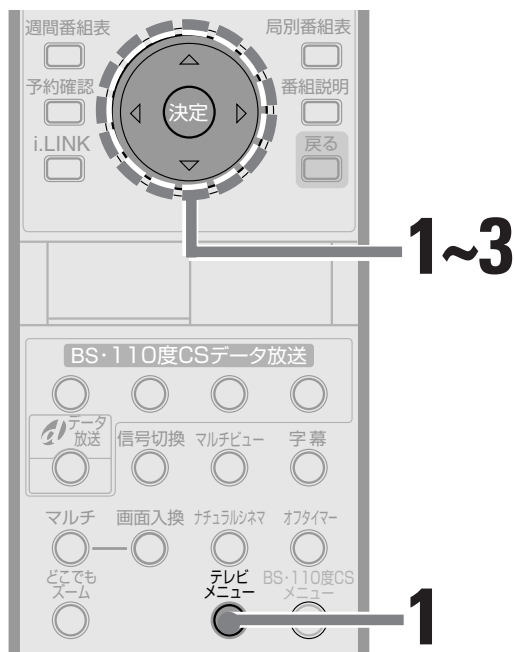

ふたを開けたところ

## 1 テレビメニューボタンを押してから、カーソルボタン(◀▶)で「活用設定」を選ぶ

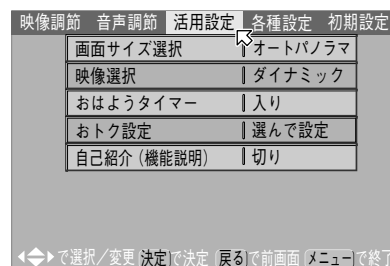

## 2 カーソルボタン(▲▼)を押して「映像選択」を選び、決定ボタンを押す

設定画面が表示されます。

現在設定のところに☑マークが表示されます。

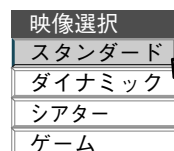

例: 「スタンダード」を選んでいるとき

- 数秒間操作を行わないと、通常の画面に戻ります。

## 3 カーソルボタン(▲▼)を押して画質を選ぶ

選んだ画質に切り換わります。

しばらくすると設定画面が消えます。

### 映像選択のめやす

スタンダード	ふつうの明るさの部屋でくつきりとした映像を見たいとき
ダイナミック	明るい部屋で明暗のはっきりとしたメリハリのある映像を見たいとき
シアター	映画番組や映画ソフトを見たいとき
ゲーム	テレビゲームを楽しむとき 明るさをおさえ、輪郭を強調した映像になります

# 映像を調節する

選んだ画質をお好みに合わせて調節できます。(4種類の画質を別々に調節できます)

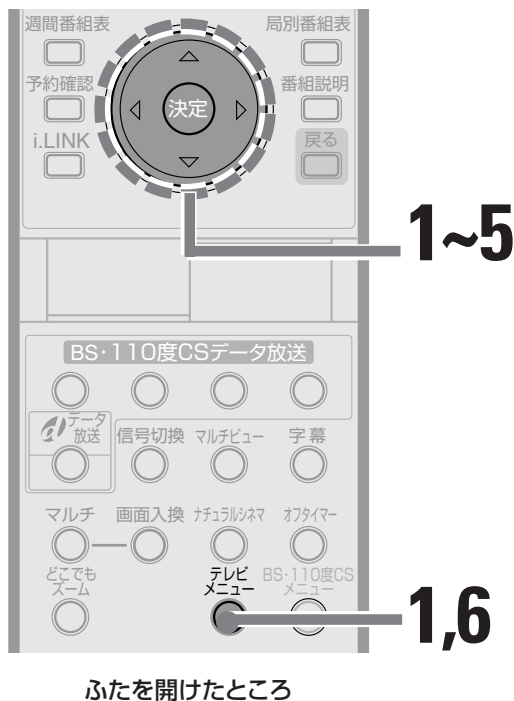

調節項目の内容と調節のめやす

調節項目	◀	▶	調節の目安
ピクチャー	薄く	濃く	明るさ・色の濃さを決める
黒レベル	暗く	明るく	見やすい明るさに
色あい	赤っぽく	緑っぽく	健康的な肌色に
色の濃さ	薄く	濃く	(交互に調節)
シャープネス	やわらかく	くっきり	好みの輪郭に
白バランス	高	低	画面全体の色調を選ぶ 高：標準 低：赤みが強くなる
ノイズクリア	弱	強	画面のざらつきが少なくなるように調節

- ノイズクリアの調節中(00→+01または+01→00)に一瞬映像が消えますが、故障ではありません。
- 画質にシアターを選んでいるときはシャープネスの調節はできません。シアタープロ設定のHシャープネス、Vシャープネスの調節をおこなってください。(54ページ)

**1** テレビメニューボタンを押してから、カーソルボタン(◀▶)で「映像調節」を選ぶ

**2** カーソルボタン(◀▶▲▼)を押して調節したい項目を選び、決定ボタンを押す

調節用の画面が表示されます。

例：「ピクチャー」を選んだとき



例：「白バランス」を選んだとき

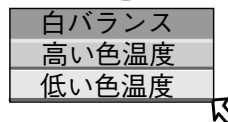

- 数秒間操作を行わないと、手順1の画面に戻ります。

**3** カーソルボタン(◀▶)を押して調節する

- 白バランスの調節はカーソルボタン(▲▼)を使います

**4** 調節が終わったら決定ボタンを押す

映像調節メニューに戻ります。

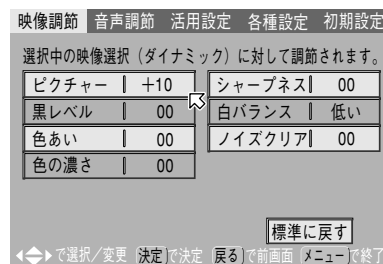

- 決定ボタンの代わりに戻るボタンを押しても映像調節メニューに戻ります。

**5** 他の項目も調節するときは手順2～4をくり返す

**6** テレビメニューボタンを押して終了する

お買い上げ時の設定に戻すには

手順2で「標準に戻す」を選び、決定ボタンを押すと、お買い上げ時の設定に戻ります。

テレビを楽しむために

お好みの映像にする

# お好みの音声にする

## 音声を調節する

お好みの音声に調節することができます。

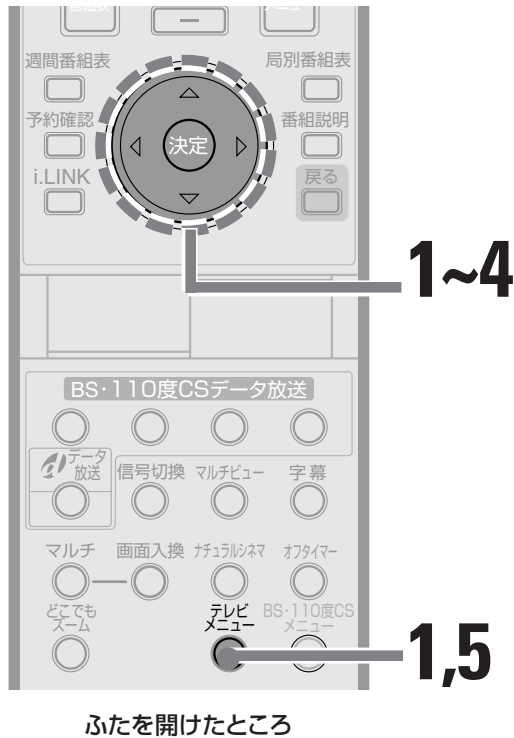

### 音声調節のめやす

	◀	▶
BBE	「入り」と「切り」の切り換え 「入り」に設定すると、原音に忠実に聞きやすい音を再現します。	
高音	弱く	強く
低音	弱く	強く
左右バランス	左側が大きく	右側が大きく

### BBEとは

BBEは、音声をより原音に忠実な臨場感ある音で再現する回路です。  
このBBE回路によって、音楽のみならず人の声や効果音なども、鮮明で存在感のある音で再現されます。  
BBEは、BBE Sound社の登録商標です。

- 1 テレビメニューボタンを押してから、カーソルボタン(◀▶)で「音声調節」を選ぶ



- 2 カーソルボタン(▲▼)を押して調節や設定したい項目を選ぶ

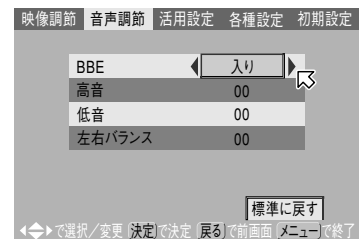

- 3 カーソルボタン(◀▶)を押して調節や設定をする

- 4 他の項目を調節するときには、手順2と3をくり返す

- 5 テレビメニューボタンを押して終了する

### お買い上げ時の設定に戻すには

手順2で「標準に戻す」を選び、決定ボタンを押すと、お買い上げ時の設定に戻ります。

# 音声を選ぶ

二重音声放送やステレオ音声放送のときに、開きたい音声を選びます。

## 地上波放送を見ているとき



## BS・110度CSデジタル放送を見ているとき

映画の英語と日本語(吹替え)などのように、番組によっては複数の音声信号が送られているものがあります。

●2画面表示中は操作できません。



テレビを  
楽しむために

好みの音声にする

### 1 音声切換ボタンを押す

設定画面が表示されます。  
現在の設定のところに **↔**マークが表示されます。

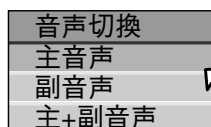

例：二重音声放送を受信しているとき

●数秒間操作をおこなわないと、設定画面が消えます。

### 2 音声切換ボタンをくり返し押し、好みの音声を選ぶ

押すたびに次のように音声と表示が切り換わります。

二重音声放送受信中は：

→「主音声」→「副音声」→「主+副音声」

ステレオ放送受信中は：

→「ステレオ」→「モノラル」

### 1 音声切換ボタンを押す

設定画面が表示されます。  
現在の設定のところに **↔**マークが表示されます。

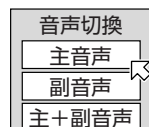

例：二重音声放送を受信しているとき

●数秒間操作をおこなわないと、設定画面が消えます。

### 2 音声切換ボタンをくり返し押し、好みの音声を選ぶ

押すたびに次のように音声と表示が切り換わります。

#### 「信号切換」で音声を選ぶときは

BSデジタル放送または110度CSデジタル放送では「信号切換」によって他の音声を選べる番組があります。「信号を切り換える」(89ページ)をご覧ください。

#### ご注意

設定画面に選べる項目が1つしかないときは、音声の切り換えはできません。

# 画面サイズの種類

このテレビでは、横縦比(画面サイズ)16:9の横長画面を活かして、いろいろな画面サイズで映像を楽しむことができます。

- 横縦比16:9の映像を受信しているときは16:9固定となります。
- BS・110度CSデジタル放送の場合、横縦比4:3の映像を受信しているときは「ノーマル」か「パノラマ」が選べます。

## ノーマル

- テレビ番組をオリジナルのサイズ(4:3)で見るとき

従来のテレビの映像は、横と縦の比率が4:3となっています。この映像をオリジナルのサイズで映します。このとき、左右に黒い帯が残ります。

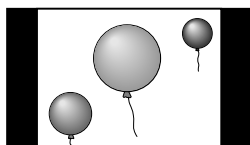

## シネマ

- 映画番組を見るとき

劇場サイズの映画番組や映画ソフトを黒い帯が見えないように拡大します。映像によっては黒い帯が残ることがあります。

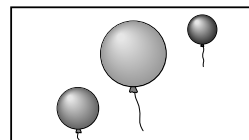

## パノラマ

- テレビ番組を自然に拡大して見るとき

従来のテレビの映像(4:3)を、不自然に見えないように、横長の画面いっぱいに拡大します。

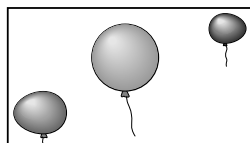

## フル

- テレビ番組を画面いっぱいに拡大して見るとき

従来のテレビの映像(4:3)を、そのまま画面いっぱいに拡大します。

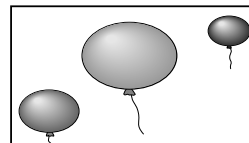

## 字幕パノラマ

- 字幕入りの映画番組を見るとき

映画番組などで画面下側に字幕の入った部分を圧縮して、字幕が切れないようにします。

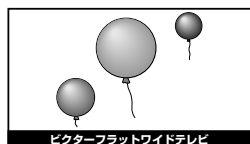

## オートパノラマ

- 画面サイズを自動で切り換えたいとき

「パノラマ」(または「ノーマル」)「シネマ」「字幕パノラマ」の中から、最適な画面サイズを自動的に設定します。(右ページもご覧ください。)

画面サイズを変えるときは、ご覧になっている放送や入力によって選べる画面サイズが異なります。

■地上波放送やビデオなど

画面サイズ選択

オートパノラマ

パノラマ

字幕パノラマ

シネマ

フル

ノーマル

- 525iのときは、オートパノラマは動作しません。

■BSデジタル放送や110度CSデジタル放送などのハイビジョン(1125i, D4映像入力\*)

画面サイズ選択

デジタルHD

アナログHD

BSデジタル放送や110度CSデジタル放送のハイビジョン番組で、画面上部に黒い帯が見えるときは「アナログHD」を選んでください。(ふだんは「デジタルHD」にしておきます。)

■プログレッシブ\*(525p, D4映像入力\*)

画面サイズ選択

パノラマ

シネマ

字幕パノラマ

フル

ノーマル

■プログレッシブ(750p, D4映像入力)

画面サイズ選択

フル

(\*「用語解説」  
p.138~140ページ)

### 著作権の侵害について

テレビを営利目的、または公衆に視聴させることを目的として、喫茶店、ホテル等において画面サイズ選択機能(パノラマ)等を利用して、画面の圧縮や引き伸ばし等を行いますと、著作権法上で保護されている著作者の権利を侵害する恐れがありますので、ご注意ください。

### 「ノーマルサイズ」ご使用時の注意

長期間「ノーマル」サイズでご覧になると、画面左右に帯が残る「焼きつき」が発生しやすくなります。また非常に明るい映像でご覧になると、さらに「焼きつき」が発生しやすくなります。

# 画面サイズを変える

地上波放送やビデオなどの場合

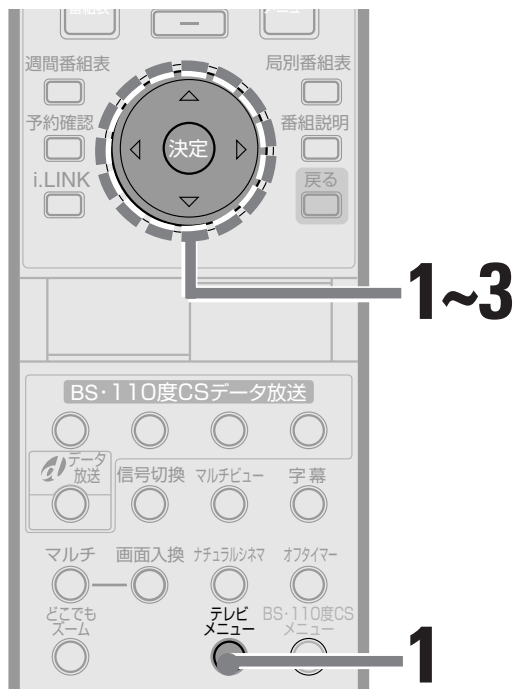

ふたを開けたところ

本体のボタンで操作するときは

画面サイズ選択ボタンを使います。

- 1 画面サイズ選択ボタンを押す  
設定画面が表示されます。  
現在の設定のところに **RS** マークが表示されます。  
● 数秒間操作をおこなわないと、設定画面が消えます。
- 2 画面サイズ選択ボタンをくり返し押して、お好みの画面サイズを選ぶ  
選んだ画面サイズに切り換わります。  
しばらくすると、設定画面が消えます。

「オートパノラマ」のときは…

「パノラマ」(または「ノーマル」)、「シネマ」「字幕パノラマ」の中から最適な画面サイズが自動的に設定されます。

- 「パノラマ」サイズになるか「ノーマル」サイズになるかは、設定によります。くわしくは「オートパノラマの画面サイズを設定する」(P.49ページ)をご覧ください。
- 黒帯のある映画や暗い映像では、判別のために数秒間時間がかかることがあります。
- 暗いシーンなど、映像によっては動作しないことや、途中で画面サイズが切り換わることがあります。このようなときは、「オートパノラマ」以外の画面サイズを選んでください。画面サイズが固定されます。

ワイドクリアビジョン放送\*を受信すると…

画面サイズは自動的に「シネマ」に切り換わります。  
(\*「用語解説」P.139ページ)

- 1 テレビメニューボタンを押してから、カーソルボタン(◀▶)で「活用設定」を選ぶ

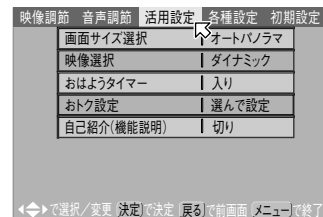

- 2 カーソルボタン(▲▼)を押して「画面サイズ選択」を選び、決定ボタンを押す

設定画面が表示されます。  
現在の設定のところに **RS** マークが表示されます。

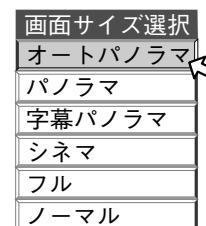

例: 地上波放送のとき

- 数秒間操作をおこなわないと、設定画面が消えます。

- 3 カーソルボタン(▲▼)を押してお好みの画面サイズを選ぶ

選んだ画面サイズに切り換わります。  
しばらくすると、設定画面は消えます。

- ご覧になっている放送や外部入力端子により、選べる画面サイズが異なります(左ページ)。

テレビを  
楽しむために

画面サイズの種類・画面サイズを変える

# 画面サイズを変える(つづき)

## BS・110度CSデジタル放送の4:3映像の場合

BS デジタル放送または 110度CS デジタル放送の画面サイズ4:3の映像をオリジナルのサイズで映すか、画面いっぱいに映すかを選びます。

- 操作をする前に、放送切換ボタンを押してBSデジタル放送または110度CSデジタル放送にしてください。

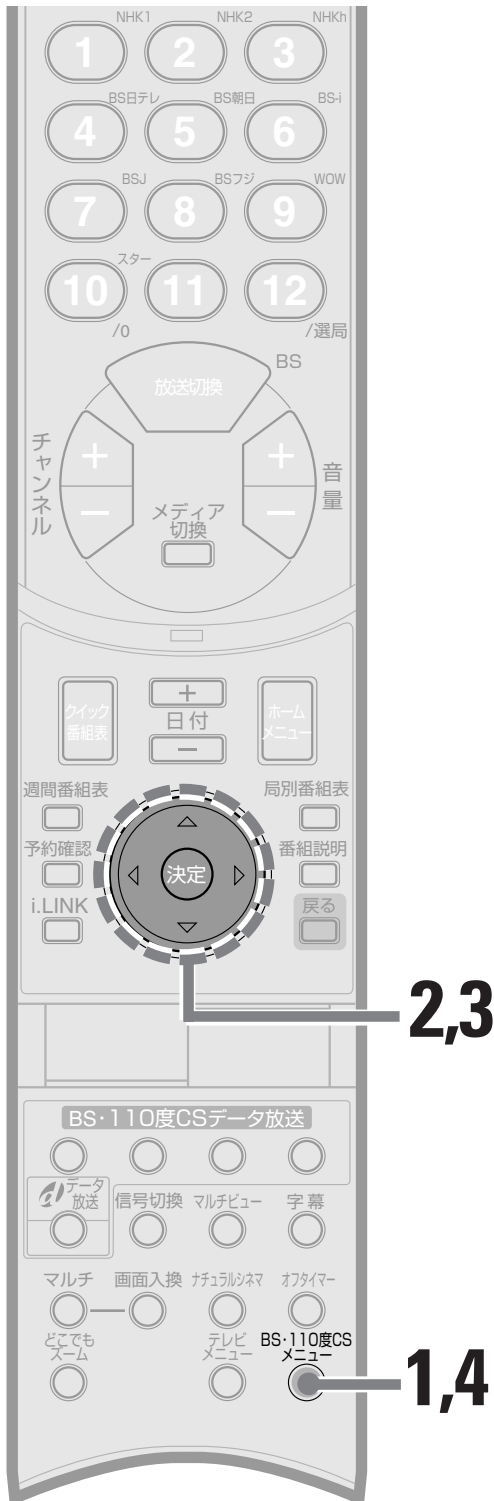

ふたを開けたところ

## 1 BS・110度CSメニューボタンを押してから、カーソルボタン(◀▶)で「活用設定」を選ぶ



## 2 カーソルボタン(▲▼)を押して「画面サイズの設定」を選び、決定ボタンを押す

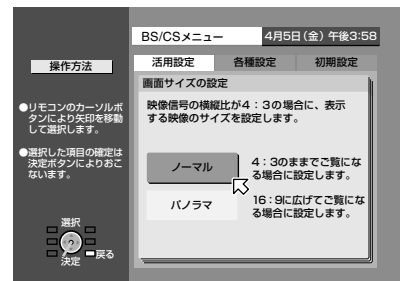

## 3 カーソルボタン(▲▼)を押して「ノーマル」または「パンorama」を選び、決定ボタンを押す

BS/CSメニューに戻ります。

## 4 BS・110度CSメニューボタンを押して終了する



# オートパンoramaの画面サイズを設定する

オートパンoramaのとき、画面サイズ(横:縦の比率)4:3の映像を、画面いっぱいに拡大して映すか、画面サイズ4:3のまま映すかを設定します。

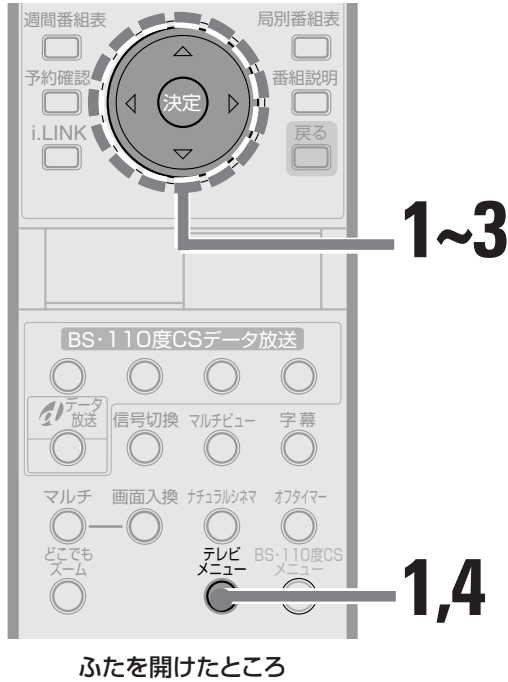

**1** テレビメニューボタンを押してから、カーソルボタン(◀▶)で「各種設定」を選ぶ

**2** カーソルボタン(▲▼)を押して「オートパンorama動作時の画面」を選ぶ

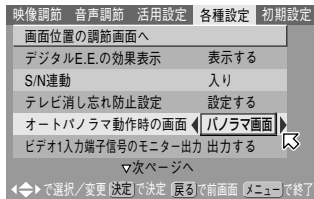

**3** カーソルボタン(◀▶)を押して設定を変更する

「ノーマル画面」:

画面サイズが4:3の画面になります。パンorama画面での映像の変形が気になるときはこちらを選びます。

「パンorama画面」:

画面いっぱいの映像になります。

**4** テレビメニューボタンを押して終了する

# 画面の位置を調節する

映画の字幕が隠れてしまうときなどに、画面の上下の位置を調節します。

**1** テレビメニューボタンを押してから、カーソルボタン(◀▶)で「各種設定」を選ぶ

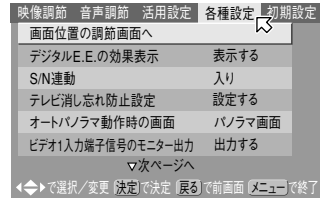

**2** カーソルボタン(▲▼)を押して「画面位置の調節画面へ」を選び、決定ボタンを押す  
「画面位置の調節」画面が表示されます。

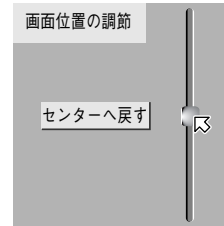

**3** カーソルボタン(▲▼)を押して画面の位置を調節する

●センターに戻すときは、カーソルボタン(◀)で「センターへ戻す」を選んで決定ボタンを押す。

**4** テレビメニューボタンを押して終了する

## ご注意

- ノーマルサイズでご覧になっているときは、画面の上下移動はできません。
- 画面サイズを切り換えると、画面上下移動の設定は解除されます。
- BSデジタル放送または110度CSデジタル放送を見ているときは、画面位置の調節はできません。

楽しむために  
テレビを

画面サイズを変える・オートパンoramaの画面サイズを設定する・画面の位置を調節する

# 2つの番組を同時に楽しむ(2画面)

2つの番組を同時に楽しむことができます。

●BSデジタル放送または110度CSデジタル放送を2画面表示するときは、次の操作を行うまえにBSデジタル放送または110度CSデジタル放送に切り換えてください。

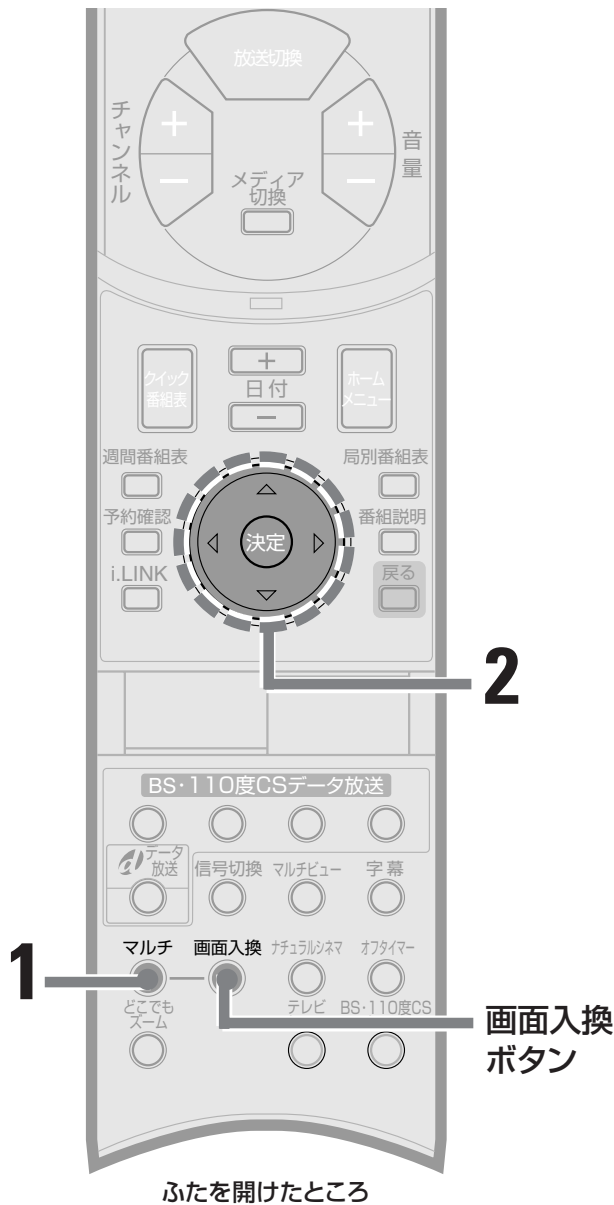

画面入換ボタン

ふたを開けたところ

## 2画面で見ることができる組み合わせ

		右画面					
		テレビ	ビデオ1	ビデオ2	ビデオ3	ビデオ4	
左画面	テレビ	VHF/UHF/CATV	BS・110度CSデジタル	映像・S映像入力	D4映像入力	映像・S映像入力	D4映像入力
		×	×	○	×	○	○
		○	×	○	×	○	○
	ビデオ1	映像・S映像入力	○	×	×	○	○
		D4映像入力	○	×	×	○	○
	ビデオ2	○	×	○	×	○	○
	ビデオ3	映像・S映像入力	○	×	○	×	○
		D4映像入力	○	×	○	×	○
	ビデオ4	○	×	○	○	×	×

## 1 マルチボタンを押して、画面に選択表示を出す



## 2 カーソルボタン(◀▶)を押して「2画面」を選び、決定ボタンを押す

2画面表示になります。それまでご覧になっていた画面が左画面になります(操作画面)。

●ご覧になっている映像によっては、2画面分割された片側の画面サイズが16:9のワイド画面になります。

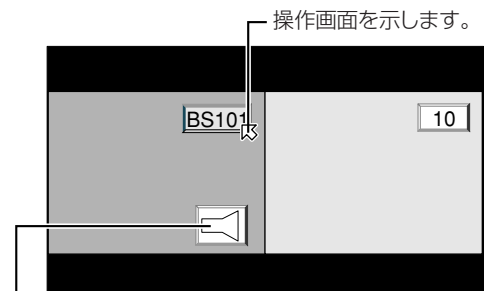

スピーカーから音が出ていることを示します。(ヘッドホンをつないでいるときは、ヘッドホンのマークになり、スピーカーから音声は聞こえません。)

### 操作画面を変えるには

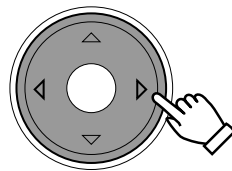

操作画面を変えるにはカーソルボタン(◀▶)を押します。

2画面にしたときは、左画面が操作できる画面(操作画面)になっています。音声は操作画面の音声(またはヘッドホン)から聞こえてきます。

### 左右の画面を入れ換えるには

#### 画面入換



画面入換ボタンを押します。左右の画面が入れ換わります。(操作画面の位置は入れ換わりません。)

●BSデジタル放送または110度CSデジタル放送を2画面表示しているときは画面入れ換えはできません。

## メモ機能を使う(静止画)

### 操作画面を拡大するには

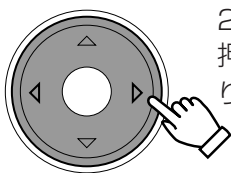

2画面中にカーソルボタンを押すと、操作画面が大きくなります。

#### ●左画面を拡大するとき:

左画面を操作画面にして、カーソルボタン(◀)を押します。

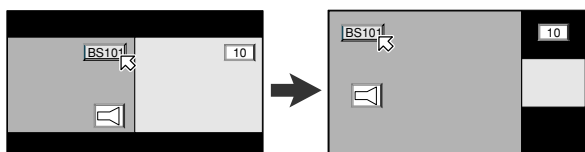

#### ●右画面を拡大するとき:

右画面を操作画面にして、カーソルボタン(▶)を押します。

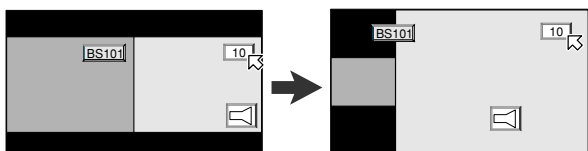

### 1画面に戻すには

ご覧になりたい方の画面を操作画面にして、決定ボタンを押します。選んだ画面の映像が1画面になります。

#### ご注意

##### 2画面中は...

- 次のボタンは操作できません。  
クイック番組表、ホームメニュー、日付+/-、週間番組表、局別番組表、予約確認、番組説明、i.LINK、信号切換、マルチビュー、BS・110度CSメニュー、どこでもズーム、ナチュラルシネマ
- 2画面中はオートパンorama(※47ページ)は使えません。
- 750pの映像をご覧のときは、2画面表示できません。
- データ放送の操作(※82ページ)はできません。
- 2画面中のBSデジタル放送または110度CSデジタル放送では、チャンネル切替時に表示される情報(音声や番組情報)は表示されません。
- 左画面に次のような信号が入力されると、16:9の画面サイズになります。
  - ・ S映像入力から「フル」の信号が入力されたとき
  - ・ D4映像入力端子から16:9の信号が入力されたとき
  - ・ BSデジタル放送または110度CSデジタル放送を見ているとき

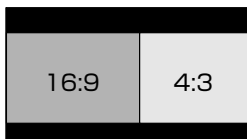

今見ている映像を、静止画面で見ることが出来ます。

応募先の住所や料理番組のレシピなどをメモするときに便利です。同時に今まで見ていた番組も楽しめます。

### 静止ボタン



### 静止させたい場面で静止ボタンを押す

押すたびに次のように画面が切り換わります。

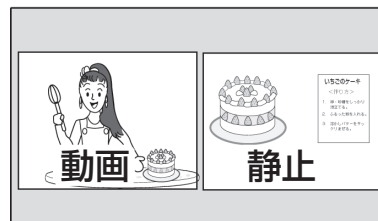
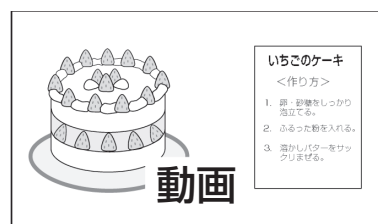

- テレビメニューボタンを押すと、静止が解除され、テレビメニューが表示されます。

### 2画面中に静止ボタンを押すと...

操作画面の動画が左画面に、静止画が右画面に映ります。もう1度静止ボタンを押すと元の2画面に戻ります。

#### ご注意

次のようなときは、静止画をご覧になることはできません。

- 番組一覧を表示中のとき。
- D4映像入力端子から750pの映像をご覧のとき。

テレビを  
楽しむために

2つの番組を同時に楽しむ・メモ機能を使う

# 放送されている番組一覧を表示する (番組一覧)

現在放送されている番組を、一度に表示します。どのチャンネルでどんな番組が放送されているのかを見ながら、番組を選べます。

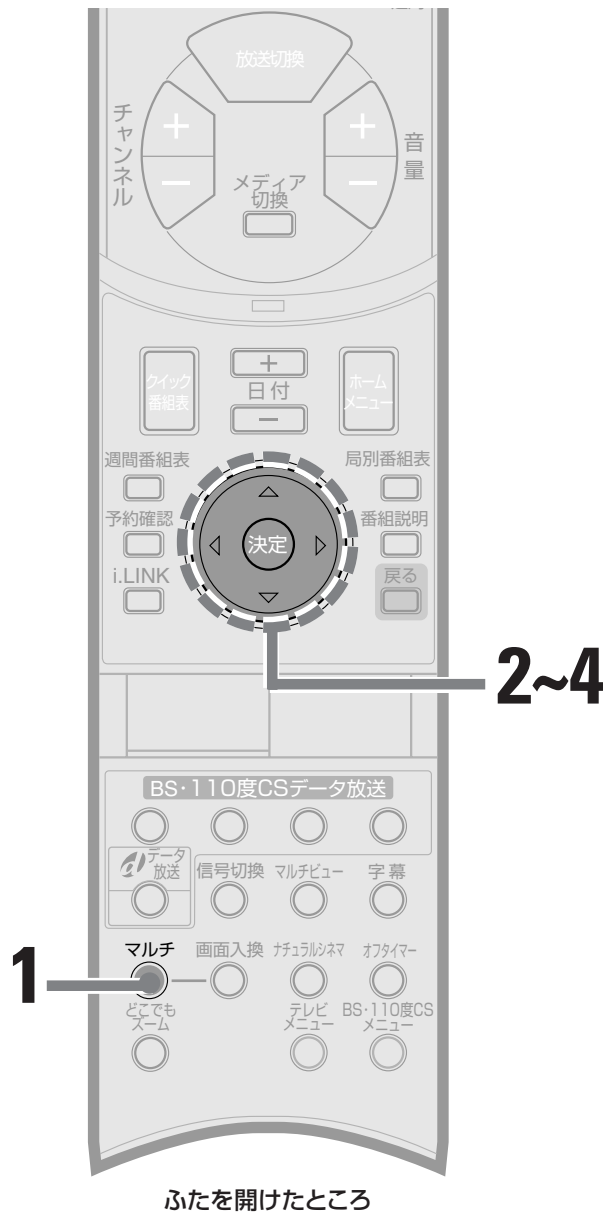

- BSデジタル放送または110度CSデジタル放送のチャンネルは表示されません。

## 1 マルチボタンを押して、画面に選択表示を出す



選択表示

## 2 カーソルボタン (◀▶) を押して「番組一覧」を選び、決定ボタンを押す

画面が(9、12または16)分割されて、番組が静止画で映ります。(最初の表示中は音声は聞こえません。)

1	2	3	4
5	6	7	8
9	10	11	12
C13	C14	C15	C16

受信できる放送局が16以上あるときは、カーソルボタン(◀▶▲▼)を押すと、番組一覧の続きを見ることができます。

- 一通り分割表示の一覧が終わると、左上の画面から順番に、数秒間ずつ動画が再生されます。(このときは音声も聞こえます。)
- 番組一覧で表示できるチャンネルは、チャンネル+/-ボタンで選局できるチャンネルです。(※64ページ)

## 3 カーソルボタン (◀▶▲▼) を押して見たい番組を選ぶ

## 4 決定ボタンを押す

選んだチャンネルに切り換わります。

### ご注意

番組一覧中は…

- 次のボタンまたは機能は操作できません。
  - ・オートパノラマ機能
  - ・どこでもズームボタン、ナチュラルシネマボタン、音声切換ボタン、静止ボタン、画面入換ボタン、オフタイマーボタン、チャンネル+/-ボタン、入力切換ボタン
- BSデジタル放送または110度CSデジタル放送をご覧のときに番組一覧を行うと、地上波放送またはCATVに切り換わります。

# 見たいところを拡大する (どこでもズーム)

画面の気になる部分を拡大して見ることができます。

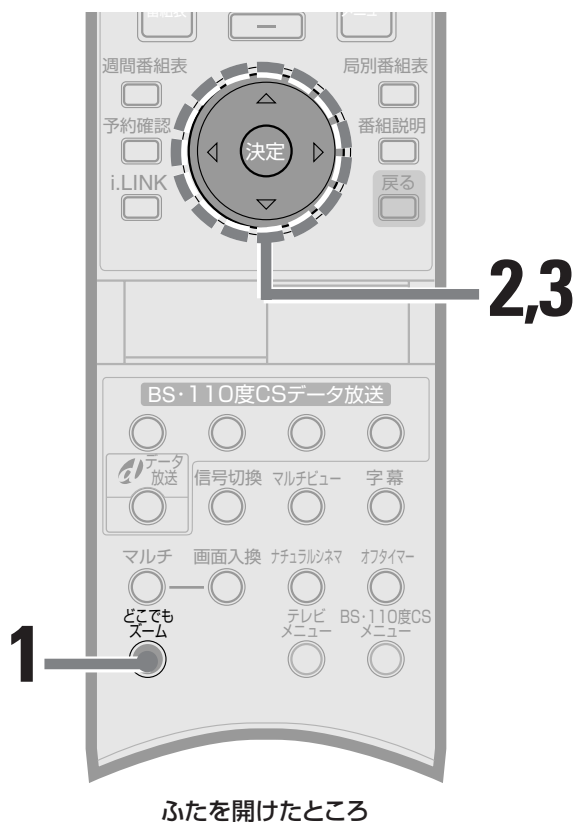

- どこでもズーム機能で拡大された映像は、デジタル処理により拡大しているので、元の映像よりも粗い感じになります。
- BSデジタル放送または110度CSデジタル放送やD4映像入力をご覧のときは操作できません。

## 1 どこでもズームボタンを押す

画面に拡大範囲をしめす枠が表示されます。(このとき画面サイズはフルに変わります。)



拡大される範囲(ズーム枠)

## 2 カーソルボタン(◀▶▲▼)でズームしたい場所に枠を移動させる



ズーム枠

- ズーム枠は拡大したい部分を指定するめやすの枠です。実際に拡大される位置や場所が異なることがあります。

## 3 決定ボタンを押す

ズーム枠で囲まれた範囲が、画面いっぱいに表示されます。



ズーム中に拡大したい部分を移動するには  
カーソルボタン(◀▶▲▼)を押して拡大したい部分を移動することができます。

ズームする部分を選び直すには  
ズーム後に戻るボタンを押します。手順2に戻ります。

元の大きさに戻すには  
どこでもズームボタンを押します。  
ズームが解除されて、元の大きさの映像に戻ります。

### ご注意

次のボタンを操作すると「どこでもズーム」は解除されます。  
テレビメニューボタン、音量ボタン、消音ボタン、入力切替ボタン、チャンネル数字ボタン、チャンネル+/-ボタン。

テレビを  
楽しむために

放送されている番組一覧を表示する・見たいところを拡大する

# シアタープロの設定をする

映像選択で「シアター」を選択しているときは、さらに細かい映像の調節ができます。(通常は、お買い上げ時の設定のままで十分な画質になるように調節されています。)

シアタープロの設定は、ご覧になる映像をより細かく調節する機能です。設定できる項目は、微妙な調節をおこなうために専門的な内容になっています。調節するときは、少しずつ設定値を変更して変化を確認しながら、設定項目の内容を把握されることをおすすめします。

**準備:** 映像選択で「シアター」を選んでください。(P.42ページ)

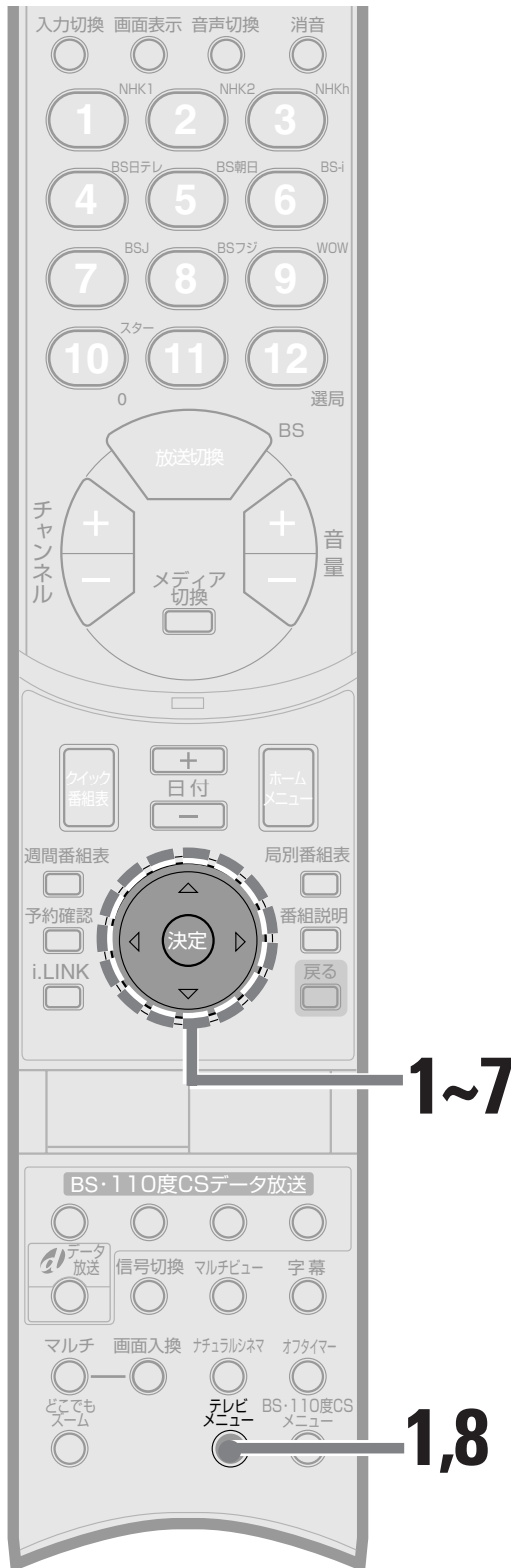

**1** テレビメニューボタンを押してから、カーソルボタン(◀▶)で「映像調節」を選ぶ

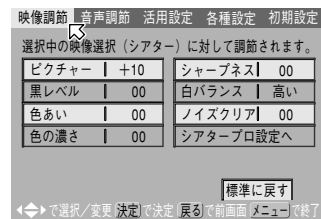

**2** カーソルボタン(◀▶▲▼)を押して「シアタープロ設定へ」を選び、決定ボタンを押す

シアタープロ設定画面が表示されます。

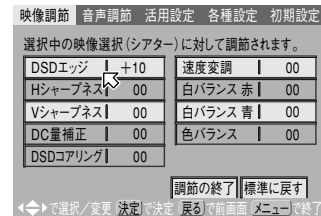

**3** カーソルボタン(◀▶▲▼)を押して調節したい項目を選び、決定ボタンを押す

調節画面が表示されます。

例: 「DSDエッジ」を選んだとき



例: 「白バランス 赤」を選んだとき



ふたを開けたところ

## 4 カーソルボタン(◀▶)を押して調節する

- 数秒間、操作を行わないと、手順2の画面に戻ります。

## 5 決定ボタンを押す

シアタープロ設定画面に戻ります。

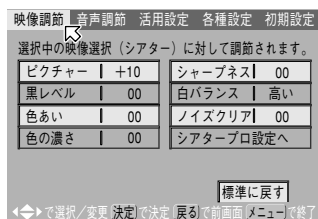

## 6 他の項目を調節するとき は、手順3～5を繰り返す

## 7 カーソルボタン(◀▶▲▼) を押して「調節の終了」を 選び、決定ボタンを押す

## 8 テレビメニューボタンを押して 終了する

### お買い上げ時の設定に戻すには

手順1～手順3をおこない、手順3で「標準に戻す」を選び、決定ボタンを押します。

### 「シアタープロ」の設定について

#### 「DSD エッジ」:

文字やイラストなどの輪郭部の明るさの変化を急峻きめうしゆんにして映像の輪郭をきちんと見せる効果があります。設定値を大きくしすぎると、風景などの映像が不自然になることがあります。

(設定値:輪郭をつけない -30...+30 輪郭をつける)

#### 「Hシャープネス、Vシャープネス」:

映像の輪郭部に明るいところはより明るく、暗い部分はより暗い信号を加えて輪郭を強調してはっきりとした映像にします。

調節するときにはHシャープネス、Vシャープネスを交互に調節します。数値を大きくしすぎると、加えた信号が目立ち不自然な映像になることがあります。

(設定値:輪郭を強調しない -30...+30 輪郭を強調する)

#### 「DC量補正」:

全体に明るい画面のとき、あるいは全体に暗い画面のときの黒の再現性を補正します。

「黒レベル」調節で画面を明るくすると、本来黒い部分が白っぽく感じたり、その反対に、暗くすると黒い部分がつぶれ気味になり見にくくなることがあります。そのようなときにはDC量補正を調節してバランスをとってください。

(設定値:黒みを増やす -30...+30 黒みを減らす)

#### 「DSDコアリング」:

画面のざらざら感(ノイズ)を抑えるため、原因となる微小信号成分を除去します。よりノイズを抑えたいときに+側に調節します。

(設定値:あまりノイズを除去しない -5...+5 よりノイズを除去する)

#### 「速度変調」:

映像の縦線の輪郭強度度を調節します。

通常は、忠実な映像でご覧いただくために、設定は「0」のままお使いください。

忠実な映像ではシャッキリ感が不足していると感じたときに、少しだけ補正してください。

(設定値:補正しない 0...+15 補正する)

#### 「白バランス 赤、白バランス 青」:

映像の基準となる白をより白く見えるように調節する項目です。

調節するときには「白バランス赤」と「白バランス青」を交互に調節して、白が白らしく見えるように調節します。

(設定値:赤みをつけない -30...+30 赤みをつける)

(設定値:青みをつけない -30...+30 青みをつける)

#### 「色バランス」:

肌色の調節をしたあと、他の色のバランスを整えるときに使います。

映像調節の「色合い」で肌色を調節すると他の色もわずかに変化してしまいます。(例:肌色を調節したら、緑の葉が少し黄色味がかかった葉になってしまった。)このようなとき、お好みに調節した肌色はそのままに、青みだけを変化させることができます。肌色以外の色が自然な色になるように調節してください。

(設定値:青みを弱くする -5...+5 青みを強くする)

楽しむために  
テレビを

シアタープロの設定をする

## 本来の解像度で表示する

本機はノイズを抑えた見やすい映像でご覧いただく「S/N連動」機能を持っています。通常は、設定を「入り」にしてご使用ください。

ノイズを抑えた見やすい映像よりも、解像度を優先したいときは、「切り」に設定してください。

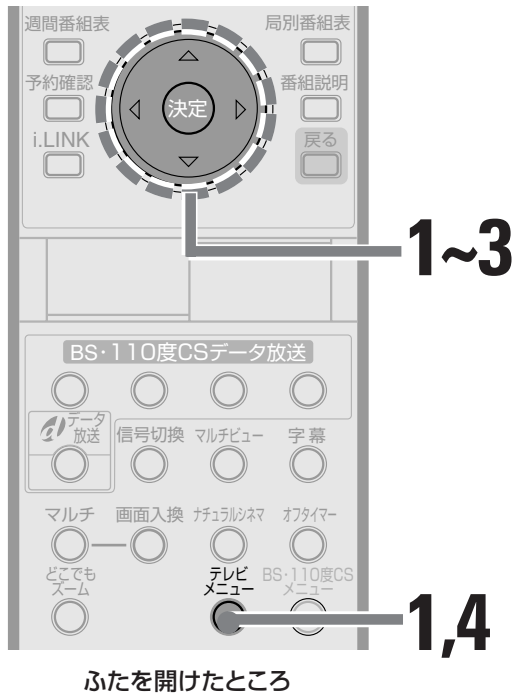

**1** テレビメニューボタンを押してから、カーソルボタン(◀▶)で「各種設定」を選ぶ

**2** カーソルボタン(▲▼)を押して「S/N連動」を選ぶ

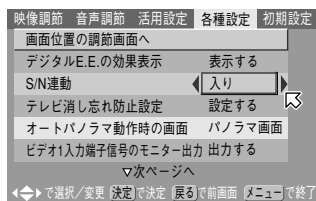

**3** カーソルボタン(◀▶)を押して「入り」「切り」を選ぶ

「入り」: ノイズを抑えた見やすい映像になります。  
「切り」: 本来の解像度で映像を表示します。

**4** テレビメニューボタンを押して終了する

## フィルム撮影された映画などをキレイに見る(ナチュラルシネマ)

フィルム撮影された映画やアニメをご覧になるときに、動きが速いところの輪郭がぼんやりと見えることがあります。このようなときに、ナチュラルシネマを「入り」にすると動きの速いところも、ぼんやり感のない映像でご覧になれます。

●通常はナチュラルシネマは「切り」にしてお使いください。設定を「入り」にすると、ふだんの放送などは輪郭が二重になったり、不自然な映像になることがあります。

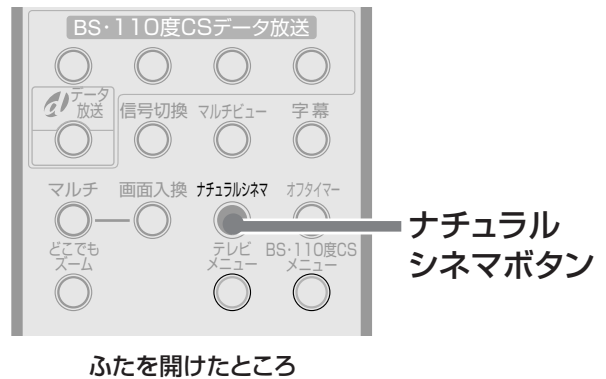

ナチュラルシネマ



ナチュラルシネマを押すたびに、「入り」「切り」が切り換わります。

「入り」にすると、画面に「ナチュラルシネマモードにしました。」というメッセージが出ます。

### 表示窓のメッセージ

ナチュラルシネマを「入り」にすると、本体の表示窓に「ナチュラルシネマ」と表示されます。(「ル」の文字から左右に1文字ずつ表示され、すべての文字が表示されると1回点滅します。)数秒後、チャンネル表示や、ビデオ入力表示に切り換わります。

### ご注意

- 2画面中、番組一覧中はナチュラルシネマボタンは使えません。
- 次のようなときはナチュラルシネマの設定は「切り」になります。
  - ・ワイドクリアビジョン放送を受信したとき
  - ・チャンネルや入力を切り換えたとき
  - ・2画面や番組一覧に画面を切り換えたとき
- 次のようなときはナチュラルシネマの設定は「入り」にすることはできません。
  - ・BSデジタル放送または110度CSデジタル放送を見ているとき
  - ・2画面中や番組一覧中
  - ・i.LINK接続で、D-VHSビデオデッキの映像を見ているとき(※120ページ)
  - ・D4映像入力端子につないだ機器からの750pや525p、1125iの映像を見ているとき



# おはようタイマーを使う(おはようタイマー)

設定した時刻になると自動的にテレビの電源が入ります。お好きな時刻と地上波放送のチャンネルを設定できます。

準備:「時計を合わせる」(P.63 ページ)にしたがって時計の設定をおこなってください。

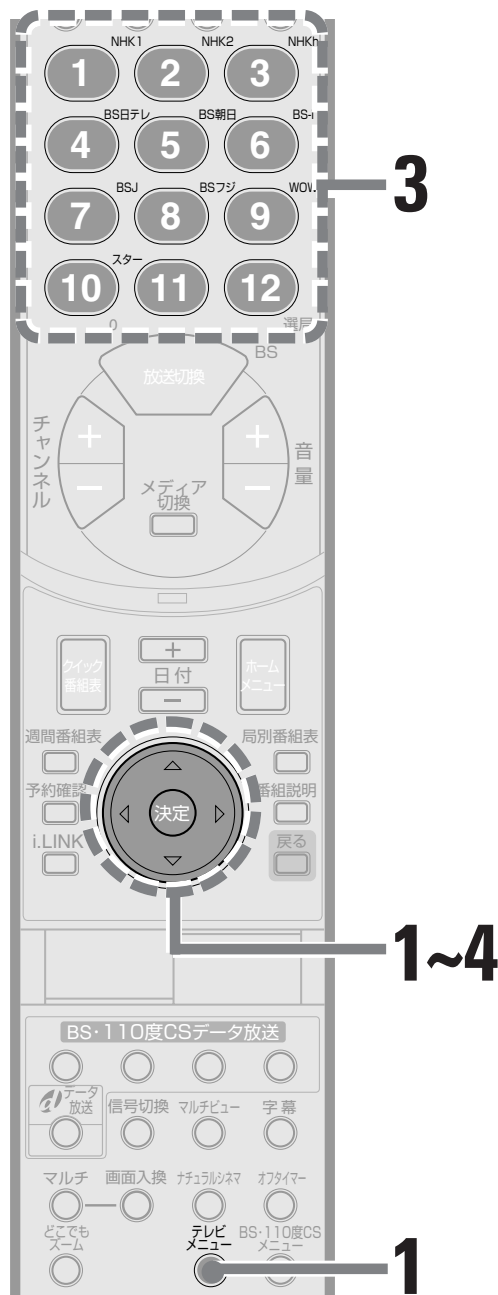

ふたを開けたところ

## おはようタイマーの設定について

### 「午前・午後の設定」:

チャンネル(数字)ボタンで設定します。  
午前なら「1」、午後なら「2」を押します。

### 「時刻の設定」:

チャンネル(数字)ボタンで、電源を入れたい時刻を入力します。

### 「チャンネルの設定」:

電源が入ったときに映したいチャンネルを選びます。  
チャンネル(数字)ボタンで、チャンネルを指定します。  
BS デジタル放送または 110 度 CS デジタル放送のチャンネルは指定できません。

**1** テレビメニューボタンを押してから、カーソルボタン(◀▶)で「活用設定」を選ぶ

**2** カーソルボタン(▲▼)を押して「おはようタイマー」を選び、決定ボタンを押す

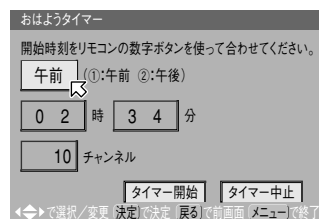

**3** カーソルボタン(◀▶▲▼)とチャンネル(数字)ボタンを押して順番に項目を設定する

●設定のしかたは、左記の「おはようタイマーの設定について」をご覧ください。

設定を途中でやりなおすには  
カーソルボタン(◀▶▲▼)で項目を戻すことができます。

**4** カーソルボタン(◀▶▲▼)を押して「タイマー開始」を選び、決定ボタンを押す

オンタイマーランプが点灯します。

電源が「切り」のとき、設定された時間になると自動的にテレビの電源が入ります。

「おはようタイマー」を止めるには  
手順4で「タイマー中止」を選びます。

「おはようタイマー」の設定を変えるには  
「おはようタイマー」で設定した時刻とチャンネルは記憶されます。  
設定した時刻とチャンネルを変えるには、上記の手順で設定し直します

### ご注意

電源プラグを抜くと、おはようタイマーは動きません。

テレビを  
楽しむために

本来の解像度で表示する・フィルム撮影された映画などをキレイに見る・おはようタイマーを使う

# 指定した時間に電源を切る(オフタイマー)

テレビを見ながら寝てしまいそうなおきなどにテレビの消し忘れを防ぎます。設定した時間が過ぎると自動的に電源が切れます。



ふたを開けたところ

オフタイマーボタン

## 1 オフタイマーボタンを押す

設定画面が表示されます。  
現在設定のところに $\curvearrowright$ マークが表示されます。

オフタイマー
切り(解除)
30分
1時間
1時間30分
2時間

●数秒間操作をおこなわないと、設定画面が消えます。

## 2 オフタイマーボタンをくり返し押し続けて、設定したい残り時間を選ぶ

押すたびに設定時間が変わります。  
しばらくすると設定画面が消えて、画面右下に残り時間が表示されます。

### 残り時間表示

残り時間はテレビの操作をすると消えます。  
ただし、動作3分前になると、残り時間が強制的に表示されます。

### 再設定あるいは解除するには

オフタイマーボタンを押し、設定画面を表示して、時間を選び直してください。

# 節電機能を使うには(おトク設定)

このテレビには3つの主な節電機能があります(おトク機能)。「おトク設定」メニューを使って、節電機能をすべて使うか、選んで使うか、節電機能を使わないかの設定を行います。

## 3つの節電機能をすべて使う

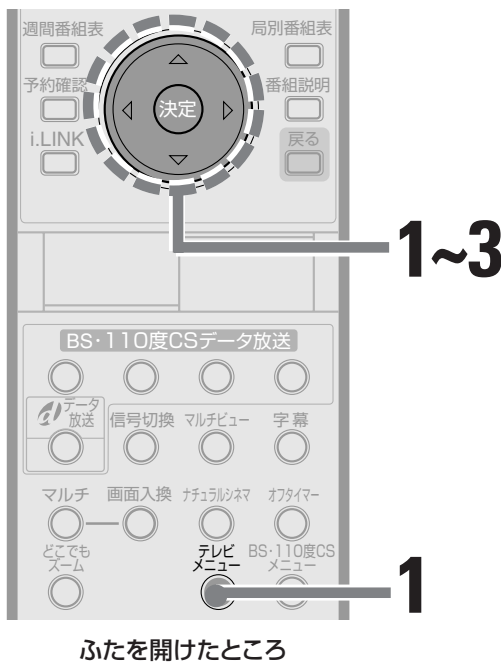

ふたを開けたところ

### おトク設定の節電機能

#### デジタルE.E.:

部屋の明るさに合わせて、画面の明るさを自動的に調節します。節電になり、目にやさしい機能です。

- 「明るめ」「標準」「ひかえめ」「切り」から選びます。

Ecology & Economy(目にやさしい省電力)+ Electronic Eye(電子の目)の略です。

#### 無信号電源オートオフ:

テレビの消し忘れを防ぐ機能です。放送終了後やビデオの再生終了後、約4分間経過すると電源を切って節電します。

(BSデジタル放送または110度CSデジタル放送を選んでいいるときは、この機能は働きません。)

- 「する」「しない」を選びます。

#### 深夜電源オートオフ:

設定された時間になるとテレビの電源を切って節電する機能です。

- 「午前0時」「午前1時」「午前2時」「しない」から選びます。

- 1 テレビメニューボタンを押してから、カーソルボタン(◀▶)で「活用設定」を選ぶ

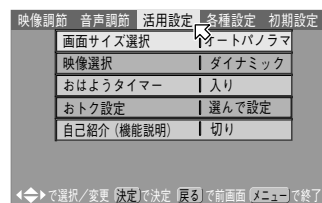

- 2 カーソルボタン(▲▼)を押して「おトク設定」を選び、決定ボタンを押す

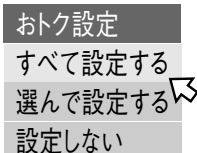

- 3 カーソルボタン(▲▼)を押して「すべて設定する」を選び、決定ボタンを押す

設定の内容が数秒間表示されます。

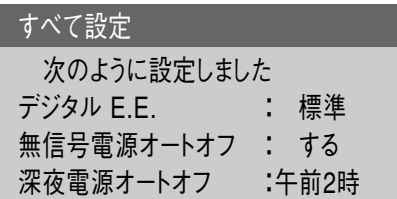

#### 表示窓のメッセージ

デジタルE.E.を「入り」にすると、本体の表示窓に「E.E.ON」と表示されます。(数秒後、チャンネル表示や、ビデオ入力表示に切り換わります。)

テレビを  
楽しむために

指定した時間に電源を切る・節電機能を使うには

# 節電機能を使うには(おトク設定) (つづき)

## 3つの節電機能から選んで使う

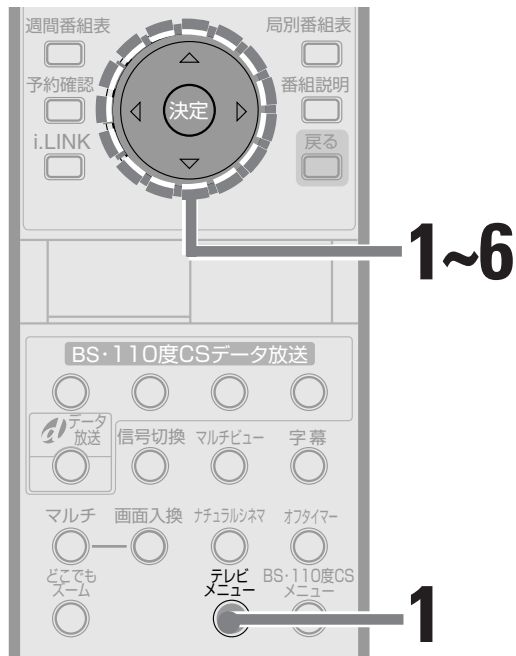

ふたを開けたところ

- 1 テレビメニューボタンを押してから、カーソルボタン(◀▶)で「活用設定」を選ぶ

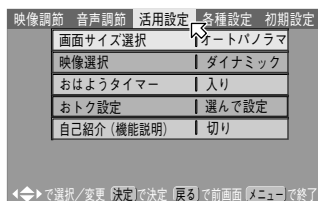

- 2 カーソルボタン(▲▼)を押して「おトク設定」を選び、決定ボタンを押す

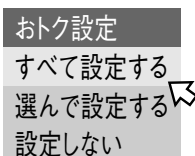

- 3 カーソルボタン(▲▼)を押して「選んで設定する」を選び、決定ボタンを押す

設定画面が表示されます。

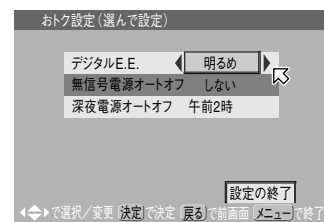

- 4 カーソルボタン(▲▼◀▶)を押して必要な項目を設定する

- カーソルボタン(▲▼)で、設定する項目を選びます。
- カーソルボタン(◀▶)で、設定値を選びます。

- 5 カーソルボタン(▲▼◀▶)を押して「設定の終了」を選ぶ

- 6 決定ボタンを押す

設定画面が消えます。

### おトク機能を使わないときは

手順1~3をおこない手順3で「設定しない」を選び、決定ボタンを押します。

## デジタルE.E.の効果を表示する

部屋の明るさが変化したとき「デジタルE.E.」(p.59 ページ)の効果のレベルがハートマークでテレビ画面に表示されます。

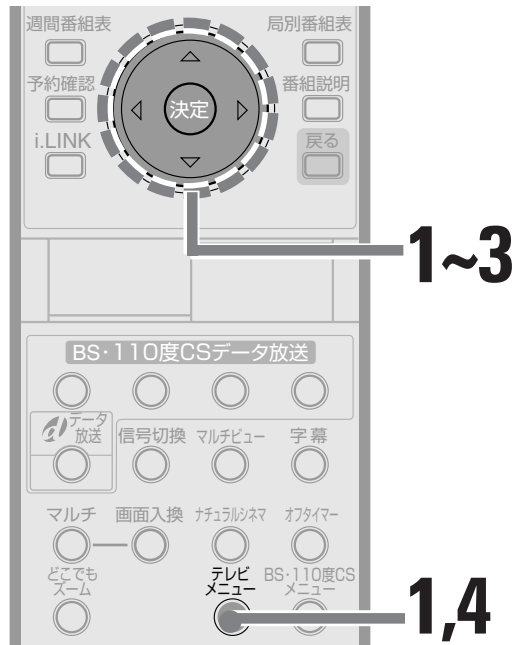

ふたを開けたところ

**1** テレビメニューボタンを押してから、カーソルボタン(◀▶)で「各種設定」を選ぶ

**2** カーソルボタン(▲▼)を押して「デジタルE.E.の効果表示」を選ぶ

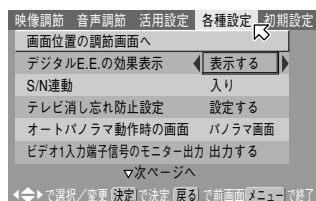

**3** カーソルボタン(◀▶)を押して設定を選ぶ

「表示する」:

部屋の明るさが変化したとき、デジタルE.E.の効果のレベルがハートマークでテレビ画面に表示されます。

「表示しない」:

デジタルE.E.の効果のレベルは表示されません。

**4** テレビメニューボタンを押して終了する

## テレビ消し忘れを防止する

何も操作しない状態が約3時間続くと、自動的に電源が切れるように設定できます。

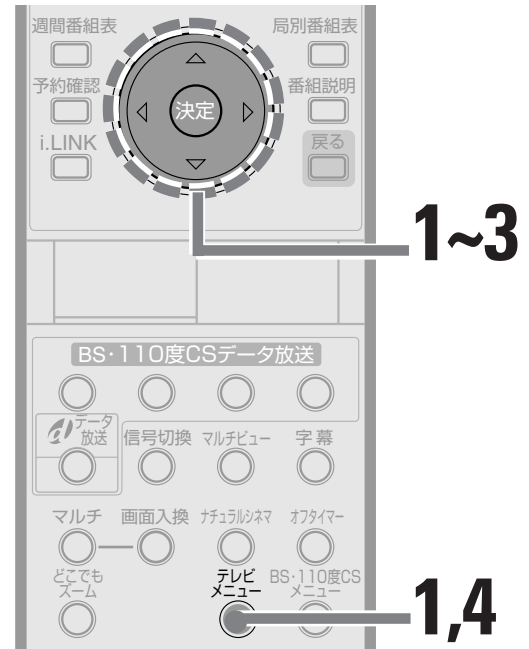

ふたを開けたところ

**1** テレビメニューボタンを押してから、カーソルボタン(◀▶)で「各種設定」を選ぶ

**2** カーソルボタン(▲▼)を押して「テレビ消し忘れ防止設定」を選ぶ

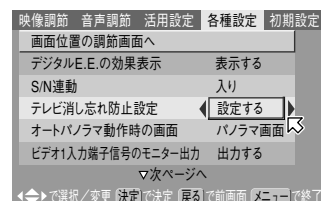

**3** カーソルボタン(◀▶)を押して設定を選ぶ

「設定する」:

何も操作しない状態が約3時間続くと、自動的に電源が切れます。

「設定しない」:

この機能は動きません。

**4** テレビメニューボタンを押して終了する

テレビを楽しむために

節電機能を使うには・デジタルE.E.の効果を表示する・テレビ消し忘れを防止する

# 地磁気の影響を少なくする

テレビは地磁気の影響を受けています。この地磁気の影響によって画面が傾いたり、紫や緑の色がつくことがあります。テレビをお楽しみになる前に、できるだけこの影響を少なくしてからお使いください。

- 「映像の傾き調整画面へ」:画面の映像がなるべく水平になるように調節します。
- 「地磁気補正画面へ」:画面の四隅が同じくらいの白さになるように調節します。

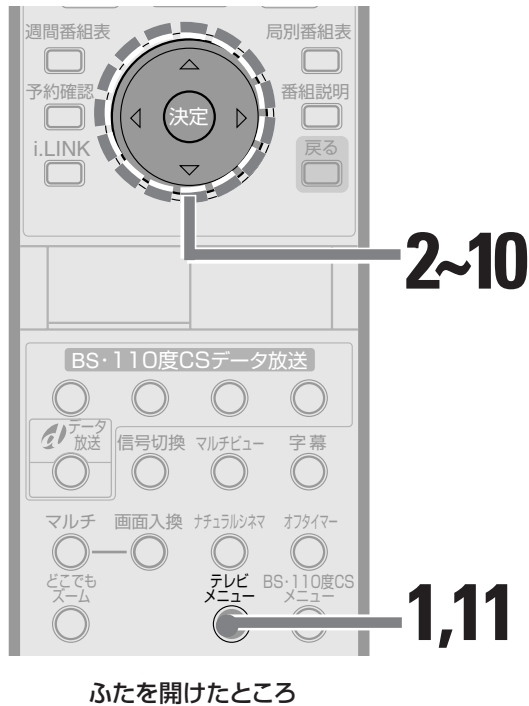

**1** テレビメニューボタンを押してメニューを表示させる

**2** カーソルボタン(◀▶)を押して「各種設定」を選ぶ

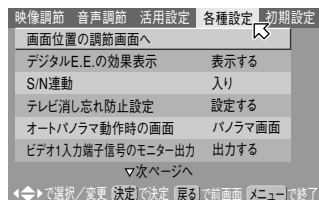

**3** カーソルボタン(▼)を押して次ページ目の「映像の傾き調整画面へ」を選ぶ

- 「映像の傾き調整画面へ」はカーソルボタン(▼)をくり返し押し则表示されます。

**4** 決定ボタンを押す

調節画面が表示されます。



**5** カーソルボタン(◀▶)を押して調節する

- 画面の映像がなるべく水平になるように調節します。

**6** 決定ボタンを押す

各種設定メニューに戻ります。

**7** カーソルボタン(▼)を押して「地磁気補正画面へ」を選ぶ

**8** 決定ボタンを押す

調節画面が表示されます。



**9** カーソルボタン(◀▶)を押して調節する

- 画面の四隅が同じくらいの白さになるように調節します。

**10** 決定ボタンを押す

各種設定メニューに戻ります。

**11** テレビメニューボタンを押して終了する

# 時計を合わせる

通常、BSデジタル放送または110度CSデジタル放送の簡単設定が終了しているときは、時計は自動的に設定されます。ただし、衛星から時刻の情報が送られていないときは設定されません。地上波放送をご覧のとき、画面表示ボタンを押しても時刻表示が出なければ、下記の手順で時計の設定をおこなってください。

- 時計の設定をしていないと「おはようタイマー」(57ページ)などの機能が使えません。

**1** テレビメニューボタンを押してから、カーソルボタン(◀▶)で「初期設定」を選ぶ

**2** カーソルボタン(▲▼)を押して「時計合わせ」を選び、決定ボタンを押す

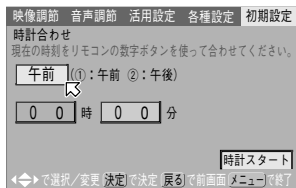

**3** チャンネル(数字)ボタンを押して時刻を設定する

「午前・午後の設定」:

チャンネル(数字)ボタンで設定します。午前なら「1」、午後なら「2」を押します。

「時刻の設定」:

チャンネル(数字)ボタンで、現在時刻を入力します。

設定を途中でやりなおすには:

カーソルボタン(◀▶▲▼)で項目を戻すことができます。

**4** カーソルボタン(◀▶▲▼)を押して「時計スタート」を選び、決定ボタンを押す

時計が動き始めます。

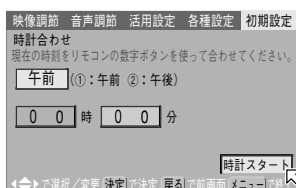

**5** テレビメニューボタンを押して終了する

# 自己紹介機能を使う

本機には自己紹介機能があります。本機の持っている機能を自動的に紹介してくれる機能です。

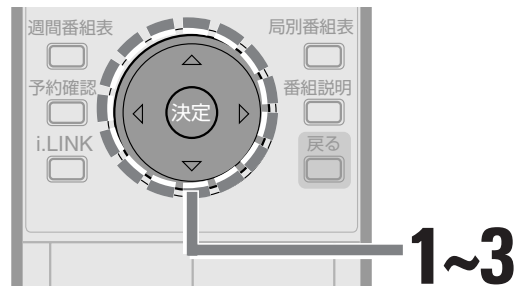

ふたを開けたところ

- BSデジタル放送または110度CSデジタル放送を見ているときは、この機能は働きません。

**1** テレビメニューボタンを押してから、カーソルボタン(◀▶)で「活用設定」を選ぶ

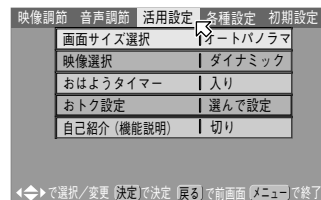

**2** カーソルボタン(▲▼)を押して「自己紹介(機能説明)」を選び、決定ボタンを押す

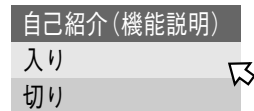

**3** カーソルボタン(▲▼)を押して「入り」を選び、決定ボタンを押す

「どこでもズーム」、「2画面」、「デジタルE.E.」の順に、自己紹介をおこないます。

自己紹介を止めるには

手順1～手順3をおこない、手順3で「切り」を選び、決定ボタンを押します。画面には「自己紹介(機能説明)を中止しました」と表示されます。

テレビを楽しむために

地磁気の影響を少なくする・時計を合わせる・自己紹介機能を使う

# チャンネル(地上波放送)をひとつずつ設定する

各チャンネルを個別に設定します。「チャンネル合わせをする」(P.24ページ)では全く受信できないときや、一部のチャンネルが受信できないときにこの設定をおこないます。  
また、空きチャンネルや画面表示の設定を変更できます。

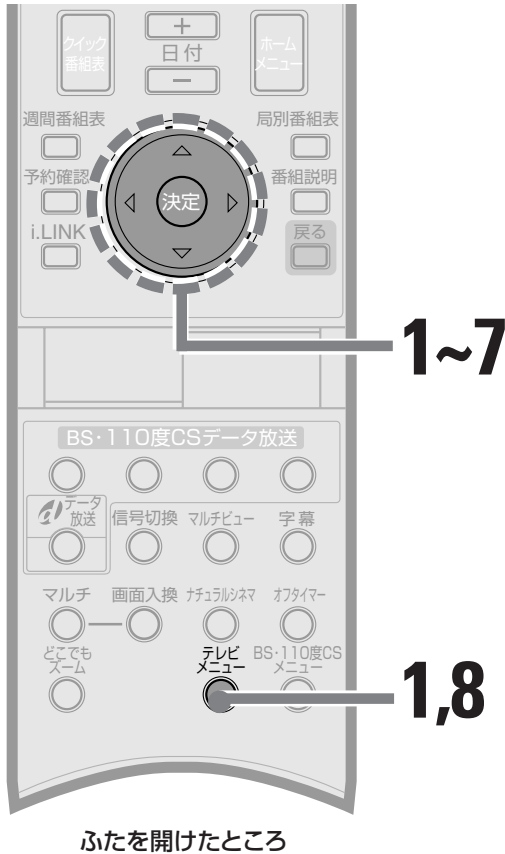

ふたを開けたところ

- 設定を途中でやり直すには  
戻るボタンを押します。  
ひとつ前の画面に戻ります。

## チャンネルボタン設定の項目について

### 「見るチャンネル」:

そのチャンネル(数字)ボタンを押したときに受信するチャンネルを選びます。  
(1~12:VHF放送、13~62:UHF放送、C13~C38:CATV放送)

### 「画面の表示」:

テレビ画面に表示するチャンネル番号を選びます。  
(お買い上げ時は、押したチャンネル(数字)ボタンの番号が表示されるように設定されています。)

### 「+-ボタン選局」:

チャンネル+-ボタンでそのチャンネルを選べるようにするか、しないかの設定をします。(チャンネルスキップ)  
放送を受信していないチャンネルをスキップしたいときは、「見ない」を選びます。

### 「受像微調整」:

受信状態が悪いときに調整します。最も映像がきれいに映るように調整します。

- 1 テレビメニューボタンを押してメニューを表示させ、カーソルボタン(◀▶)で「初期設定」を選ぶ

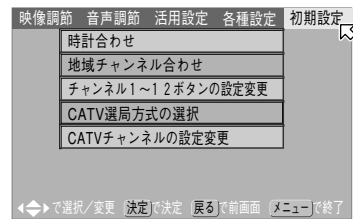

- 2 カーソルボタン(▼)を押して「チャンネル1~12ボタンの設定変更」を選び、決定ボタンを押す

チャンネル(数字)ボタンの番号

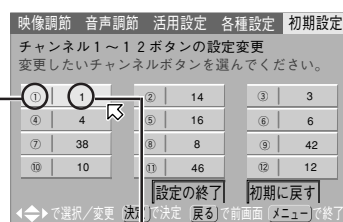

受信するチャンネルの番号  
(例:「23区」のとき)

- 3 カーソルボタン(◀▶▲▼)を押して変更したいチャンネル(数字)ボタンを選び、決定ボタンを押す

設定画面に切り換わります。

また、選んだチャンネル(数字)ボタンに設定されているチャンネルに切り換わります。

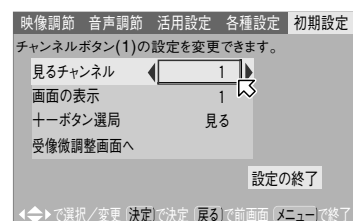



# 4

## カーソルボタン(▲▼)を押して、調節したい項目を選ぶ

- 各項目の内容は、左ページの「チャンネルボタン設定の項目について」をご覧ください。

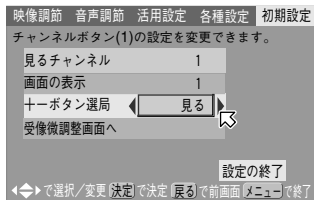

### 空きチャンネルに受信できる他のチャンネルを割り当てるには

- 1 手順1～手順3をおこない、手順3で放送を受信していないチャンネル(数字)ボタンを選ぶ
- 2 手順4で「見るチャンネル」を選ぶ
- 3 受信できるチャンネルの番号をカーソルボタン(◀▶)で選ぶ

### チャンネルの画面表示を変えるには

例えば、42チャンネルを選んだときに、画面表示も「42」になるように設定できます。

- 1 手順1～手順3をおこない、手順3で画面表示を変更したいチャンネル(数字)ボタンを選ぶ
- 2 手順4で「画面の表示」を選ぶ
- 3 表示させたい番号をカーソルボタン(◀▶)で選ぶ

# 5

## カーソルボタン(◀▶)を押して、設定を変更する

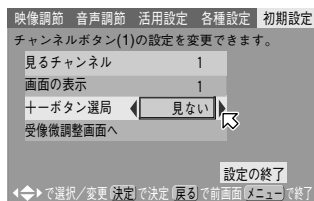

- 受像微調整をおこなうには  
決定ボタンを押して調整画面を表示させ、カーソルボタン(◀▶)を押して調整します。



# 6

## 他のチャンネル(数字)ボタンの設定も変更するときは、戻るボタンを押す

手順3に戻ります。  
手順3～手順6をくり返して設定します。

# 7

## カーソルボタン(▲▼)を押して「設定の終了」を選び、決定ボタンを押す



# 8

## テレビメニューボタンを押して終了する

テレビを楽しむために

チャンネルをひとつずつ設定する

# CATVチャンネルを設定する

## CATVチャンネルの選局方法を選ぶ

CATVをご覧の方は、まずこちらの設定をおこなってください。

チャンネル番号をチャンネル(数字)ボタンで直接入力して選局することができます。

- CATVをご覧にならない場合、CATVをご覧の場合でも受信できるチャンネル数が12以下のときは、この設定は必要ありません。  
受信できるチャンネル数が12以下のときは、「チャンネルをひとつずつ設定する」(P.64ページ)をご覧ください。

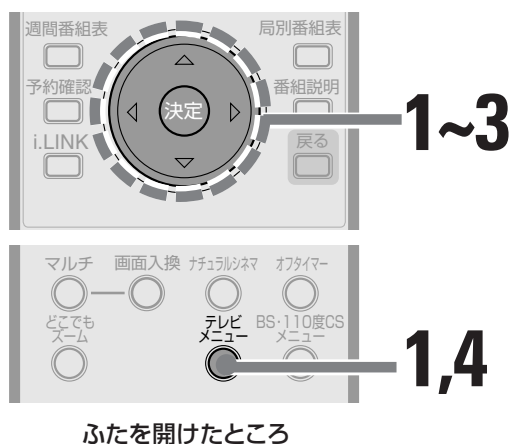

- 設定を途中でやり直すには  
戻るボタンを押します。  
ひとつ前の画面に戻ります。

### CATVについて

CATV(ケーブルテレビ)はサービスのおこなわれている地域でだけ受信できます。CATVを受信するには、使用する機器ごとにCATV各社との受信契約が必要です。また、スクランブルのかかった有料放送の視聴や録画にはアダプターが必要です。詳しくはCATV各社にご相談ください。

### 数字入力方式でのチャンネルの選びかた

「数字入力方式」に設定した場合、地上波放送とCATVのチャンネルを選ぶには、チャンネル番号をチャンネル数字ボタンで入力します。

例：VHFの1チャンネルを選局するときは

0(10)、1と押す

例：VHFの12チャンネルを選局するときは

1、2と押す

例：CATVのチャンネル34を選局するときは

3、4と押す

- 1けたのチャンネル番号を入力するときは、チャンネル番号を入力したあと、12(選局)ボタンを押しても入力できます。

例：VHFの1チャンネルを選局するときは

1、12(選局)と押す

### ご注意

「数字入力方式」に設定すると、地上波放送のチャンネルも数字入力方式になります。CATVをご覧にならないときは「12ボタン方式」を選んでください。

- 1 テレビメニューボタンを押してメニューを表示させ、カーソルボタン(◀▶)で「初期設定」を選ぶ

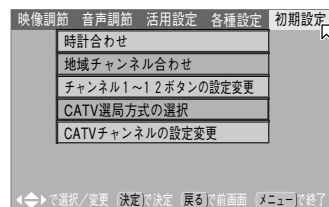

- 2 カーソルボタン(▼)を押して「CATV選局方式の選択」を選び、決定ボタンを押す

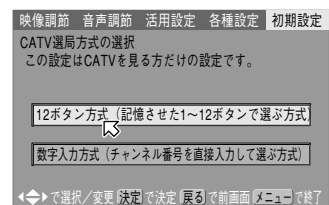

- 3 カーソルボタン(▲▼)を押して「数字入力方式」を選び、決定ボタンを押す

初期設定メニューに戻ります。

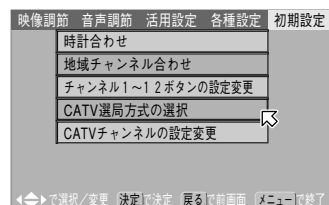

- 4 テレビメニューボタンを押して終了する

### お買い上げ時の設定に戻すには

リモコンの1~12ボタンで直接選局できるように戻すには、手順1~手順3をおこない、手順3で「12ボタン方式」を選び、決定ボタンを押します。

# CATVチャンネルをひとつずつ設定する

受信するCATVチャンネルを個別に設定します。

準備:「CATV選局方式の選択」(P.66ページ)で「数字入力方式」を選びます。

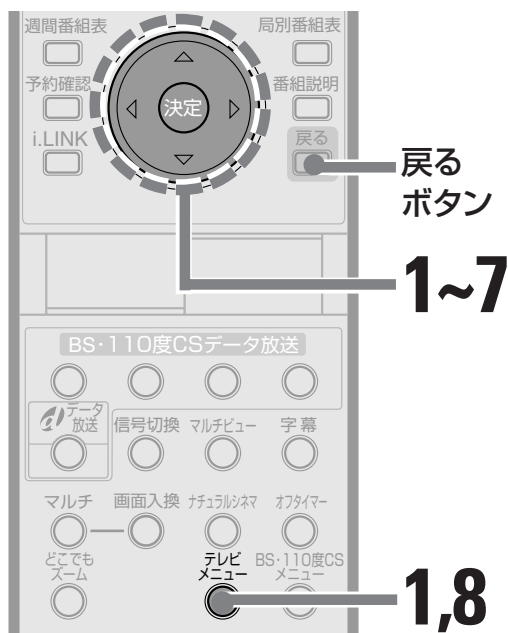

ふたを開けたところ

- 設定を途中でやり直すには戻るボタンを押します。ひとつ前の画面に戻ります。

## CATVチャンネル設定の項目について

### 「設定チャンネル」:

設定するチャンネルの番号を選びます。(C13~C38)

### 「+-ボタン選局」:

チャンネル+-ボタンでそのチャンネルを選べるようにするか、しないかの設定をします。(チャンネルスキップ)  
放送を受信していないチャンネルをスキップしたいときは、「見ない」を選びます。

### 「受像微調整」:

受信状態が悪いときに調整します。最も映像がきれいに映るように調整します。

**1** テレビメニューボタンを押してメニューを表示させ、カーソルボタン(◀▶)で「初期設定」を選ぶ

**2** カーソルボタン(▼)を押して「CATVチャンネルの設定変更」を選び、決定ボタンを押す

**3** カーソルボタン(◀▶)を押して「設定するチャンネル」を選ぶ

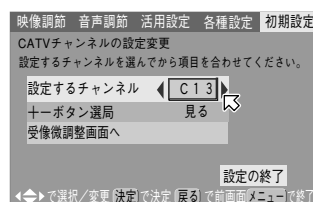

**4** カーソルボタン(▲▼)を押して項目を選ぶ

- 各項目の内容は、左記の「CATVチャンネル設定の項目について」をご覧ください。

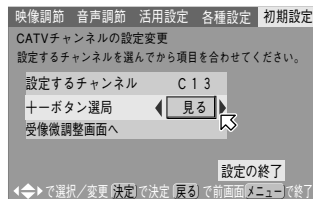

**5** カーソルボタン(◀▶)を押して設定を変更する

- 受像微調整をおこなうには決定ボタンを押して調整画面を表示させ、カーソルボタン(◀▶)を押して調整します。



**6** 他のチャンネルも変更するときは手順3~5をくり返す

**7** 変更が終わったらカーソルボタン(▼)を押して「設定の終了」を選び、決定ボタンを押す

**8** テレビメニューボタンを押して終了する

テレビを楽しむために

CATVチャンネルの選局方法を選ぶ・CATVチャンネルをひとつずつ設定する

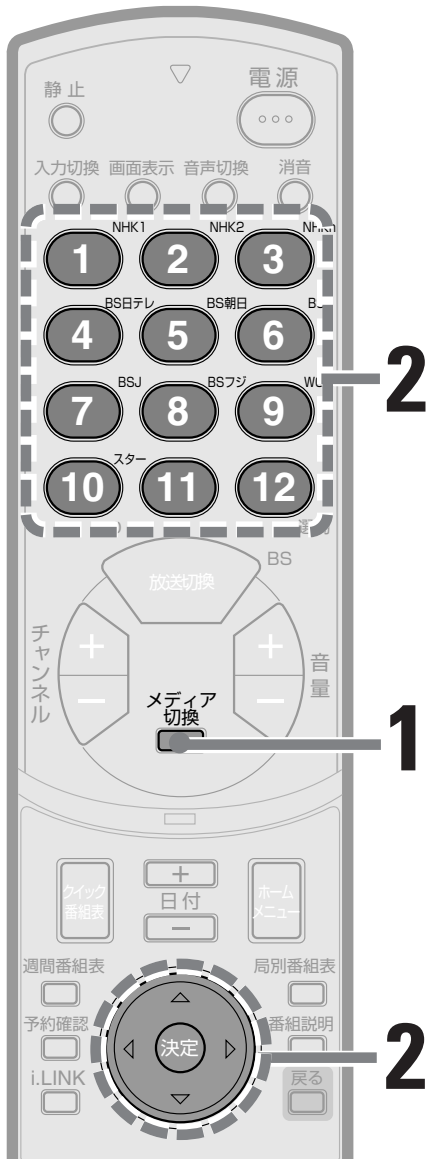

ふたを開けたところ

## こんなときは？

マルチチャンネル放送\*時は、手順2を行ったあとで、3チャンネル分のチャンネル一覧が表示されます。

BSテレビ			1/3
8	1 181	2 182	3 183

ご覧になりたいチャンネルをカーソルボタン(◀▶▲▼)で選んで、決定ボタンを押してください。

(\*「用語解説」 138ページ)

BS・110度CSデジタル放送には、それぞれのネットワークに、「テレビ放送\*」、「ラジオ放送\*」、「データ放送\*」の3つの放送(メディア)があります。

メディア切換ボタンを押して、見たい放送を選びます。またチャンネル一覧を表示して、チャンネルを選べます。  
(\*「用語解説」 138ページ)

- データ放送については「データ放送を見る」(82ページ)もご覧ください。

## 1 メディア切換ボタンを押す

ご覧になっている放送(メディア)のチャンネル一覧が表示されます。

メディア切換

チャンネル一覧

BSテレビ			1/3
1 101	2 102	3 103	
4 141	5 151	6 161	
7 171	8 181	9 191	
10 200	11 前ページ	12 次ページ	

ページ表示  
例: BSテレビの場合

リモコンの数字ボタンで選局できます

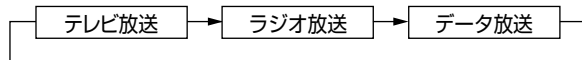

メディア切換ボタンを押すたびに、「テレビ放送」、「ラジオ放送」、「データ放送」の順で切り換わります。

- チャンネル一覧は各放送に3ページあります。(チャンネルが登録がされていないページは表示されません。)
- 110度CSデジタル放送のマイチャンネル(98ページ)はCS1とCS2が共用しています。
- 2画面表示中はこれらの操作はできません。

## 2 チャンネルを選ぶ

2通りの方法があります。

- **チャンネル(数字)ボタンで選ぶ**  
1~10ボタンを押すと、選んだ番号のチャンネルに切り換わります。
  - 前ページを見るには、11ボタンを押す
  - 次ページを見るには、12ボタンを押す
- **カーソルボタン(◀▶▲▼)で見たいチャンネルを選んで、決定ボタンを押す**
  - 前ページを見るには、カーソルボタン(◀▶▲▼)で「11(前ページ)」を選んで、決定ボタンを押す
  - 次ページを見るには、カーソルボタン(◀▶▲▼)で「12(次ページ)」を選んで、決定ボタンを押す

- お買い上げ時にはあらかじめ一部のチャンネルが設定されています。ご自分でも「テレビ放送」・「ラジオ放送」・「データ放送」の各チャンネル一覧にチャンネルをご自由に登録できます。  
(「好きなチャンネルを設定する」 98ページ)

# BS デジタル放送、110度CS デジタル放送で 見たい番組をさがす



BS デジタル放送または110度CS デジタル放送の番組を選ぶには、次の方法が便利です。

## ● 番組を探す前に

- ・ BS デジタル放送または110度CS デジタル放送以外の映像を見ているときは、放送切換ボタンを押して、ご覧になりたいネットワークに切り換えてください。
- ・ CS受信の設定を「受信しない」に設定していると放送切換ボタンを押しても「CS1」、「CS2」に切換えることはできません。(P.38 ページ)
- ・ テレビ放送・ラジオ放送・データ放送(メディア)の切り換えは、メディア切換ボタンで行います(P.68 ページ)。
- ・ BS デジタル放送または110度CS デジタル放送のペイ・パー・ビュー方式の有料番組をご覧になるときは、「有料番組を見る」(P.86 ページ)もご覧ください。
- ・ 2画面表示中はこれらの操作はできません。

## ■ 現在放送している番組の中から選ぶ

⇒ ホームメニューの「現在の他チャンネル」  
(P.71 ページ)



例: BS デジタル放送受信時

## ■ 見たい番組のジャンル(種類)からさがして選ぶ

⇒ ホームメニューの「検索」  
(P.72 ページ)

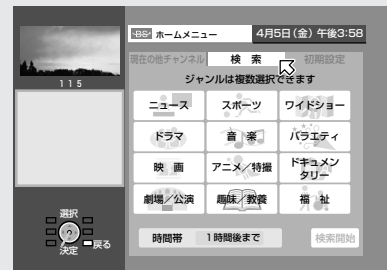

## ■ 新聞などのテレビ欄を見る感覚で番組をさがして選ぶ

⇒ 週間番組表、局別番組表  
(P.79、80 ページ)

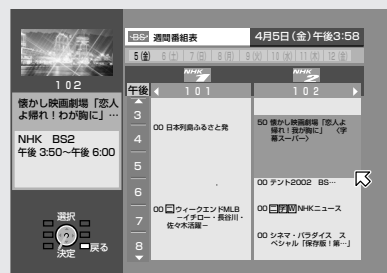

## ■ 画面はそのまま、次の番組や裏番組をさがして選ぶ

⇒ クイック番組表  
(P.81 ページ)

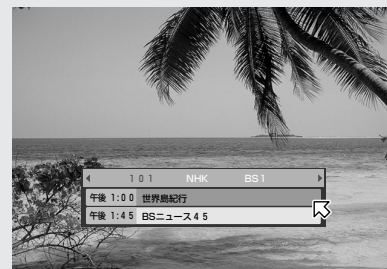

## ● 気になる番組が見つかったら・・・

- ・ 番組の情報が知りたい …… 「番組の内容を知りたい」をご覧ください。(P.84 ページ)
- ・ 番組を見逃したくない …… 「視聴予約」が便利です。(P.90 ページ)
- ・ 番組を予約録画したい …… 「録画予約」が便利です。(P.92 ページ)

BS  
110  
度CS  
デジタル  
放送を見る

BS デジタル放送／ラジオ放送、110度CS デジタル放送／データ放送を見る

# ホームメニューの使いかた



ホームメニューでは次のようなことができます。

- 「現在の他チャンネル」** : ご覧のネットワーク(BS, CS1またはCS2)メディア(テレビ・ラジオ・データ)の裏番組をすべて確認することができます。
- 「検索」** : 番組の種類(ジャンル)を指定して番組を選ぶことができます。
- 「いつでも情報」** : お気に入りのチャンネルを登録して簡単に選ぶことができます。

### 現在の他チャンネル

現在選んでいるチャンネルの映像

- 下記の場合は黒くなり、何も表示されません。
  - ・有料番組
  - ・視聴年齢制限を超えている場合
- BS デジタル放送受信時には、「ラジオ放送受信中」や「データ放送受信中」と表示されます。
- 110度CSデジタル放送受信時には、「プロモチャンネル」の映像がうつります。

現在の日時: 4月5日(金) 午後3:58

現在の他チャンネル: モンチッチーズ (115) 午後 8:00~午後 9:00

115 モンチッチーズ	123 最強王決定戦!	111 タイムボンバー
116 秋葉原電腦部	124 燃えよ! 料理人	112 YEAHx3!
119 MOGUx2!	103 思い出の一冊	113 なるほど日本!

いつでも情報: ニュース 天気 お好み

ネットワークLOGO  
現在受信中のネットワークをロゴで表示します。

- BS : BS デジタル放送
- CS1 (プラットフォーム)
- CS2 (スカパーフェイクTV!2)

番組一覧  
「現在の他チャンネル」の番組を表示します。

### カーソルで選んでいる番組の情報

放送局名、番組名  
放送開始/終了時間

- : データ放送 82 ページ
- : 有料番組 86 ページ
- : 購入済み、契約済み
- : マルチビュー放送 88 ページ
- : 字幕放送 87 ページ
- : 信号切替 89 ページ
- : 視聴年齢制限 100 ページ

### リモコンの操作案内表示

ホームメニューを操作するリモコンのボタンを説明しています。

### いつでも情報

「現在の他チャンネル」を選んでいるときに、表示されます。

「ニュース」、「天気」、「お好み」  
カーソルボタン(◀▶▲▼)を押して項目を選び、決定ボタンを押すと、選んだ項目に設定されているチャンネルの画面になります。

- いつでも情報チャンネルを設定するには (87 74 ページ)

## 検索

ジャンルに当てはまる番組を、ご覧のネットワークのメディア(テレビ・ラジオ・データ)から、探せます。また、番組を予約することもできます (87 90 ページ)

検索ジャンル: ニュース, スポーツ, ワイドショー, ドラマ, 音楽, パラエディ, 映画, アニメ/特撮, ドキュメンタリー, 劇場/公演, 趣味/教養, 福祉

時間帯: 1時間後まで

検索開始

**検索ジャンル**  
検索できる番組のジャンル(種類)を一覧表示します。

## お知らせ

放送局などからののお知らせをボードやメールを確認できます。

放送局などからのお知らせです。

ボード | メール

**「ボード」**  
ボードが表示されます。(87 75 ページ)

**「メール」**  
メールが表示されます。(87 76 ページ)

# 裏番組から選ぶ 「現在の他チャンネル」

裏番組を表示させて番組を選ぶことができます。

●2画面表示中は操作できません。

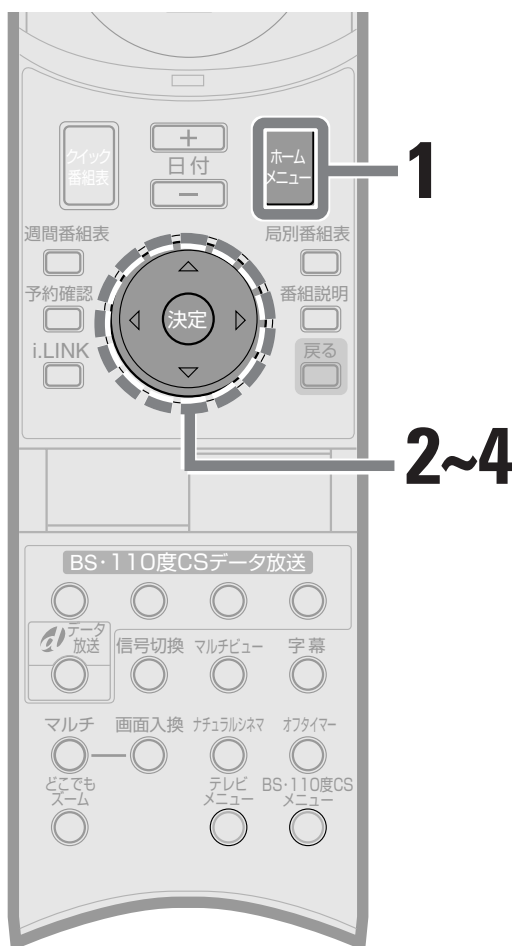

ふたを開けたところ

### 番組が表示されないときは

電源プラグをコンセントに差し込んで、すぐに「現在の他チャンネル」を表示させると、番組が表示されないことがあります。これは本機に情報がまだ取り込まれていないためで、故障ではありません。数分待って再び操作をしてください。

### 操作の途中でホームメニューを消すには

ホームメニューボタンを押して下さい。

## 1 ホームメニューボタンを押す

ホームメニューが表示されます。



例：BSデジタル放送受信時

## 2 決定ボタンを押す

裏番組が選べるようになります。



## 3 カーソルボタン (◀▶▲▼) を押して番組を選ぶ

選んだ番組の情報が画面左側に表示されます。



## 4 決定ボタンを押す

ホームメニューが消え、選んだチャンネルで放送中の番組が映ります。

BS  
110  
度CS  
デジタル  
放送を見る

ホームメニューの使いかた・裏番組から選ぶ

## 見たい番組のジャンルを 指定して選ぶ「検索」

番組の種類と期間(時間帯)を指定して、番組を選ぶことができます。

- 最長で7日後までの番組を探すことができます。
- 2画面表示中は操作できません。

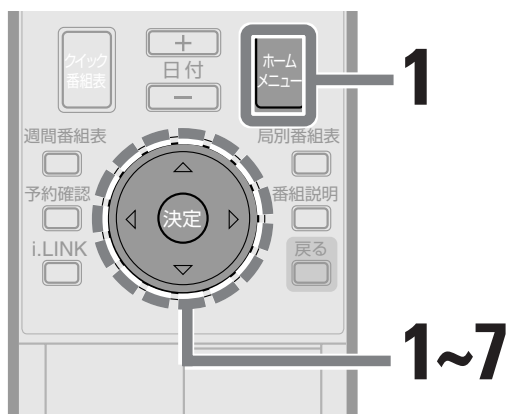

ふたを開けたところ

次のジャンル(種類)の中から選んでください。



**1** ホームメニューボタンを押してから、カーソルボタン(◀▶)で「検索」を選び、決定ボタンを押す

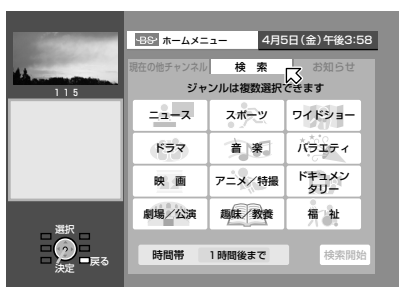

例: BSデジタル放送受信時

**2** カーソルボタン(◀▶▲▼)を押して検索したいジャンルを選び、決定ボタンを押す

選んだジャンルが緑色に変わります。

- 複数のジャンルを選ぶときは、手順2を繰り返してください。
- 選んだジャンルを取り消すときは、取り消したいジャンルを選び、決定ボタンを押してください。

**3** カーソルボタン(◀▶▲▼)を押して「時間帯」を選び、決定ボタンを押す

検索する時間の範囲が表示されます。

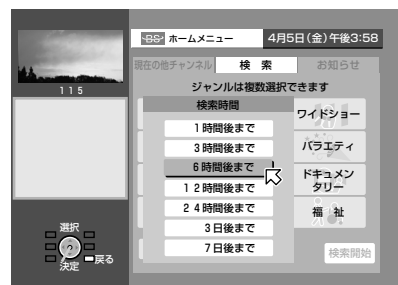

**4** カーソルボタン(▲▼)を押して、検索時間を選び、決定ボタンを押す

時間帯は「1時間後まで」、「3時間後まで」、「6時間後まで」、「12時間後まで」、「24時間後まで」、「3日後まで」、「7日後まで」の7つから選べます。

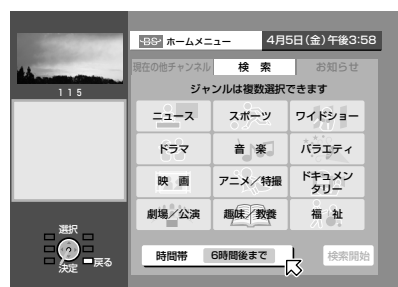



## 5 カーソルボタン(◀▶▲▼)を押して「検索開始」を選び、決定ボタンを押す

検索中のジャンルは文字背景の明るさが変わります。  
検索が終わったら、該当する番組を6つずつ、最大30番組まで表示します。

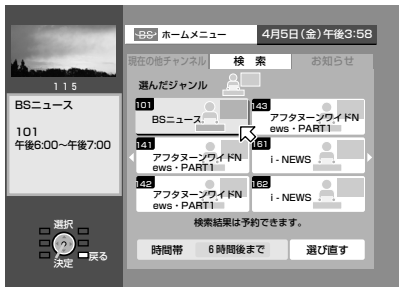

## 6 カーソルボタン(◀▶▲▼)を押して番組を選ぶ

選んだ番組の情報が画面左側に表示されます。カーソルボタン(◀▶)を押すごとに、番組一覧がスクロールして残りの番組が表示されます。



● ジャンルや時間帯を選び直すときはカーソルボタン(◀▶▲▼)で「選び直す」を選び、決定ボタンを押すと、手順2に戻れます。

## 7 決定ボタンを押す

「放送中の番組を選んだとき」:  
ホームメニューが消え、選んだ番組が映ります。  
「放送予定の番組を選んだとき」:  
予約画面が表示されます。予約するには「番組を「視聴予約」「録画予約」する」(P.90ページ)をご覧ください。

### 検索にかかる時間

「ジャンル」によって検索にかかる時間は異なります。また選んだ「ジャンル」の数や「時間帯」によっても異なります。検索中は「ただいま検索中です。」と画面表示が点滅します。

## 「いつでも情報」から選ぶ

お気に入りのチャンネルを登録して簡単に選ぶことができます。

- 始めに、74ページをご覧ください。「ニュース」、「天気」、「お好み」にお好きなチャンネルを1つずつ登録してください。
- 2画面表示中は操作できません。

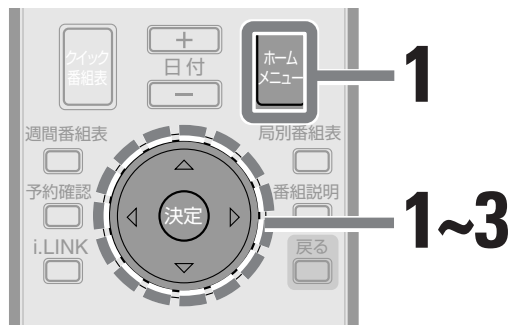

ふたを開けたところ

## 1 ホームメニューボタンを押してから、カーソルボタン(▼)をくり返し押し、「ニュース」に矢印を移す



ニュースのマークが緑色に変わります。

## 2 カーソルボタン(◀▶)を押して、「ニュース」「天気」「お好み」のいずれかを選ぶ



## 3 決定ボタンを押す

登録されているチャンネルに切り換わります。

BS 110度CSデジタル放送を見る

見たい番組のジャンルを指定して選ぶ「いつでも情報」から選ぶ

# いつでも情報のチャンネルを設定・変更する

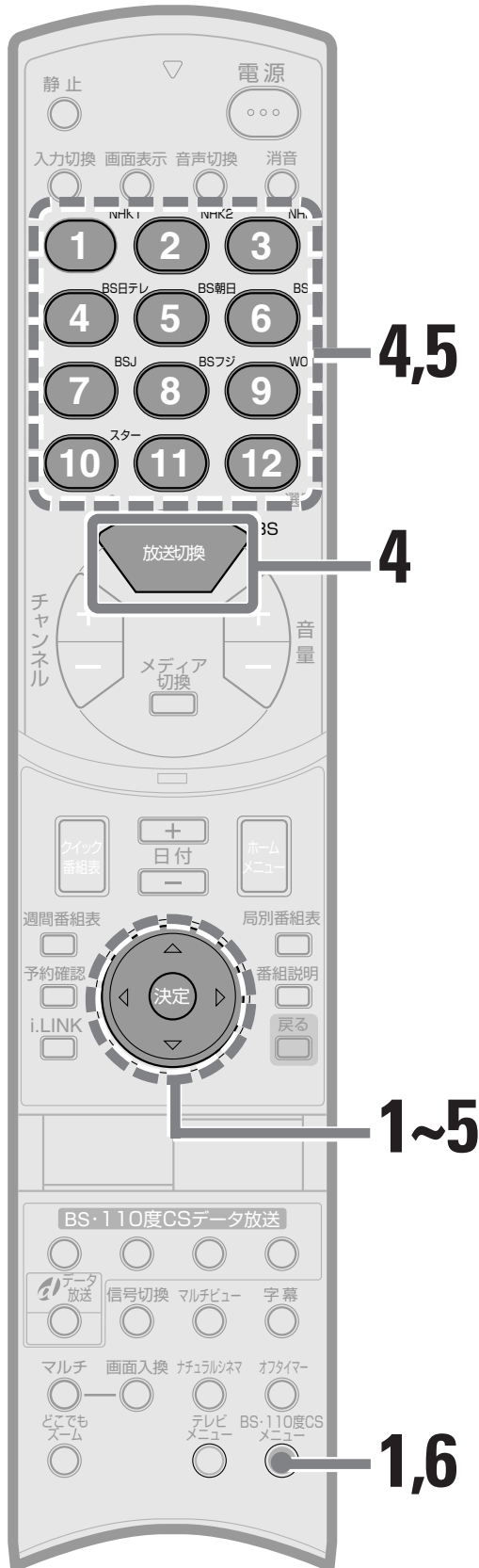

**1** BS・110度CSメニューボタンを押してから、カーソルボタン(◀▶)で「各種設定」を選ぶ

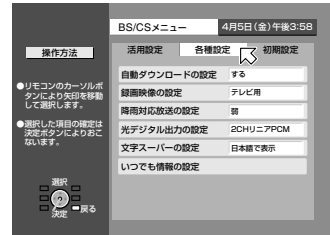

**2** カーソルボタン(▲▼)を押して「いつでも情報の設定」を選び、決定ボタンを押す

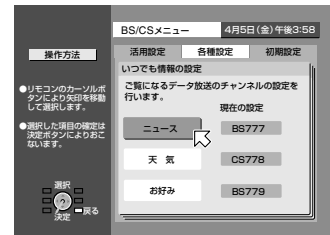

**3** カーソルボタン(▲▼)を押して設定・変更したい項目を選び、決定ボタンを押す

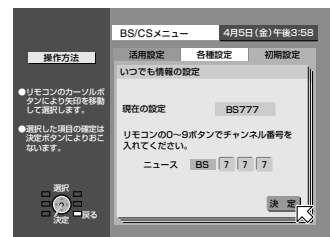

**4** 放送切替ボタンを押して、BSまたはCSを選び数字ボタンを押して設定したいチャンネルを入力し、決定ボタンを押す

**5** 他の項目も変更するときには手順3～4をくり返してください

**6** BS・110度CSメニューボタンを押して終了する

## ボードを読む

ボードは、放送局から送られてくる受信者あての情報と、ご案内などがあります。お客様全員に重要なお知らせが含まれていますので、必ずお読みください。

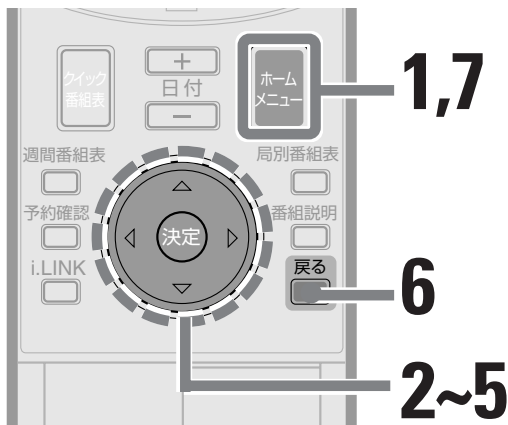

ふたを開けたところ

- 110度CSデジタル放送でのみ使用できます。ボードはBSデジタル放送では使用できません。
- ボードは24通まで保管されます。24通を超えたときは古いものから自動的に消去されます。(任意に消去することはできません。)
- 2画面表示中は操作できません。

**1** ホームメニューボタンを押して、ホームメニューを表示させる

**2** カーソルボタン(◀▶)を押して「お知らせ」を選ぶ



例：110度CSデジタル放送受信時

- BSデジタル放送のときは、「ボード」を選択できません。

**3** カーソルボタン(◀▶▲▼)を押して「ボード」を選び、決定ボタンを押す

ボードの画面が表示されます。



- ボードは8通まで表示されます。9通以上のボードがあるときはカーソルボタン(▲▼)を押すと表示されます。
- メッセージがないときは「掲示板はありません。」と表示されます。

**4** カーソルボタン(▲▼)を押して読みたいボードを選び、決定ボタンを押す

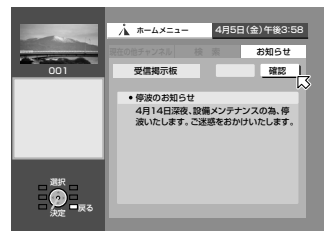

- 表示しきれなかった部分を読むには、カーソルボタンで「次ページ」を選び、決定ボタンを押すと、表示しきれなかった文章が表示されます。

**5** 決定ボタンを押す

ボードの画面に戻ります。

**6** 戻るボタンを押す

「ホームメニュー」画面に戻ります。

**7** ホームメニューボタンを押して終了する

## メールを読む

メールは、放送局から送られてくる個人あての情報と、本機が予約の実行に失敗したときなどに出すメッセージの2種類があります。重要なお知らせが含まれていますので、必ずお読みください。

- 新しいメールを受信したときや、未読のメールがあるときは、メールランプが点灯します。未読のメールがなくなると、本体のメールランプが消えます。
- メールは24通まで保管されます。24通を超えたときは古いものから自動的に消去されます。(任意に消去することはできません。)
- 2画面表示中は操作できません。

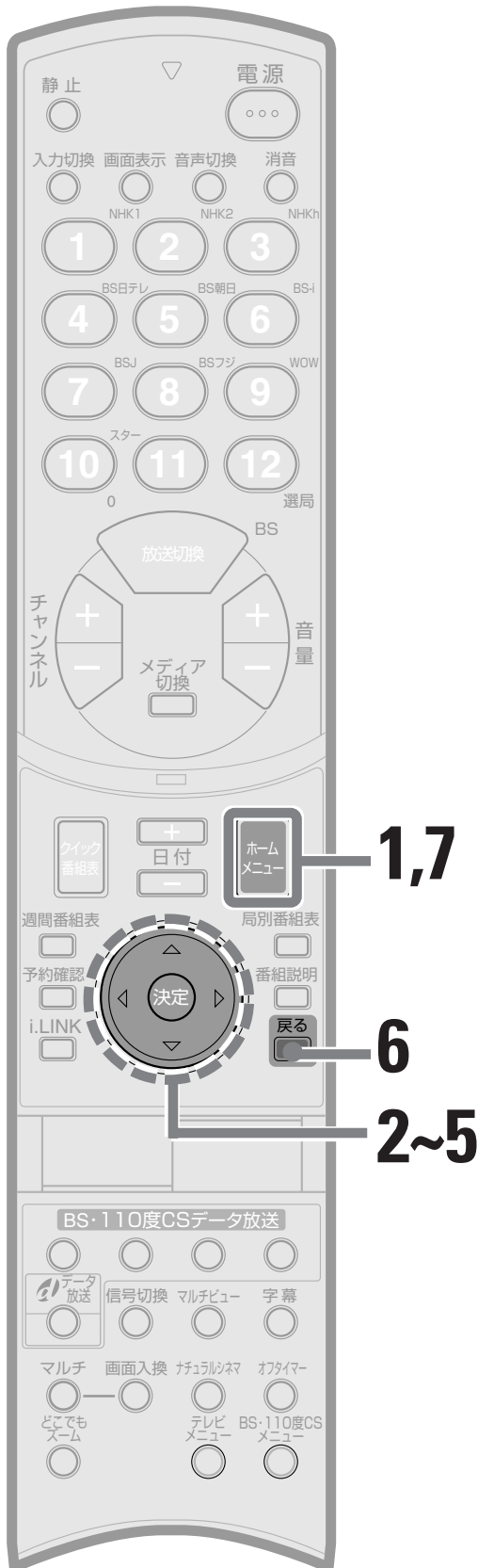

ふたを開けたところ

### 1 ホームメニューボタンを押して、ホームメニューを表示させる



例：BS デジタル放送受信時

### 2 カーソルボタン(◀▶)を押して「お知らせ」を選ぶ



### 3 カーソルボタン(◀▶▲▼)を押して「メール」を選び、決定ボタンを押す

メール一覧の画面が表示されます。

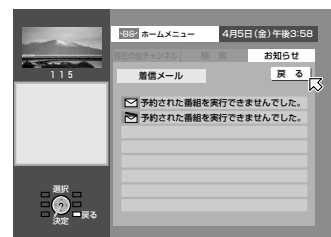

- ✉: まだ読んでいないメール
- ✉: すでに読んだメール

- メールは8通まで表示されます。9通以上のメールがあるときはカーソルボタン(▲▼)を押すと表示されます。

## 4 カーソルボタン(▲▼)を押して読みたいメールを選び、決定ボタンを押す

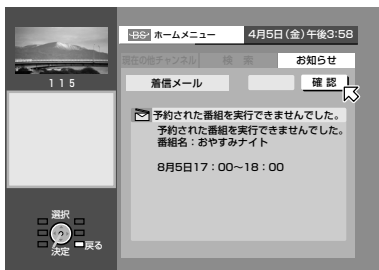

- 表示しきれなかった部分を読むには、カーソルボタンで「次ページ」を選び、決定ボタンを押すと、表示しきれなかった文章が表示されます。

## 5 決定ボタンを押す

メール一覧の画面に戻ります。

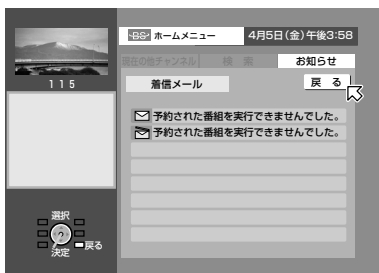

## 6 戻るボタンを押す

「ホームメニュー」画面に戻ります。

## 7 ホームメニューボタンを押して終了する

### 本機が出すメールの内容と対処法

メールの題名	メールの本文	対処法
予約された番組を実行できませんでした。	予約された番組を実行できませんでした。 番組名：### 日時：###	
新しいプログラムの更新失敗	新しいプログラムまたはデータの更新に失敗しました。再度、取り込みを行いますか？ 「はい」を選ぶと深夜など本機を使用していない時に自動的にプログラムをダウンロード(受信)します。 「はい」「いいえ」	「はい」を選んで、深夜には本機の電源を入れないようにしてください。更新をしたくないときは「いいえ」を選んでください。 (☎ 110ページ)
カスタマーセンターとの接続失敗	カスタマーセンターとの接続に異常が発生しました。詳細は取扱説明書をご覧ください。	電話回線の接続の確認、電話の設定の確認を行い、接続テストで問題がないことを確認してください。

# 番組表の使いかた



BS デジタル放送または 110 度 CS デジタル放送では週間番組表、局別番組表とクイック番組表の 3 つの番組表から、好きな番組を選ぶことができます。また視聴予約や録画予約にも使います (P.90 ページ)。

## 週間番組表

ネットワーク LOGO

- : BS デジタル放送
- : CS1 (プラットフォーム)
- : CS2 (スカイパーフェクTV!2)

現在選んでいチャンネルの映像

- BS デジタル放送受信時には、「ラジオ放送受信中」や「データ放送受信中」と表示されます。
- 110 度 CS デジタル放送受信時には、「プロモチャンネル」の映像がうつります。

カーソルで選んでいる番組の情報

放送局名、番組名  
放送開始 / 終了時間

- : データ放送 P.82 ページ
- : 有料番組 P.86 ページ
- : 購入済み、契約済み
- : マルチビュー放送 P.88 ページ
- : 字幕放送 P.87 ページ
- : 信号切換 P.89 ページ
- : 視聴年齢制限 P.100 ページ

リモコンの操作案内表示

ホームメニューを操作するリモコンのボタンを説明しています。

番組一覧

カーソルボタン(▲▼)を押すつづけると上下に移動して、1 週間分の番組を表示します。  
カーソルボタン(◀▶)を押すつづけると左右に移動してチャンネルが変わります。

## 局別番組表

BS 局別番組表 4月5日(金)午後3:58

5(金) 6(土) 7(日) 8(月) 9(火) 10(水) 11(木) 12(金)

NHK BS2

午後 102

3 懐かし映画劇場「恋人よ帰れ!わが胸に」...

4 50 懐かし映画劇場「恋人よ帰れ!わが胸に!」<字幕スーバー>

5 00 テント2002 BSどーもくんワールド<新>

6 00 ㊦NHKニュース7 ♪土井党首・田中真紀子...

7 00 シネマ・パラダイス スペシャル「保存版!第74回アカデミー賞」

8

選択  
決定 戻る

## クイック番組表

101 NHK BS1

午後 1:00 世界紀行

午後 1:45 BSニュース4.5

放送開始時刻

番組名

放送中の番組と、次の番組が表示されます。

放送局名 / チャンネル名

カーソルボタン(◀▶)を押すと、各チャンネルの番組が表示されます。

# 週間番組表で選ぶ

ご覧のネットワーク(BS, CS1またはCS2)のメディア(テレビ・ラジオ・データ)で、現在から1週間先までの番組を表示できます。新聞や雑誌の番組欄を見るような感覚で番組を選ぶことができます。

- 1度に3局、6時間分表示されます。
- 2画面表示中は操作できません。

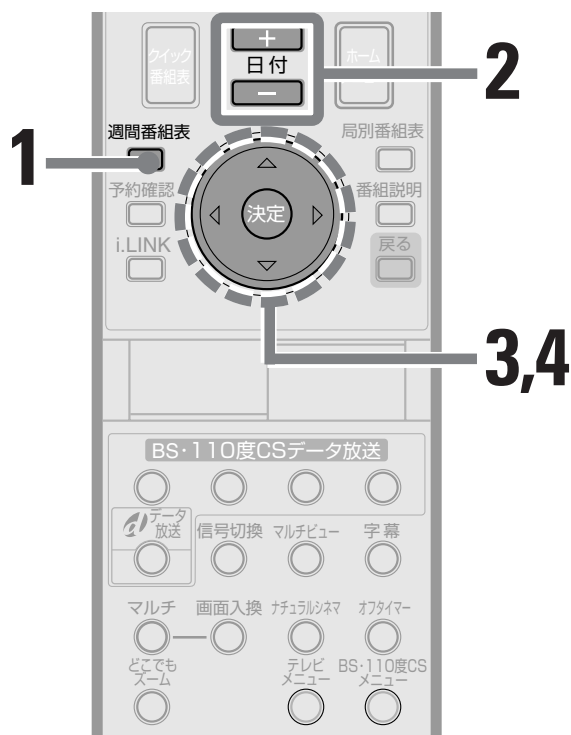

ふたを開けたところ

**操作の途中で週間番組表を消すには**

週間番組表ボタンを押します。

**選んだ番組の内容を知るには**

手順3で番組説明ボタンを押します。  
詳しい番組の情報が見られます。(P.84ページ)

**番組表が表示されないときは**

電源プラグをコンセントに差し込んで、すぐに「週間番組表」を表示させると、番組の表示がされないことがあります。これは本機に情報がまだ取り込まれていないため、故障ではありません。  
数分待って再び操作をしてください。

## 1 週間番組表ボタンを押す

週間番組表が表示されます。

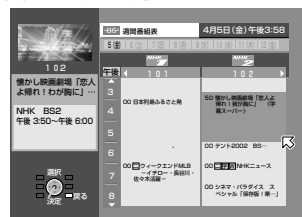

例:BS デジタル放送受信時

## 2 日付+/-ボタンを押して放送日を選ぶ

選んだ日付の番組表が表示されます。



## 3 カーソルボタン(◀▶▲▼)を押して番組を選ぶ

選んだ番組の情報が画面左側に表示されます。



- カーソルボタン(◀▶)を押しつづけると、チャンネルがスクロールします。
- カーソルボタン(▼▲)を押しつづけると、放送時間がスクロールします

## 4 決定ボタンを押す

「放送中の番組を選んだとき」:

週間番組表が消え、選んだ番組に切り換わります。

「放送予定の番組を選んだとき」:

予約画面が表示されます。予約するには「番組を予約する」(P.90ページ)をご覧ください。

BS  
110  
度CS  
デジタル  
放送を見る

番組表の使いかた・週間番組表で選ぶ

## 局別番組表で選ぶ

ご覧のネットワーク (BS, CS1 または CS2) のメディア (テレビ・ラジオ・データ) で、現在見ている放送局の1週間先までの番組を表示できます。新聞や雑誌の番組欄を見るような感覚で番組を選ぶことができます。

- 1度に表示できるのは6時間分です。
- 2画面表示中は操作できません。

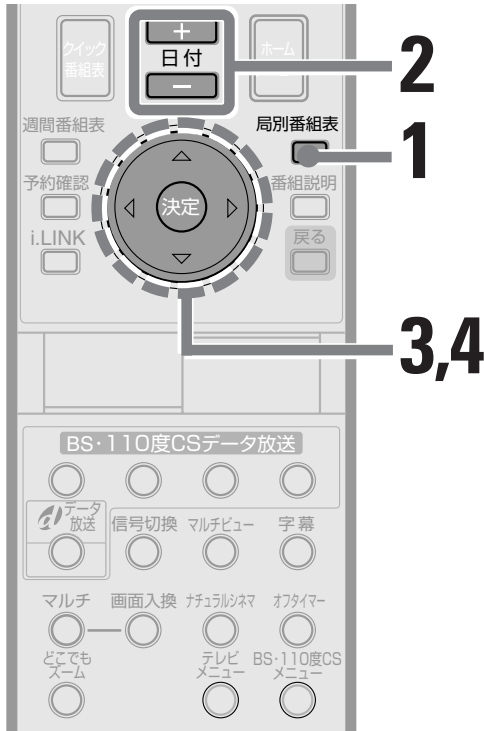

ふたを開けたところ

### 1 局別番組表ボタンを押す

局別番組表が表示されます。

### 2 日付+/-ボタンを押して放送日を選ぶ

選んだ日付の番組が表示されます。

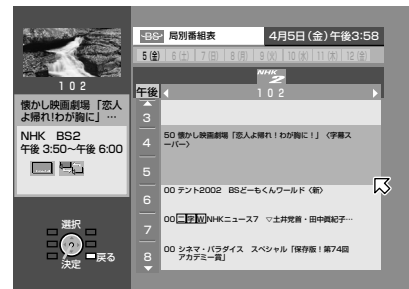

### 3 カーソルボタン (◀▶▲▼) を押して番組を選ぶ

選んだ番組の情報が画面左側に表示されます。

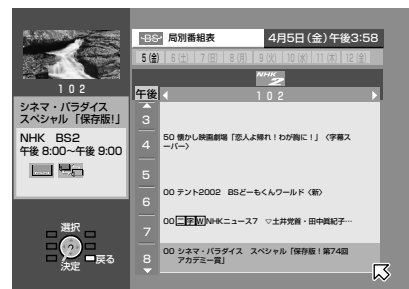

- カーソルボタン (▼▲) を押しつづけると、放送時間がスクロールします。
- カーソルボタン (◀▶) を押しつづけると、チャンネルがスクロールします。

### 4 決定ボタンを押す

「放送中の番組を選んだとき」:

局別番組表が消え、選んだ番組が映ります。

「放送予定の番組を選んだとき」:

予約画面が表示されます。予約するには「番組を予約する」(P.90) をご覧ください。

#### 放送局のチャンネル数

放送局によっては時間によって、1チャンネルだけの放送だったり、3チャンネルを使っての放送だったりすることがあります。ハイビジョン放送が行われているときは、1チャンネルだけの放送になります。

#### 操作の途中で局別番組表を消すには

局別番組表ボタンを押します。

#### 選んだ番組の内容を知るには

手順3で番組説明ボタンを押します。詳しい番組の情報が見られます。(P.84ページ)

#### 番組表が表示されないときは

電源プラグをコンセントに差し込んで、すぐに「局別番組表」を表示させると、番組の表示がされないことがあります。これは本機に情報がまだ取り込まれていないため、故障ではありません。数分待って再び操作をしてください。



# クイック番組表で選ぶ

ご覧のネットワーク(BS, CS1またはCS2)のメディア(テレビ・ラジオ・データ)で画面はそのまま、次の番組や裏番組をさがして選べます。

●2画面表示中は操作できません。

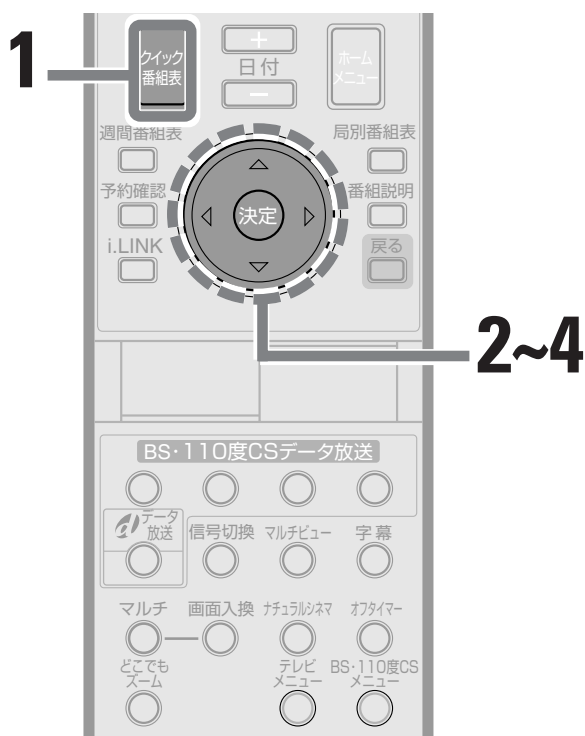

ふたを開けたところ

操作の途中でクイック番組表を消すにはクイック番組表ボタンを押します。

選んだ番組の内容を知るには手順3で番組説明ボタンを押します。詳しい番組の情報が見られます。(P.84ページ)

## 1 クイック番組表ボタンを押す

クイック番組表が表示されます。

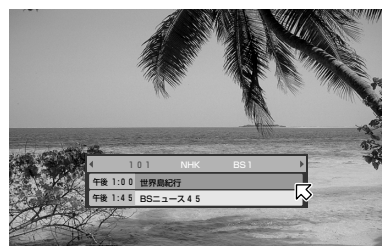

## 2 (他のチャンネルを見るときは)カーソルボタン(◀▶)を押す

選んだチャンネルの情報が表示されます。



## 3 カーソルボタン(▲▼)を押して番組を選ぶ

## 4 決定ボタンを押す

「放送中の番組を選んだとき」:

クイック番組表が消え、選んだ番組が映ります。

「放送予定の番組を選んだとき」:

予約画面が表示されます。予約するには「番組を予約する」(P.90ページ)をご覧ください。

BS・110度CSデジタル放送を見る

週間番組表で選ぶ・クイック番組表で選ぶ

# データ放送を見る



## チャンネル(数字)ボタン



データ放送ボタン

ふたを開けたところ

 :データ放送のアイコン(☞ 84ページ)

データ放送には2種類の放送があります。

### 連動型データ放送:

BS (CS) テレビやBS (CS) ラジオ番組に連動して、付加情報などが放送されます。(番組によります。)

「連動型データ放送」は、その番組を受信中にデータ放送ボタンを押します。

### 独立型データ放送:

データ放送だけの放送です。

「独立型データ放送」は、BS (CS) テレビ放送を選ぶのと同じように、チャンネルを選ぶことで見ることができます。

- データ放送のサービス内容は各放送局や番組によって異なります。

### データ放送の特長

- ニュース、天気予報などをいつでも見られます。
- クイズやアンケートに答えたり、ショッピングなど双方向のサービスを受けられます(電話線の接続が必要です ☞ 30ページ)。
- テレビ番組関連の情報を見られます。例えばスポーツ中継中に選手のプロフィールや他の試合の経過などを見られます。

### ご注意

BSデジタル放送または110度CSデジタル放送ではさまざまなデータ放送が送られてきます。データ放送の種類によっては表示されない場合や、表示が出るまでに時間がかかる場合がありますが、故障ではありません。番組によっては、選局と同時に「データ受信中」の表示がされたり、データ放送画面に自動的に切り換わる場合があります。また、時間帯によっては、データ放送がされていないときもあります。

## 「連動型」のデータ放送を見るとき

BSデジタル放送または110度CSテレビ放送をご覧のときに、次の操作をしてください。

- チャンネルを選ぶと、自動的にデータ放送画面に切り換わる場合があります。

### データ放送ボタンを押す

データ放送を見ることができます。



#### もとの映像に戻るには

データ放送ボタンを押してデータ放送を終了します。データ放送によっては、データ放送ボタンを押してももとの映像に戻らない場合があります。

## 「独立型」のデータ放送を見るとき

メディア切換ボタンを使って、データ放送のチャンネルを選びます。(☞ 68ページ)

### 1 メディア切換ボタンを押して「データ放送」に切り換える

押すたびに「テレビ放送」「ラジオ放送」「データ放送」と切り換わります。



### 2 ご覧になっている放送(メディア)のチャンネル一覧よりデータ放送番組を選ぶ

- チャンネル一覧は3ページあります。(チャンネルが登録されていないページは表示されません)

#### ホームメニューからデータ放送を見るには

データ放送はホームメニューの「いつでも情報」にチャンネルを登録しておく、ホームメニューから簡単に見ることができます。(☞ 73ページ)

## データ放送受信中の操作

データ放送受信中は、リモコンのカラーボタン、チャンネル(数字)ボタン、カーソルボタン(◀▶▲▼)と決定ボタンを使って、データ放送の画面上の指示に従って、操作を行います。

画面上のボタンに色がついているときは、その色に対応するカラーボタンで選択します。

カラーボタンと違う色のときや、カラーボタンで選べないときは、カーソルボタン(◀▶▲▼)と決定ボタンで操作します。

画面上に操作ガイドが表示されているときは、その指示にしたがって操作してください。

- 2画面表示中は操作できません。

#### データ放送受信中の操作時は...

- 操作は画面を見ながらゆっくりと行ってください。操作が速いと正しく反応しないことがあります。
- データ放送ボタンを押すと、データ放送画面が表示されるまで、「データ受信中」と表示されます。
- 1度受信したデータは記憶していますので、再表示するときは速くできますが、チャンネルを切り換えたり、別のデータ放送に切り換えた後は表示に時間がかかります。

#### データ放送のボタンの表示

データ放送のボタンの表示は、放送局や番組によって異なります。

- データ放送では、画面で表示される操作ボタンと実際に操作するボタンが異なることがあります。

# 番組の内容を知りたい



BSデジタル放送または110度CSデジタル放送の番組を見ているときに、その番組がどんな放送か（有料放送かどうかなど）確認できます。また、番組の簡単な説明を見ることもできます。

## 画面表示で確認する

BSデジタル放送または110度CSデジタル放送をご覧のときに、次の操作をしてください。

### 画面表示ボタン



ふたを開けたところ

- 2画面表示中は操作できません。
- 放送内容が表示されない場合があります。

## 画面表示ボタンを押す

放送内容を示すアイコンバーが表示されます。

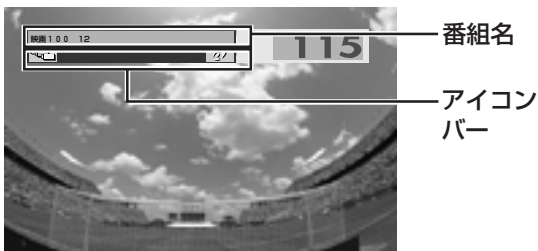

番組の放送形式にあわせて、次のようなアイコンが表示されます。番組によっては表示されない場合があります。

### アイコンの種類

- : データ放送 82 ページ
- : 有料番組 86 ページ
- : 購入済み / 契約済み
- : マルチビュー放送 88 ページ
- : 字幕放送 87 ページ
- : 信号切換 89 ページ
- : 視聴年齢制限 100 ページ

アイコンはホームメニュー・週間番組表・局別番組表にも表示されます。(87、78 ページ)

### 画面表示を消すには

繰り返し画面表示ボタンを押します。

- BS (CS) データ放送画面では、アイコンは表示されません。

## 番組の説明を見る

### 現在放送中の番組説明を見るとき

BS (CS) テレビ放送をご覧のときに、次の操作をしてください。

- 番組によっては説明が用意されていないことがあります。
- 2画面表示中は操作できません。

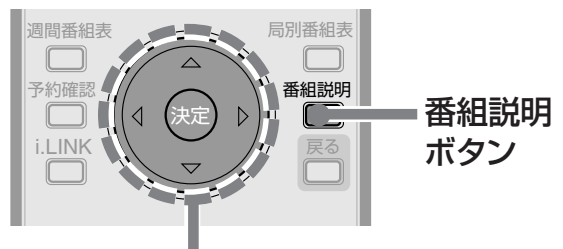

番組説明ボタン

### カーソル/決定ボタン

ふたを開けたところ

## 番組説明ボタンを押す

番組説明の「一行表示」が表示されます。

### 一行表示

このときは、説明がスクロールして全文を表示します。



## もう一度番組説明ボタンを押すと

番組説明の「一覧表示」が表示されます。

### 一覧表示

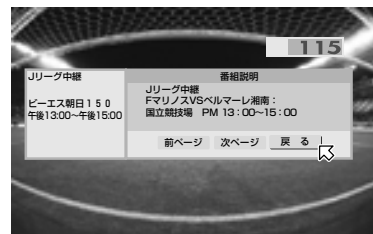

さらにもう一度番組説明ボタンを押すと表示が消えます。

### 一覧表示で説明の続きを見るには

番組説明が表示しきれないときは、カーソルボタン (◀▶) を押して「次ページ」を選び、決定ボタンを押すと説明の続きが表示されます。前の説明に戻るときは「前ページ」を選んで、決定ボタンを押します。

# 番組の説明を見る(つづき)

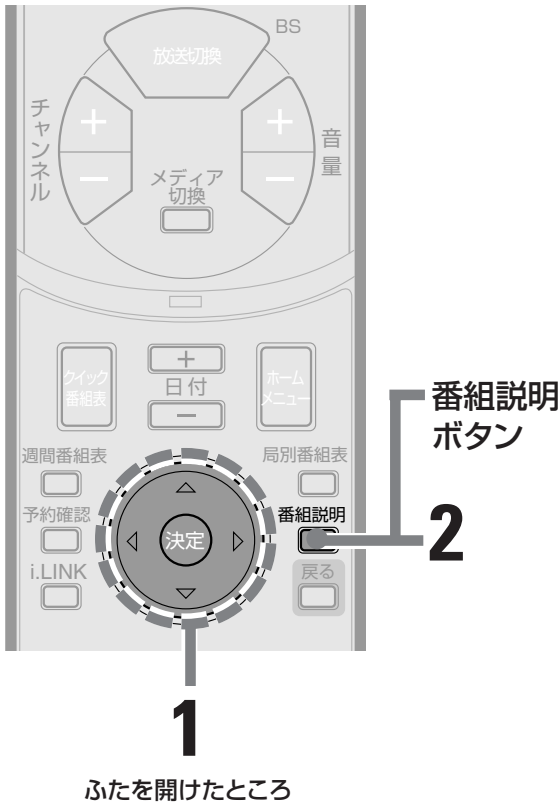

**番組説明の表示を消すには**  
番組説明ボタンを押します。

**番組表を消すには**  
それぞれの番組表ボタン(週間番組表ボタン、局別番組表ボタン、クイック番組表ボタン)を押します。

**説明の続きを見るには**  
番組説明が表示しきれないときは、カーソルボタン(◀▶)を押して「次ページ」を選び、決定ボタンを押すと説明の続きが表示されます。  
前の説明に戻るときは「前ページ」を選んで、決定ボタンを押します。

**番組の放送形式を確認するには**  
放送予定の番組は、週間番組表または局別番組表を表示して、カーソルボタン(◀▶▲▼)を押して番組を選びます。番組表の左側に放送形式のアイコン(78ページ)が表示されます。

## 放送予定の番組説明を見るとき

BS (CS) テレビ放送をご覧のときに、次の操作をしてください。

- 番組によっては説明が用意されていないことがあります。
- 2画面表示中は操作できません。

### 1 番組表を表示して、放送予定の番組を選ぶ(78~81ページ)

- カーソルボタン(◀▶▲▼)で選びます。決定ボタンは押さないでください。



例: 週間番組表で番組を選ぶ。

### 2 番組説明ボタンを押す

選んだ番組の番組説明画面が表示されます。



BS・110度CSデジタル放送を見る

番組の内容を知りたい・画面表示で確認する・番組の説明を見る

# 有料番組を見る



 :有料番組のアイコン(☞ 84ページ)

BSデジタル放送または110度CSデジタル放送には、番組ごとに料金のかかる有料番組もあります(ペイ・パー・ビュー\*/ペイパー・ディー\*)。(\*「用語解説」☞139ページ)

現在放送されているペイ・パー・ビューの有料番組を選んだときや、番組表などで放送予定のペイ・パー・ビューの有料番組を選んだときには、その番組を購入するかどうかを決める画面が表示されます。

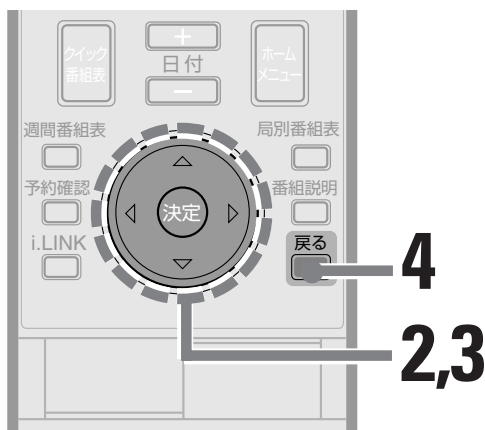

ふたを開けたところ

## 視聴年齢制限のある番組のときは

視聴年齢制限を設定しているとき(☞100~103ページ)に、設定した年齢を超える番組を購入するときには、手順1の後でチャンネル(数字)ボタンを押して暗証番号を入力する必要があります。

例)「17歳」に視聴年齢制限を設定したとき:

- 番組の視聴年齢制限が、「18歳以上」、「19歳以上」など、設定した年齢より上ならば  
→ 番組を購入するには暗証番号を入力してください。
- 番組の視聴年齢制限が、「17歳以上」、「16歳以上」など、設定した年齢と同じまたは下ならば  
→ 暗証番号を入力しなくても番組を購入できます。

## 番組購入を途中で中止するには

- 現在放送中の番組を購入しようとしているときは、別のチャンネルを選びます。
- 番組表から操作しているときは戻るボタンを押します。

- ペイ・パー・ビューをご覧になるには、電話線を必ず接続してください。(「電話線をつなぐ」☞30ページ)
- 放送中の番組では番組終了時間に近くなると、番組を購入できないことがあります。
- 2画面表示中は操作できません。

## 1 有料番組を選ぶ

- 現在放送中の番組を選ぶには、数字(チャンネル)ボタンやチャンネル+/-ボタンで選びます。  
ホームメニューや番組表からも選べます。(☞70~74、78~81ページ)
- 放送予定の番組は、番組表から選びます。(☞78~81ページ)

現在放送中の番組を購入するときは、手順4の操作が終わるまで映像・音声は出ません。  
番組によってはプレビュー(番組の内容を確認するための短時間の放送)が見られることがあります。

## 2 料金、録画可能かどうかなどを確認してから、決定ボタンを押す

番組購入のための画面が表示されます。

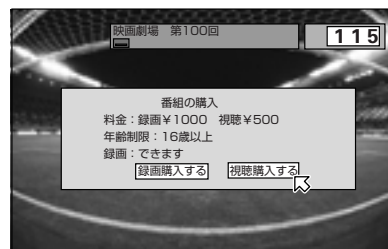

## 3 カーソルボタン(◀▶)を押して「視聴購入する」または「録画購入する」を選び、決定ボタンを押す

## 4 番組表などが画面から消えないときは、戻るボタンを押す

# 字幕を見る



字幕放送のアイコン(84ページ)

映画の字幕などのように、番組によっては字幕(映像や音声と関連のある情報)があるものがあります。

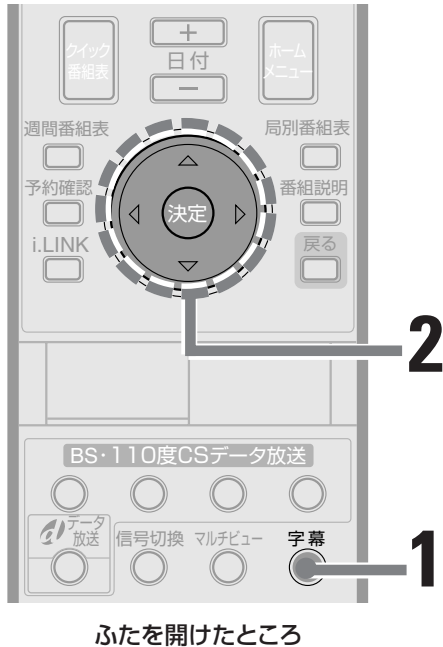

●2画面表示中は操作できません。

## 1 字幕のある番組を見ているときに、字幕ボタンを押す

●字幕放送が行われていないときには、表示や操作ができません。

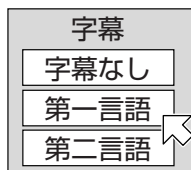

## 2 カーソルボタン(▲▼)を押して「日本語」または「第2言語」などを選び、決定ボタンを押す

●番組によって表示は異なります。

### 字幕を消すときは

- 1 字幕ボタンを押す
- 2 カーソルボタン(▲▼)を押して「字幕なし」を選び、決定ボタンを押す  
●番組によって表示は異なります。

# 文字スーパーの設定を変える

お買い上げ時には、文字スーパー(速報ニュースなど)のある番組のときは文字スーパーが表示されるように設定されています。

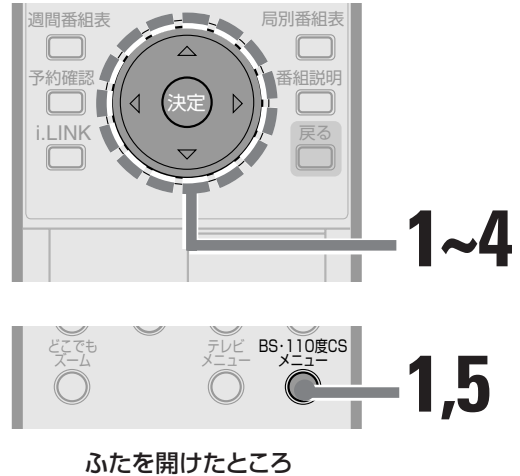

●2画面表示中は操作できません。

## 1 BS・110度CSメニューボタンを押してから、カーソルボタン(◀▶)で「各種設定」を選ぶ

## 2 カーソルボタン(▲▼)を押して「文字スーパーの設定」を選ぶ

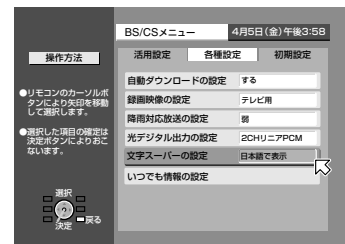

## 3 決定ボタンを押す

## 4 カーソルボタン(▲▼)を押して「日本語で表示」、「外国語で表示(英語など)」または「表示しない」を選び、決定ボタンを押す

## 5 BS・110度CSメニューボタンを押して終了する

BS・110度CSデジタル放送を見る

有料番組を見る・字幕を見る・文字スーパーの設定を変える

# 映像アングルを変えて見る



 :マルチビュー放送のアイコン(※84ページ)

マルチビュー放送の番組では、メイン映像の他に、副(サブ)映像を選べます。

●2画面表示中は操作できません。

**1** マルチビュー放送を見ているときに、マルチビューボタンを押す

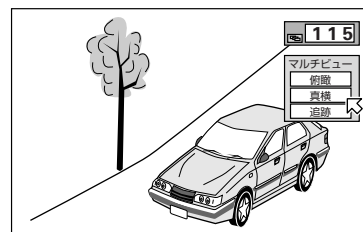

**2** カーソルボタン(▲▼)を押して映像を選び、決定ボタンを押す

選んだ映像に切り換わります。

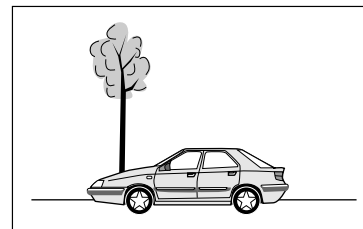

## 副映像が有料のときは

副映像が有料であることがあります。そのときは画面の指示に従って、副映像を購入してください。



ふたを開けたところ



# 信号を切り換える



 : 信号切換のアイコン(※ 84ページ)

1つの番組で複数の映像信号や音声信号が送られている場合(副映像や、英語の音声など)があります。このときは、映像信号や音声信号を切り換えられます。

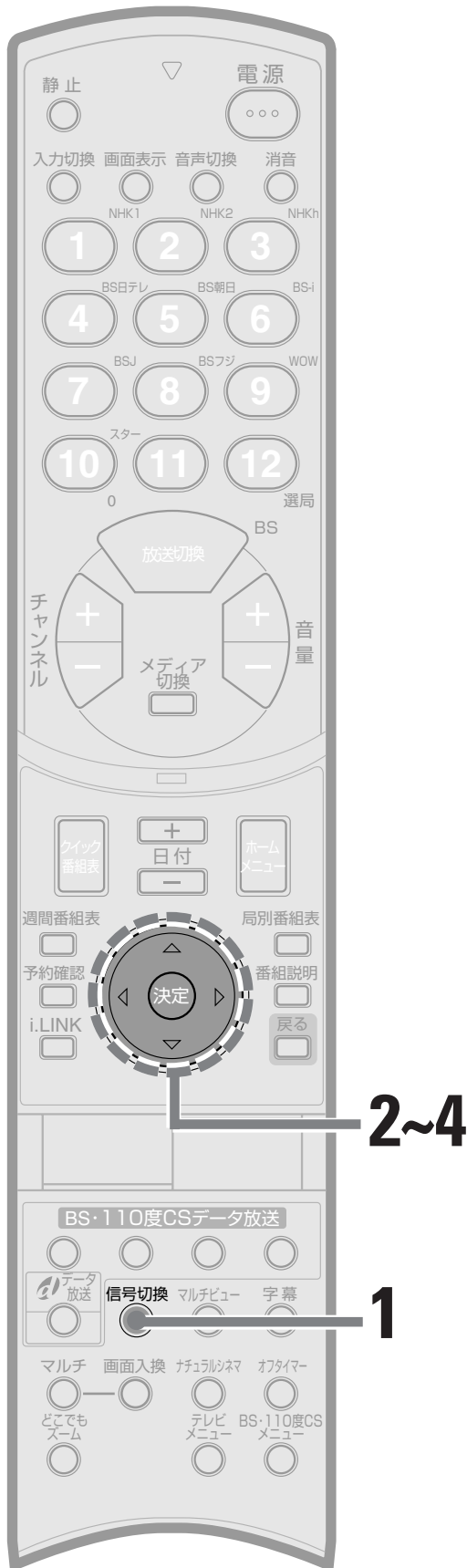

●2画面表示中は操作できません。

**1** 信号切換のできる番組を見ているときに、信号切換ボタンを押す

**2** カーソルボタン(◀▶▲▼)を押して「映像信号」を選び、決定ボタンを押す

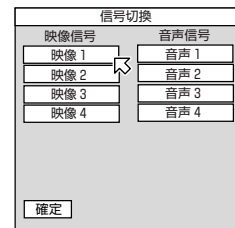

**3** カーソルボタン(◀▶▲▼)を押して「音声信号」を選び、決定ボタンを押す

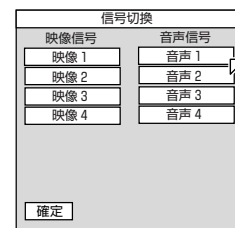

**4** カーソルボタン(◀▶▲▼)を押して「確定」を選び、決定ボタンを押す

## 信号が有料のときは

信号が有料であることがあります。その場合は画面の指示に従って、信号を購入してください。

BS・110度CSデジタル放送を見る

映像アングルを変えて見る・信号を切り換える

# 番組を「視聴予約」「録画予約」する



予約には視聴予約と録画予約があります。

**「視聴予約」**：見たいと思った番組を見逃したくないときに利用します。

**「録画予約」**：番組をビデオで録画したいときに利用します。

## 予約できる番組の数は

視聴予約と録画予約、合わせて20番組までです。

## 予約できる期間は

番組表に表示される1週間先まで可能です。

## 予約をすると

BS・110度CS番組予約ランプが点灯します。

# 見たい番組を忘れないために—「視聴予約」

●2画面表示中は操作できません。

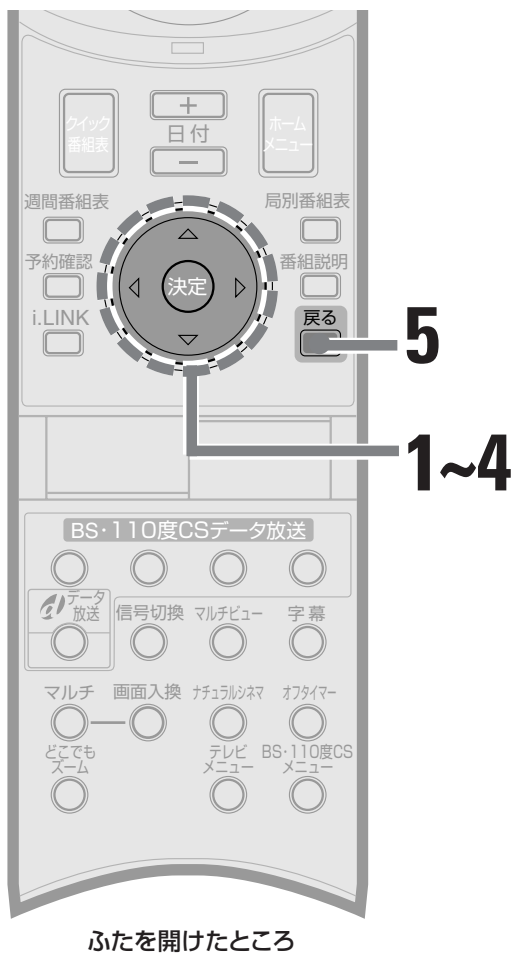

## 1 番組表を表示して、放送予定の番組を選ぶ (P.78～81ページ)

●カーソルボタン(◀▶▲▼)で選びます。



例：週間番組表で番組を選ぶ。

## 2 決定ボタンを押す

「番組の予約」画面が表示されます。

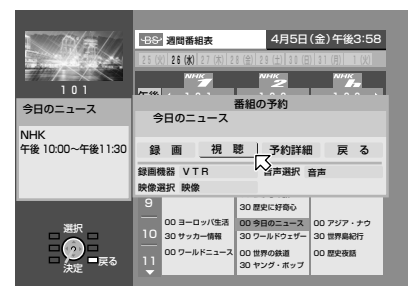

### 3 カーソルボタン(◀▶)を押して「視聴」を選び、決定ボタンを押す

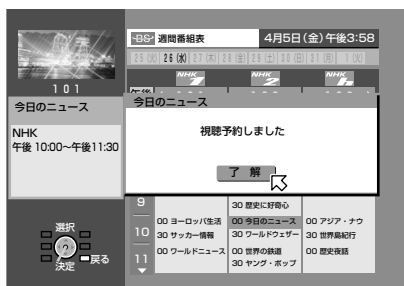

### 4 予約完了を確認し、決定ボタンを押す



●番組表に「視」が表示されます。

### 5 戻るボタンを押す

番組表が消えます。

#### 予約を途中で中止するときは

手順3で戻るボタンを押します。

#### 予約した時間になると

##### 「テレビをご覧のとき」:

予約した番組の始まる30秒程前になると、「まもなく予約した番組に切り替わります。何か操作をすると予約は取り消されます。」というメッセージが表示されます。その後、予約した番組のチャンネルに切り換わります。

##### 「電源が「切」のとき」:

予約した番組の始まる30秒程前になると、自動的に電源が入り、予約した番組のチャンネルが映ります。

#### 予約が実行されなかったときは

「メール」でお知らせします。(P.76ページ)

#### 予約の確認をするときは

予約確認ボタンを押して「予約確認」画面で確認してください。(P.94ページ)

#### ご注意

電源プラグがコンセントから抜かれていると予約した番組を見ることはできません。電源を切るときは、リモコンまたは本体の電源ボタンで電源を切ってください。(予約待機・実行中はBS・110度CS番組予約ランプが点灯します。)



## ビデオに録画するー「録画予約」

番組によっては録画が禁止されているものや、有料のときがあります。  
有料番組を録画予約するときは「有料番組を見る」(P.86ページ)もあわせてご覧ください。

- 2画面表示中は操作できません。
- ビデオデッキ,D-VHSビデオデッキの接続は119、120ページをご覧ください。
- 「録画予約についてのご注意」(P.97ページ)もご覧ください。

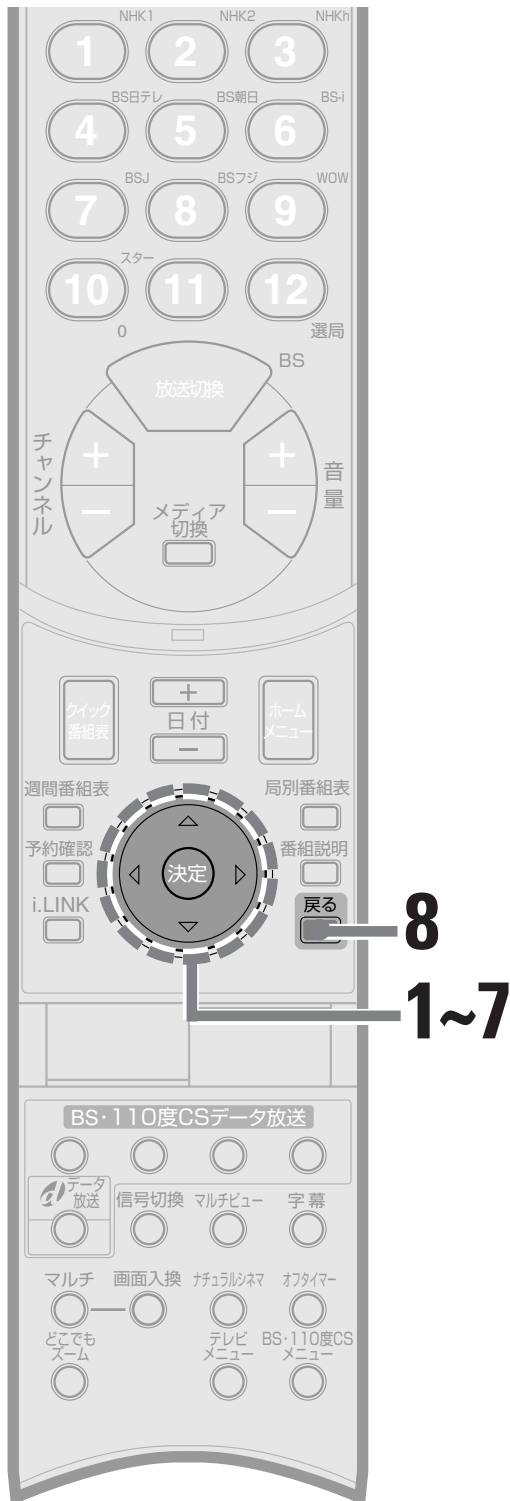

ふたを開けたところ

### 1 番組表を表示して、放送予定の番組を選ぶ (P.78~81ページ)

- カーソルボタン(◀▶▲▼)で選びます。



例：週間番組表で番組を選ぶ

### 2 決定ボタンを押す

「番組の予約」画面が表示されます。

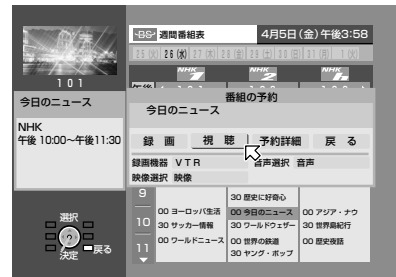

### 3 カーソルボタン(◀▶)で「予約詳細」を選び、決定ボタンを押す

「予約方法の詳細設定」画面が表示されます。



## 4 カーソルボタン(▲▼)で「録画機器選択」を選び、決定ボタンを押す

「ふつうのビデオデッキで録画するとき」:  
「VTR」を選んで、決定ボタンを押します。

「D-VHSビデオデッキで録画するとき」:  
「D-VHS」を選んで、決定ボタンを押します。

## 5 カーソルボタン(▲▼)で「終了」を選び、決定ボタンを押す

「番組の予約」画面に戻ります。

## 6 カーソルボタン(◀▶)を押して「録画」を選び、決定ボタンを押す

- 「録画」が薄く表示されているときは、録画が禁止されており、選べません。
- 有料番組のときは「録画」を選ぶと、「番組の購入」画面が表示され、料金がわかります。

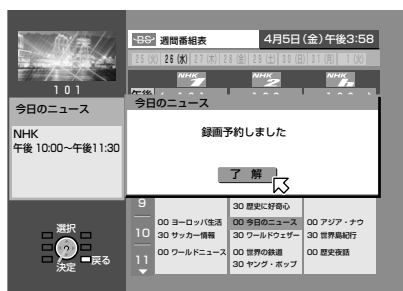

## 7 予約完了を確認し、決定ボタンを押す

- 番組表に「録」が表示されます。

## 8 戻るボタンを押す

番組表が消えます。

### 予約を途中で中止するとき

手順3、または手順6で戻るボタンを押します。

### 予約した時間になると

#### 「テレビをご覧のとき」:

予約した番組の始まる30秒程前になると、「まもなく予約した番組に切り替わります。何か操作をすると予約は取り消されます。」というメッセージが表示されます。その後、予約した番組のチャンネルに切り換わります。

#### 「電源が「切」のとき」:

録画が始まってテレビの電源が入りません。テレビをご覧になるには、リモコンの電源ボタンを押して電源を入れてください。

### 予約が実行されなかったときは

「メール」でお知らせします。(☎ 76ページ)

### 予約を確認するとき

予約確認ボタンを押して「予約確認」画面で確認してください(☎ 94ページ)

### ご注意

- 電源コードのプラグがコンセントから抜かれていると予約した番組を録画することはできません。電源を切るときは、リモコンまたは本体の電源ボタンで電源を切ってください。(予約待機・実行中は、BS/110度CS番組予約ランプが点灯します。)
- ビデオリモートコントローラーを正しく設置してください。(☎ 128ページ)
- D-VHSで予約録画するには、i.LINKの設定(LINC)をしてください。(☎ 123ページ)
- D-VHSがi.LINK設定されている場合はその機器が、録画機器として優先的に表示されます。
- i.LINK設定されていないD-VHSを録画機器選択で選ぶことができますが、録画する時間に他の機器とLINCされていないようにご注意ください。
- 複数の同じ機種名のD-VHSを接続しているときは、機器番号(D-VHS1、D-VHS2...)と実際のD-VHSとの対応を確認されることをおすすめします。



## 予約を取り消す / 変更するには

予約を取り消したり、視聴予約を録画予約に変更したり、録画予約を視聴予約に変更したり、予約詳細の内容を変更したりできます。

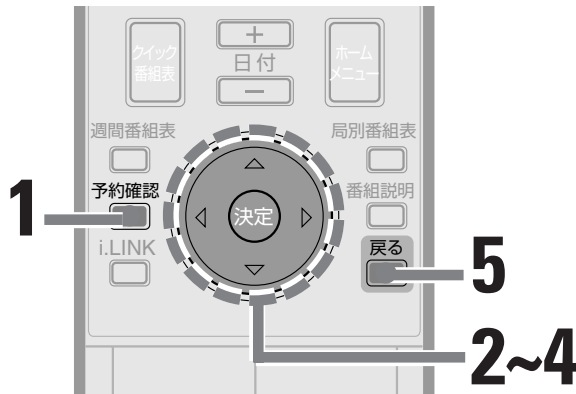

ふたを開けたところ

### 1 予約確認ボタンを押して、「予約確認」画面を表示する

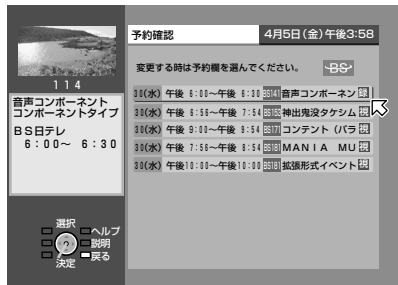

### 2 カーソルボタン(▲▼)を押して取消し/変更したい番組を選び、決定ボタンを押す 「番組の予約取消と変更」画面が表示されます。

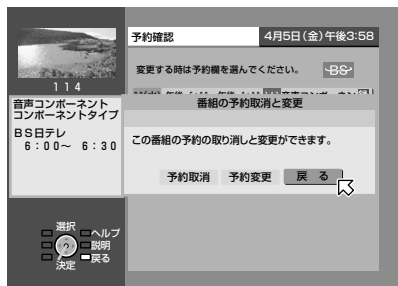

### 3 カーソルボタン(◀▶)を押して「予約取消し」または「予約変更」を選び、決定ボタンを押す

- 「予約変更」を選んだときは「番組の予約」画面が表示されます。  
視聴予約、録画予約の手順に従って予約内容を変更してください。(p.90~93ページ) 変更が終わったら手順5に進んでください。
- 「予約取消し」を選んだときは確認の画面が表示されます。
- 予約した番組が放送予定にない場合は、「予約変更」は選択できません。削除してください。
- 放送切換ボタンで切り換えたネットワーク以外の番組の「予約変更」はできません。

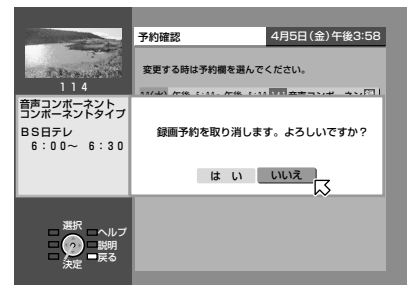

例: 予約取消しのとき

### 4 カーソルボタン(◀▶)を押して「はい」を選び、決定ボタンを押す

- 予約の取り消しをやめて、予約を変更するときは「いいえ」を選びます。

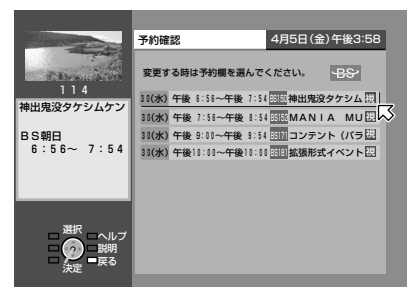

### 5 戻るボタンを押して終了する

# 予約時に映像や音声などを選びたいときは

番組によっては、マルチビューや2カ国語放送といった、複数の映像や音声があることがあります。これらの番組を予約するときは映像・音声を選んで予約することができます。

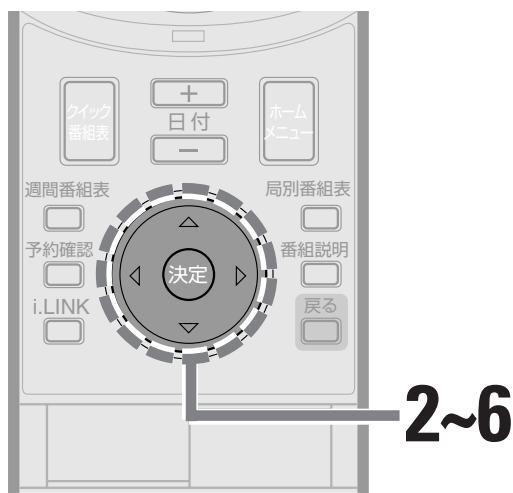

ふたを開けたところ

## 予約詳細の項目説明

### 「録画機器選択」:

- ふつうのビデオデッキで録画するとき  
「VTR」を選んで、決定ボタンを押します。
- D-VHSビデオデッキで録画するとき  
「D-VHS」を選んで、決定ボタンを押します。

### 「映像選択」:

マルチビューなどの複数の映像があるときに、映像名を選びます。(最大4つ)

### 「音声選択」:

2カ国語放送など複数の音声があるときに音声名を選びます。(最大8つ)

## 1 ビデオに録画する「録画予約」 (92ページ)の手順3までをおこなう



## 2 カーソルボタン(▲▼)で設定したい項目を選び、決定ボタンを押す

- 文字が灰色の項目は選ばません。



例: 音声選択を選んだとき

## 3 カーソルボタン(▲▼)で選びたい映像や音声・字幕を選び、決定ボタンを押す

「決定」にカーソル(矢印)が移動します。



例: 音声選択を選んだとき

## 4 決定ボタンを押す

## 5 他の項目を設定するときには手順2~4をくり返す

## 6 カーソルボタン(▲▼)を押して「終了」を選び、決定ボタンを押す

「番組の予約」画面に戻ります。

## 予約番組の開始時刻変更にあ自動的に合わせるには(予約追従)

予約している前の番組の放送時間が延長になるなど、予約してある番組の放送開始時刻が遅れることがあります。そのようなときに予約開始の時刻も自動的にあわせるかどうかの設定をします。

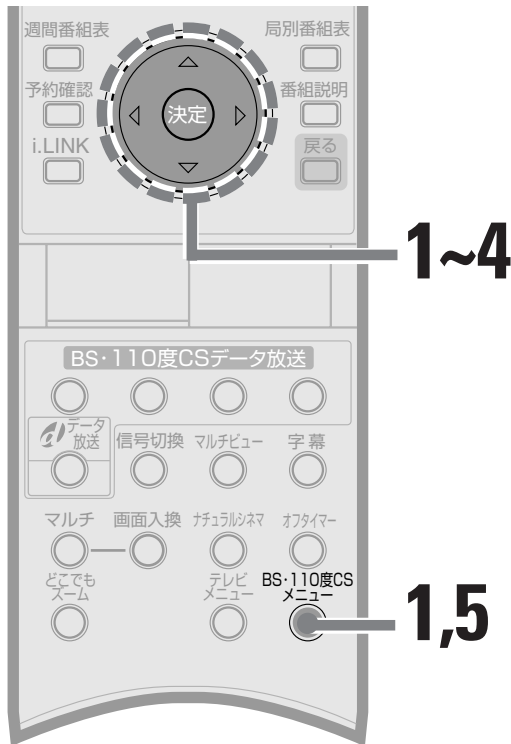

ふたを開けたところ

- 「予約追従」機能に対応していない番組やチャンネルもありますので、ご注意ください。
- 「予約追従」機能で自動的に予約の時刻を調節することができるのは、最大3時間までです。

**1** BS・110度CSメニューボタンを押してから、カーソルボタン(◀▶)で「活用設定」を選ぶ

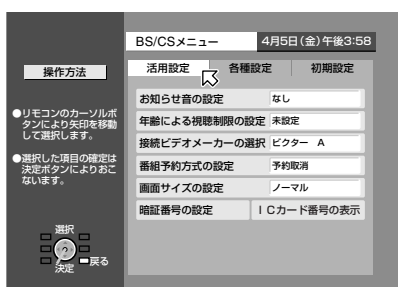

**2** カーソルボタン(▲▼)を押して「番組予約方式の設定」を選び、決定ボタンを押す

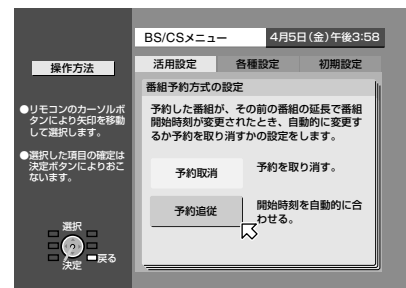

**3** カーソルボタン(▲▼)を押して「予約追従」を選び、決定ボタンを押す

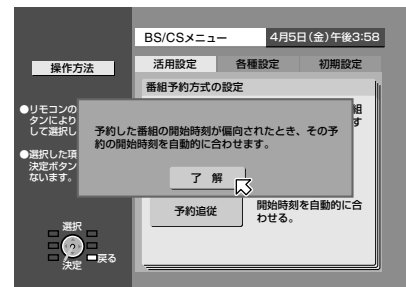

- 「予約取消」を選ぶと、放送時間が遅れたときは予約は取り消されます。

**4** 決定ボタンを押す  
「活用設定」画面に戻ります。

**5** BS・110度CSメニューボタンを押してメニューを消す



## 録画予約についてのご注意

### 録画予約実行中は

- 録画予約した番組の放送開始30秒前から、誤動作を防ぐため、BS デジタル放送または110度CSデジタル放送の操作はできなくなります。BS デジタル放送または110度CSデジタル放送の操作をするには、予約確認ボタンを押して、予約を解除してください。(ただし、録画予約実行中に予約を解除すると、録画は中止されますのでご注意ください)。
- B-CAS カード挿入口のドアを開け閉めしたり、B-CASカードを抜き差ししたときは予約が解除されます。
- 予約が解除されると録画は中止されます。

### 録画予約したあとは

正しく予約できているか予約確認をしてください(予約を取り消す/変更するには 94 ページ)

ビデオデッキで録画の準備をします。

- ビデオリモートコントローラーがただしく接続されていることを確認してください。(119、120、128 ページ)

#### 1 ビデオカセットをビデオデッキに挿入する

録画してもよいビデオカセットであることを確認してください。また、必要に応じてビデオカセットの録画開始場所を決めます。

#### 2 ビデオデッキの入力切替を操作して本機を接続した入力を選ぶ

#### 3 ビデオデッキの電源を切る

- 万一、本機の不具合等により、正常に録画できなかった場合の内容の補償については、ご容赦ください。

### 連続した番組を録画予約したときは

次の番組の開始予定時刻の1秒前にチャンネルが切り換わります。

### 録画有料番組のときは

番組によっては、録画が有料(視聴の料金とは別)のときがありますので、ご注意ください。

### 次の場合は録画できません

- ビデオデッキの電源が入ったままのとき
- ビデオデッキでタイマー録画が「入り」になっているとき(本機で録画予約したときは、ビデオデッキで録画予約(タイマー予約)をする必要はありません。)

### 次の場合には予約は実行されません

- 天候や放送局の都合で、予約した番組の実施データが送られて来ないとき
- 予約した番組が放送中止になったとき
- 予約実行直前に停電になったとき
- 「番組予約方式の設定」が「予約取消」に設定されているときに、予約番組の開始時刻が遅れたとき(「番組予約方式の設定」が「予約追従」に設定されていても、予約番組の開始時刻が3時間以上遅れたときは実行されません。)
- 有料番組を予約した場合、予約実行時にB-CASカードが挿入されていなかったときやB-CASカード挿入口のドアがあいていたとき

### 録画についてのご注意

BS デジタル放送または110度CS デジタル放送の番組には、コピーガード\*(コピー=録画についての制限)のあるものがあります。

番組説明(84 ページ)で、番組にどのような録画の制限があるかを確認できます。(\*「用語解説」138 ページ)

- ・「デジタルコピー：可」 → 番組をD-VHSテープに録画できます。
- ・「デジタルコピー：1回のみ可」 → 番組をD-VHSテープに録画できますが、そのテープをダビングすることはできません。
- ・「デジタルコピー：不可」 → 番組をD-VHSテープに録画できません。
- ・「アナログコピー：可」 → 番組をVHS/S-VHSテープに録画できます。
- ・「アナログコピー：1回のみ可」 → 番組をVHS/S-VHSテープに録画できますが、そのテープをダビングすることはできません。
- ・「アナログコピー：不可」 → 番組をVHS/S-VHSテープに録画できません。

# 好きなチャンネル(マイチャンネル)を設定する



チャンネル一覧に自分の好きなチャンネル(マイチャンネル)を設定できます。メディア切換ボタンとチャンネル(数字)ボタンで簡単に選べます。

BSデジタル放送または110度CSデジタル放送についてBS(またはCS)テレビ放送、BS(またはCS)ラジオ放送、BS(またはCS)データ放送をそれぞれ30チャンネルずつ設定できます。

- 設定したチャンネルの横に付属の局名シールを貼ると便利です。
- 2画面表示中は操作できません。

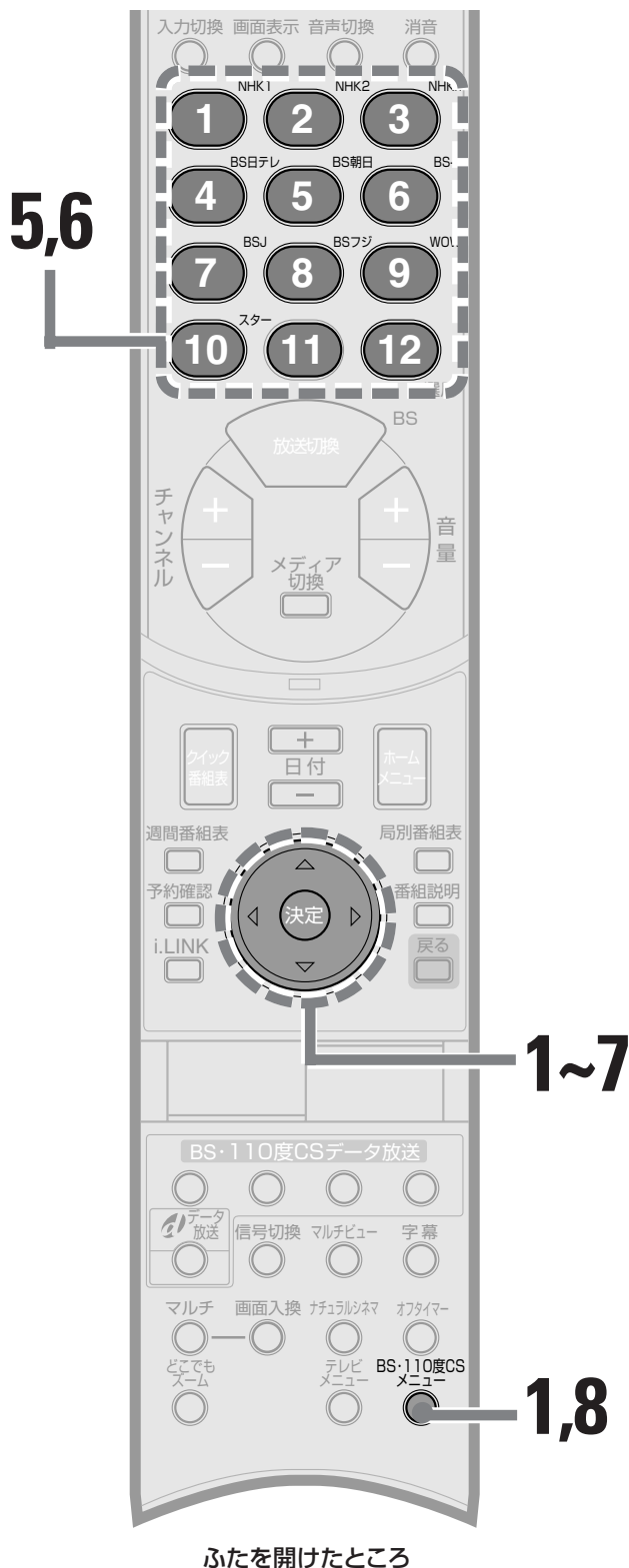

## 1 BS・110度CSメニューボタンを押してから、カーソルボタン(◀▶)で「初期設定」を選ぶ

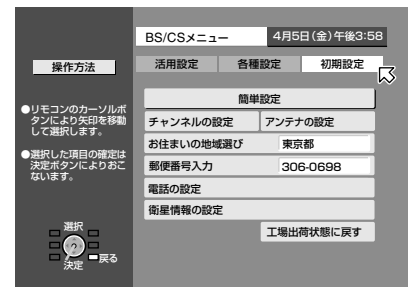

## 2 カーソルボタン(▲▼)を押して「チャンネルの設定」を選び、決定ボタンを押す

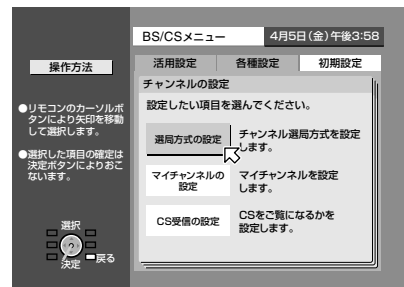

## 3 カーソルボタン(▲▼)を押して「マイチャンネルの設定」を選び、決定ボタンを押す

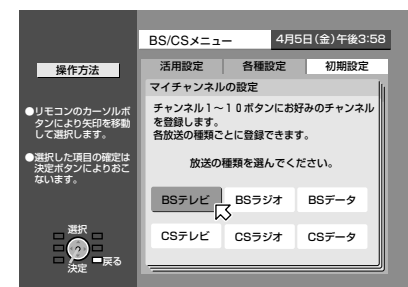

## 4 カーソルボタン(◀▶▲▼)を押して放送の種類を選び、決定ボタンを押す

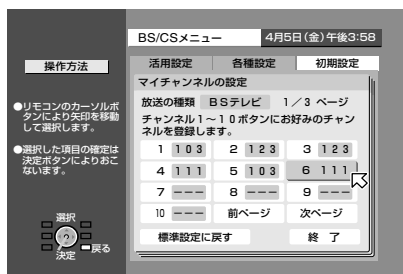

例:「BSテレビ」を選んだとき

## 5 カーソルボタン(◀▶▲▼)を押して設定したいチャンネル(数字)ボタン(1~10)を選び、決定ボタンを押す

チャンネル番号を変更する画面が表示されます。

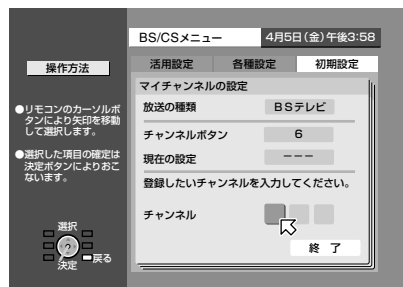

## 6 チャンネル(数字)ボタンを押して設定したいチャンネル番号(3桁)を入力し、決定ボタンを押す

前の画面に戻ります。

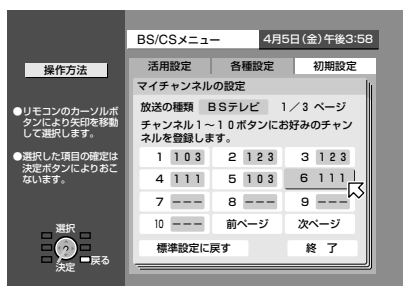

- 続けてチャンネルを設定する場合は手順5~6をくり返してください。

## 7 カーソルボタン(◀▶▲▼)を押して「終了」を選び、決定ボタンを押す

「初期設定」画面に戻ります。

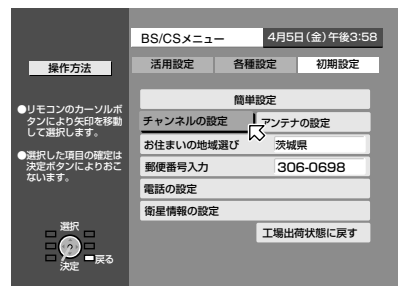

## 8 BS・110度CSメニューボタンを押して終了する

マイチャンネルをお買い上げ時の設定に戻すには

- 1 98~99ページの手順1~4をおこなう
- 2 カーソルボタン(◀▶▲▼)を押して「標準設定に戻す」を選び、決定ボタンを押す
- 3 カーソルボタン(◀▶▲▼)を押して「終了」を選び、決定ボタンを押す
- 4 BS・110度CSメニューボタンを押して終了する

### 表示窓のメッセージ

チャンネル一覧に設定したチャンネルをご覧のときに、本体の表示窓に設定した番号が表示されます。(☞ 133ページ)

- ・ 1ページ目に設定したチャンネルは、1~10で表示されます。(番号表示の前に「BS」「CS」と表示されます。) 例: 1ページ目の3番 → 「BS3」
- ・ 2ページ目に設定したチャンネルは、11~20で表示されます。 例: 2ページ目の3番 → 「BS13」
- ・ 3ページ目に設定したチャンネルは、21~30で表示されます。 例: 3ページ目の3番 → 「BS23」

BS・110度CSデジタル放送を使いこなす

好きなチャンネル(マイチャンネル)を設定する

# 視聴年齢を制限する



:視聴年齢制限のアイコン(※ 84ページ)

暗証番号と視聴年齢制限を設定することができます。

設定をすると視聴年齢制限のある番組(成人向けの番組など)を見るときには、暗証番号の入力が必要となり、暗証番号を知らない人(お子様)には見るできません。

## 暗証番号を設定する

●2画面表示中は操作できません。

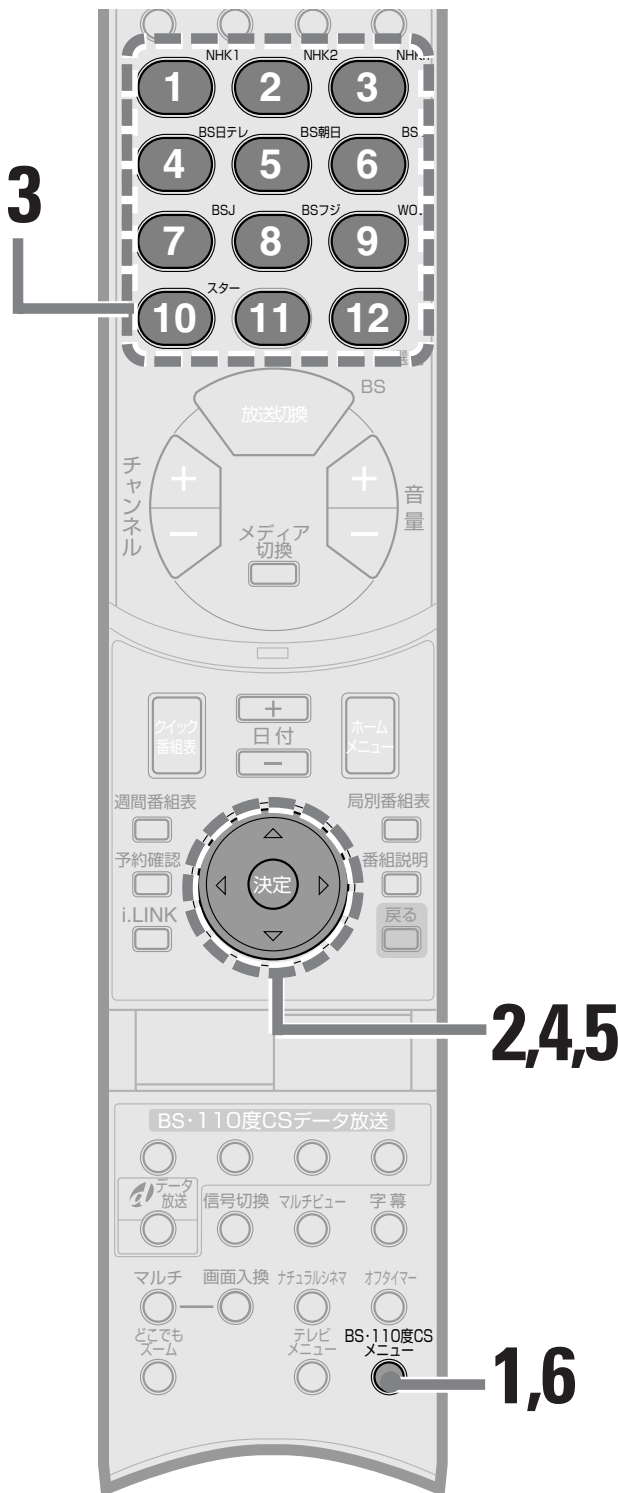

**1** BS・110度CSメニューボタンを押してから、カーソルボタン(◀▶)で「活用設定」を選ぶ

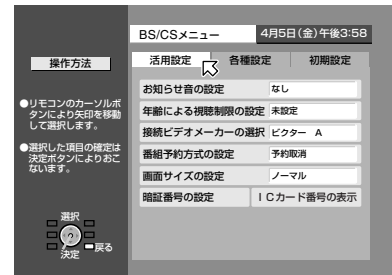

**2** カーソルボタン(▲▼)を押して「暗証番号の設定」を選び、決定ボタンを押す

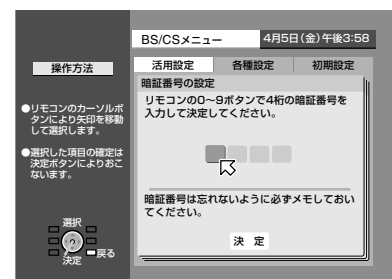

**3** チャンネル(数字)ボタンを押して暗証番号を入力する

●暗証番号は必ずメモしてください。

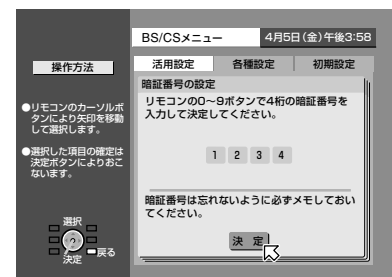

## 4 決定ボタンを押す

確認の画面が表示されます。

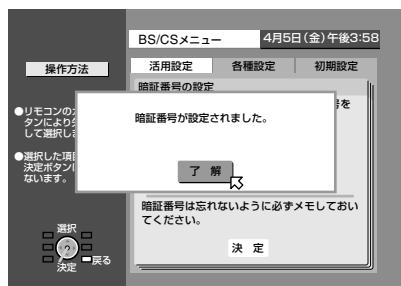

## 5 決定ボタンを押す

「活用設定」画面に戻ります。

## 6 BS・110度CSメニューボタンを押して終了する

### 暗証番号を変更するには

- 1 BS・110度CSメニューボタンを押してから、カーソルボタン(◀▶)で「活用設定」を選ぶ
- 2 カーソルボタン(▲▼)を押して「暗証番号の設定」を選ぶ
- 3 チャンネル(数字)ボタンを押して、現在の暗証番号を入力し、決定ボタンを押す
- 4 チャンネル(数字)ボタンを押して、新しい暗証番号を入力し、決定ボタンを押す  
確認の画面が表示されます。
- 5 決定ボタンを押す
- 6 BS・110度CSメニューボタンを押して終了する

### ご注意

暗証番号を忘れると、本機だけでは再設定できません。カスタマーセンターに連絡して暗証番号を解除してもらい必要があります。暗証番号の管理には十分ご注意ください。(カスタマーセンターの電話番号はB-CASカードに書かれています。)

# 視聴年齢を制限する (つづき)



:視聴年齢制限のアイコン(☞ 84ページ)

## 年齢による視聴制限の設定をする

準備: あらかじめ暗証番号を設定しておいてください。(☞ 100ページ)

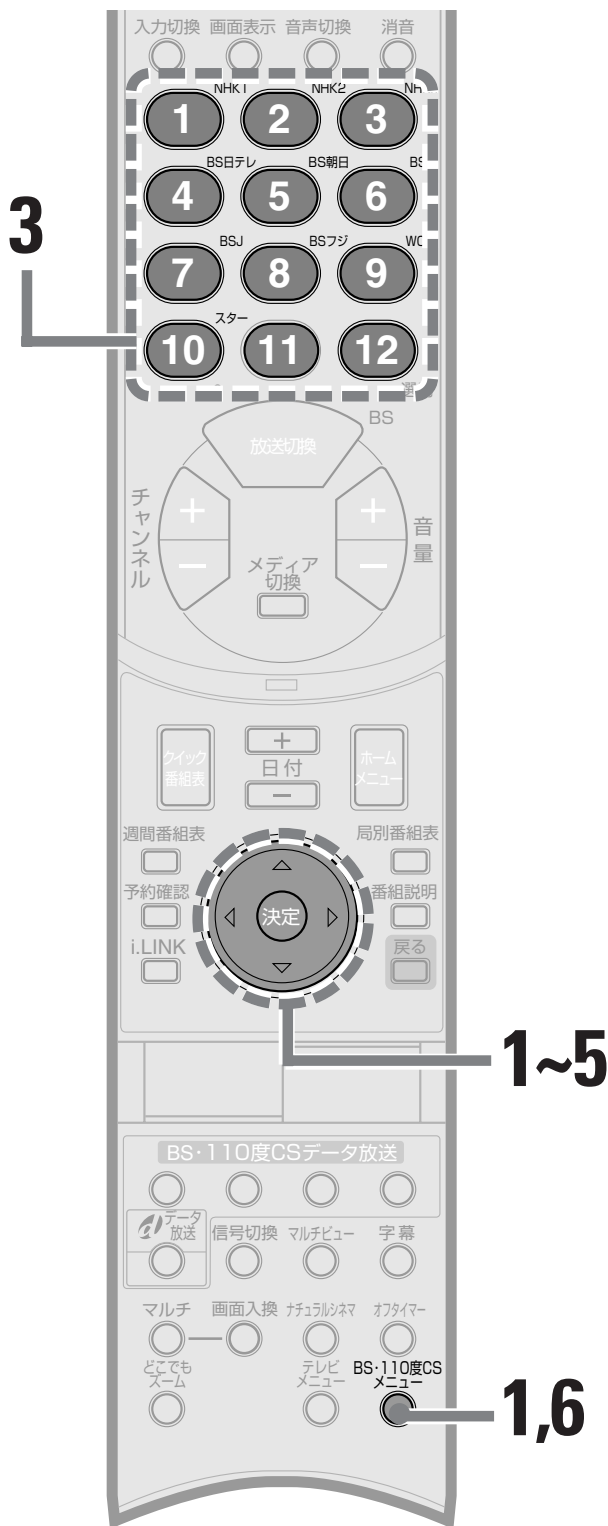

ふたを開けたところ

●2画面表示中は操作できません。

- 1 BS・110度CSメニューボタンを押してから、カーソルボタン(◀▶)で「活用設定」を選ぶ

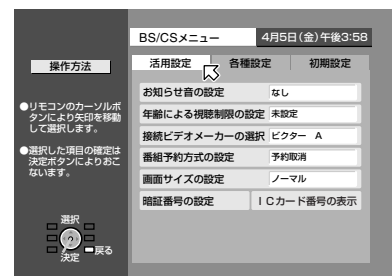

- 2 カーソルボタン(▲▼)を押して「年齢による視聴制限の設定」を選び、決定ボタンを押す

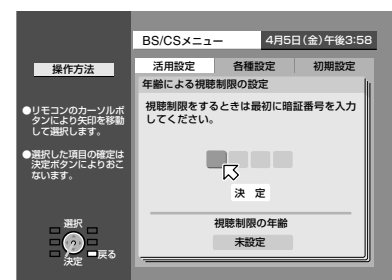

- 3 チャンネル(数字)ボタンを押して暗証番号を入力し、決定ボタンを押す

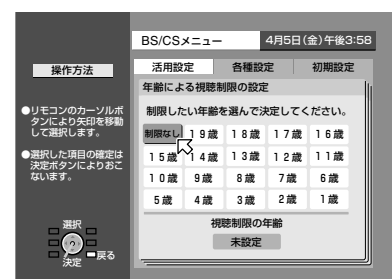

●暗証番号を間違えたときは、戻るボタンを押して、手順2からやり直します。

## 4 カーソルボタン(◀▶▲▼)を 押して設定したい年齢を選 び、決定ボタンを押す。

確認の画面が表示されます。

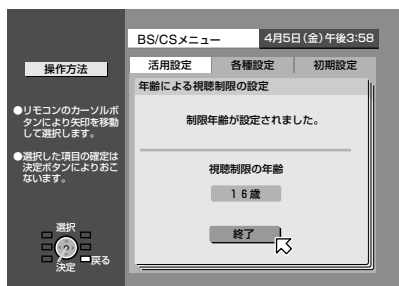

## 5 決定ボタンを押す。

「活用設定」画面に戻ります。

## 6 BS・110度CSメニューボタ ンを押して終了する

### 視聴年齢制限のある番組のときは

視聴年齢制限を設定しているときに、設定した年齢を超える番組を購入するときには、手順1の後でチャンネル(数字)ボタンを押して暗証番号を入力する必要があります。

例)「17歳」に視聴年齢制限を設定したとき:

- 番組の視聴年齢制限が、「18歳以上」、「19歳以上」など、設定した年齢より上ならば  
→番組を購入するには暗証番号を入力します。
- 番組の視聴年齢制限が、「17歳以上」、「16歳以上」など、設定した年齢と同じまたは下ならば  
→暗証番号を入力しなくても番組を購入できます。

# チャンネル選局方式の選びかた (3桁の数字で選ぶ)



お買い上げ時の設定では、1～10のチャンネル(数字)ボタンを押すだけでチャンネルを選ぶことができますようになっていました「ポジション方式」。BSデジタル放送または110度CSデジタル放送を3桁のチャンネル番号を入力して選局したいときは、「テンキー方式」を選びます。



●2画面表示中は操作できません。

## 1 BS・110度CSメニューボタンを押してから、カーソルボタン(◀▶)で、「初期設定」を選ぶ

「初期設定」画面が表示されます。

## 2 カーソルボタン(▲▼)を押して「チャンネルの設定」を選び、決定ボタンを押す

「チャンネルの設定」画面が表示されます。

## 3 カーソルボタン(▲▼)を押して「選局方式の設定」を選び、決定ボタンを押す

「選局方式の選択」画面が表示されます。

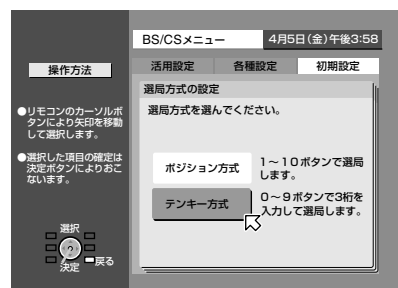

## 4 カーソルボタン(▲▼)を押して「テンキー方式」を選び、決定ボタンを押す

「チャンネルの設定」画面に戻ります。

## 5 BS・110度CSメニューボタンを押して終了する

ポジション方式に戻すには

手順4で「ポジション方式」を選びます。



# お知らせ音を設定する



リモコンや本体のボタンで本機を操作したとき、操作を受け付けたことをお知らせする音が出るように設定できます。

- お知らせ音が出るのは、BSデジタル放送または110度CSデジタル放送のときだけです。
- 2画面表示中は操作できません。

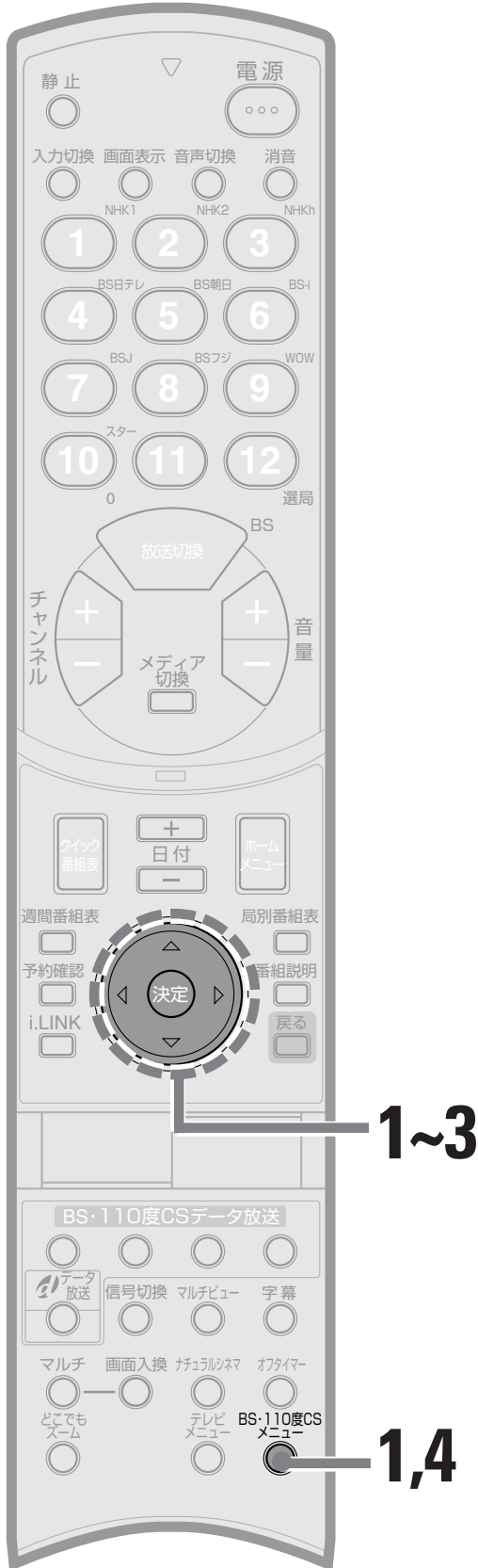

ふたを開けたところ

## 1 BS・110度CSメニューボタンを押してから、カーソルボタン(◀▶)で「活用設定」を選ぶ

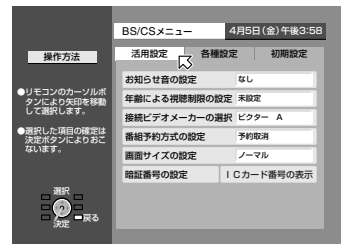

## 2 カーソルボタン(▲▼)を押して「お知らせ音の設定」を選び、決定ボタンを押す

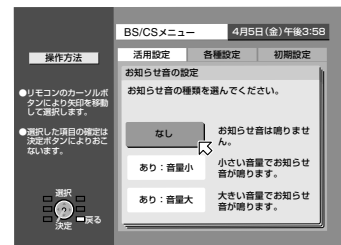

## 3 カーソルボタン(▲▼)を押して「なし」、「あり:音量小」または「あり:音量大」を選び、決定ボタンを押す

「なし」:

お知らせ音は鳴りません。

「あり:音量小」:

小さい音(テレビの音量によります)でお知らせ音が鳴ります。

「あり:音量大」:

大きな音(テレビの音量によります)でお知らせ音が鳴ります。

## 4 BS・110度CSメニューボタンを押して終了する

BS・110度CSデジタル放送を使いこなす

チャンネル選局方式の選びかた・お知らせ音を設定する

# 降雨対応放送の設定をする



BSデジタル放送または110度CSデジタル放送の電波は、大雨や大雪などに影響されやすく、一時的に受信できなくなる場合があります。放送局によっては、悪天候でも小さな映像が見られるようにしているところがあります。(降雨対応放送と呼ばれます。)

通常の放送と、降雨に強い放送が同時に送られますので、受信状態が悪くなったときに、2つの放送をどのように切り換えるかを設定します。



ふたを開けたところ

●2画面表示中は操作できません。

**1** BS・110度CSメニューボタンを押してから、カーソルボタン(◀▶)で「各種設定」を選ぶ

**2** カーソルボタン(▲▼)を押して「降雨対応放送の設定」を選び、決定ボタンを押す

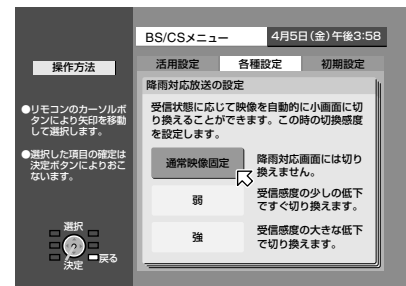

**3** カーソルボタン(▲▼)を押して「通常映像固定」、「弱」または「強」を選び、決定ボタンを押す

「通常映像固定」:  
降雨対応放送には切り換えません。

「弱」:  
受信状態が悪くなるとすぐに切り換えます。ある程度受信状態が良くなると、通常の画面に戻ります。

「強」:  
受信状態が悪くなったら切り換えます。受信状態が良くなると、通常の画面に戻ります。

**4** BS・110度CSメニューボタンを押して終了する

# 録画のための設定をする



画面サイズ(横:縦)が16:9の映像を録画するときの設定をします。録画したテープを画面サイズが4:3のテレビでご覧になるときは「テレビ用」を、本機などの画面サイズが16:9のテレビでご覧になるときは「ワイドテレビ用」を選んでください。



ふたを開けたところ

- この設定は、1度おこなえば録画をするたびに設定する必要はありません。
- 2画面表示中は操作できません。

**1** BS・110度CSメニューボタンを押してから、カーソルボタン(◀▶)を押して「各種設定」を選ぶ

**2** カーソルボタン(▲▼)を押して「録画映像の設定」を選び、決定ボタンを押す

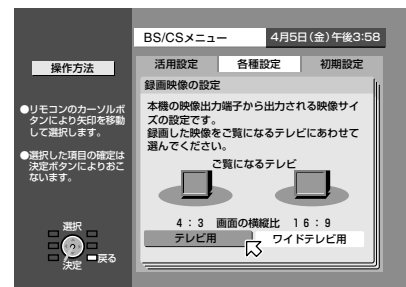

**3** カーソルボタン(◀▶)を押して「テレビ用」または「ワイドテレビ用」を選び、決定ボタンを押す

- 録画したビデオテープをご覧になるテレビを選びます。

**4** BS・110度CSメニューボタンを押して終了する

## こんなときは

- 「テレビ用」の設定で16:9の映像を録画すると、上下に黒い帯が付きます。
- 「ワイドテレビ用」の設定で16:9の映像を録画し、画面の横縦比4:3のテレビでご覧になると、上下に伸びた映像になります。

BS・110度CSデジタル放送を使いこなす

降雨対応放送の設定をする・録画のための設定をする

# 衛星情報の設定をする



電源を入れたときに情報受信するチャンネル番号を設定します。  
通常はお買い上げ時の設定で変更する必要はありません。衛星情報の設定ではBSデジタルまたはCSデジタル情報データが受信できなくなったときに、他の周波数のいずれかに設定し直します。

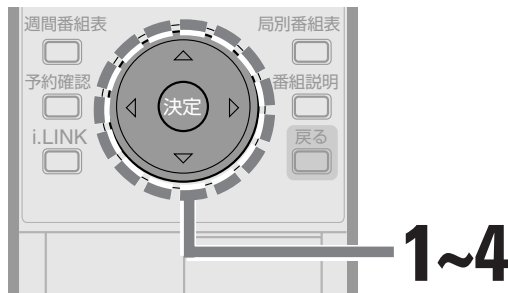

ふたを開けたところ

- 従来のBS放送(アナログ)が放送されているチャンネル(現在はBS5・BS7・BS9・BS11)を選ぶとBSデジタル放送を受信できなくなりますのでご注意ください。
- 2画面表示中は操作できません。

## 衛星情報の初期設定は

- 「BSデジタル放送のとき(BS)」 : BS15
- 「110度CSデジタル放送のとき(CS1)」 : 2
- 「110度CSデジタル放送のとき(CS2)」 : 4

**1** BS・110度CSメニューボタンを押してから、カーソルボタン(◀▶)で「初期設定」を選ぶ

**2** カーソルボタン(▲▼)を押して、「衛星情報の設定」を選び、決定ボタンを押す

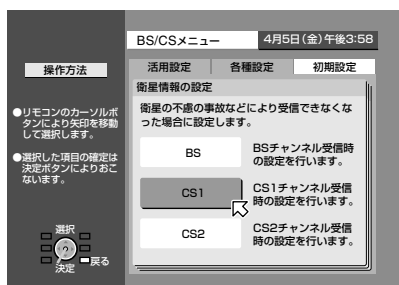

**3** カーソルボタン(▲▼)を押して、設定したいネットワークを選び決定ボタンを押す

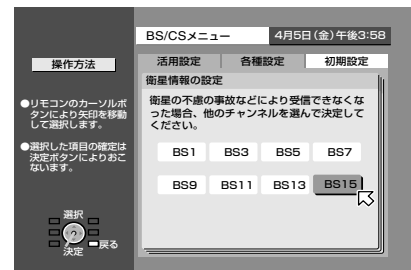

BSを選択した場合

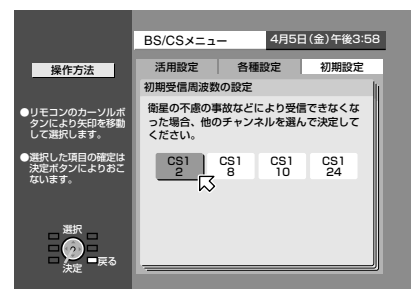

CS1を選択した場合

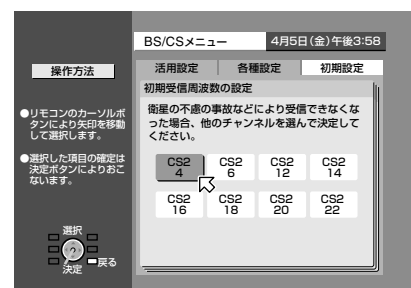

CS2を選択した場合

**4** カーソルボタン(◀▶▲▼)を押して、設定したいチャンネルを選び、決定ボタンを押す

**5** BS・110度CSメニューボタンを押して終了する

# お買い上げ時の設定に戻す



BSデジタル放送または110度CSデジタル放送の設定がお買い上げ時の設定に戻ります。

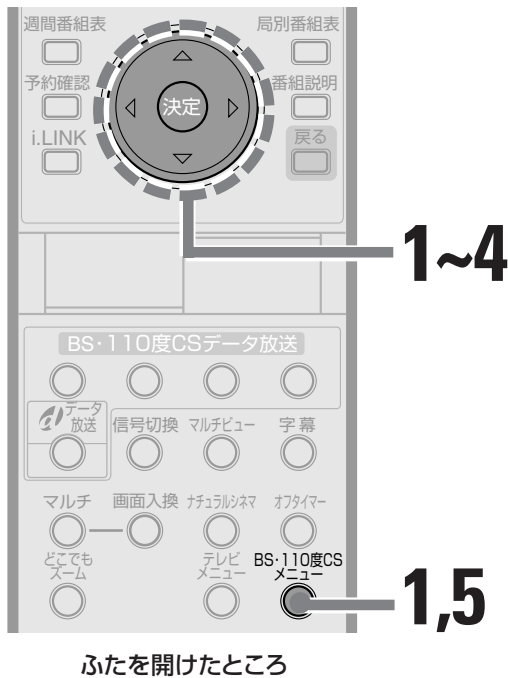

- 暗証番号の設定は戻りません。
- 2画面表示中は操作できません。

## 1 BS・110度CSメニューボタンを押してから、カーソルボタン(◀▶)で「初期設定」を選ぶ

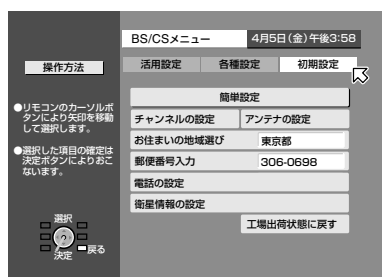

## 2 カーソルボタン(▲▼)を押して「工場出荷時状態に戻す」を選び、決定ボタンを押す

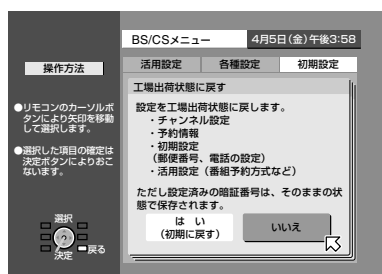

## 3 カーソルボタン(◀▶)を押して「はい(初期にもどす)」を選び、決定ボタンを押す

確認の画面が表示されます。

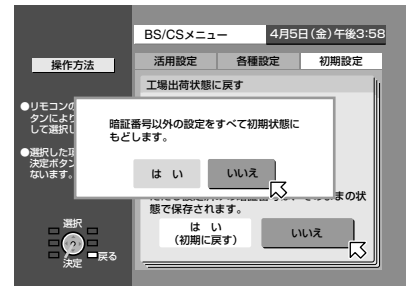

- お買い上げ時の状態に戻さないときは「いいえ」を選んでください。

## 4 カーソルボタン(◀▶)を押して「はい」を選び、決定ボタンを押す

「工場出荷状態に設定中です。しばらくお待ちください。」と表示され、しばらくすると「初期設定」画面に戻ります。

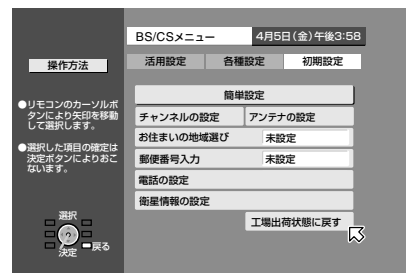

## 5 BS・110度CSメニューボタンを押して終了する

### ご注意

お買い上げ時の設定に戻すと、BSデジタル放送または110度CSデジタル放送の受信設定は「未設定」となります。もう一度BSデジタル放送または110度CSデジタル放送をご覧になる前に、準備の進めかた手順8(32ページ)をおこなってください。

BS・110度CSデジタル放送を使いこなす

衛星情報の設定をする・お買い上げ時の設定に戻す

# ダウンロードする



本機のBS・110度CSデジタル放送受信部はパソコンのようにプログラム(ソフトウェア)やデータで、さまざまな機能を実現しています。また、本機では、新しい機能の追加やサービスへの対応が必要になったとき、「ダウンロード」と呼ばれる機能でプログラムやデータを入れ換え、機能の追加やサービスへの対応を実現できるようになっています。

ここではそのダウンロード機能を自動的に働かせるかどうかの設定を行います。

ダウンロードするプログラムがあるときにはメールでお知らせします。

- ダウンロードの設定は「する」にされることをおすすめします。
- 2画面表示中は操作できません。

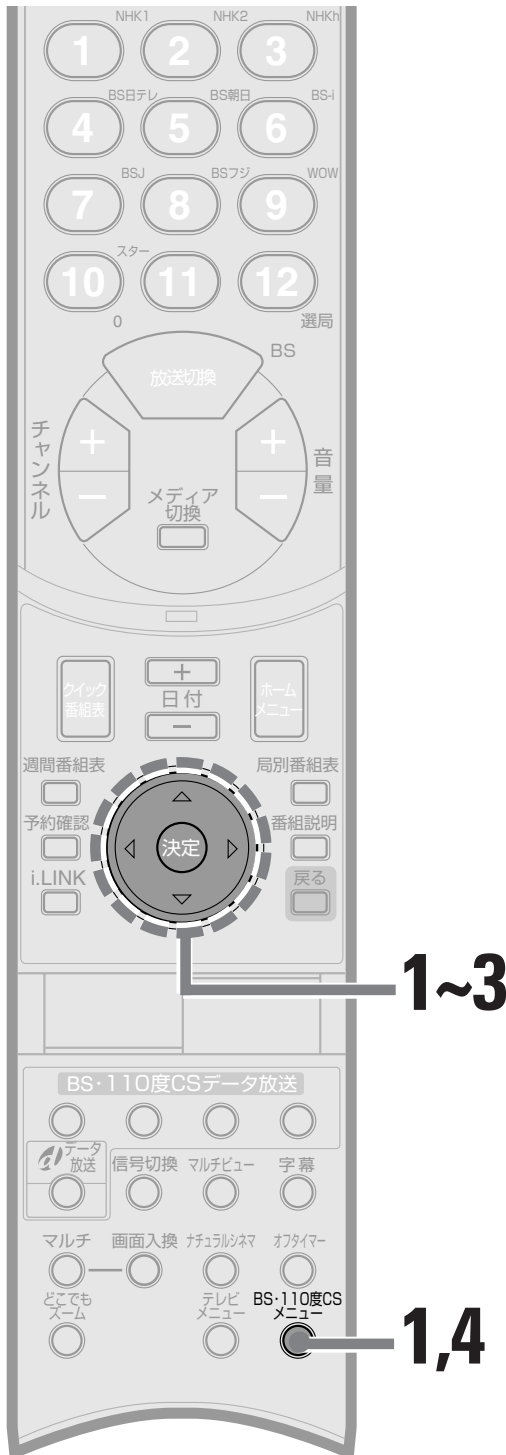

## 1 BS・110度CSメニューボタンを押してから、カーソルボタン(◀▶)で「各種設定」を選ぶ

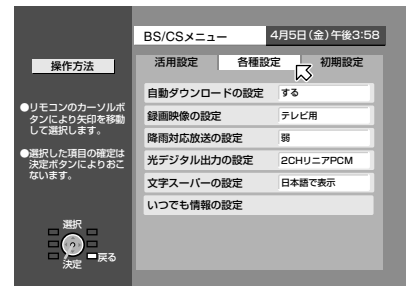

## 2 カーソルボタン(▲▼)を押して「自動ダウンロードの設定」を選び、決定ボタンを押す

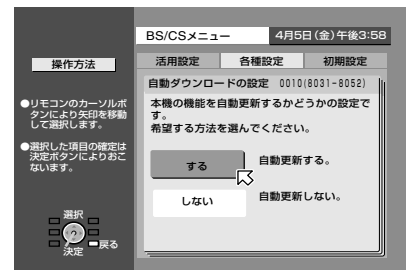

### 3 カーソルボタン(▲▼)を押して「する」を選び、決定ボタンを押す

#### 「する(自動ダウンロード)」:

プログラムが送られてきたときに自動的にダウンロードします。ダウンロードの結果はメールでお知らせします。

#### 「しない」:

ダウンロードしません。必要があるときはメールの指示にしたがってダウンロードをおこなってください。(☞「自分でダウンロードする」)

- プログラムによっては「する(自動ダウンロード)」に設定していても、自動的にダウンロードされないものがあります。そのときはメールをご覧ください、ダウンロードをするかしないかを選んでください。

### 4 BS・110度CSメニューボタンを押して終了する

- ダウンロードが完了すると、メールで通知があります。

#### 自分でダウンロードする

手順3で「する(自動ダウンロード)」を選んでいても、プログラムによっては、ダウンロードをするかしないかを選んで、決定しなくてはならないものがあります。

- 1 メールを開く (☞ 76ページ)
- 2 メールをよく読んで内容を確認してください
- 3 カーソルボタン(◀▶)を押して「はい」を選び、決定ボタンを押す

- メールで指定された時間になると自動的にダウンロードが始まります。(リモコンまたは本体の電源ボタンで電源を切っておいてください。)

#### ダウンロードに失敗したときは・・・

メールでお知らせします。再度ダウンロードをするかどうかを選択できます。「もう1度ダウンロードをする」を選ぶと、指定された時間にダウンロードが行われます。

#### ダウンロードに関するご注意

- ダウンロードは、おもに深夜、テレビを使用していないときに行われます。できるだけ、電源プラグを抜かず、リモコンまたは本体の電源ボタンで電源を切っておいてください。
- 自動的に更新するように設定すると、自動的に更新が行なわれます。ただし、自動更新の時間に本機の電源が「入り」のときは、更新が行われません。(☞「ダウンロードに失敗したときは・・・」)



## アンテナの設定／変更

BS・110度CSアンテナのコンバーターへ、本機から電源を供給する/しないの設定/変更ができます。



ふたを開けたところ

●2画面表示中は操作できません。

### 1 BS・110度CSメニューボタンを押してから、カーソルボタン(◀▶)で、「初期設定」を選ぶ

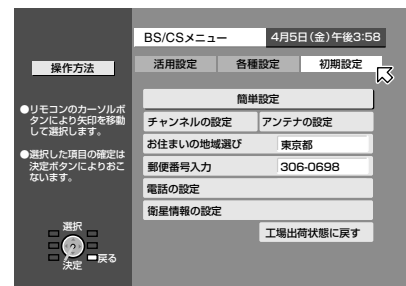

### 2 カーソルボタン(◀▶▲▼)を押して、「アンテナの設定」を選び、決定ボタンを押す

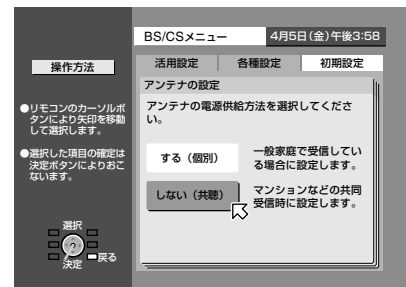

### 3 カーソルボタン(◀▶)を押して「する(個別)」または「しない(共聴)」を選び、決定ボタンを押す

「する(個別)」:

BS・110度CSアンテナに電源を供給します。本機に直接BS・110度CSアンテナをつないでいる場合に選びます。

「しない(共聴)」:

BS・110度CSアンテナに電源を供給しません。マンションなどで共聴システムをお使いのときに選びます。



## 4 個別のアンテナをつないでいるときはBS・110度CSアンテナの向きを調整する

「しない(共聴)」を選んだときは手順④に進んでください。

- アンテナレベルが「最大値」に近付くようにBS・110度CSアンテナの向きを調整します。
- BS・110度CSアンテナは少しずつ動かしてください。画面のレベル表示はアンテナの動きより少し遅れます。

### 最大値

アンテナの方向調整を始めてから受信した最大値を表示します。

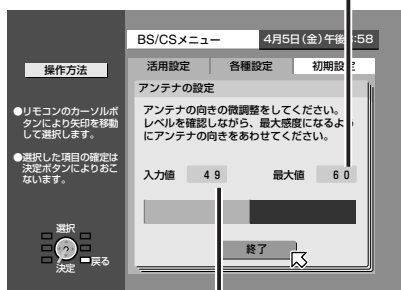

現在のアンテナレベル

最大値に近付けるように、調整します。

## 5 決定ボタンを押す

「受信情報を取得中です。しばらくお待ちください。」と表示され、しばらくすると「初期設定」画面に戻ります。

## 6 BS・110度CSメニューボタンを押して終了する

### アンテナレベルについて

- アンテナレベルは0~99までの数値で表示されます。アンテナレベルが50以下のときは、放送を受信できないことがありますのでご注意ください。
- アンテナレベルは本体の表示窓でも表示されます。

本体の表示窓

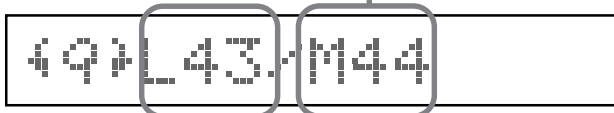

現在のアンテナレベル

## お住まいの地域設定/変更

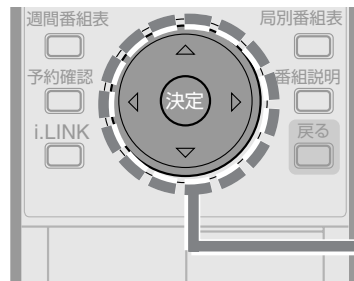

1~3



1,4

ふたを開けたところ

- 2画面表示中は操作できません。

1 BS・110度CSメニューボタンを押してから、カーソルボタン(◀▶)で、「初期設定」を選ぶ

2 カーソルボタン(▲▼)を押して「お住まいの地域選び」を選び、決定ボタンを押す

お住まいの地域を選ぶ画面が表示されます。

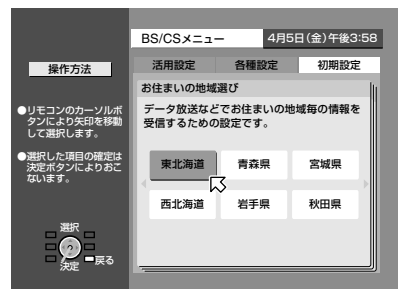

3 カーソルボタン(◀▶▲▼)を押してお住まいの地域を選び、決定ボタンを押す

- 1度に表示されるのは6地域です。カーソルボタン(◀▶)を押すごとに、他の地域が表示されます。

4 BS・110度CSメニューボタンを押して終了する

BS・110度CSデジタル放送の受信設定を変更する

BS・110度CSデジタル放送を使いこなす

アンテナの設定/変更 お住まいの地域設定/変更

# BS・110度CS デジタル放送の受信設定を変更する(つづき)

## 郵便番号の設定／変更

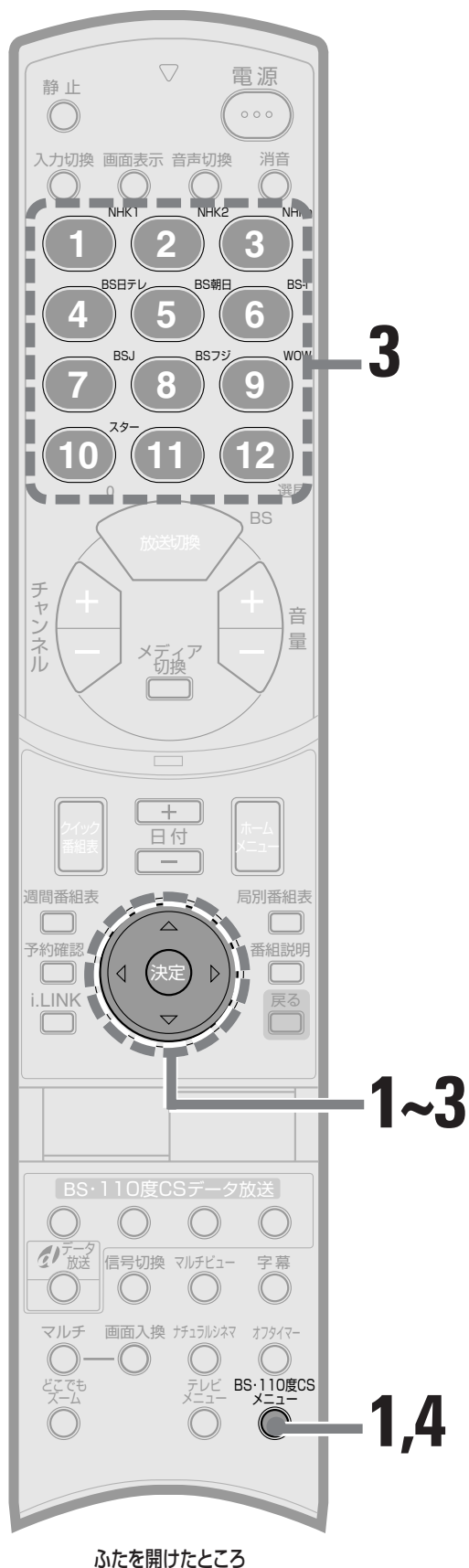

●2画面表示中は操作できません。

### 1 BS・110度CSメニューボタンを押してから、カーソルボタン(◀▶)で、「初期設定」を選ぶ

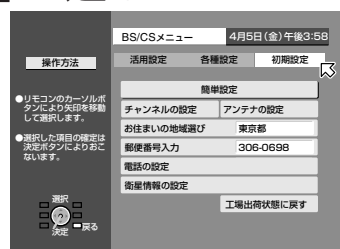

### 2 カーソルボタン(▲▼)を押して、「郵便番号入力」を選び、決定ボタンを押す

郵便番号を入力する画面が表示されます。

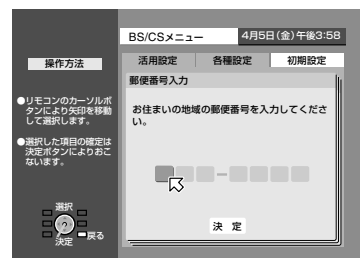

### 3 チャンネル(数字)ボタンを押してお住まいの地域の郵便番号を入力し、決定ボタンを押す

「初期設定」画面に戻ります。

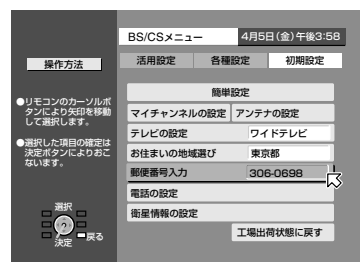

### 4 BS・110度CSメニューボタンを押して終了する

# 電話の設定／変更

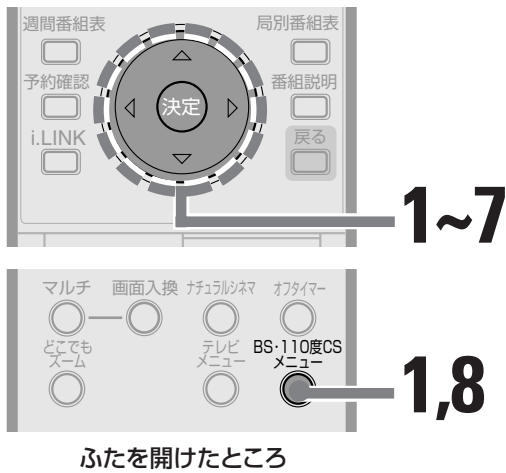

●2画面表示中は操作できません。

**1** BS・110度CSメニューボタンを押してから、カーソルボタン(◀▶)で「初期設定」を選ぶ

**2** カーソルボタン(▲▼)を押して「電話の設定」を選び、決定ボタンを押す

電話の設定項目が表示されます。

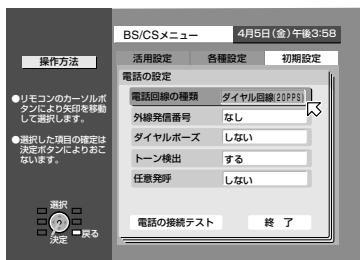

**3** カーソルボタン(▲▼)を押して設定したい項目を選び、決定ボタンを押す

選んだ項目の設定画面が表示されます。

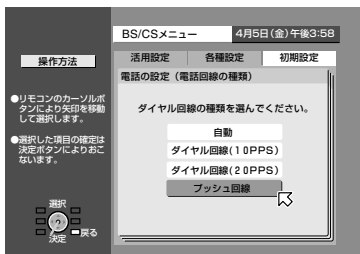

例：「電話回線の種類」を選んだとき

**4** カーソルボタン(▲▼◀▶)を押して項目を選び、決定ボタンを押す

「電話の設定」画面に戻ります。

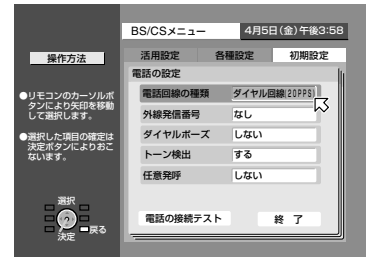

**5** 手順3～4をくり返して、他の設定をする

**6** カーソルボタン(▲▼◀▶)を押して「電話の接続テスト」を選び、決定ボタンを押す

「接続テスト中です」と表示されます。本体の表示窓右側には「通信中」と表示されます。しばらくして接続テストが終了すると、結果が表示されます。

●接続テストは最長1分30秒ほどかかります。

接続テストがうまくいかなかったときは

- 戻るボタンを押して手順2に戻り、ご使用の電話回線の種類(「ダイヤル回線(10pps)」、「ダイヤル回線(20pps)」または「プッシュ回線」)を選び直してください。接続している電話回線の種類がわからないときは、電話会社にお問い合わせください。
- 電話線が正しく接続されているか確認してください。(P.30ページ)

**7** カーソルボタン(◀▶)を押して「終了」を選び、決定ボタンを押す

**8** BS・110度CSメニューボタンを押して終了する

# BS・110度CS デジタル放送の受信設定を変更する(つづき)

## ダイヤルポーズの設定/変更

電話をかけるときに、外線発信番号を押したあと少し間をおくかどうかを設定します。ダイヤルポーズが必要かどうかは、ご使用の電話機によって異なりますので、電話機の取扱説明書をご覧ください。

37ページの操作で外線発信番号を「なし」にしたときは設定する必要はありません。

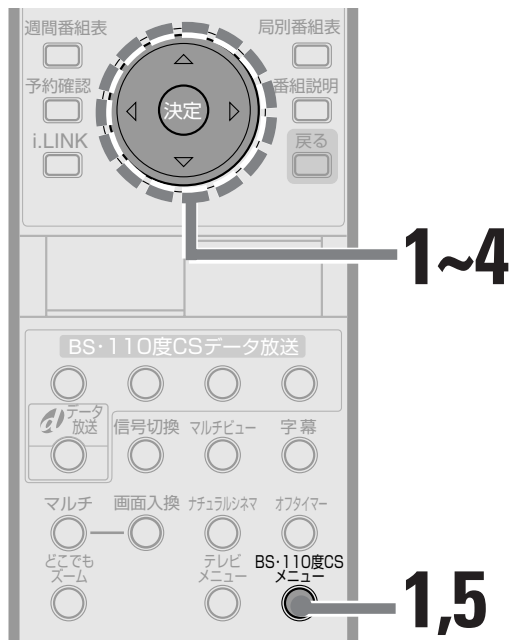

ふたを開けたところ

● 2画面表示中は操作できません。

- 1 BS・110度CSメニューボタンを押してから、カーソルボタン(◀▶)で、「初期設定」を選ぶ
- 2 カーソルボタン(▲▼)を押して「電話の設定」を選び、決定ボタンを押す  
電話の設定画面が表示されます。
- 3 カーソルボタン(▲▼)を押して「ダイヤルポーズ」を選び、決定ボタンを押す  
ダイヤルポーズの設定画面が表示されます。
- 4 カーソルボタン(▲▼)を押して「する」または「しない」を選び、決定ボタンを押す
- 5 BS・110度CSメニューボタンを押して終了する

## トーン検出の設定/変更

電話器と合わせてお使いのとき、本機が回線を使えるかどうかを検出する設定です。通常は「する」を選びます。

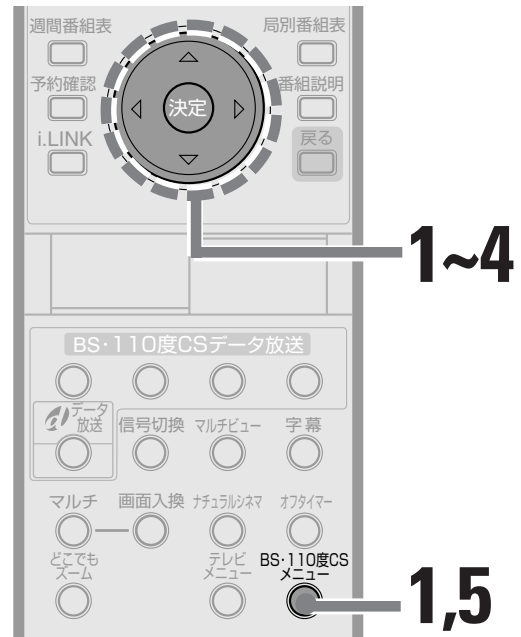

ふたを開けたところ

● 2画面表示中は操作できません。

- 1 BS・110度CSメニューボタンを押してから、カーソルボタン(◀▶)で、「初期設定」を選ぶ
- 2 カーソルボタン(▲▼)を押して「電話の設定」を選び、決定ボタンを押す  
電話の設定画面が表示されます。
- 3 カーソルボタン(▲▼)を押して「トーン検出」を選び、決定ボタンを押す  
トーン検出の設定画面が表示されます。
- 4 カーソルボタン(▲▼)を押して「する」を選び、決定ボタンを押す  
● 本機専用に電話線が使用できるときは「しない」と設定します。
- 5 BS・110度CSメニューボタンを押して終了する

## 任意発呼の設定／変更

通常はお買い上げ時の設定(「しない」)を変更する必要はありませんが、B-CASカードのデータがセンターに送れなかったときにのみ「する」に設定してください。

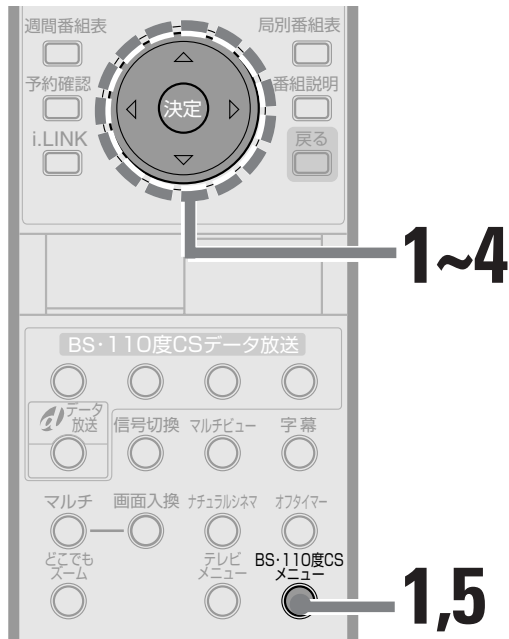

ふたを開けたところ

● 2画面表示中は操作できません。

- 1 BS・110度CSメニューボタンを押してから、カーソルボタン(◀▶)で、「初期設定」を選ぶ
- 2 カーソルボタン(▲▼)を押して「電話の設定」を選び、決定ボタンを押す  
電話の設定画面が表示されます。
- 3 カーソルボタン(▲▼)を押して「任意発呼」を選び、決定ボタンを押す  
任意発呼の設定画面が表示されます。
- 4 カーソルボタン(▲▼)を押して「する」または「しない」を選び、決定ボタンを押す
- 5 BS・110度CSメニューボタンを押して終了する

# AV機器の接続早わかり

AV機器などを接続するには、それぞれの機器の電源を切ってから行います。  
また、接続する機器の取扱説明書もあわせてご覧ください。

## 接続できる機器

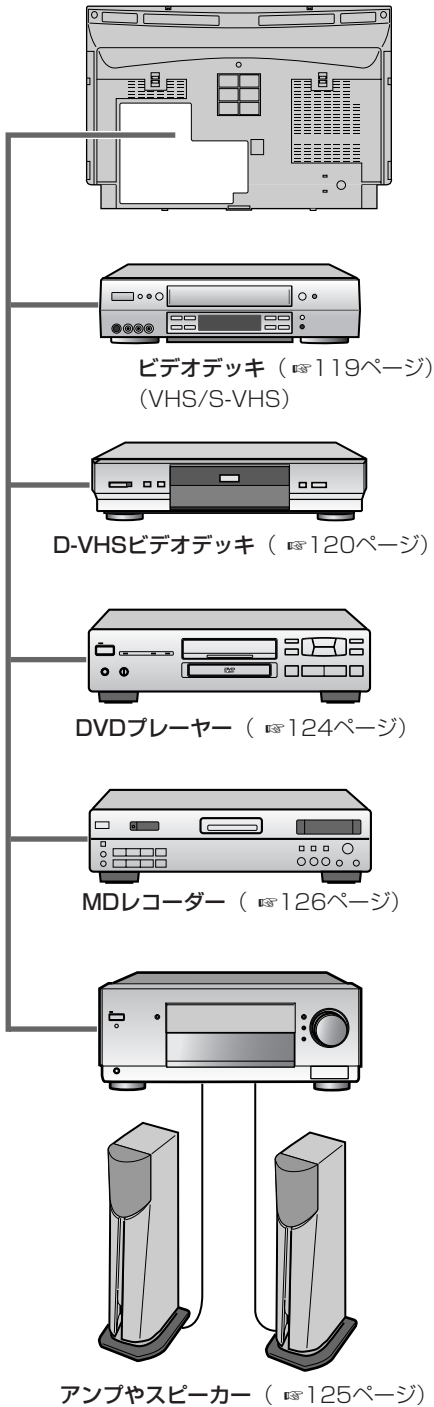

# ビデオカメラ/ テレビゲームをつなぐ

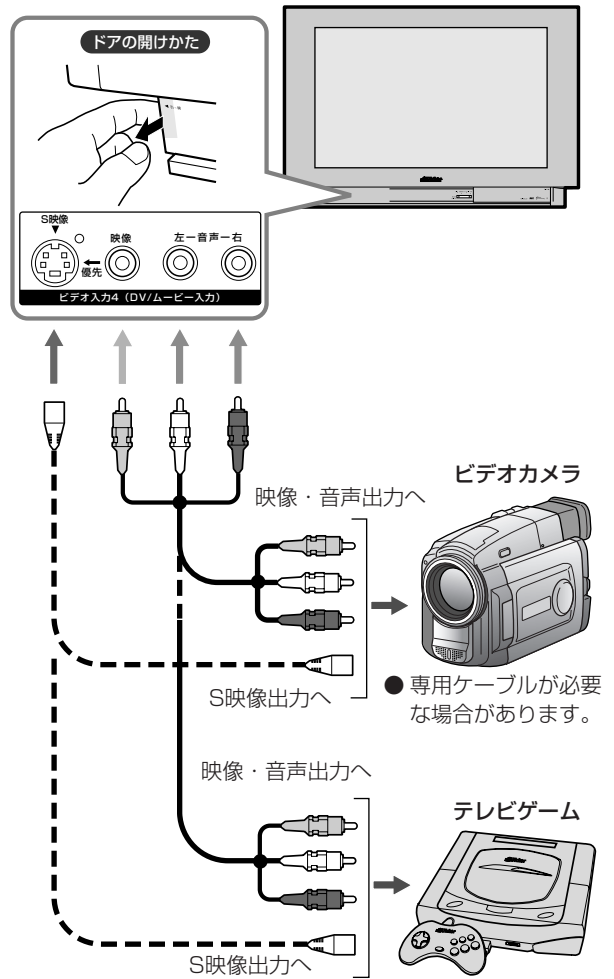

- ビデオカメラやテレビゲームの接続には、専用の接続コードやアダプターが必要な場合があります。詳しくは、ビデオカメラやテレビゲームの取扱説明書をご覧ください。
- S映像出力があるときは、S映像コードで接続されることをおすすめします。映像コードも接続されているときにはS映像が優先されます。

## ビデオカメラやテレビゲームを楽しむには

「ビデオ4」に切り換わるまで入力切換ボタンをくり返し押し。(☞40ページ)  
入力切換の表示が出ます。

入力切換
B S 101
ビデオ1
ビデオ2
ビデオ3
ビデオ4

# ビデオデッキをつなぐ

## ご注意

- 接続が終わるまで電源コードはコンセントから抜いておいてください。
- ビデオデッキの取扱説明書もご覧ください。

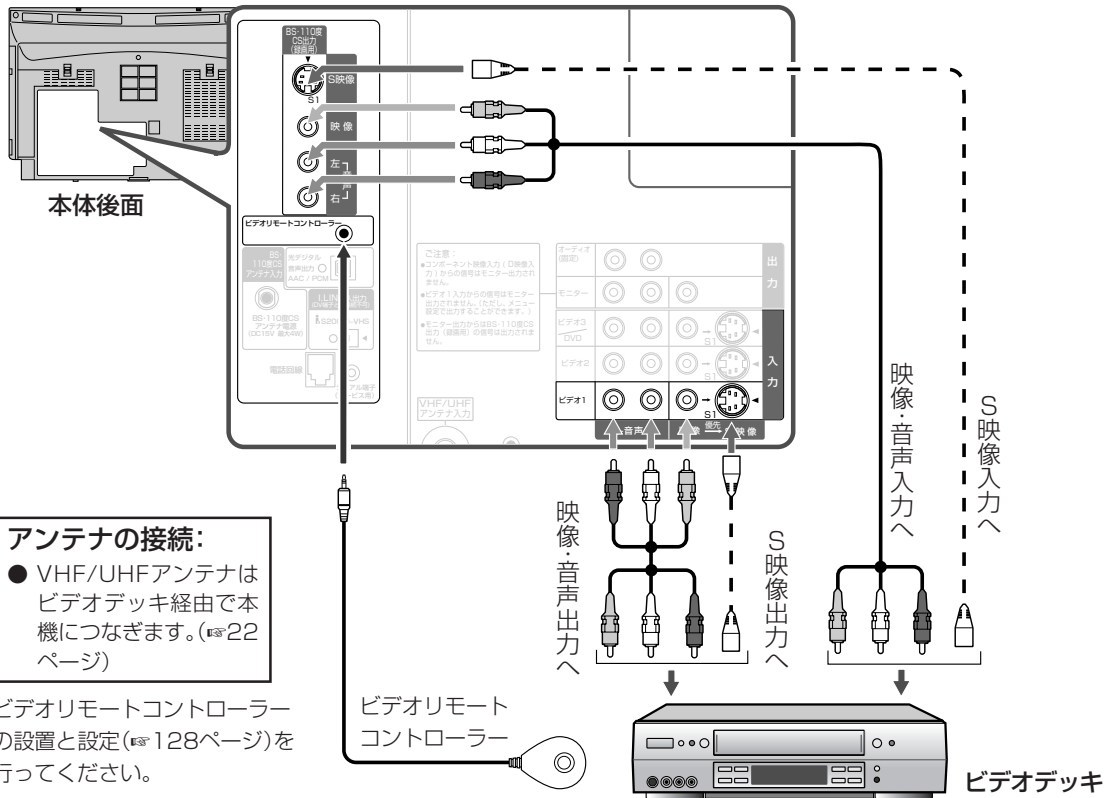

### アンテナの接続:

- VHF/UHFアンテナはビデオデッキ経由で本機につなぎます。(P.22ページ)

ビデオリモートコントローラーの設置と設定(P.128ページ)を行ってください。

## ビデオを見るときは

入力切換ボタンを押し、「ビデオ1」を選びます。(P.40ページ)

- ビデオデッキは、ビデオ2入力端子や、ビデオ3/DVD入力端子にも接続できます。そのときは、入力切換ボタンを押し、「ビデオ2」または「ビデオ3」を選びます。

## ビデオ1入力端子の映像が乱れるときは

- 1 テレビメニューボタンを押してから、カーソルボタン(◀▶)で「各種設定」を選ぶ
- 2 カーソルボタン(▲▼)を押して「ビデオ1入力端子信号のモニター出力」を選ぶ
- 3 カーソルボタン(◀▶)で「出力しない」を選び、決定ボタンを押す
- 4 テレビメニューボタンを押して終了する

## 画面にノイズ(たて線など)が出るときは

ケーブルをとおしてノイズが入っていることが考えられます。シールドのしっかりしたケーブルに交換したり、ケーブルの位置をかえて、ノイズが少なくなるようにしてください。

## BS・110度CSデジタル放送を録画するときは番組を見ながら録画する

- 1 ビデオデッキの入力切換で、本機をつないだ入力を選ぶ
- 2 ビデオデッキを操作して録画する

## 予約録画をする(P.92～97ページ)

- 1 ビデオデッキの入力切換で、本機をつないだ入力を選ぶ
- 2 ビデオデッキに録画用のテープを入れ、ビデオデッキの電源を切る
- 3 本機で番組を録画予約する(P.92ページ)

## ご注意

- 地上波放送を録画するときはビデオデッキで操作してください。
- お手持ちのビデオデッキにS映像入力端子があるときは、別売りのS映像用ケーブルでつないでください。映像端子(黄色)よりも、鮮明な映像で録画/再生できます。
- BS・110度CS出力(録画用)の映像端子およびS1映像端子からは、チャンネル表示や、メニュー、番組表、データ放送の映像は出力されません。
- BS・110度CS出力(録画用)の音声出力端子からは、お知らせ音は出力されません。
- 番組を見ながら録画しているときに、番組表などを表示させるとビデオテープに記録された映像や音声が乱れることがあります。
- AVコンピュリンク端子のあるビデオデッキにつなぐときはP.127ページをご覧ください。
- 「BSデジタルリンク予約」や「BSデジタル予約[着信予約]」機能のあるビクター製ビデオデッキの場合は、ビデオデッキの取扱説明書にしたがって、接続と操作をおこなってください。

# D-VHS ビデオデッキをつなぐ

- i.LINK コードを接続するだけで使用できます。  
(123ページの「i.LINKの設定をする」を必ずおこなってください。)  
i.LINK コード以外の接続は必要に応じておこなってください。

## アンテナの接続:

- VHF/UHFアンテナはビデオデッキ経由で本機につながります。(※22ページ)

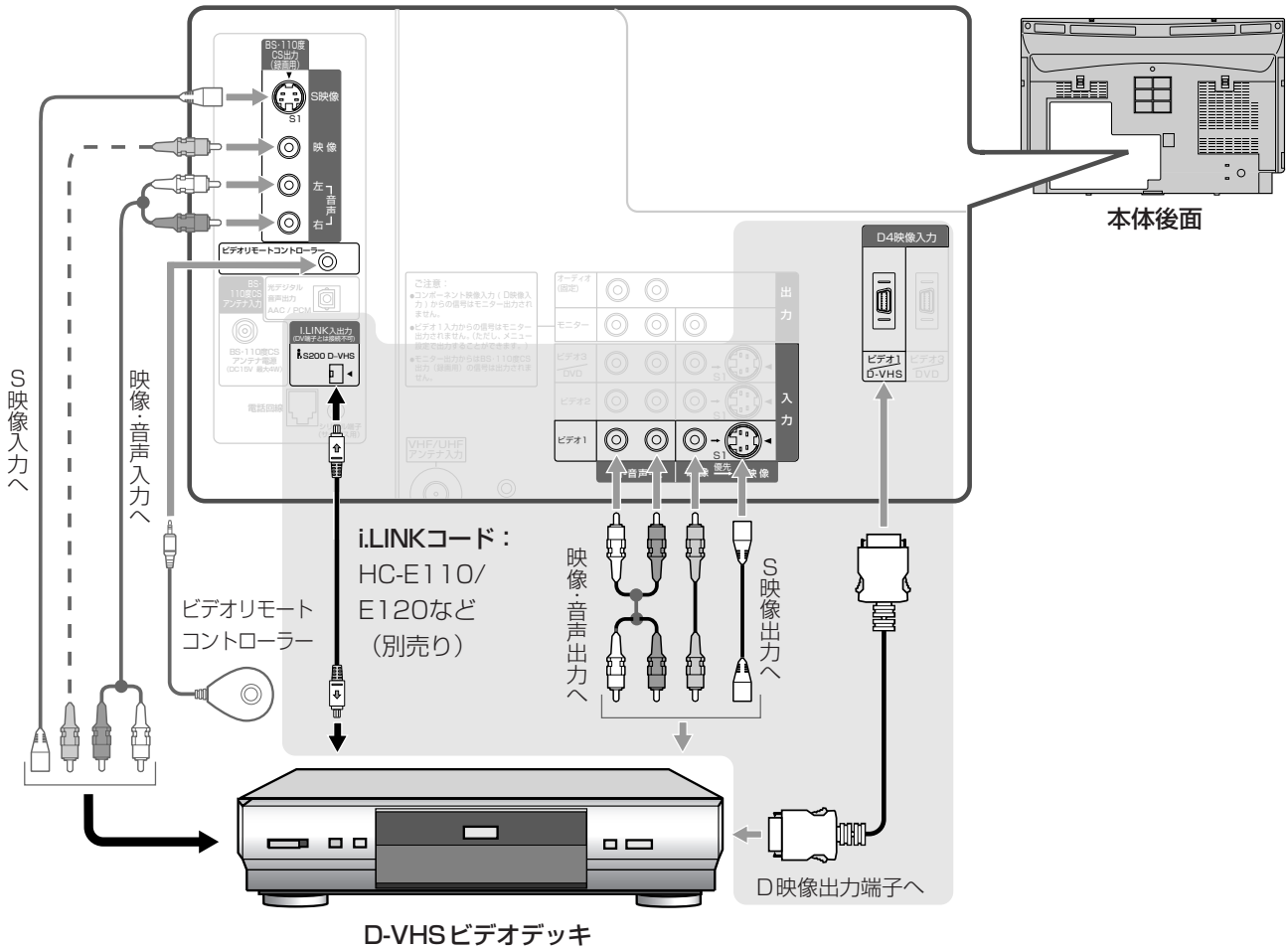

## 接続が終わったら

本機とD-VHSビデオデッキをi.LINKコードでつないただけではD-VHS(デジタル)録画/再生はできません。「i.LINKの設定をする」(※123ページ)をご覧ください。i.LINKの設定(LINC)を行ってください。

本機のi.LINK接続が可能なビクター製品には次のようなものがあります。

D-VHSビデオデッキ	HM-DR10000
	HM-DH20000
	HM-DH30000
	HM-DH35000

## 接続時のご注意

- 複数のD-VHSビデオデッキをi.LINK接続するときは、「i.LINKでつなぐ」(※122ページ)をご覧ください。
- i.LINKコードはS200またはS400の規格に対応したものをご使用ください。S200やS400の規格の表示のないDVコードは使用できません。



#### ご注意

- 接続が終わるまで電源コードはコンセントから抜いておいてください。
- D-VHSビデオデッキの取扱説明書もご覧ください。

## D-VHSでデジタル録画する

i.LINK 接続でおこないます。i.LINK の設定をおこなってください(☞ 123 ページ)

### 番組を見ながら録画する

- 1 D-VHSビデオデッキの入力を「i.LINK入力」に切り換える
- 2 番組に合わせて録画モード(HS/STD/LS3)を設定する
- 3 D-VHSビデオデッキを操作して録画する

### 本機で予約録画をする(☞92～97 ページ)

- 1 D-VHSビデオデッキの入力を「i.LINK入力」に切り換える
- 2 D-VHSビデオデッキに録画用のD-VHSテープを入れ、電源を切る
- 3 本機で番組を録画予約する(☞92ページ) D-VHSモードで録画できるように設定します。
- 4 リモコンでテレビの電源を切る

## VHS/S-VHS(アナログ)の録画/再生は

「ビデオを見るときは」、「BS・110度CSデジタル放送を録画するときは」(☞119 ページ)をご覧ください。

#### ご注意

- 地上波放送を録画するときはD-VHSビデオデッキで操作してください。
- 本機で予約録画できるのはBSデジタル放送または110度CSデジタル放送の番組のみです。

#### 録画/再生時のご注意

- 連動型データ放送やマルチビュー放送、または複数の信号がある場合、これらの番組に関連するデータはすべて出力されます。  
HSモードのあるD-VHSビデオデッキではこれらのi.LINK端子から出力されるデータをすべて録画できます。(情報量が多くなると出力されないデータが発生することがあります。)
- データ放送はLS3モードでは録画できません。
- データ放送はVHS/S-VHSモードでは録画できません。D-VHSモードで録画してください。
- BS(またはCS)ラジオ放送では音声のほかにデータ放送の映像のある番組があります。この場合、LS3モードやVHS/S-VHS記録では音声しか録画できません。データ放送の映像も録画したいときは、D-VHSテープにSTDまたはHSモードで録画してください。
- HSモードに対応していないD-VHSビデオデッキではハイビジョン番組など標準放送番組以外のデジタル録画(i.LINK経由)ができません。標準放送以外の番組はVHS/S-VHS記録で録画してください。D-VHSビデオデッキの入力をi.LINKから本機のBS・110度CS出力をつないだ入力に切り換えてください。
- HM-DH20000/HM-DH30000/HM-DH35000(ピクチャー製D-VHSビデオデッキ)では、i.LINK接続による録画時にはD-VHSビデオデッキのビデオナビゲーションに番組情報が記憶されます。ただし、110度CSデジタル放送を録画したテープのビデオナビゲーションでは、チャンネルが正しく表示されません。
- 標準放送番組をSDモードで録画するときは、本機で選択した映像・音声のみが記録されます。
- マルチチャンネル放送では、選択されたチャンネルの映像・音声がい.LINK端子から出力されます。
- MPEG2 AACデコード機能のないD-VHSビデオデッキではBSデジタル放送または110度CSデジタル放送の音声の再生ができません。本機にi.LINK入力をして再生します。

## D-VHSでデジタル録画したビデオテープを見る

i.LINK 接続でおこないます。i.LINK の設定をおこなってください(☞ 123 ページ)

- 1 放送切換ボタンを押してBSデジタル放送または110度CSデジタル放送に切り換える
- 2 D-VHSビデオデッキの再生ボタンを押す自動的にD-VHSビデオデッキの映像に切り換わりま

#### データ放送が録画されているときは

- 連動型データ放送のデータが録画されているときは再生中にデータボタンを押すと、データ放送画面が表示されます。放送をご覧になっているときとほぼ同様に、データ放送の操作ができます。(☞82ページ)
- 独立型データ放送が録画されているときは放送をご覧になっているときとほぼ同様に、データ放送の操作ができます。(☞82ページ)  
(双方向サービスなど、一部操作が制限される場合があります。)

ご注意

- 接続が終わるまで電源コードはコンセントから抜いておいてください。
- 各機器の取扱説明書もご覧ください。

## i.LINKについて

i.LINK接続では、今までの映像・音声コードと違い、1本のコードで映像や音声などのデータをやりとりすることができます。そのかわり、使用する前に相手の機器を指定する設定が必要になります。

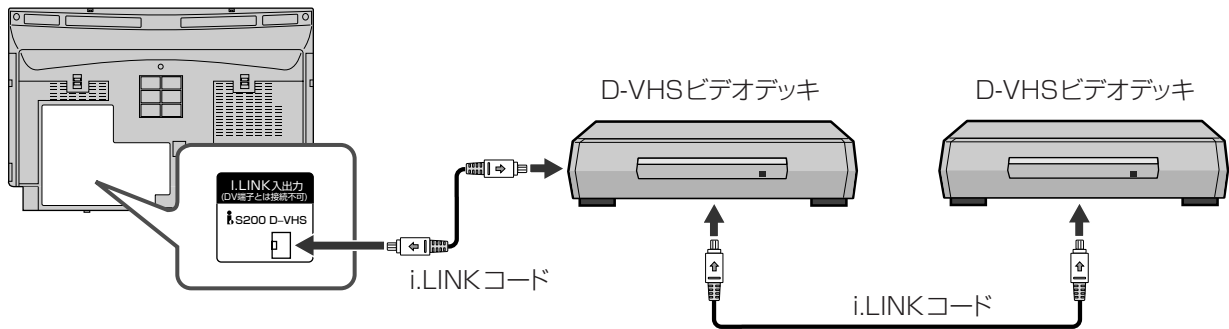

- 「D-VHSビデオデッキをつなぐ」(P.120ページ)もご覧ください。
- i.LINKコードはS200またはS400の規格に対応したものをご使用ください。S200やS400の規格の表示のないものは使用できません。
- D-VHSビデオデッキを2台使ってダビングするときは、本機のLINCを解除し、D-VHSビデオデッキ同士をLINCしてください。(P.123ページ)

### i.LINKで接続するときのご注意

- i.LINK対応機器を接続するときは、各機器がループ(閉じた輪)状にならないように接続します。

□ : i.LINK対応機器    — : i.LINKコード

良い例



悪い例



- i.LINK接続しているすべての機器の電源プラグはいつも差し込んだままにしてください。またi.LINK接続で操作中は、i.LINKコードを抜き差ししないでください。
- あまり多くの機器を同時に接続すると、機器同士の相性などにより思わぬ動作がでる場合があります。1対1の接続をおすすめします。

## i.LINKとは?

i.LINK端子を持つ機器同士を1本のi.LINKケーブルで接続するだけで、デジタル信号(本機ではBSデジタル放送、110度CSデジタル放送の映像・音声・データ放送)を双方向でやりとりできます。また他の機器を中継していても、直接接続しているときと同じようにやりとりできます。そのため順序を気にせずに、複数の機器を接続できます。

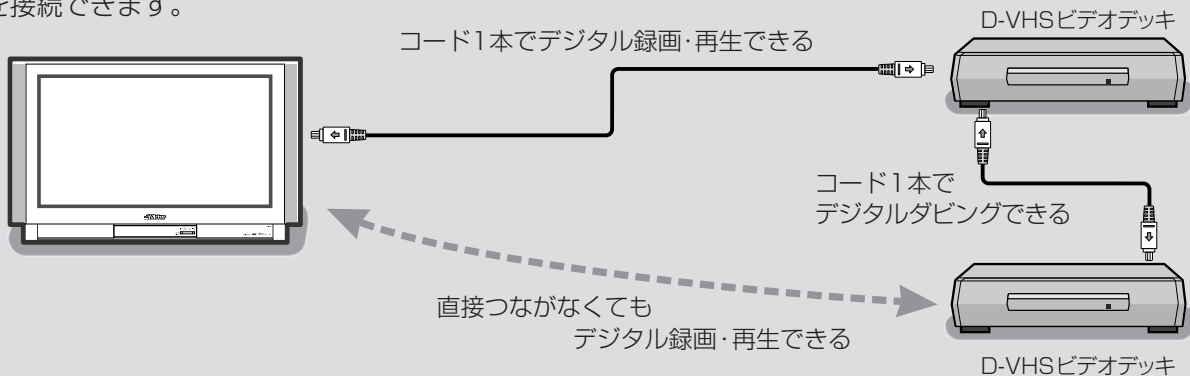

- i.LINK端子が3つ以上ある機器の場合、または市販のIEEE1394用ハブを使って、分岐接続ができます。

i.LINKは、国際標準化規格「IEEE1394-1995」およびその拡張仕様を示す呼称です。

i.LINKとi.LINKのロゴ「i」はソニー株式会社の商標です。

# i.LINKの設定をする

D-VHSモードで録画/再生するには、i.LINKコードでの接続のあとに、i.LINKの設定を行います。接続された機器同士を関係させて操作するには相手機器を指定します。相手機器を指定することを、「LINC\*する」といいます。(\*「用語解説」138ページ)

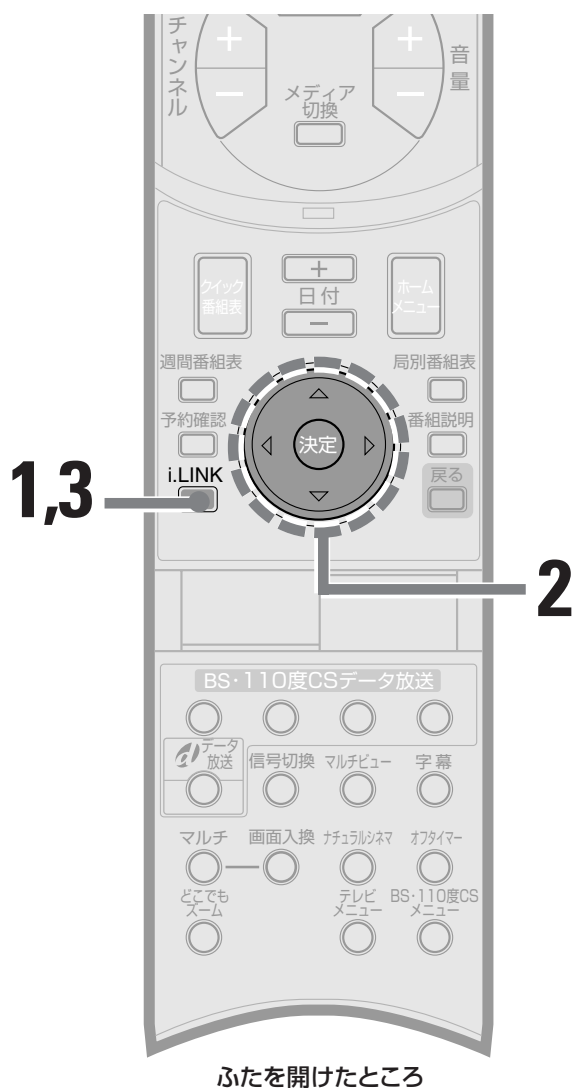

- 録画をするにはD-VHSビデオデッキのi.LINK入力設定が必要です。必ず設定をおこなってください。設定や操作方法はD-VHSビデオデッキの取扱説明書をお読みください。
- 2画面表示中は操作できません。

## 1 i.LINK ボタンを押す

i.LINKリストが表示されます。

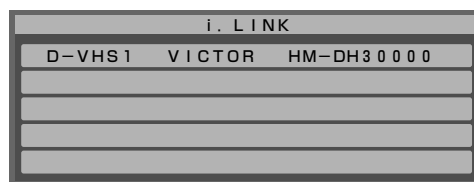

## 2 カーソルボタン(▲▼)で操作したい機器を選び、決定ボタンを押す

文字が黒から青にかわり、赤いi.LINKのマークが表示されます。

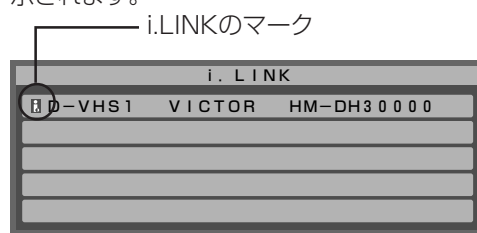

## 3 i.LINK ボタンを押して i.LINK リストを消す

- 複数の同じ機種名のD-VHSを接続している場合は、機器番号(D-VHS1、D-VHS2...)と実際のD-VHSとの対応を確認されることをおすすめします。

複数のD-VHSビデオデッキをi.LINK接続しているときは

ご使用になるD-VHSビデオデッキをLINCしてください。

LINCの設定を解除するには

手順2でカーソルボタン(▲▼)を押してLINCされた機器を選び、決定ボタンを押す。  
機器の表示が青色から黒に戻り、i.LINKのマークも消えます。

本機のi.LINK端子で扱える信号

本機のi.LINK端子で扱えるデータは、BS・110度CSデジタル放送の映像、音声、データ放送の信号です。デジタルビデオカメラなどのDVデータやパソコン用のデータには対応していません。

# DVD プレーヤーをつなぐ

## ご注意

- 接続が終わるまで電源コードはコンセントから抜いておいてください。
- DVD プレーヤーの取扱説明書もご覧ください。

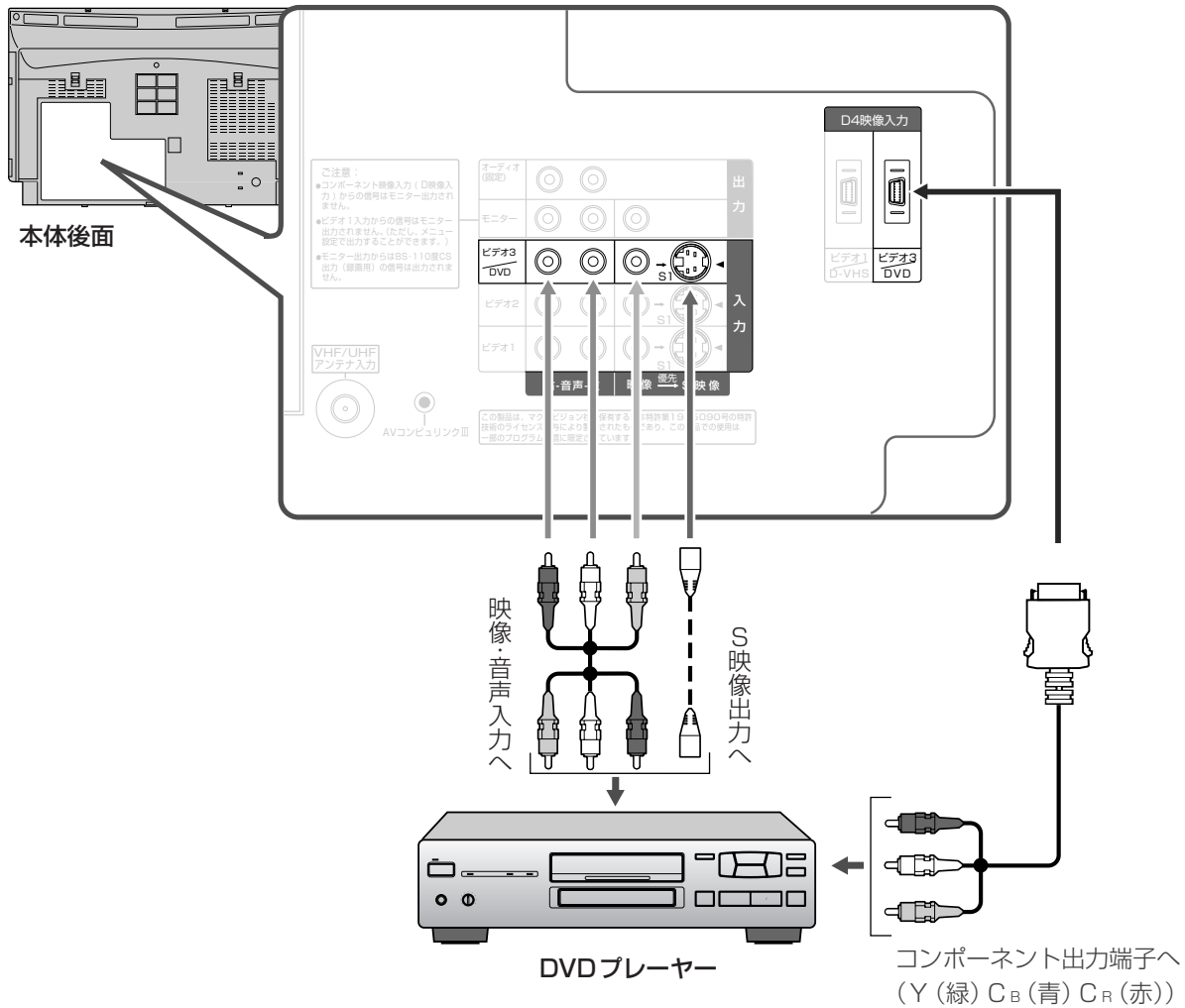

- DVDプレーヤーのコンポーネント出力端子が、D端子のときは両端がDコネクターのコード(市販品)をご使用ください。
- ビクター製のAVコンピュリンク端子があるDVDプレーヤーを接続するときは、127ページもご覧ください。

## 接続後に次の設定をしてください

DVDプレーヤーのマルチアスペクト(画面サイズ)をワイド画面用の設定にしてください。

- 詳しくは、お手持ちのDVDプレーヤーの取扱説明書をご覧ください。

## DVDを見るときは

入力切換ボタンを押し、「ビデオ3」を選びます。



## D映像端子コネクターの外しかた

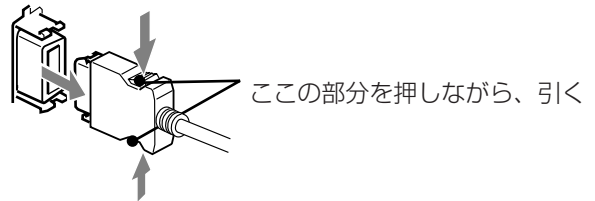

## 本機のD端子が対応する信号

本機のD端子はD4映像入力端子です。対応できる信号は次のとおりです。D1～D4映像出力を持つ機器を接続できます。

対応する映像出力	映像信号フォーマット			
	1125i	750p*	525p	525i
D4	○	○	○	○
D3	○	—	○	○
D2	—	—	○	○
D1	—	—	—	○

\*750pの信号は525pに変換して表示されます。

# アンプやスピーカーをつなぐ

## ご注意

- 接続が終わるまで電源コードはコンセントから抜いておいてください。
- アンプやスピーカーの取扱説明書もご覧ください。

## 光デジタル入力端子のあるアンプのとき

MPEG2 AACデコーダー内蔵のアンプを接続すると、BSデジタル放送または110度CSデジタル放送の5.1chサラウンド音声もお楽しみいただけます。

- MPEG2 AAC 音声を聴くときは、BS/CSメニューの「光デジタル出力の設定」で「AAC」を選んでください。(P.126ページ)

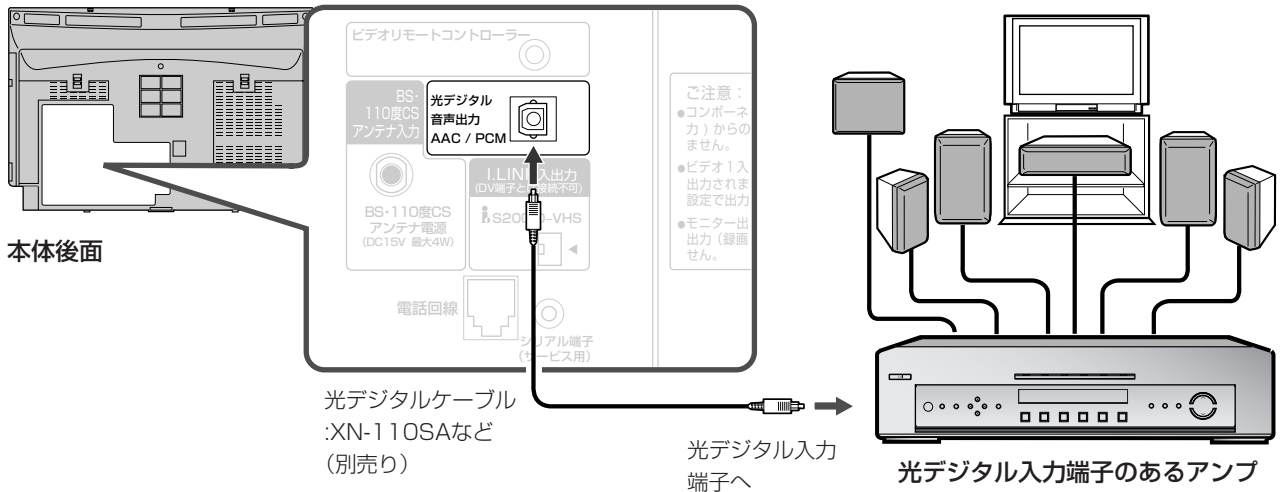

## 光デジタル入力端子のないアンプのとき

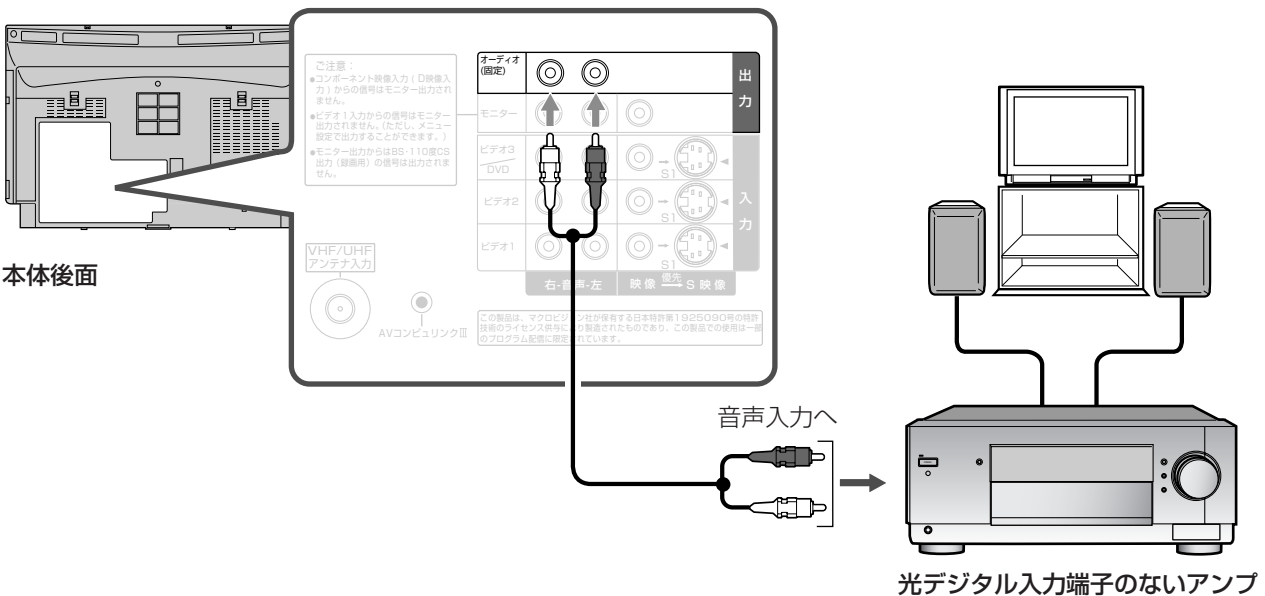

- アンプ内蔵のスピーカーもオーディオ出力につないで楽しむことができます。

## スピーカーについて

- スピーカーは防磁タイプのものをお使いください。
- スピーカーをテレビに近づけすぎないでください。スピーカーから発生する磁気の影響で画面に色むらがでることがあります。スピーカーはテレビから20~30cm以上離して置いてください。スピーカーを離して置いても色むらがでるときは、いったん電源を切り、約30分間そのままにしておきます。その後、再び電源を入れます。

DVDプレーヤーをつなぐ・アンプやスピーカーをつなぐ

他の機器をつなぐ

# MDレコーダーをつなぐ

## ご注意

- 接続が終わるまで電源コードはコンセントから抜いておいてください。
- MDプレーヤーの取扱説明書もご覧ください。

BSデジタル放送または110度CSデジタル放送のデジタル音声をデジタル録音できます。

- サンプリングレートコンバーターを内蔵しているMDレコーダーをお使いください。
- BS/CSメニューの「光デジタル出力の設定」で「2CHリニアPCM」を選んでください。
- 番組によっては、デジタルコピーガードがかかっているため、接続しているオーディオ機器で録音できない場合があります。

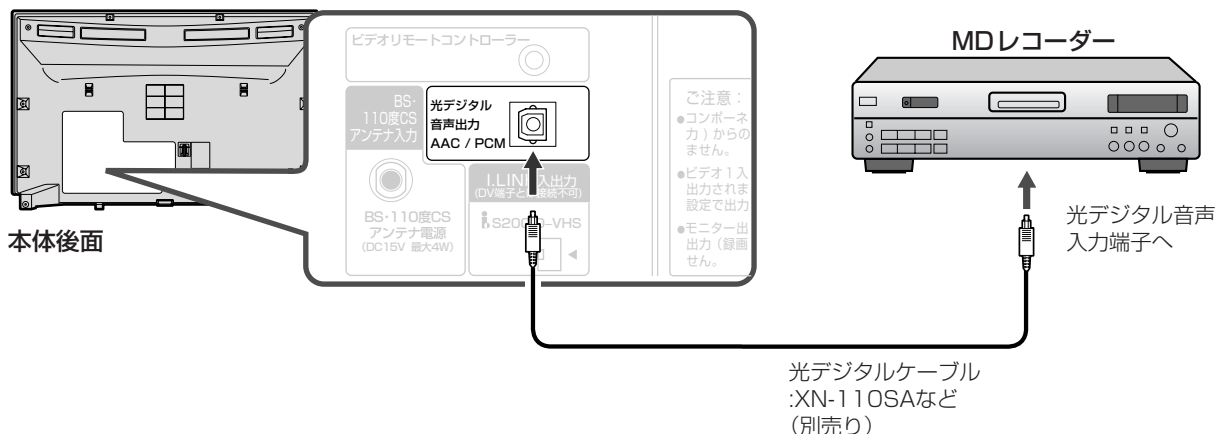

## サンプリングレートコンバーター

- 本機は、3つのサンプリング周波数(32kHz、44.1kHz、48kHz)を使用しています。しかし、MDレコーダーには44.1kHzのサンプリング周波数でしか録音できません。そこで、32kHzや、48kHzのサンプリング周波数のデジタル音声を録音するためにはそれらのサンプリング周波数を44.1kHzに変換する必要があります。その変換機能をサンプリングレートコンバーターといいます。
- お手持ちのMDレコーダーがサンプリングレートコンバーターを内蔵しているかどうかはMDレコーダーの取扱説明書をご覧ください。

## 光デジタル音声出力端子の出力信号を切り換えるには

- 1 BS・110度CSメニューボタンを押してから、カーソルボタン(◀▶)で「各種設定」を選ぶ
- 2 カーソルボタン(▲▼)を押して「光デジタル出力の設定」を選び、決定ボタンを押す
- 3 カーソルボタン(▲▼)を押して「2CHリニアPCM」または「AAC」を選び、決定ボタンを押す  
「2CHリニアPCM」:  
MDレコーダーでデジタル録音するとき  
「AAC」:  
MPEG2 AACデコーダー内蔵アンプをつないでいるとき
- 4 BS・110度CSメニューボタンを押して終了する

## ご注意

- 録音中に番組表などを表示させると、MDに録音された音声が乱れることがあります。

# AV コンピュリンクの接続をする

## ご注意

- 接続が終わるまで電源コードはコンセントから抜いておいてください。
- 各機器の取扱説明書もご覧ください。

本機にはAV コンピュリンク機能があります。AV コンピュリンクに対応したビクター製のビデオデッキ、DVDプレーヤー、AVアンプなどを接続すると、接続した機器と連携した動作ができ、操作が簡略化されます。本機はAV コンピュリンクⅢに対応しています。対応した機器では本機のD4映像入力(コンポーネント映像信号入力)接続に対応しています。

## 接続例

### 1) ビデオデッキ、またはDVDプレーヤーを接続

- AV コンピュリンク以外の接続は119、120、124ページをご覧ください。

本体後面



### 2) ビデオデッキとDVDプレーヤーを接続

- AV コンピュリンク以外の接続は119、120、124ページをご覧ください。

本体後面

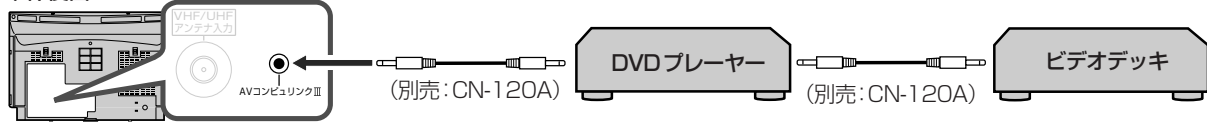

### 3) AVアンプとビデオデッキ、DVDプレーヤーを接続

- AV コンピュリンク以外の接続はAVアンプの取扱説明書をご覧ください。

本体後面

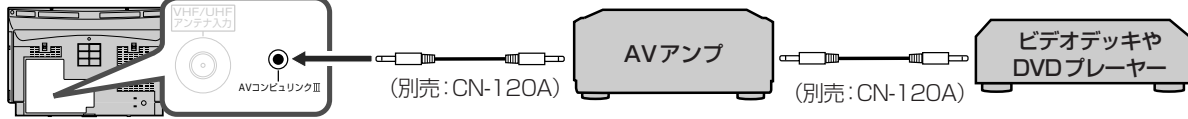

## AV コンピュリンクを接続するとできること

### 1) ビデオデッキを接続したとき

ビデオデッキ側の操作	テレビの動作
ツメを折ったビデオテープを入れる	テレビの電源が入る (電源が切れていたとき)
再生の操作をする	ビデオデッキをつないだ入力に切り換わる

### 2) DVDプレーヤーを接続したとき

DVDプレーヤー側の操作	テレビの動作
再生の操作をする	テレビの電源が入る (電源が切れていたとき)
	DVDプレーヤーをつないだ入力に切り換わる

### 3) AVアンプとビデオデッキやDVDプレーヤーを接続したとき

AVアンプ側の操作	テレビの動作
電源を入れる	テレビの電源が入る (前回ビデオデッキやDVDを選んでいて、テレビの電源が切れていたとき)
ビデオデッキやDVDの入力を選ぶ	AVアンプをつないだ入力に切り換わる
電源を切る	電源が切れる

- 詳しい操作や設定についてはAVアンプの取扱説明書をお読みください。

## ビデオデッキの設定

ビデオデッキでリモコンコードを次のように設定します。

- ビデオ1入力端子に接続したときは →「Aコード」に設定します。
- ビデオ2入力端子に接続したときは →「Bコード」に設定します。

## DVDプレーヤーの設定

DVDプレーヤーでAVコンピュリンクモードを次のように設定します。

- ビデオ3入力端子に接続したときは →「DVD1」に設定します。
- ビデオ1入力端子に接続したときは →「DVD2」に設定します。
- ビデオ2入力端子に接続したときには →「DVD3」に設定します。

# ビデオリモートコントローラーを設定する



ここでは録画予約を簡単に実行するためにビデオリモートコントローラーの設定をします。

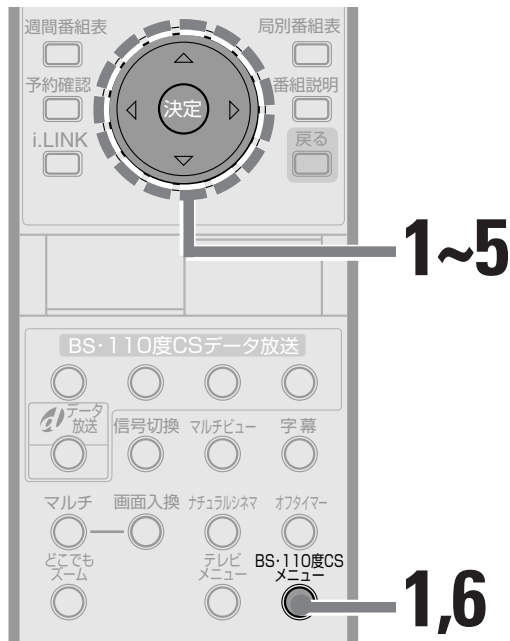

ふたを開けたところ

## ビデオリモートコントローラーの設置場所

ビデオデッキのリモコン受光部の下に設置します。(ビデオデッキの取扱説明書をご覧ください。リモコン受光部の位置をお確かめください。)

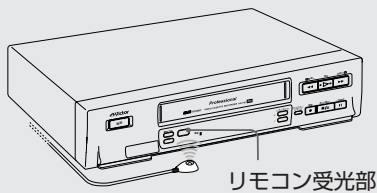

### ビデオリモートコントローラーでできること

予約を実行するときに自動的にビデオデッキの電源が入り、録画が始まります。

### ビデオデッキの準備

- リモコンで操作できるように設定してください。(設定のあるビデオデッキのみ)
- ビデオデッキの電源は切っておいてください。

### 接続できるビデオデッキのメーカー

次のメーカーのビデオデッキを接続できます。

- 一部のビデオデッキには動作しないものもあります。

ビクター・松下・日立・三菱・東芝・ソニー・シャープ・三洋・NEC・アイワ・フナイ

- ビデオリモートコントローラーを本機に接続してから行ってください。(P.119、120ページ)
- 2画面表示中は操作できません。
- 本機で録画予約ができるのは、BSデジタル放送または110度CSデジタル放送の番組のみです。地上波放送の録画予約はビデオデッキで行ってください。
- ビクター製のビデオデッキで「BSデジタルリンク予約」機能のある機種では、ビデオデッキの取扱説明書を必ずお読みください。

## 1 BS・110度CSメニューボタンを押してから、カーソルボタン(◀▶)で「活用設定」を選ぶ

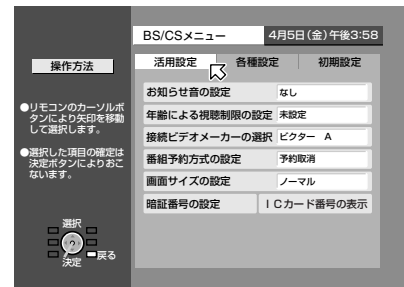

## 2 カーソルボタン(▲▼)を押して「接続ビデオメーカーの選択」を選び、決定ボタンを押す

接続ビデオメーカーの選択画面が表示されます。

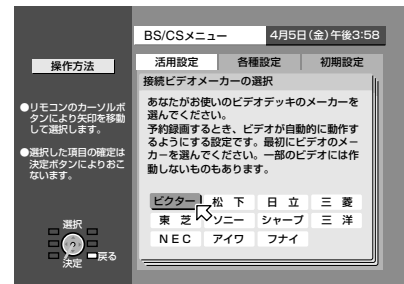



### 3 カーソルボタン(◀▶▲▼)を押してビデオのメーカー名を選び、決定ボタンを押す

動作テストの画面になります。

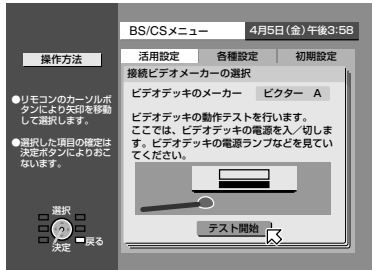

### 4 決定ボタンを押し、ビデオデッキの電源が入ってすぐに切れることを確認する

「ただいまテスト中です」と表示されます。

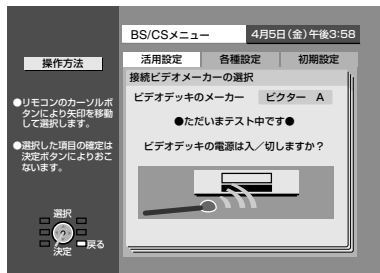

テストが終わると次の画面に変わります。

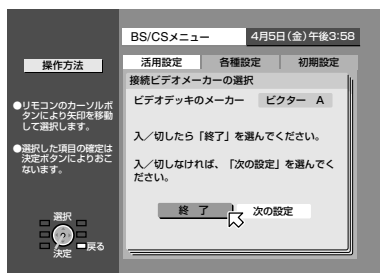

#### ビデオデッキの電源が入/切しないときは

引き続き次の操作をしてください。

- 1 カーソルボタン(◀▶▲▼)を押して「次の設定」を選び、決定ボタンを押す
- 2 カーソルボタン(◀▶▲▼)を押して「テスト開始」を選び、決定ボタンを押す
  - ビデオデッキの電源が入/切すれば、設定は終了です。

### 5 決定ボタンを押す

「活用設定」画面に戻ります。

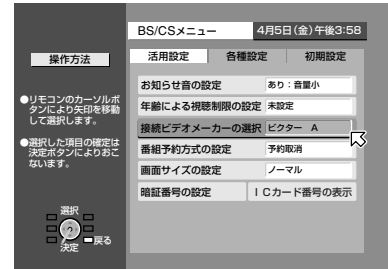

### 6 BS・110度CSメニューボタンを押して終了する

### 7 ビデオリモートコントローラーに付属の両面テープを張り付ける

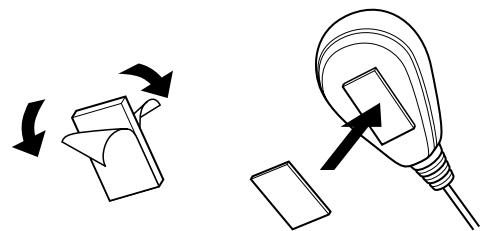

### 8 ビデオリモートコントローラーを固定する

ビデオリモートコントローラーを設定する

他の機器をつなぐ

# 故障かな?と思ったら 一症状とその原因と対処方法 (Q&A)

修理をご依頼される前に、もう1度次の点を確認してください。それでも不具合や異常があるときは、電源プラグをコンセントから抜いて、お買い上げの販売店にご相談ください。

## Q 症状

### ●電源が入らない

## A 原因と対処(参照ページ)

- 電源プラグがはずれていませんか? (☞23ページ)
- リモコンの電源ボタンを押したときにリモコン上部の操作ランプが暗かったり、点滅しなければ、電池の消耗が考えられます。電池を交換してください。(☞23ページ)

### ●正常に動作しない ●本体もリモコンも操作できなくなった

- 本機はマイコンを使用した機器です。外部からの雑音や妨害ノイズにより正常に動作しないことがあります。本機が正常に操作できなくなったときは、本体のリセットボタンを押してください(☞17ページ)。または1度電源を切り、電源プラグをコンセントから抜いて、あらためてコンセントに差し込み、電源を入れてください。

### ●VHF/UHFが映らない

- アンテナは正しく接続されていますか? (☞20~22ページ)
- チャンネル合わせは済んでいますか? (☞24~29ページ)

### ●CATVが映らない

- 受信契約はお済みですか?
- ケーブルは正しく接続されていますか?
- チャンネル+/-ボタンで選べないときは、「+ボタン選局」の設定を「見る」にしてください。(☞64、67ページ)

### ●BSデジタル放送または110度CSデジタル放送が映らない

- 受信設定は正しいですか? (☞32~38ページ)
- BS・110度CSデジタル対応アンテナを使用していますか?  
BSデジタル放送または110度CSデジタル放送を受信するにはBS・110度CSデジタル放送対応のアンテナが必要です。
- アンテナを衛星に向けて正しく設置しましたか?
- アンテナの前方に建物や樹木などの障害物はありませんか?
- アンテナの接続には衛星放送に使える同軸ケーブルを使用していますか?
- 大雨や雪が降っていませんか?大雨や雪が降っていると、衛星からの電波が弱くなり、映らないことがあります。また、アンテナに着雪していると映らないことがあります。
- B-CASカードは入っていますか? (☞31ページ)
- B-CASカードの向きは正しいですか? (☞31ページ)
- 放送のない時間帯ではありませんか?
- 受信契約をしていないチャンネルではありませんか? (☞16ページ)
- ペイ・パー・ビューのチャンネルではありませんか? (☞86ページ)

## Q 症状

●BSデジタル放送または110度CSデジタル放送の予約録画ができない

●BSデジタル放送または110度CSデジタル放送の投票や申し込みができなくなった

●映像が乱れる

●色が出ない、おかしい

●音が出ない

●音声重なって聞こえる

●音声切り換えられない

●画面表示が消えない

## A 原因と対処(参照ページ)

■ビデオリモートコントローラーのメーカー設定は正しいですか？(P.128ページ)

■ビデオリモートコントローラーはきちんと設置されていますか？(P.128ページ)

■ビデオリモートコントローラーはきちんと接続されていますか？(P.119、120ページ)

■ビデオデッキの入力切換は正しいですか？

■録画予約の設定は正しいですか？(P.92ページ)

■録画できない番組ではありませんか？(P.97ページ)

■D-VHSビデオデッキはLINCされていますか？(P.123ページ)

■電話線の接続は正しいですか？(P.30ページ)

■電話の設定は正しいですか？  
(P.36、115ページ)

■本機の近くで携帯電話を使用していませんか？2m以上離れて使用してください。

■色あいや色の濃さの調節がズれていませんか？映像調節をやり直してください。(P.43ページ)

■受信周波数がズれていませんか？メニューの「チャンネル1～12ボタンの設定変更」で「受信調整」を試みてください。(P.64、67ページ)

■ヘッドホン端子にヘッドホンが差し込まれたままになっていませんか？

■消音ボタンを押していませんか？(P.40ページ)

■二重音声放送の音声は「主+副音声」になっていませんか？  
(P.45ページ)

■地上波放送のとき：

モノラル放送やステレオ放送ではありませんか？(P.45ページ)

■BSデジタル放送または110度CSデジタル放送のとき：

・音声多重の番組ですか？(P.45ページ)

・複数の音声信号のある番組ですか？(P.89ページ)

■ビデオ機器の映像が映っていますか。受信できるチャンネルを選んでいませんか？

入力信号がないときは強制的に表示され、消すことはできません。(P.41ページ)

# 故障かな?と思ったら 一症状とその原因と対処方法(Q&A)(つづき)

## Q 症状

## A 原因と対処(参照ページ)

### ●2画面表示にならない

■ 750pの映像をご覧のときは、2画面表示できません。  
(☞51ページ)

### ●静止画にならない

■ 番組一覧を表示中のときは静止画をご覧になることはできません。(☞51ページ)

### ●チャンネルを選ぶときの動作がおかしい

■ CATVのチャンネル選局方式が「数字入力方式」に設定されているときは、CATV以外のチャンネル選局も2桁入力になります。CATVをご覧にならないときは、CATVのチャンネル選局方式を「12ボタン方式」にしてください。(☞66ページ)

■ BSデジタル放送または110度CSデジタル放送のチャンネル選択方式が「テンキー方式」に設定されているときは、1～10のチャンネル(数字)ボタンを押すだけではチャンネルを選べません。1～10のチャンネル(数字)ボタンを押すだけでチャンネルを選びたいときは、「3桁の数字で選ぶ」(☞104ページ)をご覧になって「ポジション方式」を選んでください。または3桁のチャンネル番号を入力してください。

### ●接続したビデオ機器からの映像、音が出ない

■ ビデオ機器は正しく接続されていますか。(☞119、120ページ)  
■ 正しいビデオ入力を選んでいますか。(☞41、118～121ページ)  
■ ビデオ機器の電源は入っていますか。  
■ D-VHSビデオデッキはLINCされていますか?  
■ D-VHSモードで記録された内容がBSデジタル放送または110度CSデジタル放送の番組以外の場合は、D端子か、S映像端子、または映像端子を接続した入力に切り換えてご覧ください。

### ●リモコンで操作できない

■ 電源プラグがはずれていませんか?(☞23ページ)  
■ リモコンのボタンを押したときに、リモコン上部の操作ランプが暗かったり、点滅しなければ、電池の消耗が考えられます。電池を交換してください。(☞23ページ)

### ●電源を切っているのに本体があたたかい

■ 電源を切っても、一部の電気回路は動作しています。故障ではありません。

### ●突然電源が切れた

■ オフタイマーを設定していませんか。(☞58ページ)  
■ 放送終了後に電源が切れたときは、無信号電源オートオフ機能が働いたためです。(☞59ページ)  
■ テレビ消し忘れ防止を設定していませんか。(☞61ページ)

### ●2画面のとき、BSデジタル放送または110度CSデジタル放送の操作ができない

■ 2画面の操作を優先させるため、一部を除き、BSデジタル放送または110度CSデジタル放送の操作を禁止しています。

# 表示窓のメッセージ

表示窓 (☞12ページ) には、次のような情報が表示されます。

ふだんは、ご覧になっているチャンネルやビデオ入力が表示されます。

- BSデジタル放送または110度CSデジタル放送を受信しているときには、この他にも136ページのようなメッセージが表示されます。

状況	表示	内容
地上波放送を見ているとき	「1CH」 * 数字は1～62まで	■ 選んでいるチャンネル番号が表示されます。
CATVを見ているとき	「C32CH」 * 数字は13～38まで	■ CATVチャンネル受信時は数字の前にCが表示されます。
BSデジタル放送を見ているとき	「BS3 103CH HD」	■ ハイビジョン放送を受信しています。 ・「BS3」はマイチャンネルの設定を表します。(☞98ページ) ・「103CH」はチャンネル番号を表します。 ・「HD」はハイビジョン放送を表します。
	「BS1 101CH SD」	■ 標準画質放送を受信しています。 (「SD」は標準画質放送を表します。)
110度CSデジタル放送を見ているとき	「CS3 201CH HD」	■ ハイビジョン放送を受信しています。 ・「CS3」はマイチャンネルの設定を表します。(☞98ページ) ・「201CH」はチャンネル番号を表します。 ・「HD」はハイビジョン放送を表します。
	「CS1 300CH SD」	■ 標準画質放送を受信しています。 (「SD」は標準画質放送を表します。)
ビデオ入力のとき	「ビデオ1」	■ 選んでいるビデオ入力(1～4)が表示されます。
D-VHSビデオデッキを操作しているとき (i.LINK接続時)	「D-VHS PLAY」	■ i.LINK接続で、D-VHSビデオを再生中です。(☞121ページ)
	「D-VHS REC」	■ i.LINK接続で、D-VHS録画中です。(☞121ページ)
ステレオ放送を受信しているとき	「ステレオ」 (表示窓右側に赤く点灯)	■ ステレオ音声です。(☞45ページ)
二重音声放送を受信しているとき	「主」/「副」/「主 副」 (表示窓右側に赤く点灯)	■ 主音声/副音声/主+副音声です。(選んでいる設定が点灯します。☞45ページ)

故障かな?と思ったらー症状とその原因と対処方法(Q&A)・表示窓のメッセージ

こまったときは

# こんなメッセージが出たら

お願い ●カスタマーセンターなどにお問い合わせになるときは、画面右下に表示されるエラーコードもお知らせください。

## 一般操作

画面メッセージ	原因
■ ノーマル画面サイズに対して、位置調節はできません。	● 画面サイズがノーマル(4:3)の場合、「画面位置の調節」項を決定したとき
■ CATV選局方式が12ボタンのため設定できません。	● CATVチャンネルの設定でCATV選局方式が12ボタン方式のとき
■ ヘッドホン音声に対して、この操作はできません。	● ヘッドホン音声に対し、音量調節以外(音場効果や音声切換など)の操作を実行したとき
■ 静止画中のため、この操作はできません。	● 静止画の場合、操作画面を選択したとき
■ マルチ画面のとき、この操作はできません。	● 2画面、番組一覧モードの場合、画面サイズを操作したとき。 ● 2画面の右側に対して音声切換が押されたとき ● ナチュラルシネマを「入り」にしようとしたとき
■ 2画面のとき、同じビデオ入力を映すことはできません。	● 2画面の両画面に同じビデオ入力を出そうとしたとき
■ TV放送を2つ以上映すことはできません。	● 2画面の両画面に地上波放送を出そうとしたとき
■ BSまたはCS放送にしてから操作してください。	● テレビ放送モードのままBS・CS110度デジタル放送の操作をしようとしたとき
■ 無信号のためまもなく電源が切れます。	● 無信号電源オートオフが働く3分前のとき 無信号でなくなるまでメッセージは消えない
■ 無操作のためまもなく電源が切れます。続けて見る場合は音量ボタンを押して下さい。	● 何も操作しない状態が3時間続き、テレビ消し忘れ防止機能が働く3分前のとき 何かのボタンが押されるまでメッセージは消えない
■ 設定時刻になりますのでまもなく電源が切れます。続けて見る場合は音量ボタンを押して下さい。	● 深夜電源オートオフの設定時刻の3分前になったとき
■ 時計が設定されていないので、使えません。メニュー機能で時計合わせをして下さい。	● 時計が設定されていないのにおはようタイマーを使おうとしたとき
■ 現在のモードではこの操作はできません。	● ビデオを見ているときに音声切換などをしようとしたとき ● 525pの映像を見ているときにナチュラルシネマボタンを押したとき ● 1125iの映像を見ているときにナチュラルシネマボタンを押したとき
■ ナチュラルシネマモードにしました。	● ナチュラルシネマボタンが押されたとき

画面メッセージ	原因
■ ナチュラルシネマモードが解除されました。	● ナチュラルシネマモードを解除したとき
■ シアタープロ設定で設定してください。	● 映像選択が「シアター」になっているときに、メニューで「シャープネス」を調整しようとしたとき
■ 表示できないモードです。	● D端子から525i、525p、1125i、750p以外の信号が入っているとき
■ どこでもズーム機能をデモしています。拡大したいところに枠を合わせます。中止するにはメニューの自己紹介(機能説明)を切りにしてください。	● 「どこでもズーム」の自己紹介(機能説明)中のとき
■ 2画面機能をデモしています。左右カーソルを押すと画面の大きさが変わります。中止するにはメニューの自己紹介(機能説明)を切りにしてください。	● 2画面機能の自己紹介(機能説明)中のとき
■ デジタルE.E.機能をデモしています。リモコン受光部に手を当てると効果がわかります。中止するにはメニューの自己紹介(機能説明)を切りにしてください。	● 「デジタルE.E.」の自己紹介(機能説明)中のとき
■ 自己紹介(機能説明)を中止しました。	● 自己紹介(機能説明)を終了したとき
■ おはようタイマー設定時刻になりました。	● おはようタイマーの設定時刻になったとき(電源が入ったとき)

# こんなメッセージが出たら (つづき)

## BS/CS 操作

画面メッセージ	表示窓メッセージ	原因
ICカードを正しく装着してください。	IC カードミソウニユウ	B-CASカードが入っていません。 B-CASカードを挿入してください。
このICカードは使用できません。	コノ IC カード ハ ツカエマセン	B-CASカードに異常があります。 カスタマーセンターにご連絡ください。
このICカードは使用できません。 カスタマーセンターに連絡をしてください。	コノ IC カード ハ ツカエマセン	
このチャンネルは契約されていません。 ご覧のチャンネルのカスタマーセンターへご連絡ください。	シチョウフカ ミケイヤク	契約の確認、または新たな契約を行ってください。
このチャンネルはご覧いただけません。 ご覧のチャンネルのカスタマーセンターへご連絡ください。	シチョウフカ ミケイヤク	契約していないチャンネルを選んでいませんか？ 契約の確認、または新たな契約をおこなってください。
契約期限が切れています。 ご覧のチャンネルのカスタマーセンターへご連絡ください。	シチョウフカ ケイヤクギレ	契約を更新するか、または新たな契約をおこなってください。
このチャンネルは視聴条件により、 ご覧いただけません。 ご覧のチャンネルのカスタマーセンターへご連絡ください。	シチョウジョウケン ニヨリ シ チョウフカ	契約を変更するか、または新たな契約をおこなってください。
受け付け時間を過ぎていますので購入できません。	表示なし	購入しようしている番組の受付期限が切れてしまっています。他の番組を選んでください。
番組購入情報がいっぱいのため新たに購入ができません。電話回線を接続のうえ、 ご覧のチャンネルのカスタマーセンターへご連絡ください。	表示なし	購入データがいっぱいになっています。電話回線を接続してデータを送信してください。
ICカードの交換が必要です。 カスタマーセンターへ連絡をしてください。	IC カード ノ コウカン ガ ヒ ツヨウ	B-CASカードに異常がありますので、 カスタマーセンターにご連絡ください。
ICカードが正しく装着されていません。 ICカードをご確認ください。	IC カード ガ タダシクササッ テイマセン	B-CASカードが正しく挿入されていますか？ B-CASカード以外のカードが挿入されていませんか？ 正しくB-CASカードが挿入されているか確認してください。
ドアが開いています。 ドアを閉じてください。	ドア ガ アイテイマス	B-CASカード挿入口のふたが開いています。閉めてください。



画面メッセージ	表示窓メッセージ	原因
放送チャンネルではないため、視聴できません。	ハウソウチャンネル デハ アリマセン	放送されていないチャンネルを選んでいませんか？ 放送されているチャンネルを選んでください。
雨などの影響により受信状態が低下しており、降雨対応放送に切り換わりました。	表示なし	雨や雪などの気象条件により一時的に受信レベルが低下しています。またはアンテナケーブルやコネクタに接触不良などがあります。
信号が受信できません。	シンゴウ ガ ジュシン デキマセン	雨や雪などの気象条件により一時的に受信レベルが低下しています。またはアンテナケーブルやコネクタに接触不良などがあります。
アンテナやケーブルがショートしています。 アンテナとケーブルの接続を確認してください。	表示なし	アンテナケーブルやコネクタが傷んでいる可能性がありますので点検してください。
現在放送されていません。 別のチャンネルを選んでください。	表示なし	選んだチャンネルの放送がされていません。
放送されていません。 別のチャンネルを選んでください。	表示なし	選んだチャンネルには放送／放送局はありません。
ただいま録画中です。 録画停止させてから操作してください。	表示なし	録画中をお知らせしています。
番組情報を取得中です。 しばらくお待ちください。	表示なし	放送切換直後は番組の情報が充分でないため、メッセージが表示されません。 しばらくしてから予約をしなおしてください。

# 用語解説

## ビーキャスト B-CASカード

視聴者の色々な情報を管理しているカード。

## ビーエス BSデジタルチューナー

現行のハイビジョンテレビやBS放送受信機でBSデジタル放送を見るときに接続する機器。

本機はBSデジタルチューナーを内蔵しています。

## ビーエス BSデジタル放送

2000年12月から開始された、すべてデジタル方式のBS放送。BSテレビ放送・BSラジオ放送・BSデータ放送があります。

## ビーエス BSテレビ放送

BSデジタル放送の1つ。標準画質放送と、デジタルハイビジョン放送がある。マルチチャンネル放送、連動型データ放送といった特長があります。

## ビーエス BSデータ放送

BSデジタル放送の1つ。独立型データ放送と(番組)連動型データ放送があります。

## ビーエス BSラジオ放送

BSデジタル放送の1つ。音声だけではなく、データ放送形式で映像や、付加情報などがある番組も放送されています。

## CSテレビ放送

CSデジタル放送の1つ。標準画質放送と、デジタルハイビジョン放送があります。マルチチャンネル放送、連動型データ放送といった特長があります。

## CSデータ放送

CSデジタル放送の1つ。独立型データ放送と(番組)連動型データ放送があります。

## CSラジオ放送

CSデジタル放送の1つ。音声だけではなく、データ放送形式で映像や、不可情報などがある番組も放送されています。

## ディー D4映像端子

コンポーネント映像を1本のコードで接続できる端子。数字は扱える信号を意味しています。本機(D4)ではハイビジョン(1125i)・プログレッシブ(750p、525p)・従来の信号(525i)が扱えます。

## リンク LINC

i.LINK接続でデータのやり取りをするために必要な操作。関係する機器同士が互いを認識して、データのやり取りができるようになる。Logical Interface Connection (ロジカル・インターフェース・コネクション:論理的な接続)の意味)の略。

## エス S1映像信号

S映像信号にフルモード(縦長の映像)を自動判別するための識別信号を重畳させた信号。画面サイズが16:9のテレビでは識別信号を検出して自動的に画面サイズを「フル」に切り換えます。

## エス S映像信号

映像信号を輝度信号と色信号に分離した信号。鮮明で色にじみの少ない映像が楽しめます。

## 110度CSデジタルチューナー

現行のハイビジョンテレビやBSまたはCS受信機で110度CSデジタル放送を見るときに接続する機器。

本機は110度CSデジタルチューナーを内蔵しています。

## 110度CSデジタル放送

CSデジタル放送の中でも特に、東経110度に打ち上げられた新衛星からの放送2002年3月より放送開始されました。

## 525i/525p/1125i/750p/1125p

デジタル放送の各種映像信号の走査線数と走査方式を表した呼称。本機は525i/525p/1125i/750pの4方式に対応しています。ただし、750pの信号は、525p方式に変換して表示しています。(数字は走査線数、「i」は「インターレース」、「p」は「プログレッシブ」を表します。)

## アイコン

各種の情報を簡単な図などで、シンボルとして表示。

## 暗証番号

視聴年齢制限のかかった番組を視聴するときや、ペイパー・ビュー番組を購入する際などに使用する番号。最初の設定を行う際に、登録します。

## インターレース

従来の映像方式。半分の走査線を交互に表示することによって映像を再現します。

## カーソル

メニューや番組表などの画面表示で表示される矢印。リモコンボタン操作で矢印を移動できます。

## 外線発信番号

外に電話をかけるときに、相手の電話番号の前につける番号。

## 共聴

集合住宅で、一カ所のアンテナで受信した電波を各家庭に配るしくみ。

## コピーガード

著作権保護のため、録画ができないようにするための機能。

## 視聴年齢制限

大人向けの番組などで、視聴できる年齢を制限する機能。

## 視聴予約

予約の1つ。予約した時間になると、その番組に切り換わる。

## ジャンル

番組の種類。見たい番組をさがすときに使う。

## 受信契約

有料放送を受信するために各放送会社とかわす契約。

## 受信チャンネル

受信できる放送局のチャンネル。新聞のテレビ欄などに載っているチャンネル番号のことです。

## 信号切換

複数の映像・音声・データを切り換える機能。

## タイトル言語

番組表や画面表示で表示される番組のタイトルの表示言語。日本語と一部英語がある。

## ダウンロード

BSデジタルチューナーのマイコンプログラムを電波を使って新しくすること。

## デジタルE.E.<sup>イーイー</sup>

Ecology & Economy (目にやさしい省電力) + Electronic Eye (電子の目)  
部屋の明るさに合わせて、画面の明るさを自動的に調節します。

## デジタルピュア (Digital pure)

高画質を実現する「受信チューナー・映像を処理するデジタル回路・ブラウン管に表示する回路など」の技術の総称です。

## 番組表 (電子番組表/EPG)<sup>イー・ピー・ジー</sup>

BS・110度CSデジタル放送のデータとして送られてくる番組の情報を、見やすくまとめて表示する機能。番組をさがしたり、予約したりできる。

## ビデオリモートコントローラー

録画予約時にビデオデッキを操作する機器。リモコンの送信部に相当する。

## プログレッシブ(750p、525p)

一度にすべての走査線を表示(インターレースではその半分)しているため、従来より高精細な映像方式。このテレビでは従来の映像をプログレッシブ方式に変換して映しています。(750pの信号は、525p方式に変換して表示しています。)

## ペイ・パー・デイ (PPD)

1日単位で料金を払うシステム。

## ペイ・パー・ビュー (PPV)

見た分だけ料金を支払うシステム。

## ボード

放送局から送られる受信者あてのお知らせ。

## マルチチャンネル放送

BSデジタル放送の特長の1つ。情報を圧縮することによって、1チャンネルで最大3チャンネルの放送が可能(標準画質放送時)。

## メール

放送局から送られる個人あての手紙。

本機からのメッセージもメールとして扱われる場合があります。

## 録画予約

予約の1つ。予約した時間になると、録画が始まります。

## ワイドクリアビジョン放送

画面の横縦比16:9の放送。画面サイズが16:9のテレビでは信号を検出して、自動的に画面サイズを「シネマ」に切り換えます。(画面サイズが4:3のテレビで見ると画面の上下に黒帯が出ます。)

## MPEG2 AACに関する使用特許番号の表示

本機において、MPEG2AACに関する下記番号の特許(出願中も含む)を使用しています。

特許番号(出願番号)

5,848,391 5,291,557 5,451,954 5,400,433 5,222,189 5,357,594 5,752,225 5,394,473  
5,583,962 5,274,740 5,633,981 5,297,236 4,914,701 5,235,671 07/640,550 5,579,430  
98/03037 97/02875 97/02874 98/03036 5,227,788 5,285,498 5,481,614 5,592,584  
5,781,888 08/039,478 08/211,547 5,703,999 08/557,046 08/894,844 5,299,238 5,299,239  
5,299,240 5,197,087 5,490,170 5,264,846 5,268,685 5,375,189 5,581,654 5,548,574  
08/506,729 08/576,495 5,717,821 08/392,756

# 用語解説(つづき)

## デジタル放送の画質について

BSデジタル放送や110度CSデジタル放送には、デジタル標準テレビ放送(SD)とデジタルハイビジョン放送(HD)があります。各放送には走査線数と走査方式によって以下の4種類があります。

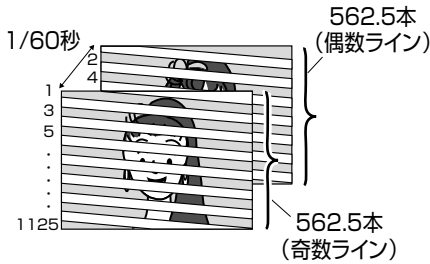
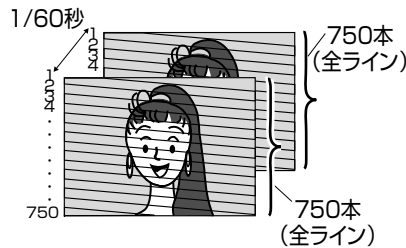
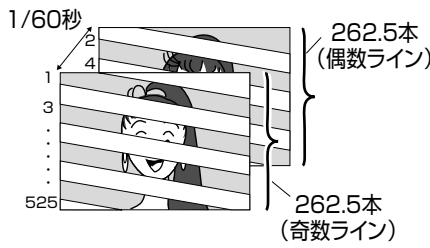
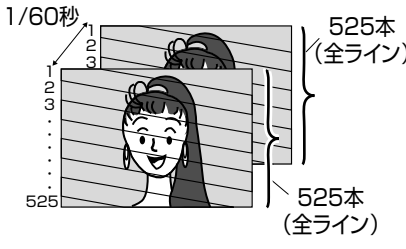
映像信号フォーマット	
デジタルハイビジョン放送(HD)	<p><b>1125i(1080i)</b></p> <p>1/60秒ごとに1125本の走査線を半分に分けて交互に流すインターレース(飛び越し走査)方式の映像信号です。</p> 
	<p><b>750p(720p)</b></p> <p>1/60秒ごとに750本の走査線を同時に流すプログレッシブ(順次走査)方式の映像信号です。インターレース方式のように交互に流さないのでちらつきが少なくなります。</p> 
デジタル標準テレビ放送(SD)	<p><b>525i(480i)</b></p> <p>1/60秒ごとに525本の走査線を半分に分けて交互に流すインターレース(飛び越し走査)方式の映像信号です。現行のテレビ放送(VHF/UHF)やBSアナログ放送と同等の解像度です。</p> 
	<p><b>525p(480p)</b></p> <p>1/60秒ごとに525本の走査線を同時に流すプログレッシブ(順次走査)方式の映像信号です。インターレース方式のように交互に流さないのでちらつきが少なくなります。</p> 

数値の最後のi, pについて i:インターレース(飛び越し走査)、p:プログレッシブ(順次走査)

# 保証とアフターサービス

## 保証書(別添)

保証書は、必ず「お買い上げ日・販売店名」等の記入をお確かめのうえ、販売店から受け取っていただき内容をよくお読みの後大切に保管してください。保証期間は、お買い上げの日から1年間です。ただし、ブラウン管については2年間です。

## 補修用性能部品の最低保有期

当社はカラーテレビの補修用性能部品を、製造打ち切り後、最低8年間保有しています。性能部品とは、その製品の機能を維持するために必要な部品です。

## ご不明な点や修理に関するご相談は

お買い上げの販売店または最寄りの「ビクターサービス窓口」にお問い合わせください。(P.142~143ページ)

## 修理を依頼されるときは

130~132ページに従って調べていただき、なお異常のあるときは、電源を切り、必ず電源プラグを抜いてから、お買い上げの販売店にご連絡ください。

### 保証期間中は

修理の際は保証書をご提示ください。保証書の規定に従って販売店及び、ビクターサービスが修理させていただきます。

### 保証期間が過ぎているときは

修理すれば使用できる場合には、ご希望により修理させていただきます。

### ご連絡していただきたい内容

品名	ビクターカラーテレビ
型名	HD-32LS3
お買い上げ日	年 月 日
故障の状況	できるだけ具体的に
ご住所	付近の目印等も合わせてお知らせください。
お名前	
電話番号	( ) -

### 修理料金のしくみ

技術料	故障した製品を正常に修復するための料金です。技術者の人件費、技術教育費、測定機器設備費、一般管理費が含まれています。
+	
部品代	修理に使用した部品代金です。その他修理に付帯する部材等を含む場合もあります。
+	
出張料	製品のある場所へ技術者を派遣する場合の費用です。別途、駐車料金をいただく場合があります。

### 愛情点検

#### ●長年ご使用のテレビの点検をぜひ！

熱、湿気、ホコリなどの影響や、使用の度合により部品が劣化し、故障したり、時には安全性を損なって事故につながることもあります。



このような症状はありませんか

- 電源スイッチを入れても映像や音が出ない。
- 上下、または左右の映像が欠けて映る。
- 映像が時々、消えることがある。
- 変なにおいがしたり、煙が出たりする。
- 電源スイッチを切っても、映像や音が消えない。



ご使用中

故障や事故防止のため、スイッチを切り、コンセントから電源プラグをはずして必ず販売店にご相談下さい。

ちょっとした心づかいでテレビの安全



## 廃棄時にご注意願います

2001年4月施行の家電リサイクル法では、お客様がご使用済みのテレビ(ブラウン管式)を廃棄される場合は、収集・運搬料金と再商品化等料金(リサイクル料金)をお支払いいただき、対象品を販売店や市町村に適正に引き渡すことが求められています。

# 保証とアフターサービス (つづき)



## ビクターサービス窓口案内

ビクター製品のアフターサービスはお買い上げの販売店へご用命ください

ご贈答品等で保証書記載のお買い上げ販売店にアフターサービスをご依頼になれない場合は、機種名をご確認の上、最寄りの「ご相談窓口」にご相談ください。

### ●修理についてのご相談窓口

#### ビクターサービスエンジニアリング株式会社

●略号について S.C.はサービスセンターの略称です。  
S.S.はサービスステーションの略称です。

都府県名	拠点名	TEL	☎	所在地
<b>北海道</b>				
北海道	札幌S.C.	(011)898-1180	004-0005	札幌市厚別区厚別東5条1丁目2-29
	旭川S.C.	(0166)61-3659	070-8012	旭川市神居二条3-2-15
	北見S.S.	(0157)25-8557	090-0037	北見市山下町4-7-19
	釧路S.S.	(0154)24-0797	085-0005	釧路市松浦町3-3
	帯広S.S.	(0155)24-4493	080-0806	帯広市東六条南12-11
	函館S.S.	(0138)52-5324	040-0001	函館市五稜郭町4-16函館五稜郭MFビル1F
<b>東北</b>				
青森	青森S.C.	(017)723-2261	030-0844	青森市桂木4-6-17
	八戸S.S.	(0178)44-4521	031-0803	八戸市諏訪2-2-36
岩手	弘前S.S.	(0172)28-0165	036-8084	弘前市高田1-13-1
	盛岡S.C.	(019)637-0121	020-0835	盛岡市津志田9地割24-1
秋田	水沢S.S.	(0197)22-2773	023-0815	水沢市天文台通り3-12
	秋田S.C.	(018)824-3189	010-0953	秋田市山王中園町4-1
宮城	大館S.S.	(0186)43-0980	017-0874	大館市美園町5-6
	横手S.S.	(0182)32-8873	013-0064	横手市赤坂字大道向3-6
山形	仙台S.C.	(022)287-0151	984-0011	仙台市若林区六丁の目西町7-13
	石巻S.S.	(0225)94-7711	986-0853	石巻市門脇字四番谷地8-18
福島	山形S.C.	(023)642-0279	990-2412	山形市松山3-12-18
	酒田S.S.	(0234)26-7145	998-0842	酒田市亀ヶ崎6-6-1
新潟	郡山S.C.	(024)952-6331	963-0205	郡山市堤1-3
	いわきS.S.	(0246)27-7991	973-8409	いわき市内郷御台境町鶴巻6-1
長野	会津若松S.S.	(0242)38-1355	965-0831	会津若松市表町1-44ハイツインフォニー101号
	福島S.S.	(024)553-9437	960-0103	福島市本内字南原26-1
<b>関東・甲信越</b>				
新潟	新潟S.C.	(025)242-3431	950-0084	新潟市明石1-2-19
	長岡S.S.	(0258)24-8391	940-0012	長岡市下下条2-1366-1
長野	上越S.S.	(0255)45-1734	942-0081	上越市五智1-11
	長野S.C.	(026)221-6583	380-0913	長野市川合新田962-1
	松本S.S.	(0263)25-9165	390-0828	松本市庄内2-4-21
<b>群馬</b>				
【出張修理専門】のご相談窓口				
	前橋サービスセンター	(027)255-5982	279-0001	千葉県浦安市当代島2-13-27
【お預かり修理、補修用部品】のご相談窓口				
	前橋S.C.	(027)255-5921	371-0854	前橋市大渡町1-19-1
栃木	宇都宮S.C.	(028)638-1639	321-0953	宇都宮市東宿郷3-5-22
茨城	土浦S.C.	(0298)21-8756	300-0813	土浦市富士崎1丁目10-1
	水戸S.S.	(029)246-1560	310-0836	水戸市元吉田町1077
山梨	甲府S.S.	(055)237-4016	400-0864	甲府市湯田2-11-5
<b>千葉</b>				
【出張修理専門】のご相談窓口				
	千葉サービスセンター	(03)5803-2888	279-0001	千葉県浦安市当代島2-13-27
【お預かり修理、補修用部品】のご相談窓口				
千葉	千葉S.C.	(043)246-2588	261-0001	千葉市美浜区幸町2-1-1
	柏S.C.	(04)7175-4322	277-0863	柏市豊四季512-10-67
	浦安S.S.	(047)353-6189	279-0001	浦安市当代島2-13-27

都府県名	拠点名	TEL	☎	所在地
<b>東京</b>				
【出張修理専門】のご相談窓口				
	首都サービスセンター	(03)5803-2888	279-0001	千葉県浦安市当代島2-13-27
【お預かり修理、補修用部品】のご相談窓口				
東京	本郷S.C.	(03)5684-8254	113-0033	東京都文京区本郷3-14-7ビクター本郷ビル1F
	秋葉原S.S.	(03)3251-2128	101-0021	東京都千代田区外神田1-6-6
	練馬S.C.	(03)3993-7520	176-0014	東京都練馬区豊玉南1-19-1
	大田S.C.	(03)3727-9385	145-0062	東京都大田区北千束2-20-6
	八王子S.C.	(0426)46-6914	192-0045	東京都八王子市大和田町2-9-6
【業務用機器専門】のご相談窓口				
	首都メンテナンスセンター	(03)3874-5231	110-0003	東京都台東区根岸5-4-3
<b>埼玉</b>				
【出張修理専門】のご相談窓口				
	首都サービスセンター	(03)5803-2888	279-0001	千葉県浦安市当代島2-13-27
【お預かり修理、補修用部品】のご相談窓口				
埼玉	大宮S.C.	(048)654-5241	330-0037	さいたま市東大成町2-658-1
	熊谷S.S.	(048)553-5105	361-0057	行田市城西2-7-39ツインハイイツ山B
<b>神奈川</b>				
【出張修理専門】のご相談窓口				
	首都サービスセンター	(03)5803-2888	279-0001	千葉県浦安市当代島2-13-27
【お預かり修理、補修用部品】のご相談窓口				
神奈川	横浜S.C.	(045)651-0403	231-0028	横浜市中区鶴町1-3-1
	川崎S.C.	(044)975-1879	216-0024	川崎市宮前区南平3-2 (第2石原ビル)
	平塚S.C.	(0463)36-2160	254-0065	平塚市南原2-4-5
	相模原S.C.	(042)776-2052	229-0004	相模原市古淵3-7-4
<b>静岡</b>				
静岡	静岡S.C.	(054)282-4141	422-8043	静岡市中田本町62-31 中田ビル1階
	沼津S.S.	(055)922-1557	410-0041	沼津市筒井町6-5
	浜松S.S.	(053)421-3441	435-0041	浜松市北島町785
<b>東海・北陸</b>				
愛知	名古屋S.C.	(0568)25-3235	481-0041	西春日井郡西春町九之坪鴨田121-1
	三河S.C.	(0564)51-5931	444-0833	岡崎市柱澤3-10-12
	豊橋S.S.	(0532)64-0815	440-0853	豊橋市佐藤5-19-1
岐阜	岐阜S.S.	(058)274-1947	500-8367	岐阜市宇佐南3-1-28
三重	三重S.S.	(0593)52-0841	510-0076	四日市市堀木2-15-2
	津S.S.	(059)229-7780	514-0815	津市大字藤方485-18
富山	富山S.C.	(076)425-2397	939-8211	富山市二口町4丁目1-3
石川	金沢S.C.	(076)269-4821	921-8062	金沢市新保本4丁目65-17
福井	福井S.S.	(0776)53-6916	910-0843	福井市西開発3-211

平成14年4月1日現在 ・所在地、電話番号が変更になる場合がございますので、あらかじめご了承ください。

都府県名	拠点名	T E L	☎	所在地
<b>近 畿</b>				
滋 賀	滋 賀S.S.	(077)582-5812	524-0033	守山市浮気町268
京 都	【出張修理専門】のご相談窓口			
	大 阪S.C.	(06)6304-5731	532-0027	大阪市淀川区田川2-4-28
	【お預かり修理、補修用部品】のご相談窓口			
	京 都S.C.	(075)644-0247	612-8401	京都市伏見区深草下川原町31番地の1
京都北部	福知山S.S.	(0773)22-8664	620-0059	福知山市厚東町145-2
奈 良	【出張修理専門】のご相談窓口			
	大 阪S.C.	(06)6304-5731	532-0027	大阪市淀川区田川2-4-28
	【お預かり修理、補修用部品】のご相談窓口			
	奈 良S.C.	(0744)24-6271	634-0007	橿原市葛本町834-2
大 阪	【出張修理専門】のご相談窓口			
	大 阪S.C.	(06)6304-5731	532-0027	大阪市淀川区田川2-4-28
	【お預かり修理、補修用部品】のご相談窓口			
	大 阪S.C.	(06)6304-5731	532-0027	大阪市淀川区田川2-4-28
	大 阪南S.C.	(06)6768-5489	543-0028	大阪市天王寺区小橋町10-16
	堺 S.C.	(072)254-2881	591-8032	堺市百舌鳥梅町3丁目21-2 伊助ハイツ
【業務用機器専門】のご相談窓口				
	大阪メンテナ ンスセンター	(06)6304-6715	532-0027	大阪市淀川区田川2-4-28
和歌山	和歌山S.S.	(073)472-6799	640-8323	和歌山市太田430-8
	田 辺S.S.	(0739)22-9976	646-0031	田辺市湊1581-12
兵 庫 中東部	【出張修理専門】のご相談窓口			
	大 阪S.C.	(06)6304-5731	532-0027	大阪市淀川区田川2-4-28
	【お預かり修理、補修用部品】のご相談窓口			
	神 戸S.C.	(078)252-0562	651-0086	神戸市中央区磯上通3-2-16
兵庫西部	姫 路S.S.	(0792)34-3833	670-0975	姫路市中地南町11-1

都府県名	拠点名	T E L	☎	所在地
<b>中 国</b>				
岡 山	岡 山S.C.	(086)243-1566	700-0926	岡山市西古松西町8-23
広 島	広 島S.C.	(082)243-9839	730-0825	広島市中区光南3-9-17
	福 山S.S.	(084)931-6984	721-0973	福山市南蔵王町3-5-15
山 口	山 口S.C.	(083)973-3708	754-0022	吉敷郡小郡町花園町5-28
	徳 山S.S.	(0834)27-1331	745-0042	徳山市野上町2-35
	下 関S.S.	(0832)51-1040	751-0852	下関市熊野町2-14-23
<b>四 国</b>				
香 川	高 松S.C.	(087)866-1200	761-8057	高松市田村町205-1
徳 島	徳 島S.C.	(088)622-7387	770-8052	徳島市沖浜2-37
高 知	高 知S.S.	(088)882-0546	780-8122	高知市高須新町4-143
愛 媛	松 山S.C.	(089)923-0372	791-8015	松山市中央1-4-12
	宇和島S.S.	(0895)20-1018	798-0087	宇和島市坂下津甲407-40
<b>九 州・沖 縄</b>				
福 岡 佐 賀	福 岡S.C.	(092)431-1261	812-0011	福岡市博多区博多駅前4-16-1
	久留米S.S.	(0942)39-3495	830-0038	久留米市西町字神浦1-1192
	北九州S.C.	(093)921-3981	802-0065	北九州市小倉北区片野2-15-12
長 崎	長 崎S.C.	(095)862-5522	852-8021	長崎市城山町9-13
	佐世保S.S.	(0956)33-5568	857-1166	佐世保市木風町1467-2
大 分	大 分S.C.	(097)543-1422	870-0822	大分市大道町4-1-2
熊 本	熊 本S.C.	(096)353-4536	861-4101	熊本市近見8-1-10
宮 崎	宮 崎S.S.	(0985)24-5401	880-0032	宮崎市霧島町3-59
	延 岡S.S.	(0982)35-7077	882-0857	延岡市物領町24-3
鹿児島	鹿児島S.C.	(099)282-8818	890-0034	鹿児島市田上7丁目9-8
沖 縄	沖 縄S.C.	(098)898-3631	901-2224	沖縄県宜野湾市真志喜1-13-16
<b>山 陰</b>				
島 根	山陰ビクター販売(株) サービスセンター (松江・米子担当)	(0852)31-8900	690-0825	松江市学園1丁目16-39
	出雲営業所サービス係	(0853)21-4611	693-0001	出雲市今市町854
	浜田営業所サービス係	(0855)22-1584	697-0023	浜田市長沢町671-1
	鳥取営業所サービス係	(0857)23-2151	680-0911	鳥取市千代水1丁目22-1

●海外主要都市でのビデオムービーご相談窓口

<b>カナダ JVC CANADA INC.</b> ・ ト ロ ン ト [416-293-1311] 21 Finchdene Square, Scarborough, Ontario M1X 1A7	<b>イギリス JVC (U.K.) LIMITED</b> ・ ロ ン ド ン [0208-450-3282] JVC BUSINESS PARK, 14 Priestley Way, London NW2 7BA
<b>アメリカ JVC SERVICE &amp; ENGINEERING COMPANY OF AMERICA</b> ・ ロサンゼルス [714-229-8011] 5665 Corporate Avenue Cypress, CA 90630-0024 ・ ニュージャージー [973-396-1000] 10 New Maple Avenue, Pine Brook, NJ 07058-9641 ・ ホ ノ ル ル [808-833-5828] 2969 Mapunapuna Place, SUITE 105, Honolulu, HI 96819-2040	<b>フランス JVC FRANCE S.A.</b> ・ パ リ [08-25-800-811] BP50, 78422 Carrieres Sur Seine Cedex <b>シンガポール JVC ASIA PTE. LTD.</b> ・ シンガポール [6255-8155] 31Kaki Bukit Road 3, #06-18 Techlink, Singapore 417818

(注) ・その他の地域に関しては、おでかけの前にお客様ご相談センターにご相談ください。・海外では日本の保証書は適用されません。  
 ・日本語での対応はできないサービスセンターもございます。

●ビクター製品についてのご相談窓口

お買物相談、お取扱方法、お手入れ方法その他ご不明な点は、下記にご相談ください。

お客様ご相談センター	(03)5684-9311	113-0033	東京都文京区本郷3-14-7	ビクター本郷ビル
	(06)6765-4161	543-0028	大阪市天王寺区小橋町10-16	大阪ビクタービル

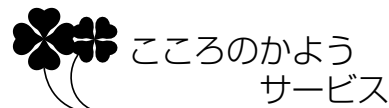

サービスネットワーク B S 9001

サービス窓口案内

こまったときは

# 索引

## アルファベット／数字

AACデコーダー	125
AVコンピュリンクIII	127
BBE	44
B-CASカード	16、31
BS・110度CSアンテナ	
BS・110度CSアンテナの接続	20
BS/CSアンテナの設定	33、112
BS/CSアンテナへの電源供給	33、112
BS・110度CSデジタル放送	16
CATVチャンネル設定変更	66
CATVチャンネル選局方式	
12ボタン方式	66
数字入力方式	66
CS受信の設定	38
D4映像入力端子	120、124
DVDプレーヤー	124
D-VHSビデオデッキ	120
i.LINK	122
LINC	123
MDレコーダー	126
S/N連動	56
2画面	50

## ア行

暗証番号	100
安全上のご注意	6
転倒防止の処置	11
アンテナの接続	20
アンテナコネクタ	21
いつでも情報	73
衛星情報の設定	108
映像(画質)選択	42
映像調節	43
映像の傾き調整	62
オートパノラマ	47、49
お知らせ音	105
おトク設定	59
おはようタイマー	57
音声調節	44

## カ行

各部のなまえ	12
本体前面	12
本体後面	13
リモコン	14

画面位置の調節	49
画面サイズ	46
画面表示	41、84
簡単設定	32
局別番組表	80
クイック番組表	81
降雨対応放送	106

## サ行

シアタープロ	54
自己紹介	63
視聴年齢制限	100
視聴予約	90
字幕	87
ジャンル検索	72
主音声	45
週間番組表	79
消音	40
信号切り換え	89
深夜電源オートオフ	59
ステレオ放送	45
静止	51
接続	

AACデコーダー	125
AVコンピュリンクIII	127
BS・110度CSアンテナ	19、20
DVDプレーヤー	124
D-VHSビデオデッキ	120
MDレコーダー	126
VHF/UHFアンテナ	19、20
テレビゲーム機	118
電話線	30
ビデオカメラ	118
ビデオデッキ	119
ビデオリモート	
コントローラー	119、120、128
節電機能	59
深夜電源オートオフ	59
テレビ消し忘れ防止	61

## タ行

ダウンロード	110
地磁気補正	62
チャンネル合わせ	
地域チャンネル合わせ	24
チャンネル設定の変更	64
デジタルE.E.	59、61

データ放送	82
テレビ消し忘れ防止	61
テレビゲーム	118
テンキー方式	104
時計合わせ	63

## ナ行

ナチュラルシネマ	56
入力切換	40

## ハ行

番組一覧	52
番組説明	84
ビデオデッキ	119
ビデオカメラ	118
ビデオリモート	
コントローラー	128
副音声	45
付属品	18
ふだんの使いかた	40
ペイ・パー・ビュー	86
ポジション方式	104
保証書とアフターサービス	141
ボード	75
ホームメニュー	70

## マ行

マイチャンネル	98
マルチチャンネル	68
マルチビュー放送	88
無信号電源オートオフ	59
メッセージ一覧	134
メディア切り換え	68
メモ機能	51
メール	76
目次	4
文字スーパー	87

## ヤ行

有料番組	86
予約追従	96

## ラ行

リモコン	14
電池の入れかた	23
録画予約	92



# 主な仕様

種類	BS・110度CSデジタルハイビジョンテレビ	D4映像入力(ビデオ1、3)端子 映像: D端子(D4)
受信方式	NTSC(VHF/UHF/CATV)	モニター出力、BS・110度CS出力(録画用)端子 S1映像: Y 1V(p-p)、75Ω、同期負 C 0.286V(p-p)(バースト信号)、75Ω 映像: 1V(p-p)、75Ω、同期負 音声: 0.5V(rms)、ローインピーダンス BS・110度CS出力端子からは画面表示やメニュー表示などはできません。 モニター出力にはS1映像端子はありません。
受信チャンネル	VHF 1~12、UHF 13~62 CATV C13~C38 BSデジタル放送のチャンネルに対応 001~999 110度CSデジタル放送のチャンネルに対応 001~999 BS・110度CS部受信周波数 1032MHz~2150MHz	オーディオ出力(固定)端子 音声: 0.5V(rms)、ローインピーダンス
使用電源	AC100V、50Hz/60Hz	AVコンピュリンクIII端子:直径 3.5 mm、ミニジャック
消費電力	202W リモコン待機時 3.7W BS・110度CSデジタルチューナー部動作時 (予約録画動作時) 36W	i.LINK 4ピン S200 光デジタル音声出力端子 -18dBm、660nm メニュー設定によりMPEG2 AACとPCMを切り換えて出力
年間消費電力量	283kWh/年	電話回線端子 2Pモジュージャック モデム伝送レート 2400bps
画面寸法 (幅×高さ×対角)	65.9 cm x 37.1 cm x 75.6 cm	ビデオリモートコントローラー出力端子 ミニジャック
音声出力	10W+10W	シリアル端子(サービス用) ミニミニジャック
スピーカー	4cm x 20cm楕円型、2個 13cm丸型、1個(低音用)	ヘッドホン端子 直径 3.5 mm、ステレオミニジャック
アンテナ端子	VHF/UHF:75Ω、F型 BS・110度CS:75Ω、F型 (BS・110度CSコンバーター用電源 DC15V 4W 重畳)	<b>【その他】</b> 最大外形寸法 84.8 cm x 54.3 cm x 54.2 cm (幅×高さ×奥行) 質量(重さ) 60.5kg 付属品 18ページ参照 別売品 テレビスタンド RK-C32FD3 アンテナ混合器 VZ-84
<b>【入力/出力端子】</b> ビデオ1、ビデオ2、ビデオ3(DVD)、ビデオ4(DV、ムービー)入力端子	S1映像: Y 1V(p-p)、75Ω、同期負 (S映像) C 0.286V(p-p)(バースト信号)、75Ω 映像: 1V(p-p)、75Ω、同期負 音声: 0.5V(rms)、ハイインピーダンス	

※ このテレビを使用できるのは日本国内のみです。外国では放送方式、電源電圧が異なりますのでご使用できません。

This television set is designed for use in Japan only and cannot be used in any other country.

※ 仕様および外観は改良のため変更することがありますのでご了承ください。

※ テレビの型(32型等)は画面寸法を表すものではなく、ブラウン管の外径対角寸法を基準とした大きさの目安です。

※ 写真や図は、説明をわかりやすくするために誇張・省略・合成をしています。実物とは多少異なりますのでご了承ください。

※ 年間消費電力量とは、省エネルギー法に基づいて、型サイズや受信機の種類別の算定式により、一般家庭での年間視聴時間を基準に算出した、1年間に使用する電力量です。

※ HD-32LS3は「家電・汎用品高調波抑制対策ガイドライン」に適合しています。

この製品は、マクロビジョン社が保有する日本特許1925090号の特許技術のライセンス供与により製造されたものであり、この製品での使用は一部のプログラム配信に限定されています。

この製品には、株式会社リコーがデザイン制作した下記3書体のリコーベクターフォントを使用しています。

平成丸ゴシック体TM-W4

平成丸ゴシック体TM-W8

平成角ゴシック体TM-W5



省エネで  
守る環境  
豊かな暮らし



JVC Loves the Earth

ご相談や修理は

**ビクター製品についてのご相談や修理のご依頼は、  
お買い上げの販売店にご相談ください。**

転居されたり、贈答品などでお困りの場合は、下記のご相談窓口にご相談ください。

<p>修理などのアフターサービスに関するご相談 ビクターサービスエンジニアリング株式会社</p>	<p>お買い物相談や製品についての全般的なご相談 お客様ご相談センター</p>
<p>142～143ページをご覧ください。</p>	<p>東京 電話 (03) 5684-9311 FAX (03) 5684-9317 〒113-0033 東京都文京区本郷3丁目14-7 ビクター本郷ビル</p>
	<p>大阪 電話 (06) 6765-4161 FAX (06) 6765-4891 〒543-0028 大阪市天王寺区小橋町10-16 大阪ビクタービル</p>

ビクターホームページ <http://www.jvc-victor.co.jp/>

**日本ビクター株式会社**

ホームAVネットワークビジネスユニット

〒221-8528 横浜市神奈川区守屋町3丁目12番地 電話 (045) 453-2057