

# JVC

## MULTICORE REMOTE ADAPTER

# KA-M790G

## ИНСТРУКЦИЯ ПО ЭКСПЛУАТАЦИИ

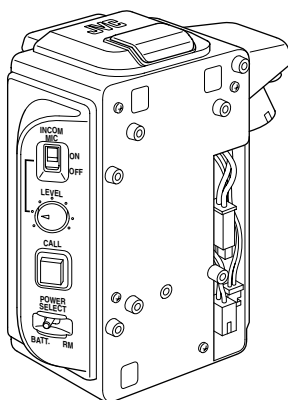

**Перед началом работы ознакомьтесь со следующей информацией:**

Благодарим за приобретение изделия компании JVC. Чтобы обеспечить максимальную производительность устройства, перед работой с ним внимательно прочитайте инструкции.



LST1121-005A

### Меры безопасности

**ВНИМАНИЕ:**  
**ДЛЯ СНИЖЕНИЯ РИСКА  
ВОЗНИКНОВЕНИЯ ПОЖАРА ИЛИ  
ПОРАЖЕНИЯ ЭЛЕКТРИЧЕСКИМ  
ТОКОМ БЕРЕГИТЕ ЭТО УСТРОЙСТВО  
ОТ ДОЖДЯ ИЛИ ПОПАДАНИЯ ВЛАГИ.**

**ОСТОРОЖНО:**

Данное устройство предназначено для использования с источником питания исключительно 12 вольт постоянного тока. Во избежание поражения электрическим током или возникновения пожара НЕ используйте любые другие источники питания.

**ПРИМЕЧАНИЕ:**

Паспортная табличка (табличка с серийным номером) находится на боковой панели устройства.

**ОСТОРОЖНО:**

Во избежание поражения электрическим током не открывайте корпус. Внутри устройства нет деталей, предназначенных для владельца. При необходимости ремонта обратитесь к квалифицированным специалистам.

По причине возможных изменений конструкции устройства вся информация, приведенная в настоящей инструкции, может изменяться без предварительного уведомления.

Берегите устройство от попадания брызг или капель жидкости. Храните его вдали от объектов, содержащих жидкость, например, цветочных ваз.

**Осторожно:**

В местах с сильными электромагнитными волнами или магнитным полем, например, вблизи телевизионного передатчика, трансформатора, двигателя и т. д., возможно искажение видеоизображения. В этом случае используйте устройство вдали от источников помех.

### ДЛЯ ЕВРОПЫ

Данное устройство соответствует положениям и требованиям к обеспечению безопасности соответствующих Европейских директив. Данное устройство предназначено для использования с профессиональными видеокамерами и может использоваться в следующих условиях:

- В окружении с контролируемой электромагнитной совместимостью (например, специально построенная телевещательная или записывающая студия), а также негородских условиях на открытом воздухе.

Чтобы обеспечить оптимальную работу устройства, и более того, для надлежащей электромагнитной совместимости рекомендуем использовать кабели, не превышающие указанную далее длину:

Порт	Кабель	Длина
[RM]	Экранированный кабель	10 м
[PROMPTER OUTPUT]	Экранированный кабель	10 м
[INTERCOM]	Экранированный кабель	1,5 м



### Содержание

#### Начало работы

Основные функции .....	3
Меры предосторожности при работе .....	4
Названия деталей и функций .....	6

#### Установка

Схема подключения .....	8
Подключение этого устройства к видеокамере .....	9

#### Подключение устройства дистанционного управления

Подключение устройства дистанционного управления .....	11
Подключение .....	11
Подготовка к работе .....	12
Синхронизация с видеокамерой .....	12
Просмотр последнего видеоролика ...	12
Использование функции съемки и вызова .....	13
Использование системы связи .....	13
Список функций пульта дистанционного управления .....	14

#### Дополнительно

Технические характеристики .....	16
----------------------------------	----

## Основные функции

Настоящий адаптер может быть подключен к камерам серии GY-HM790 (GY-HM790CHU/GY-HM790U/GY-HM790CHE/GY-HM790E) для использования со студийной камерой HD/SD.

### Аналоговый 26-контактный разъем камеры

После подключения к устройству дистанционного управления (RM-HP250AU/RM-HP250DE : приобретается отдельно) управление этим адаптером может осуществляться с расстояния около 100 метров.

В этом случае питание камеры осуществляется через устройство дистанционного управления, что исключает необходимость использования дополнительного источника питания. Кроме того, при помощи переключателя [POWER SELECT] вы можете выбрать питание от аккумуляторной батареи. Композитные сигналы и компонентные сигналы Y/PB/PR выводятся при помощи 26-контактного разъема камеры.

### Терминал устройства внутренней связи

Использование гарнитуры позволяет связываться с оператором устройства дистанционного управления.

### Выходное гнездо для внешнего монитора

Выводит на внешний монитор видеосигнал от устройства дистанционного управления в виде композитных сигналов.

### Использование инструкции

#### ■ Используемые символы

- Примечание** : Описывает меры предосторожности, необходимые для работы с видеокamerой.
- Заметки** : Приводится ссылочная информация, например, описание функций и ограничений по использованию данного устройства.
-  : Указывает номера соответствующих страниц и пунктов для получения информации.

#### ■ Содержание данной инструкции

- Все права принадлежат компании JVC. Несанкционированное копирование или перепечатка данного руководства, полная или частичная, строго запрещены.
- Все другие названия изделий других компаний, которые упомянуты в данной инструкции, являются торговыми марками или зарегистрированными торговыми марками соответствующих компаний. Символы <sup>™</sup>, <sup>®</sup> и <sup>©</sup> в данной инструкции не используются.
- Внешний вид, технические характеристики и другая информация, описанные в данной инструкции, могут изменяться в целях улучшения без предварительного уведомления.

### Меры предосторожности при работе

#### Места для хранения устройства и работы с ним

■ Избегайте использования или хранения этого устройства в указанных далее местах.

- Места с повышенной или пониженной температурой
- Места со значительным скоплением грязи или пыли
- Места с высокой влажностью
- Места с высоким содержанием дыма или испарений, например, вблизи кухонной плиты
- Места с высоким уровнем вибрации или неустойчивые поверхности
- Припаркованный автомобиль под прямыми лучами солнца или рядом с источником тепла на протяжении долгого периода времени.

■ Допустимая температура и влажность.

Во время эксплуатации устройства убедитесь, что температура окружающей среды находится в пределах 0 °C до 40 °C, а относительная влажность — 30 % до 80 %. Использование данного устройства при температуре, которая не входит в предусмотренный диапазон, может стать причиной его нестабильной работы.

■ Сильные электромагнитные волны или магнетизм.

При использовании данного устройства вблизи радиопередающих или телевизионных антенн, в местах с наличием сильных магнитных полей, генерируемых трансформаторами, двигателями и т. д., а также возле устройств, излучающих радиоволны, например, передатчиков или сотовых телефонов, изображение или звук могут содержать помехи и/или может наблюдаться неправильная передача цветов.

■ Использование беспроводного микрофона вблизи устройства.

При использовании беспроводного микрофона или тюнера рядом с устройством в процессе записи тюнер может создавать помехи.

■ Не размещайте устройство в местах с высоким уровнем радиации или рентгеновского излучения, а также местах с содержанием коррозионных газов.

■ Берегите устройство от попадания воды. (Особенно во время съемки под дождем)

■ Берегите устройство от намокания во время съемки на пляже. Кроме того, соль и песок могут попасть в его корпус. После работы с устройством обязательно очистите его.

■ При использовании устройства в условиях с высоким содержанием песочной пыли берегите его от попадания пыли вовнутрь.

■ Если вблизи устройства используется радиопередатчик или мобильный телефон, создаваемые ими помехи могут передаваться через динамики устройства для связи или отображаться на экране. Это не является признаком неисправности.

#### Транспортировка

■ При транспортировке не роняйте устройство и берегите его от ударов о твердые предметы.

■ Переноска данного устройства вместе со штативом, на котором оно закреплено, может стать причиной его падения в случае внешнего удара или вибрации. Это может привести к травме. Перед переноской устройства не забудьте снять его со штатива.

#### Техническое обслуживание

■ Перед выполнением мероприятий по техническому обслуживанию отключите питание камеры.

■ Для протирки внешней поверхности корпуса устройства используйте мягкую ткань. Не используйте бензол или растворитель. Это может повредить поверхность корпуса или вызвать потускнение его окраски. Сильно загрязненные места протрите куском ткани, смоченной в нейтральном моющем средстве, разбавленном водой, а затем вытрите насухо.

#### Экономия энергии

■ Если устройство не используется, для сохранения электроэнергии отключите питание системы.

#### Дополнительно

■ Используйте только указанный кабель камеры стандартной длины. Использование кабеля видеокamеры другого тип может привести к неисправности, и его характеристики не могут гарантироваться.

■ Питание от устройства дистанционного управления или аккумуляторной батареи.

■ В случае подачи питания от гнезда [DC INPUT] серии GY-NM790 после подключения устройства дистанционного управления, видеокamеру можно временно отключать при включении/отключении питания устройства дистанционного управления.

---

## **Сигнал синхронизатора видеосигналов и настройка системной фазы**

■ При использовании системы устройства дистанционного управления сигнал синхронизатора видео может поступать либо от видеокамеры (GY-HM790CHU/GY-HM790U/GY-HM790CHE/GY-HM790E), либо от устройства дистанционного управления.

Вы можете выбрать устройство для передачи входного сигнала синхронизатора видео в пункте [Genlock Input] меню [Others] видеокамеры.

**Adapter** : Передает входной сигнал синхронизатора видео от устройства дистанционного управления через 26-контактный кабель камеры.

**BNC** : Передает сигнал синхронизатора видео из гнезда [GENLOCK INPUT] (модель E) / гнезда [GENLOCK/AUX INPUT] (модель U) на панели видеокамеры.

■ Способ настройки фазы отличается в зависимости от подключенного устройства дистанционного управления.

### **При подключении RM-HP250AU/RM-HP250DE**

- Настройте фазу при помощи RM-HP250AU/RM-HP250DE

### **При подключении RM-P210U/RM-P210E**

- При передаче сигнала синхронизатора видео через RM-P210U/RM-P210E  
Настройте фазу, выполнив настройку параметра H RM-P210U/RM-P210E.
- При передаче сигнала синхронизатора видео на камеру  
Отрегулируйте фазу, отрегулировав параметр H видеокамеры, даже если подключено RM-P210U/RM-P210E.

## Названия деталей и функций

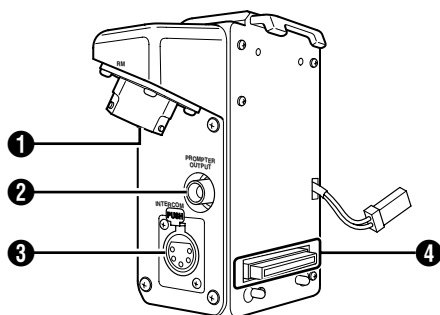

### ❶ Многоконтактный разъем RM [RM] (26-контактный)

Для подключения устройства дистанционного управления (приобретается дополнительно) при помощи 26-контактного кабеля видеокамеры (в комплект не входит). Через это гнездо также может подаваться питание от устройства дистанционного управления к этому устройству или видеокамере.

Изображение видеокамеры (композитные сигналы и компонентные сигналы Y/PB/PR) выводятся из выходного гнезда устройства дистанционного управления через гнездо [RM].

### ❷ [PROMPTER OUTPUT] Выходное гнездо для внешнего монитора (BNC)

Для подключения видеомонитора. Входящий сигнал (видеосигнал на внешний монитор), передаваемый на входящее гнездо [AUX] устройства дистанционного управления, будет выводиться из этого гнезда через многоконтактный разъем RM в виде компонентных сигналов.

### ❸ [INTERCOM] Входящее гнездо для устройства связи (XLR, 5 контактов)

Входящее гнездо для подключения устройства связи. (Только для динамических микрофонов.)

Рекомендуемая модель устройства связи: DT109 (Beyerdynamic)

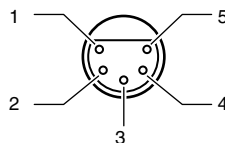

	Сигнал
1	MIC(H)
2	MIC(C)
3	EAR(C)
4	EAR(H)-LEFT
5	EAR(H)-RIGHT

### ❹ Коннектор видеокамеры (68-контактный)

Для подключения к гнезду для аксессуара на задней панели видеокамеры.



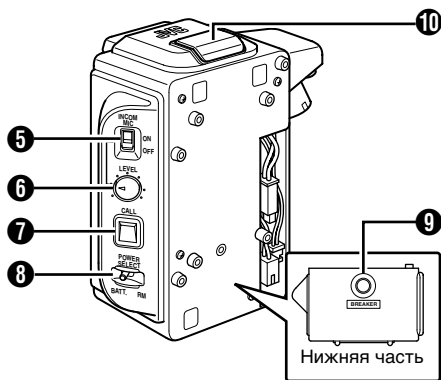

### 5 [INCOM MIC] Переключатель микрофона устройства связи [ON/OFF]

Переключатель ON/OFF (Вкл./Выкл.) для микрофона устройства связи. Установите его в положение “ON” (Вкл.), если используется микрофон устройства связи. (☞ стр. 13)

### 6 [INCOM LEVEL] Громкость приемника устройства связи

Для настройки уровня громкости приемника устройства связи.

### 7 [CALL] Кнопка вызова

Нажмите эту кнопку, чтобы послать сигналы вызова оператору устройства дистанционного управления без использования устройства связи.

После нажатия этой кнопки включается ее подсветка.

Сигналы вызова посылаются на устройство дистанционного управления, если кнопка нажата. (☞ стр. 13)

### 8 [POWER SELECT] Переключатель выбора источника питания

Для выбора источника питания для видеокамеры (включая это устройство).

#### Заметки:

- Убедитесь, что видеокамера отключена перед тем, как использовать переключатель [POWER SELECT] 8.

BATT. : Использует гнездо [DC INPUT] на панели видеокамеры или аккумуляторную батарею.

RM : Использует устройство дистанционного управления, подключенное к гнезду [RM] 1.

### 9 [BREAKER] Кнопка защиты

Переключатель системы защиты будет активирован и отключит питание, если его потребление превышает номинальную мощность.

Когда питание отключается системой защиты, проверьте наличие возможных неисправностей, которые могут появиться из-за превышения номинальной мощности. В случае отсутствия неисправностей нажмите кнопку [BREAKER], чтобы снова включить питание.

Если это устройство не работает нормально после включения питания, обратитесь к авторизованному представителю компании JVC.

### 10 Индикатор съемки

Загорается, когда сигналы вызова или съемки поступают от устройства дистанционного управления. (☞ стр. 13)

CALL : Мигает красным цветом

TALLY (PGM) : Горит красным цветом

TALLY (PVW) : Горит зеленым цветом

## Схема подключения

### Заметки:

- Перед подключением этого устройства к видеокамере снимите адаптер аккумуляторной батареи, а затем вставьте это устройство на это же место. Снятый адаптер аккумуляторной батареи установите на задней панели этого устройства. (стр. 9, 10)

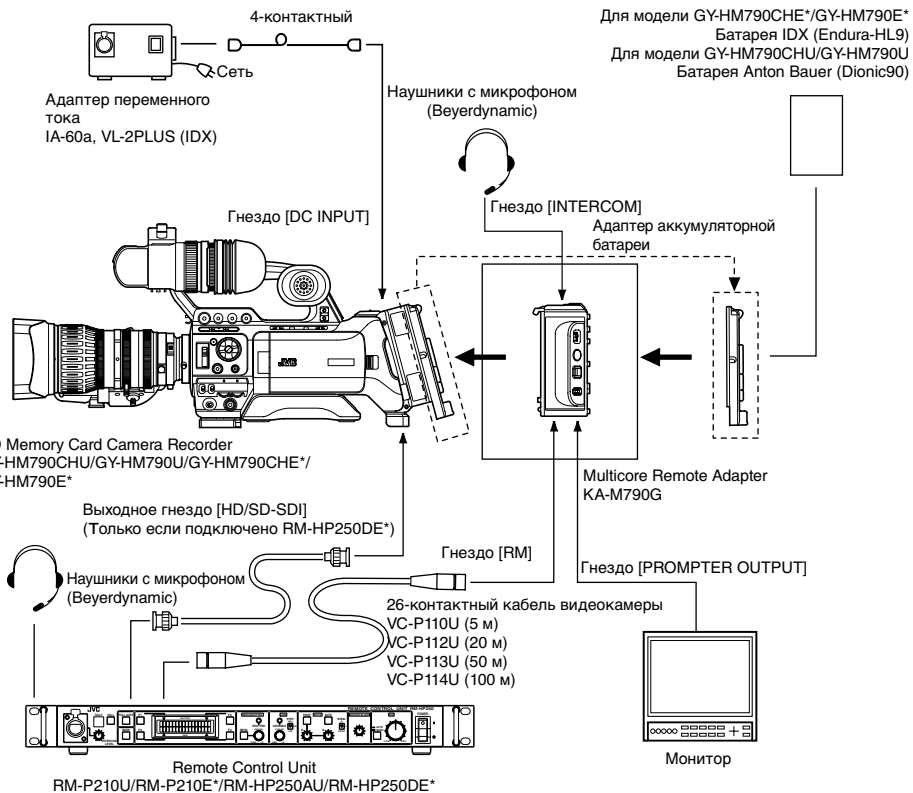

\* Модели, в названии которых имеется суффикс E, предназначены для продажи на европейском рынке и не содержат отметки лаборатории UL по технике безопасности США.

## Подключение этого устройства к видеокамере

Закрепите это устройство на видеокамере после отсоединения адаптера аккумуляторной батареи. Для аккумуляторных батарей IDX и Anton Bauer используются два отдельных типа адаптеров аккумуляторных батарей соответственно. Использование одного из них зависит от региона.

Модель U: Крепление Gold Mount для батареи Anton Bauer

Модель E: Крепление V Mount для батареи IDX

### 1 Отсоедините батарею от видеокамеры

### 2 Отсоедините адаптер аккумуляторной батареи от видеокамеры

- 1 Раскрутите винт А (x4), чтобы снять отсек
- 2 Снимите коннекторы (x2 или x3)
- 3 Раскрутите винт В (x4), чтобы снять пластину (только для батареи IDX)

#### Заметки:

- Не снимайте резиновую прокладку видеокамеры.
- Пластина имеется только на батареях IDX.

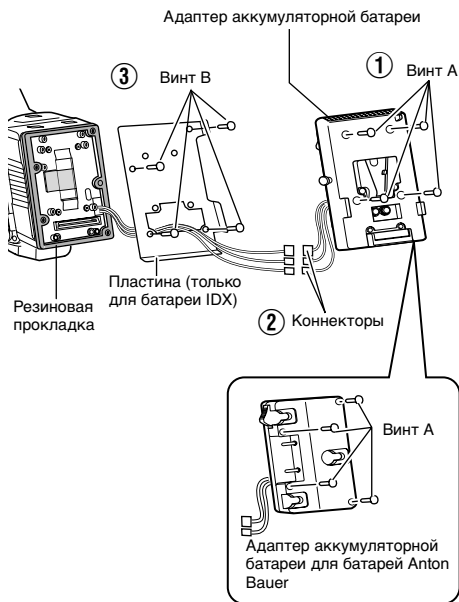

### 3 Закрепите это устройство на видеокамере

- 1 Подключите коннектор А (только одно расположение) видеокамеры к соответствующему разъему этого устройства
- 2 Храните подключенный коннектор в отсеке для хранения видеокамеры и закрепите при помощи прилагаемой застежки-липучки

#### Примечание:

- Убедитесь, что соединительные провода и коннекторы уложены надлежащим образом в отсеке и не высовываются наружу.
- 3 Вставьте крюк этого устройства в направляющую на панели видеокамеры
  - 4 Подключите коннектор В этого устройства к соответствующему разъему видеокамеры

#### Примечание:

- Убедитесь, что соединительные провода и коннекторы не зажаты.
- 5 Закрепите это устройство на видеокамере при помощи винтов (x4)

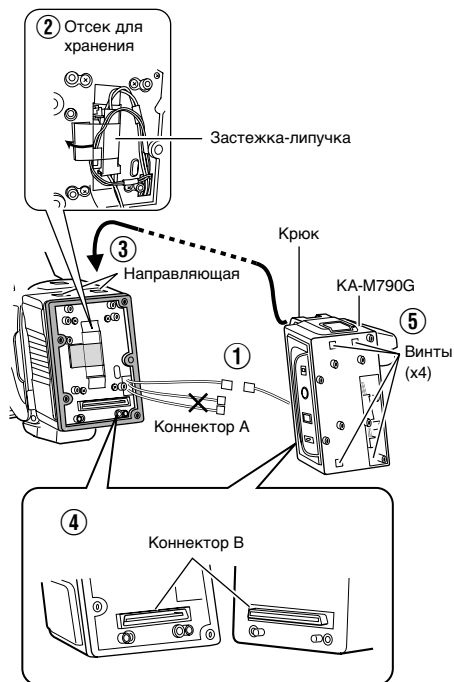

### Подключение этого устройства к видеокамере (продолжение)

#### 4 Закрепите адаптер аккумуляторной батареи на этом устройстве

- 1 Совместите отверстия на резиновой прокладке с отверстиями для винтов на задней панели этого устройства
- 2 Прикрепите пластину к этому устройству при помощи винтов (x4) (только для батареи IDX)

#### Заметки:

- В комплект с адаптером аккумуляторной батареи для батарей Anton Bauer не входит пластина.

- 3 Подключите это устройство к адаптеру аккумуляторной батареи при помощи коннекторов (x2 или x3)
- 4 Храните коннекторы в отсеке для хранения

IDX : Храните в комплекте с адаптером аккумуляторной батареи

Anton Bauer : Храните в отсеке для хранения этого устройства

#### Примечание:

- Убедитесь, что соединительные провода и коннекторы уложены надлежащим образом в отсеке и не выдаются наружу.

- 5 Закрепите адаптер аккумуляторной батареи при помощи винта А (x4)

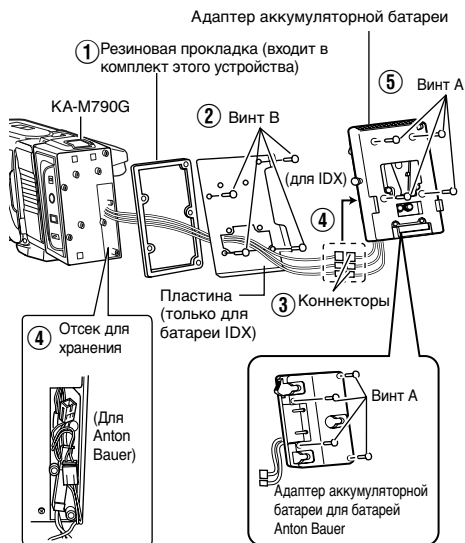

#### 5 Вставьте батарею

#### Примечание:

- Не подключайте батарею другого типа, кроме указанных. Для получения подробной информации о типе батареи, которую можно подключать, см. "ИНСТРУКЦИЯ ПО ЭКСПЛУАТАЦИИ" видеокамеры.

### Подключение устройства дистанционного управления

#### Подключение

Подключите многоконтактный коннектор [RM] этого устройства к устройству дистанционного управления при помощи 26-контактного кабеля видеокамеры.

#### Примечание:

- Перед подключением выключите подачу питания устройства дистанционного управления.

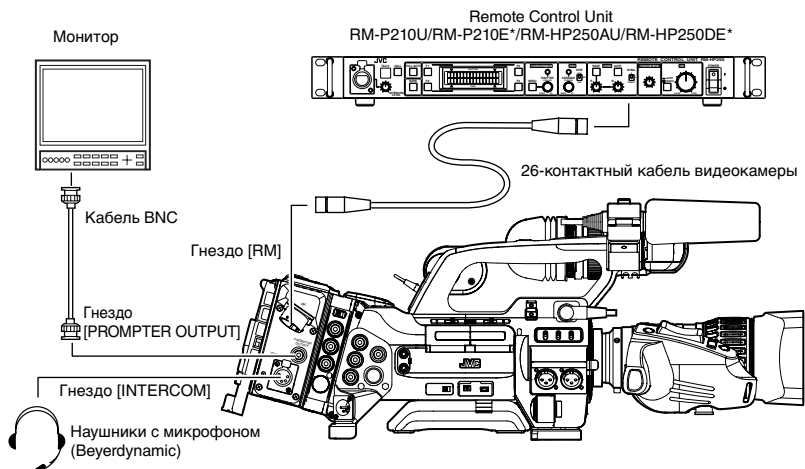

\* Модели, в названии которых имеется суффикс E, предназначены для продажи на европейском рынке и не содержат отметки лаборатории UL по технике безопасности США.

- Используйте 26-контактный кабель, длина которого не превышает 100 м.  
VC-P110U (5 м)  
VC-P112U (20 м)  
VC-P113U (50 м)  
VC-P114U (100 м)
- При использовании устройства связи подключите его к гнезду [INTERCOM]. (Допускается использование только динамического микрофона.)
- Для проверки видеосигнала для внешнего монитора (входной сигнал гнезда [AUX VIDEO INPUT] устройства дистанционного управления), который выводится из устройства дистанционного управления, подключите гнездо [PROMPTER OUTPUT] этого устройства к монитору при помощи кабеля BNC.

## Подключение устройства дистанционного управления (продолжение)

### Подготовка к работе

#### 1 Выберите источник питания для видеокамеры

Выберите источник питания для видеокамеры (включая это устройство) при помощи переключателя выбора [POWER SELECT] на этом устройстве.

#### Заметки:

- Убедитесь, что видеокамера отключена перед тем, как использовать переключатель [POWER SELECT].

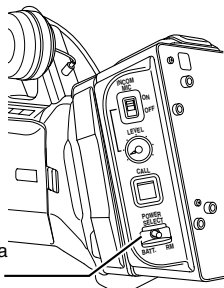

Переключатель выбора [POWER SELECT]

**BATT.** : Питание обеспечивается из гнезда [DC INPUT] на панели видеокамеры или от аккумуляторной батареи.

**RM** : Питание обеспечивается от устройства дистанционного управления, подключенного к коннектору [RM].

#### 2 Включите питание устройства дистанционного управления

- Установите переключатель [POWER] на устройстве дистанционного управления в положение "ON" (Вкл.).
- Устройство дистанционного управления будет готово к работе через 10 секунд после перевода переключателя [POWER] в положение "ON" (Вкл.).

#### Заметки:

- После того, как переключатель [POWER] на панели устройства дистанционного управления переведен в положение "ON" (Вкл.), требуется около 10 секунд для установки связи с этим устройством.

### Синхронизация с видеокамерой

#### ■ Выберите устройство для передачи входного сигнала синхронизатора видео

Вы можете выбрать устройство для передачи входного сигнала синхронизатора видео в пункте [Genlock Input] меню [Others] видеокамеры.

**Adapter** : Передает входной сигнал синхронизатора видео от устройства дистанционного управления через 26-контактный кабель камеры.

**BNC** : Передает сигнал из гнезда [GENLOCK INPUT] (модель E) / гнезда [GENLOCK/AUX INPUT] (модель U) на панели видеокамеры.

#### Примечание:

- Выполните настройку фазы системы на устройстве, которое используется для передачи входного сигнала синхронизатора.

### Просмотр последнего видеоролика

#### ■ Настройка

- Для просмотра последнего видеоролика через 26-контактный кабель видеокамеры при помощи этого устройства установите для пункта [Return Input] в меню [Others] видеокамеры значение "Adapter".
- Выберите необходимый параметр [Return Aspect] в меню [Others] видеокамеры в соответствии с соотношением сторон видеоролика. ("16:9" или "4:3")
- Выберите в меню [Camera Function] → [Switch Set] → [LENS RET] видеокамеры пункт "Return".

#### ■ Для просмотра последнего ролика

Нажмите [RET] кнопка на линзах камеры. После нажатия кнопки последний видеоролик будет отображен в видискателе или на ЖК-мониторе.

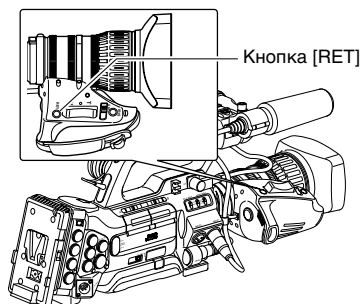

## Использование функции съемки и вызова

### ■ Настройка системы съемки

Для использования сигнала съемки от устройства дистанционного управления и индикатора съемки при помощи функции вызова установите для пункта [Tally System] в меню [Others] видеокамеры значение "Studio".

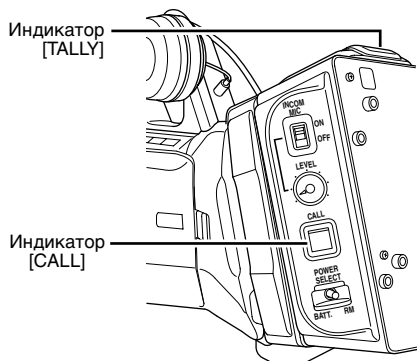

### ■ Отображение индикатора [TALLY] на этом устройстве

Этот индикатор загорается, как указано ниже, когда сигналы вызова или съемки поступают от устройства дистанционного управления.

TALLY (PVW) (Предварительный просмотр)	Горит зеленым цветом
TALLY (PGM) (Программа)	Горит красным цветом
CALL	Мигает красным цветом

#### Заметки:

- Если у этого устройства (включая видеокамеру) и устройства дистанционного управления имеются идентичные функции переключения, приоритет будет у устройства дистанционного управления.
- Для системы, в которой RM-LP25U подключено к RM-HP250AU/RM-HP250DE, параметр RM-LP25U будет иметь больший приоритет.
- Если после включения питания поступает сигнал синхронизации, в течение нескольких секунд изображение будет нестабильным. Это не является признаком неисправности.
- При использовании устройства дистанционного управления обязательно ознакомьтесь с руководством по его эксплуатации.

### ■ Сигнал вызова

- Отправка сигнала

После нажатия кнопки [CALL] на этом устройстве она загорится красным цветом. Сигналы вызова посылаются на устройство дистанционного управления, если кнопка нажата.

Индикатор [TALLY] на устройстве дистанционного управления при отправке сигналов будет мигать.

- Прекращение передачи сигналов

Для прекращения передачи сигналов отпустите кнопку [CALL].

Кнопка [CALL] загорится зеленым, а индикатор [TALLY] на устройстве дистанционного управления погаснет.

#### Заметки:

- Во время приема сигналов вызова от устройства дистанционного управления индикатор [TALLY] будет мигать красным.

## Использование системы связи

- Подключите устройство связи к гнезду [INTERCOM]. (Допускается использование только динамического микрофона.)
- При использовании наушников с микрофоном установите переключатель [INTERCOM] на этом устройстве в положение "ON".
- Уровень звука приемника устройства связи можно установить при помощи ручки [LEVEL].

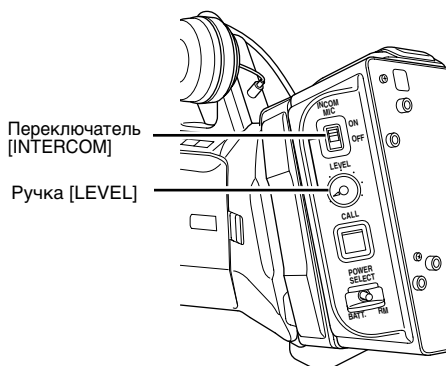

## Подключение устройства дистанционного управления

### Подключение устройства дистанционного управления (продолжение)

#### Список функций пульта дистанционного управления

Функция	✓: Поддерживается –: Не поддерживается		
	RM-HP250AU/ RM-HP250DE	RM-P210U/ RM-P210E	
TALLY	✓	✓	
PREVIEW	✓	✓	
CALL	✓	✓	
FULL AUTO	✓	✓	
BARS	✓	✓	
SHUTTER	MODE		
	1/100*1	✓	✓
	1/120*2	✓	✓
	1/250	✓	✓
	1/500	✓	✓
	1/1000	✓	✓
	1/2000	✓	✓
	1/4000	✓	Нет
	1/10000	✓	Нет
	V.SCAN	–	–
V.SCAN LEVEL	–	–	
GAIN	MODE		
	0dB	✓	✓
	+3dB	✓	✓
	+6dB	✓	✓
	+9dB	✓	✓
	+12dB	✓	✓
	+15dB	✓	✓
	+18dB	✓	✓
	+24dB	–	–
	-3dB	–	–
	ALC+EEI	✓	✓
	ALC	✓	Нет
	VARIABLE	–	–

Функция		✓: Поддерживается –: Не поддерживается	
		RM-HP250AU/ RM-HP250DE	RM-P210U/ RM-P210E
GAIN	VARIABLE LEVEL	–	–
WHITE	MODE		
	MANUAL	✓	✓
	PRESET	✓	✓
	AUTO1	✓	✓
	AUTO2	✓	✓
	FAW	✓	✓
	AUTO		
	SET	–	–
	WHITE	✓	✓
	MANUAL LEVEL		
R, B	✓	✓	
WHITE PAINT			
R, B	✓	✓	
MASTER BLACK		✓	✓
IRIS	MODE		✓
	MANUAL LEVEL	✓	✓
	AUTO LEVEL	✓	✓
H.PHASE*3		✓	✓
HD H.PHASE		✓	Нет
SC	COARSE	–	Нет
	FINE	–	Нет



Функция		✓: Поддерживается –: Не поддерживается		
		RM-HP250AU/ RM-HP250DE	RM-P210U/ RM-P210E	
DETAIL	MODE	✓	✓	
	LEVEL	✓	✓	
	V/H BAL	✓	✓	
	DTL FRQ*4			
	LOW	✓	✓	
	MIDDLE	✓	✓	
	HIGH	✓	✓	
AUTO	–	–		
AUTO KNEE		✓	✓	
	KNEE POINT	✓	✓	
COLOR MATRIX		–	–	
GAMMA	MODE	✓	✓	
	LEVEL	✓	✓	
BLACK		✓	✓	
ASPECT RATIO		–	–	
DNR	MODE	✓	✓	
	LEVEL	–	–	
SMOOTH TRANS		✓	✓	
LOLUX		–	–	

\*1 : Только когда для параметра [Frame & Bit Rate] видеокамеры установлено значение “60”, “24” или “30”.

\*2 : Только когда для параметра [Frame & Bit Rate] видеокамеры установлено значение “50” или “25”.

\*3 : Равноценно параметру [Analog SD H Phase] видеокамеры.

\*4 : Равноценно параметру [DTL H FREQ] видеокамеры.

### Технические характеристики

Многоконтактный разъем RM	:	вывод композитного видеосигнала и компонентного видеосигнала Y/PB/PR (26-контактный кабель)
ВЫХОДНОЙ СИГНАЛ ДЛЯ ВНЕШНЕГО МОНИТОРА	:	вывод видеосигнала для внешнего монитора (композитный видеосигнал, BNC)
Допустимая рабочая температура	:	0 °С до 40 °С
Допустимая рабочая влажность	:	30 % до 80 % относительной влажности
Допустимая температура хранения	:	-20 °С до 60 °С
Напряжение источника питания	:	12 В постоянного тока
Потребление энергии	:	максимум 4 Вт
Вес	:	прибл. 470 g
Дополнительные принадлежности	:	Резиновая прокладка ..... 1 Инструкция по эксплуатации ..... 1 Гарантийный талон (только для США и Канады)..... 1

#### ■ Чертеж с указанием размеров (блок: мм)

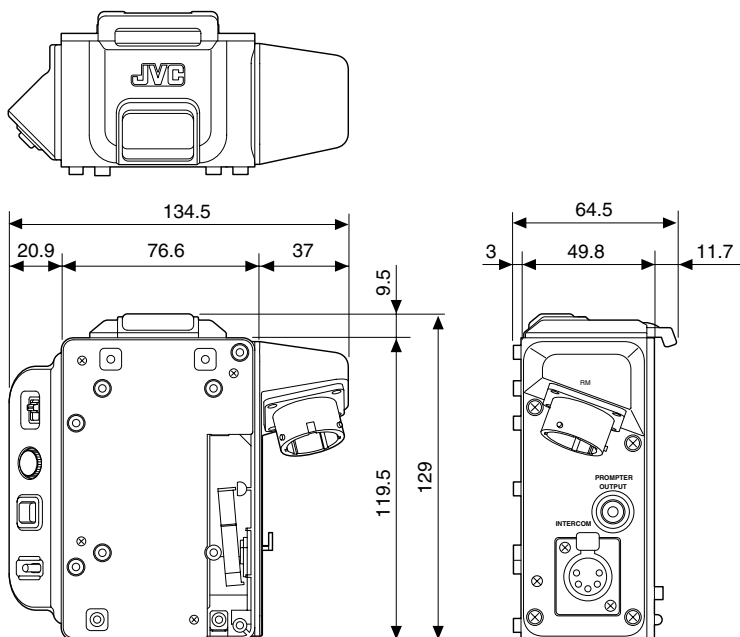

\* Технические характеристики и внешний вид данного устройства могут изменяться в целях улучшения без предварительного уведомления.



KA-M790G  
MULTISCREEN REMOTE ADAPTER

---

**JVC**

**ВИКТОР КОМПАНИ ОФ ДЖАПАН, ЛИМИТЕД**

12,3чомэ, Морийя-чо, Канагава-ку, Йокохама, Канагава 221-8528, Япония