

## CD-MDポータブルシステム

# 型名 RD-X3MD

# Clavia

クラビア

### ● デモ表示について

電源「切」のとき、表示窓のデモ表示を「入⇄切」することができます。解除するときは、DEMO/COLOR ボタンを2秒以上押ししてください。詳しくは 16 ページをご覧ください。

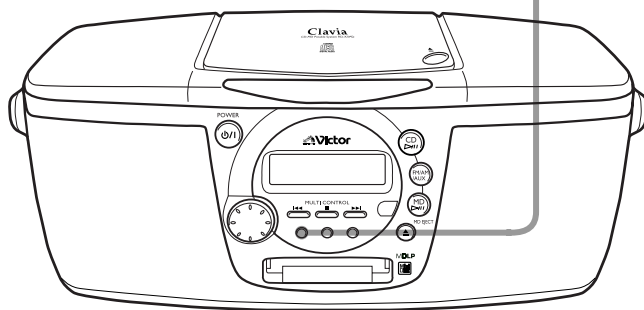
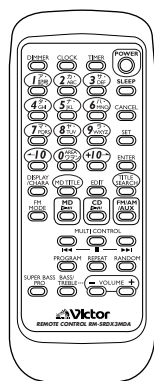

COMPACT disc DIGITAL AUDIO MDLP Mini Disc

お使いになる前に……………	3
準備……………	12
聞く……………	16
録音する (MD)……………	26
編集する……………	30
他の機器・タイマーを使う……………	38
知っておいてほしいこと……………	44

—お買いあげありがとうございます—

● もくじは 2 ページにあります。

### △ご使用前に

この「取扱説明書」をよくお読みのうえ、正しくお使いください。  
特に 3 ~ 6 ページの「安全上のご注意」は、必ずお読みいただき安全にお使いください。  
そのあと保証書と一緒に大切に保管し、必要なときにお読みください。

( Clavia とは、ドイツ語の「鍵盤楽器」の意からの造語です )

# もくじ

## お使いになる前に

ページ

- 安全上のご注意 ..... 3
- 使用上のご注意 ..... 7
  - ・ 付属品の確認 ..... 7
- 各部の名前 ..... 8
  - ・ CD部・MD部・共通部 ..... 8
  - ・ 表示窓(ディスプレイ) ..... 9
  - ・ チューナー部 ..... 9
  - ・ リモコン ..... 10
  - ・ リモコンの乾電池の入れかた ..... 11

## 準備

ページ

- 接続 ..... 12
  - ・ アンテナの接続と調節 ..... 12
  - ・ 他の機器、電源コードの接続 ..... 13
- 時計の合わせかた(現在時刻の設定) ..... 14
- 市外局番で放送局を記憶させる(エリアガイド機能) ..... 15

## 聞く

ページ

- 簡単操作(電源の入/切、イチ押しプレイ) ..... 16
  - ・ 表示窓のデモ表示について ..... 16
- 音量・音質の調節 ..... 17
  - ・ スーパーバスのオン/オフ ..... 17
- CDを聞く/MDを聞く ..... 18
  - ・ MDの再生モードについて ..... 18
  - ・ 表示窓の表示を変えるには ..... 19
  - ・ ダイレクト演奏 ..... 19
  - ・ プログラム演奏 ..... 20
  - ・ 無作為な順番で聞く(ランダム演奏) ..... 21
  - ・ くり返して聞く(リピート演奏) ..... 21
- MDのタイトルサーチ ..... 22
- ディスプレイカラーを変えるには ..... 23
- 放送を聞く ..... 24
  - ・ 放送局を選んで記憶させる(リモコンのみ) ..... 25

## 録音する(MD、テープ)

ページ

- 録音する前に ..... 26
- 放送をMDに録音する ..... 27
- CDをMDにシンクロ録音する(定速/倍速) ..... 28
  - ・ CDの1曲だけ録音する(1曲録音) ..... 29

## 編集する(リモコンを使います)

ページ

- MDの編集について ..... 30
- 曲を分ける(DIVIDE) ..... 31
- 曲をつなげる(JOIN) ..... 32
- 曲を移動する(MOVE) ..... 33
- 1曲を消す(ERASE) ..... 34
- 全部の曲を消す(ALL ERASE) ..... 35
- MDにディスク名や曲名をつける(TITLE) ..... 36

## 他の機器・タイマーを使う

ページ

- 他の機器を使う(聞く/録音する) ..... 38
- 目覚ましタイマー(タイマー再生) ..... 40
  - ・ タイマー予約のしかた ..... 41
- 録音タイマー(放送の留守録音) ..... 42
- おやすみタイマー ..... 43

## 知っておいてほしいこと

ページ

- エリアガイド放送局一覧 ..... 44
- CDについて ..... 46
- MDについて ..... 46
- お手入れ ..... 47
- MDの技術解説 ..... 48
- デジタル録音のきまり(SCMS) ..... 49
- 故障かな?と思う前に ..... 50
  - ・ MD(ミニディスク)のメッセージ表示一覧 ..... 51
- 保証とアフターサービス ..... 52
- ビクターサービス窓口案内 ..... 53
- 主な仕様 ..... 54
- 用語索引 ..... 55
- 小物入れの使いかた ..... 裏表紙

### MDLPについて

- MDLPはMD規格に適合し、新しい音声圧縮方式のATRAC3を採用したステレオ2倍(または4倍)長時間録音・再生モードの機能を持ったMDレコーダー/プレーヤーまたはATRAC3による音声録音されているMDメディア(レコーダブル・メディアを除く)に表示されています。

# 安全上のご注意 —はじめにお読みください—

## 絵表示について

この取扱説明書と製品には、いろいろな絵表示が記載されています。これらは、製品を安全に正しくお使いいただき、人への危害や財産への損害を未然に防止するための表示です。絵表示の意味をよく理解してから本文をお読みください。

### 警告

- この表示の注意文を無視して、誤った取扱いをすると、「死亡または重傷を負う可能性が想定される」内容を示しています。

#### ●絵表示の説明

注意をうながす記号



一般的注意



感電

行為を禁止する記号



禁止



分解禁止



水ぬれ禁止

行為を指示する記号



一般的指示

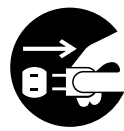

電源プラグを抜く

お使いになる前に

### 警告

#### 万一、次のような異常が発生したときはすぐ使用をやめる。

- 煙が出ている、へんなにおいが出るとき



電源プラグを抜く

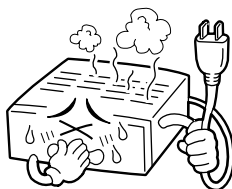

- 内部に水や異物が入ってしまったとき
- 落としたり、破損したとき
- 電源コードが傷んだとき(芯線の露出や断線など)



電源プラグを抜く



すぐに電源を「切」にし、必ず電源プラグをコンセントから抜く。異常が発生したまま使用していると、火災や感電の原因となります。煙が出なくなるのを確認してから販売店に修理を依頼してください。お客様による修理は危険ですから絶対におやめください。

#### 分解や改造をしない。カバーを外さない。

火災や感電の原因となります。内部の点検や修理は、お買い上げの販売店にご依頼ください。



分解禁止

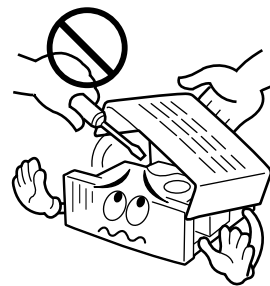

#### 風呂場やシャワー室では使用しない。

本機の中に水が入ると、火災や感電の原因となります。



水場での使用禁止

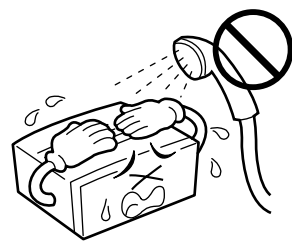

## 警告

### 本機の中に物を入れない。

通風孔やディスク挿入口などから、金属物や燃えやすいものが入ると、火災や感電の原因となります。特に小さいお子様のいるご家庭では注意してください。

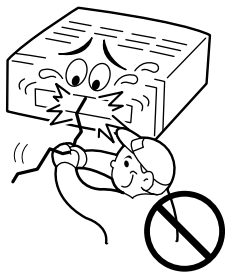

### 本機の上に水などの入った容器を置かない。

花びん、植木鉢、コップ、化粧品、薬品など水の入った容器を置かないでください。こぼれたり、中に水が入った場合は、火災や感電の原因となります。



### 電源コードを傷つけない。

電源コードを傷つけると、火災や感電の原因となります。特に、次のことに注意してください。

- 電源コードを加工しない
- 電源コードを無理に曲げない
- 電源コードをねじらない
- 電源コードを引っ張らない
- 電源コードを熱器具に近づけない
- 電源コードの上に家具などの重い物をのせない

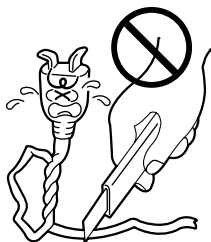

### 雷が鳴り出したら、アンテナ線や電源プラグに触れない。

感電の原因となります。



接触禁止



### 電源プラグは根元まで確実に差し込む。

差し込みが不完全ですと、発熱したりほこりが付着して火災や感電の原因となります。また、たこ足配線も、コードが熱を持ち危険ですのでしないでください。

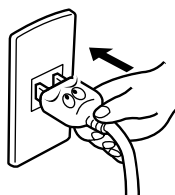

### 表示された電源電圧(交流100ボルト)で使用する。

表示された電源電圧以外では、火災・感電の原因となります。本機を使用できるのは日本国内のみです。

This set is designed for use in Japan only and can not be used in any other country.



### 電源プラグは定期的に清掃する。

電源プラグとコンセントの間に、ゴミやほこりがたまって湿気を吸うと、絶縁低下を起こして、火災の原因となります。定期的に電源プラグをコンセントから抜き、ゴミやほこりを乾いた布で取り除いてください。



### 本機の包装に使用しているポリ袋は、小さなお子様手の届くところに置かない。

頭からかぶると窒息の原因となります。

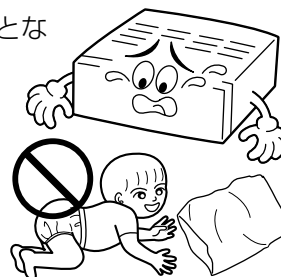

# ⚠ 注意

## 電源プラグは、コードの部分を持って抜かない。

電源コードを引っ張ると、コードに傷がつき、火災や感電の原因となることがあります。電源プラグを持って抜いてください。

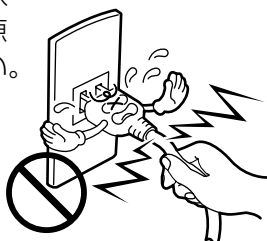

## 置き場所に注意する。

次のような所に置くと、火災や感電の原因となることがあります。

- 調理台や加湿器のそばなど、油煙や湯気が当たる所
- 湿気やほこりの多い所
- 熱器具の近くなど高温になる所
- 窓ぎわなど水滴の発生しやすい所

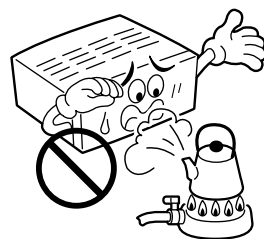

## ぬれた手で電源プラグを抜き差ししない。

感電の原因となることがあります。



ぬれ手禁止

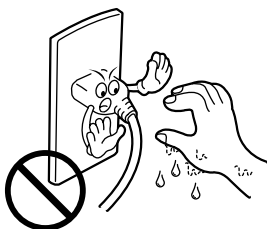

## 本機の上に重い物を置かない。

テレビなどの重い物や本機からはみ出るような大きな物を置くと、バランスがくずれて倒れたり、落ちたりして、けがの原因となることがあります。

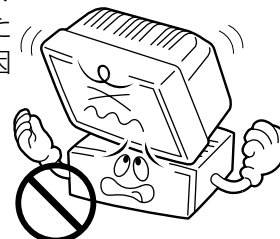

## 通風孔をふさいだり、風通しの悪い場所で使用しない。

本機の通風孔をふさがないでください。通風孔をふさぐと内部に熱がこもり、火災の原因となることがあります。特に次のことに注意してください。

- あお向けや横倒し、逆さまにしない
- 本箱、押し入れなど風通しの悪い狭い所に押し込まない
- テーブルクロスを掛けない
- 本や雑誌などをのせない
- じゅうたんや布団の上に置かない
- 設置するときは、壁などから10cm以上離す

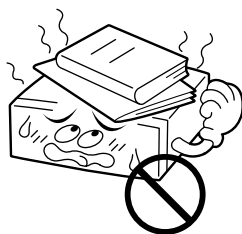

## 長期間使用しないときは、電源プラグを抜く。

電源が「切」でも本機には、わずかな電流が流れています。安全および節電のため、電源プラグをコンセントから抜いてください。

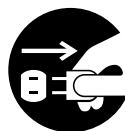

電源プラグを抜く

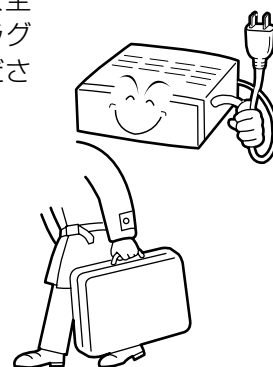

## ⚠️ 注意

### お手入れをするときは、電源プラグを抜く。

電源が「切」でも本機には、わずかな電流が流れています。電源プラグがコンセントに接続されていると、感電の原因となることがあります。

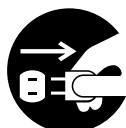

電源プラグを抜く

### ディスク挿入口に、手を入れない。

けがの原因になることがあります。特に小さなお子様のいるご家庭ではご注意ください。

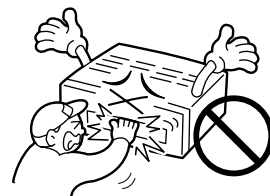

手を挟まれないよう注意

### 移動するときは、接続コード類や電源プラグを抜く。

接続したまま移動すると、コードが傷つき、火災や感電の原因となることがあります。

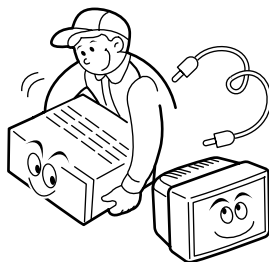

電源プラグを抜く

### 3年に一度は内部の清掃を販売店に依頼する。

内部にほこりがたまったまま使用すると、火災の原因となることがあります。特に、湿気の多くなる梅雨期の前に行なうと、より効果的です。

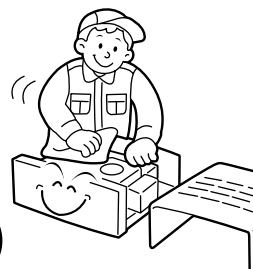

### はじめから音量を上げすぎない。

突然大きな音が出て、スピーカーを破損したり、聴力障害の原因となることがあります。電源を切る前に音量(ボリューム)を下げておき、電源が入ってから徐々に上げてください。

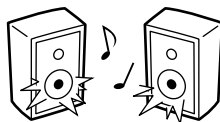

### 電池の取り扱いに注意する。

電池の取り扱いを誤ると、電池が破裂したり、液もれして、火災・けがや周囲を汚す原因となることがあります。次のことに注意してください。

- 指定以外の電池を使用しない
- 電池のプラス(+)とマイナス(-)を間違えない
- 電池のプラス(+)とマイナス(-)をショートさせない
- 電池を加熱しない
- 分解しない
- 火や水の中に入れない
- 新しい電池と一度使用した電池を混ぜて使用しない
- 種類の違う電池と混ぜて使用しない
- 乾電池は充電しない
- 長時間使わないときは、電池を取り出しておく



### ヘッドホンを使用するときは、音量を上げすぎない。

耳を刺激するような大きな音量で長時間続けて聞くと、聴力に悪い影響を受けることがあります。

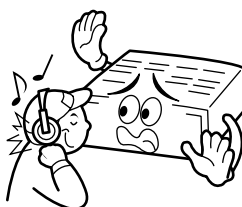

もし、電池が液もれをしてしまったときは、電池ケースについた液をよく拭きとってください。万一、もれた液体が身体についたときは、水でよく洗い流してください。

# 使用上のご注意

## 本機やCD、MDの置き場所について

- 故障などを防止するため次の場所は避けてください。

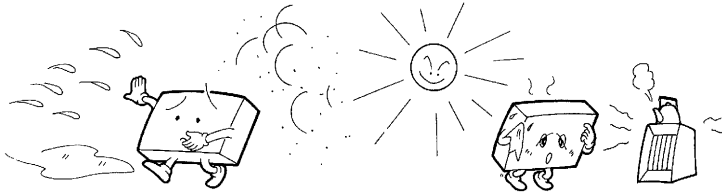

- ・湿気やほこりの多い所 …… ・直射日光が当たる所や暖房器のそば

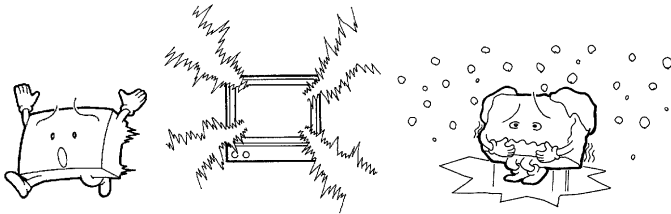

- ・アンブレテレビのすぐそば …………… ・極端に寒い所
- ・不安定な所

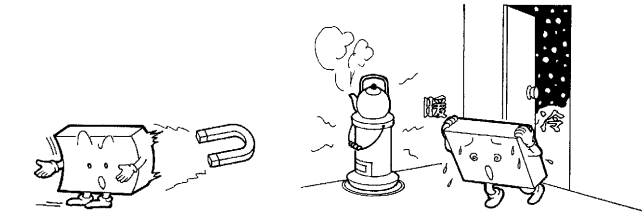

- ・磁気を発生する所
- ・振動の激しい所
- ・OA 機器やけい光灯のすぐそば
- ・寒い所から急に暖かい部屋へ移動したのちしばらくの間

## ヘッドホンについて

- ヘッドホンをご使用になるときは耳を刺激しないよう、適度な音量でお楽しみください。



■ステレオを聞くときのエチケット  
ステレオで音楽をお楽しみになるときは、隣近所に迷惑がかからないような音量でお聞きください。特に、夜は小さな音でも周囲によく通るものです。窓をしめたり、ヘッドホンをご使用になるなどお互いに心を配り、快い生活環境を守りましょう。  
このマークは音のエチケットのシンボルマークです。

お  
使  
い  
に  
な  
る  
前  
に

## 露がついたら

次のような場合、本機のレンズに露(水滴)が付いてCDやMDが正しく演奏できない場合があります。

- 暖房を始めた直後
- 湯気や湿気の多いところに置いてあるとき
- 冷えた所から急に暖かい部屋に移動したとき

電源を入れたまま、約1～2時間待ってからお使いください。

## 付属品の確認

お使いになる前に付属品をお確かめください。

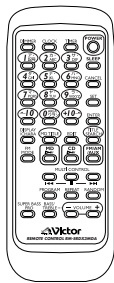

リモコン  
RM-SRD3MDA\*  
(1個)

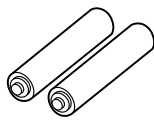

単3形乾電池(2本)  
(リモコン動作確認用)

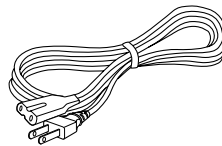

電源コード(1本)

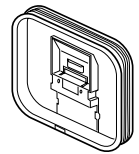

AMループアンテナ  
(1個)

\*リモコンの型名は、色によって異なります。

- ・ブルー : RM-SRD3MDA
- ・ピンク : RM-SRD3MDP
- ・シルバー : RM-SRD3MDS

# 各部の名前

—□内の数字のページに説明があります。—

## CD部・MD部・共通部

<sup>マルチ</sup> <sup>コントロール</sup>  
MULTI CONTROLボタン  
ソース(音源)によって働きが異なります。

「CD」/「MD」のとき	
◀◀と▶▶	曲の頭出し、早送り/ 早戻し 18
■	CD停止/MD停止 18

<sup>パワー</sup>  
POWERボタン 16  
電源の「入 ↔ 切」に使用します。

表示窓(ディスプレイ)  
9ページをご覧ください。

<sup>フル</sup> <sup>オープン</sup>  
収納ドア PULL OPEN部

CDドア  
ここを開けてCDを入れます。

リモコン受光部 11  
リモコンの信号をここで受信します。

▲(CD取出し)表示部 18  
MD▶/||ボタン 16 18

CD▶/||ボタン 16 18

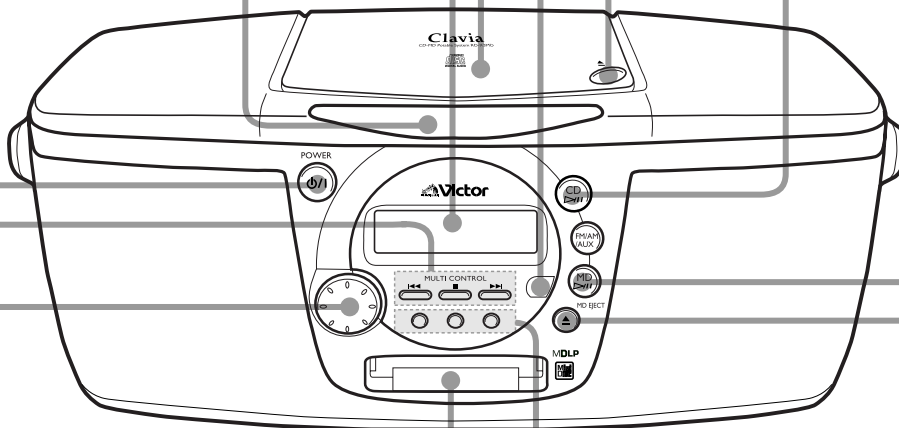

MD挿入口  
ここにMDを入れます。

<sup>ボリューム</sup>  
VOLUMEつまみ 16 17  
<sup>マルチ</sup> <sup>ジョグ</sup>  
/MULTI JOGダイヤル 23

<sup>イジェクト</sup>  
MD EJECT▲ボタン 18

<sup>デモ</sup> <sup>カラー</sup>  
DEMO/COLORボタン 16 23

DEMO/COLOR REC MODE MD REC  
レック  
MD RECボタン 27

レック モード  
REC MODEボタン 27



## 表示窓(ディスプレイ)

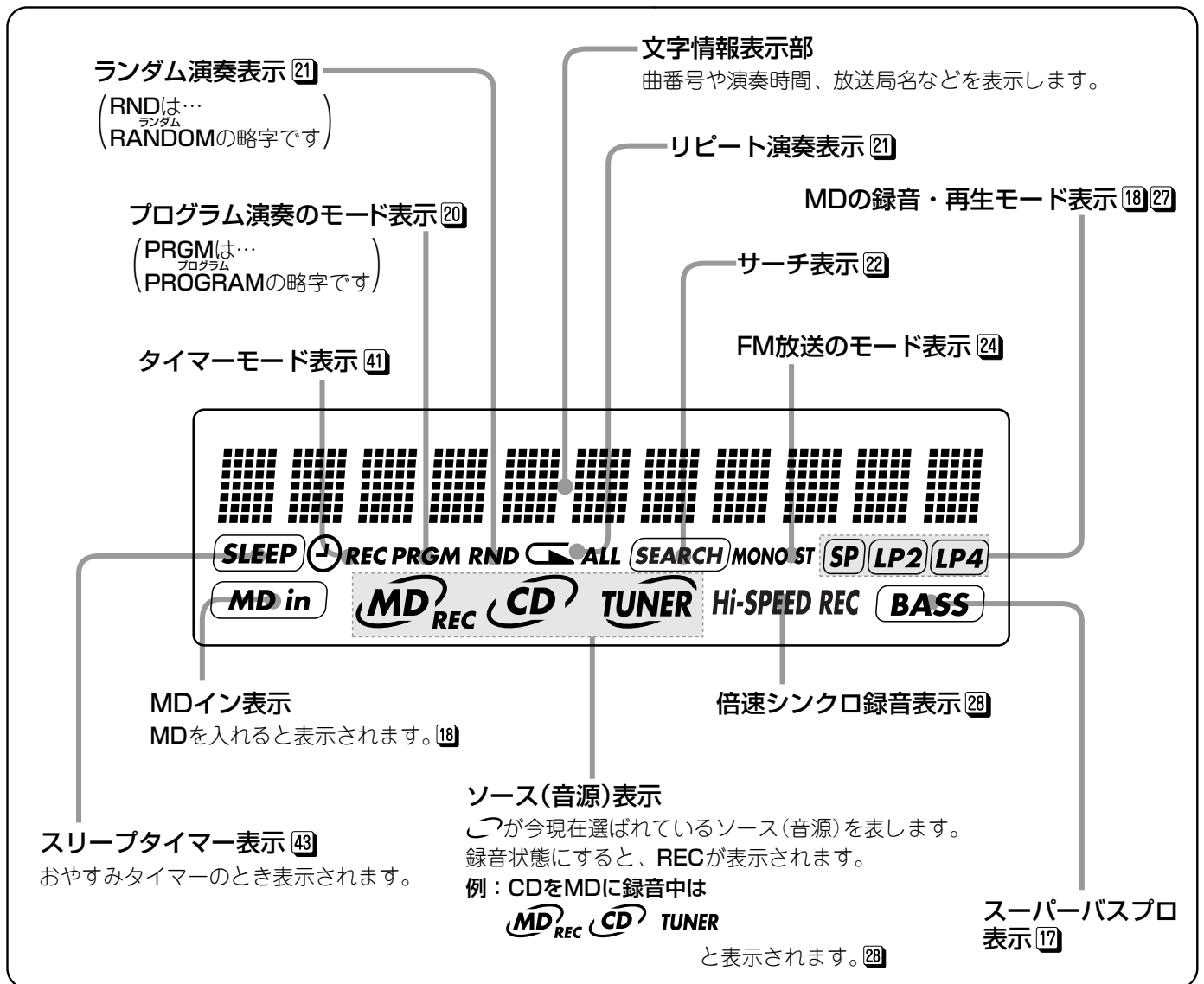

お  
使  
い  
に  
な  
る  
前  
に

## チューナー部

マルチ  
コントロール  
**MULTI CONTROLボタン**  
ソース(音源)によって働きが異なります。

	◀◀と▶▶	■
放送のとき (TUNER)	オート選局/ マニュアル選局 24	プリセット選局 (PRESET チューニング TUNING) 24

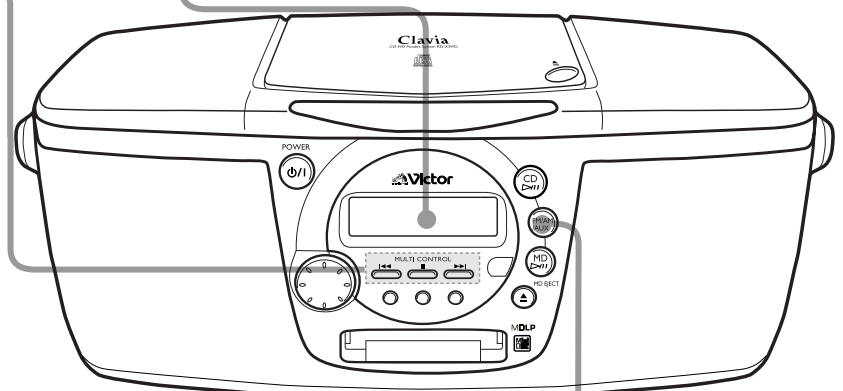

FM/AM/AUXボタン 16 24 38

# 各部の名前(つづき) —□内の数字のページに説明があります。—

## リモコン

### ディマー DIMMERボタン 43

本体のDEMO/COLORボタンを押してランダムモードを解除すると、ディマーボタンとして働きます。23

### クロック CLOCKボタン 14

### タイマー TIMERボタン 41

### スリープ SLEEPボタン 43

おやすみタイマーのモードにすることができます。

### 数字ボタン(1~10、+10)

15 19 20 24 31

### キャンセル CANCELボタン 14 20

### セット SETボタン 15 25 31

### エリア AREA・0ボタン 15

エリアガイドのモードにすることができます。「TEL 0」が表示窓に表示されます。

### エンター ENTERボタン 31

### DISPLAY/CHARAボタン 14 36

### タイトル TITLE SEARCHボタン 22

### モード FM MODEボタン 24

### タイトル MD TITLEボタン 36

### エディット EDITボタン 31

### スーパー スーパー バス プロ SUPER BASS PROボタン 17

### プログラム PROGRAMボタン 20

### ランダム RANDOMボタン 21

### リピート REPEATボタン 21

リピート演奏ができます。

### ボリューム VOLUMEボタン 17

・+、- : 音量調節に使用します。  
BASS/TREBLEボタンを押したときは、音質調節にも使います。

### バス バス トレブル BASS/TREBLEボタン 17

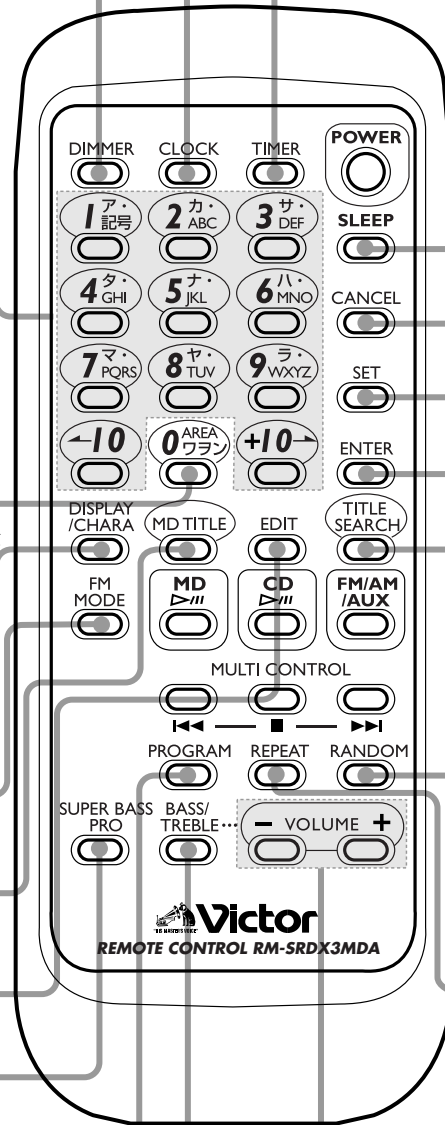

説明のないボタンは、本体の各ボタンと同じ働きをします。

## リモコンの乾電池の入れかた

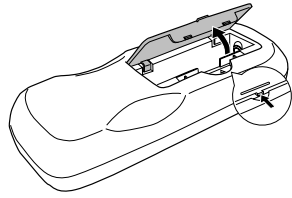

### 1 裏フタを開ける

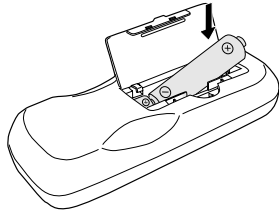

### 2 乾電池を入れる

単3形乾電池を2本入れます。  
リモコン内部の表示に合わせて極性(＋、－)を正しく入れます。

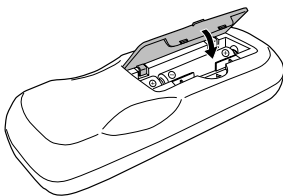

### 3 裏フタをしめる

矢印の方向に戻します。

## ●リモコン操作のしかた

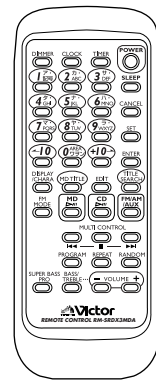
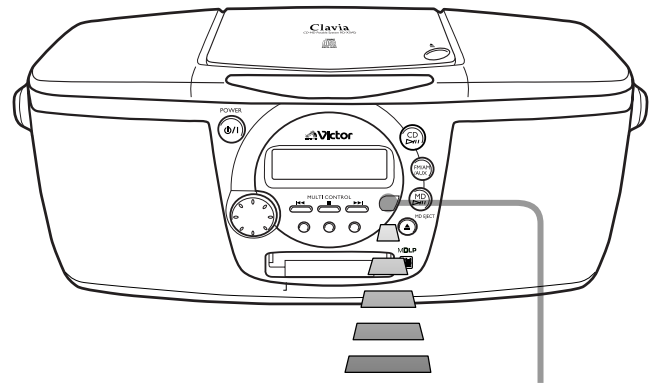

リモコン  
受光部

- ・リモコン受光部に正しく向けて操作してください。
- ・操作可能な距離は、リモコン受光部より約7mですが、斜めから操作すると短くなります。

お  
使  
い  
に  
な  
る  
前  
に

## 〈お知らせ〉

- リモコン操作できる距離が短くなったときは、電池が消耗してきています。  
2本とも新しい電池(単3形アルカリ乾電池など)に交換してください。
- 付属の乾電池は動作確認用です。早目に新しい乾電池と交換してください。  
乾電池のプラス⊕とマイナス⊖の向きを表示通り正しく入れてください。
- リモコンを落としたり、強い衝撃を与えないでください。
- 他のラジオにノイズ(雑音)が入るときは、離してお使いください。
- 動作しないことを避けるため、次のような状態で使用しないでください。
  - ・リモコン受光部に直射日光などの強い光が当たっているとき。
  - ・リモコン受光部の前にリモコンの信号を妨げる物があるとき。

# 接続

—接続が終わるまで電源は入れないでください。—

## アンテナの接続と調節

### ロッドアンテナ (FM放送用)

伸ばして最も良く受信できるように長さ、角度を調節します。

### 外部アンテナ端子

下記の説明参照。

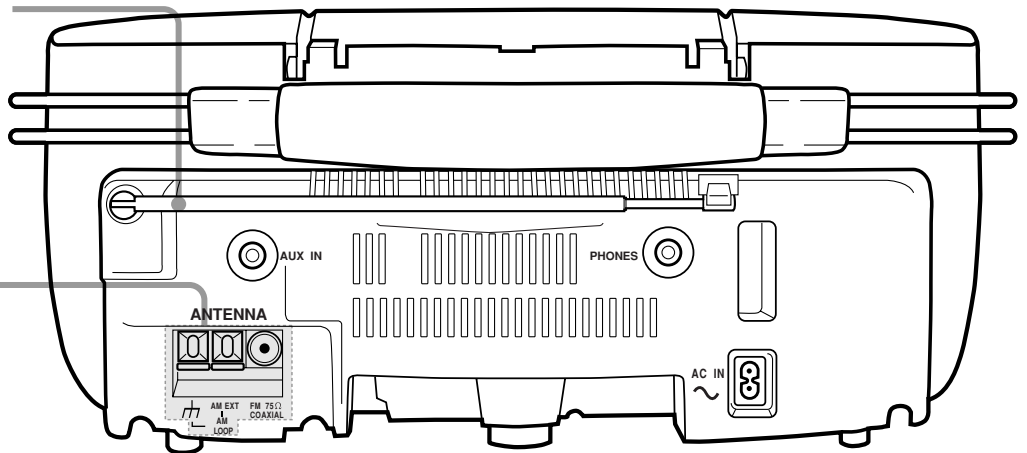

### ● AMループアンテナの接続と調節

アンテナ線の先端にピニールが付いているときは、ねじりながら抜き取ります。

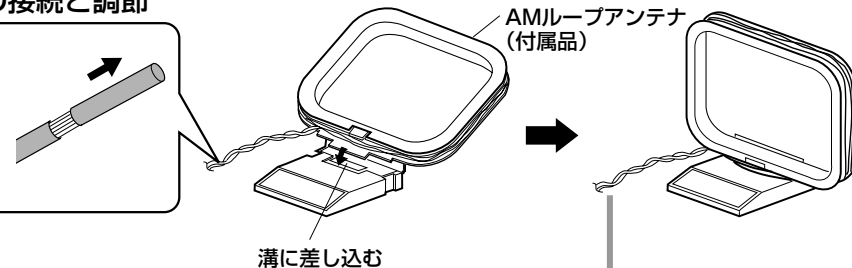

・本体よりできるだけ離し、左右に回してみても最も良く受信できる所に置きます。  
(束ねてある線はよく伸ばして使ってください)

### 〈お知らせ〉

- アンテナを接続しないと、AM放送を聞くことはできません。
- AMループアンテナは、金属製の机の上やパソコン、テレビなどの近くに置かないでください。受信感が悪くなります。

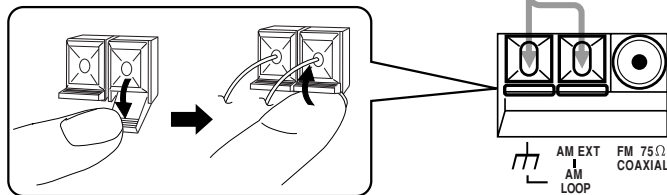

### ● 屋外アンテナの接続と調節

- ・ FM放送の場合、通常はロッドアンテナの長さや角度を調節し、最も良く受信できるようにします。
- ・ 雑音が多くて聞きにくいときは、市販の屋外用のFMアンテナを使います。マンションなどの、壁の共聴アンテナ端子も利用できます。
- ・ AM放送の場合、市販のケーブル(3~5mの電線)を使います。

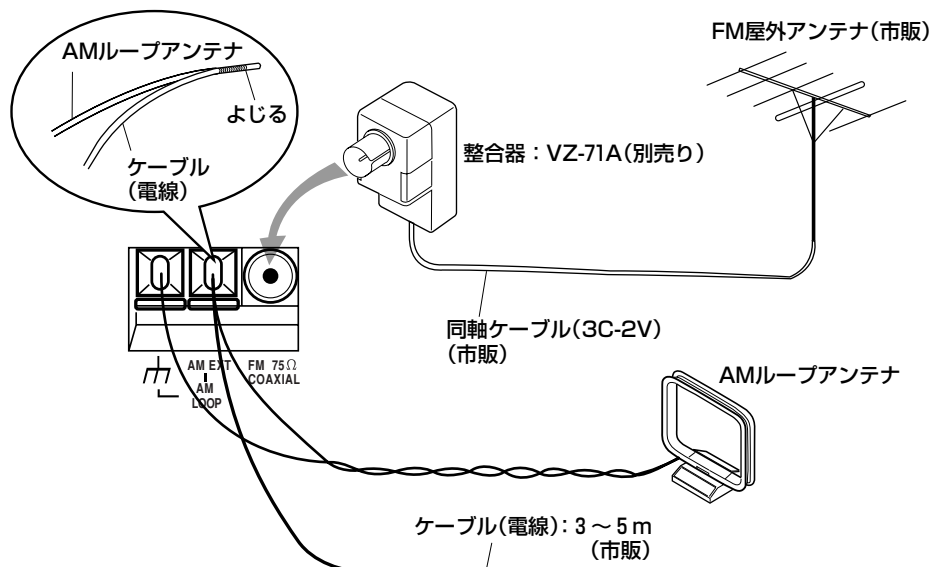

・ AMループアンテナも一緒に接続しておきましょう。ケーブル(電線)は、窓際や屋外になるべく高く水平に張ると効果的です。

- 屋外アンテナの設置は、技術と経験を必要としますので詳しくはお買いあげの販売店にご相談ください。
- アンテナを接続したら、コードを引いてみてしっかり接続されているか確認してください。

## 他の機器、電源コードの接続

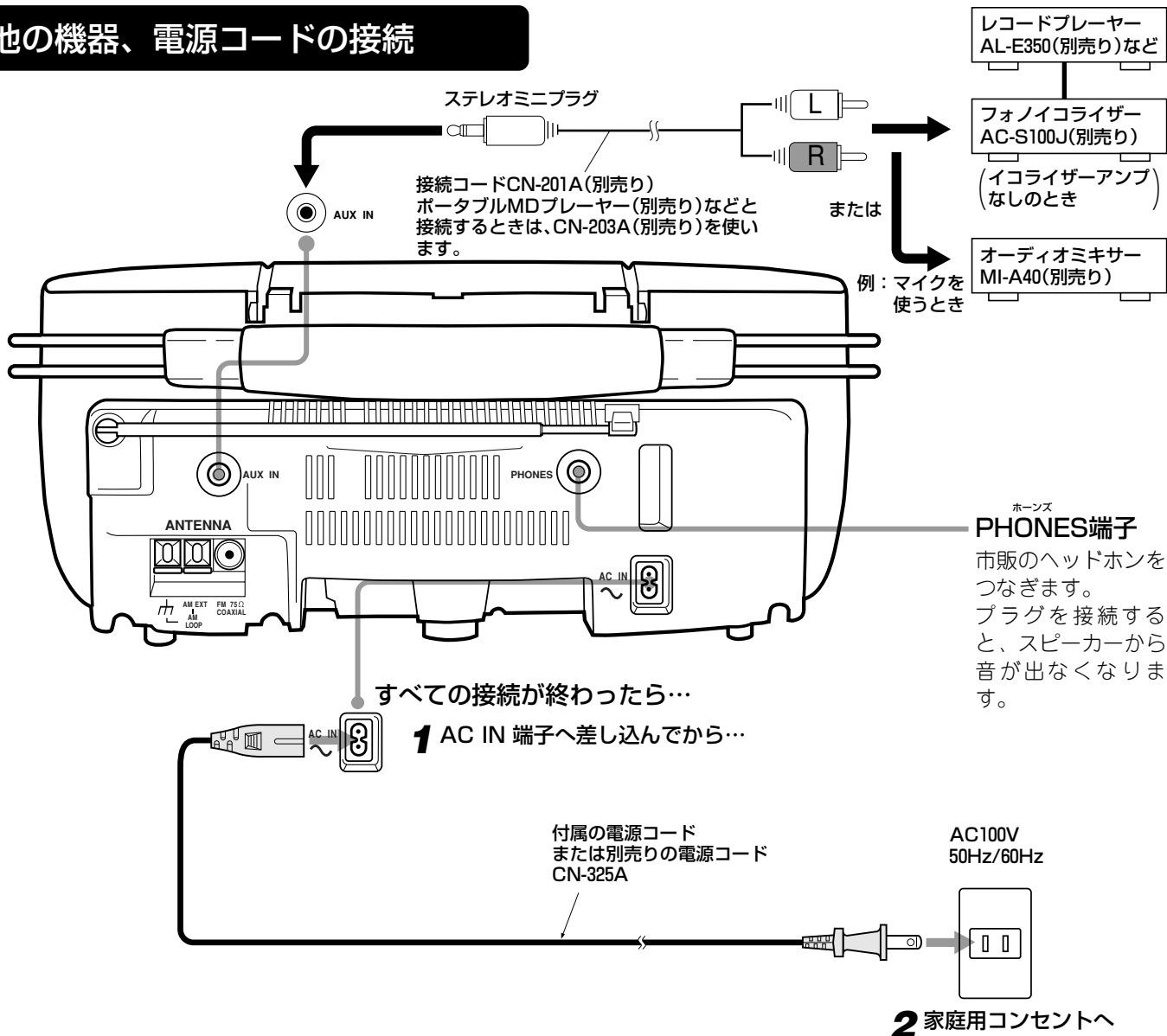

準備

### ご注意

#### ● 本機を持ち運びするときは

電源コードやアンテナ線、他の機器との接続コードを事前に外してから運んでください。  
特に屋外用のFMアンテナを接続しているときは、ご注意ください。

● 20分以上の停電や電源コードがコンセントから抜いてあると、時計の設定は取り消されます。またタイマー予約の内容は、停電状態になるとその時点で取り消されます。復旧したら合わせ直してください。

### 〈お知らせ〉

- 形状の違いによる故障や事故を防止するため、指定以外の電源コードは絶対に使用しないでください。
- 電源コードを紛失したり電源コードが断線したときは、お買い上げの販売店で別売りの電源コード：CN-325Aをお買い求めください。
- 長時間使用しないときは、コンセントから電源コードを抜いておいて安全および節電に心がけてください。  
(電源が切れていても、電源コードが接続されていると約2Wの電力を消費します)

# 時計の合わせかた(現在時刻の設定) —番号順に操作します。—

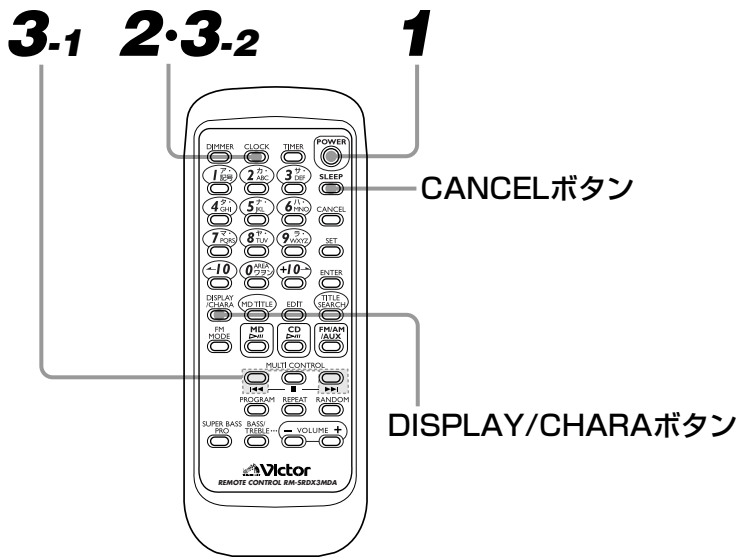

●例：午後1時15分(13:15)に合わせるには…

## 1 POWERを押す

・「HELLO」表示のあと現在選ばれているソース(音源)が表示窓に表示されます。  
・電源「切」でも設定できます。

## 2 CLOCKを押す

点滅します

(合わせ直しのときは、  
現在時刻が点滅します)

2分以内に

## 3 ▶▶または◀◀→CLOCKで時刻を合わせる

(本機の時刻表示は「24時間表示」方式です)

戻すとき

時刻を進めるとき

①「時」表示を **13:00**  
に合わせ…

②押す。 **13:00**

③「分」表示を **13:15**  
に合わせ…

④押す。 **13:15**  
2秒後にソース(音源)表示が変わります。

●正確に時刻を合わせるには

テレビの時刻表示や電話の時報サービス等を利用してください。時刻を合わせ直すときは、左記の**2~3**の操作をします。

●使用中に時刻を知るには…(MDが入っていないとき)

リモコンのDISPLAY/CHARAボタンを「ポン」と押しします。元の表示に戻すときは、もう一度「ポン」と押しします。

リモコン



●20分以上の停電や電源コードが抜いてあったときは

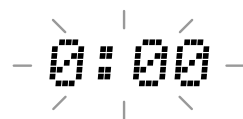

時刻表示が取り消され00:00表示の点滅に戻ります。このようなときは、左記**1~3**の操作で時刻を合わせ直してください。

### 〈お知らせ〉

- 「分」表示を合わせているとき、リモコンのCANCELボタンを押すと「時」表示の点滅に戻せます。「時」表示を修正することができます。
- 時計を合わせておくと、タイマーを利用することができます。
- MDが入っているとき時刻を知るには、**19**ページ「表示窓の表示を変えるには」をご覧ください。
- 時計の精度は…  
月におよそ1分程度のズレを生じます。タイマーをお使いになるときは、時々時刻を合わせ直してください。



# 市外局番で放送局を記憶させる (エリアガイド機能)

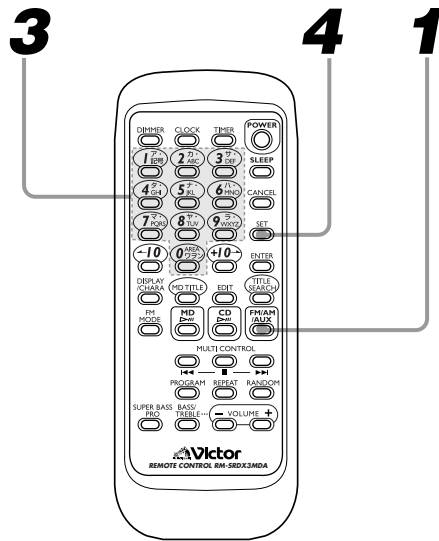

- 市外局番を入力するだけで、あなたの地域で受信できる放送局が自動で記憶(メモリー)させることができます。

## 1 FM/AM/AUXを押す



- ・電源が入り、バンドが表示されます。  
(FMまたはAMのどちらでもかまいません)
- ・「AUX」が表示されたときは、もう一度押す。

## 2 アンテナを調節する

- ・FM放送がうまく受信できるように、ロッドアンテナの長さ・角度を調節します。

## 3 あなたの地域の市外局番を数字ボタン(0~9)で入力する

例：市外局番が045(横浜市)の場合

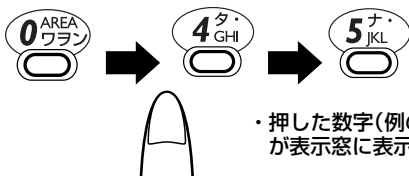

- ・押した数字(例のときはTEL045)が表示窓に表示されます。



## 4 SETを押す⇒放送局のメモリー開始



- ・AM⇒FMの順に周波数の低い放送局からメモリーしていきます。バンドごとに最大15局までです。
- ・操作をスタートしたバンドの最初の放送局名が表示されると終わりです。

### ●市外局番は…

あなたのお住まいの地域のAM放送を、本機から呼出し、メモリーするために使います。別の市外局番を入力すると、その地域のAM放送になります。

- エリアガイド機能によりAM放送は、本機に内蔵されている放送局(44~45ページ参照)を呼出してメモリーします。

FM放送は、市外局番03と06を入力したとき以外はあなたの地域で受信できる放送局を76.0~90.0MHzの間で自動選局し、メモリーします。

市外局番03と06の場合、本機に内蔵されている放送局(03は12局,06は7局)を呼出してメモリーします。

- 市外局番を間違えたときは…

左記3の操作をやり直してください。

- メモリーした後、FM放送が76.0MHz以外表示されないときは…

放送局がメモリーされておりません。受信状態の良い所で操作し直してください。

- 市外局番が5ケタまたは6ケタ地域の場合…

頭から4ケタを入力し、SETボタンを押してください。

- 市外局番が変更になったときは…

変更される前の市外局番を入力し、SETボタンを押してください。

- 近隣の別のAM放送の方がうまく受信できる地域の場合…

聞きたい放送の地域の市外局番を入力してください。

- 電波事情や地域によっては、エリアガイド機能で記憶されるよりご自分で選局の方が良好に受信できることもあります。このようなときは、その放送局を選んで記憶させてください。⇒24ページ参照

### 〈お知らせ〉

- 電源コードを抜いた状態(または停電)が24時間以上続くと、記憶された放送局は取り消されます。電源コードを接続(または停電が復旧)したら記憶をし直してください。
- 放送局をエリアガイド機能で記憶させると、選局時に放送局名が表示されます。

# 簡単操作(電源の入/切、イチ押しプレイ) 一番号順に操作します。

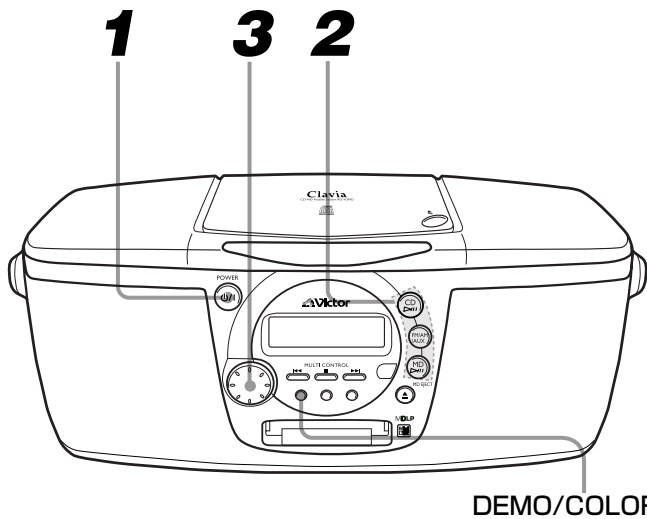

DEMO/COLORボタン

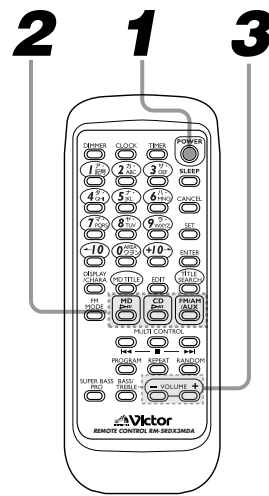

## ●基本的な使いかた

### 1 POWERを押す

本 体



リモコン



- ・電源が入り、「HELLO」が表示されたあとと選ばれているソース(音源)が表示されます
- ・CD▷/II、MD▷/III、FM/AM/AUXのいずれかを押したときも電源が入り、ソース(音源)も変わります。

→イチ押しプレイといいます。  
(ディスクが入っていたときは、演奏が始まります)

### 2 聞きたいソース(音源)を選ぶ

本 体

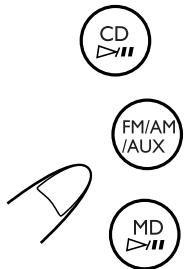

リモコン



	操 作	参 照 ページ
CDを聞く	CDを入れ、CD▷/IIを押す	18
MDを聞く	MDを入れ、MD▷/IIIを押す	18
放送を聞く (ラジオ)	FM/AM/AUXを押して聞きたい放送局を選局する	24
他の機器の音声を聞く	レコードプレーヤーなどをつなぎFM/AM/AUXを押してAUXを選ぶ	38

### 3 VOLUMEで音量を調節する

本 体

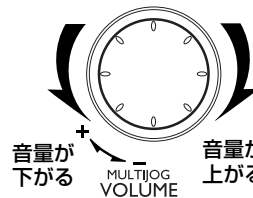

- ・VOLUME 0～35までの範囲で調節できます。詳しくは14ページをご覧ください。

リモコン

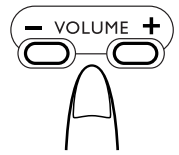

- ・+側を押すと音量が上がります、-側を押すと下がります。

## ●使い終わったら…

POWERボタンを押して電源を「切」にします。「SEE YOU」が表示されたあと表示窓に現在時刻が表示されます。

## 表示窓のデモ表示について

電源「切」のとき押すと、デモ表示でディスプレイカラーを順番に変えることができます。



- ・「ボン」と押すごとに選べます。

- ・デモ表示に入らないようにするときは、DEMO/COLORボタンを2秒以上押します。「DEMO CLEAR」が表示され、DEMO/COLORボタンを押してもデモ表示には入りなくなります。

## ＜お知らせ＞

- ・電源「切」のときMD EJECT▲ボタンを押すと、電源が入りMDが入っていたときは出てきます。ただし、ソース(音源)は変わりません。
- ・電源「切」のときは、消費電力を抑えるためMDを入れることはできません。無理に押し込むと故障の原因となります。



# 音量・音質の調節

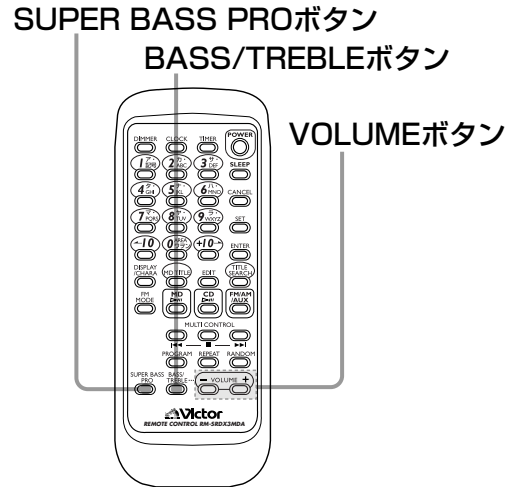
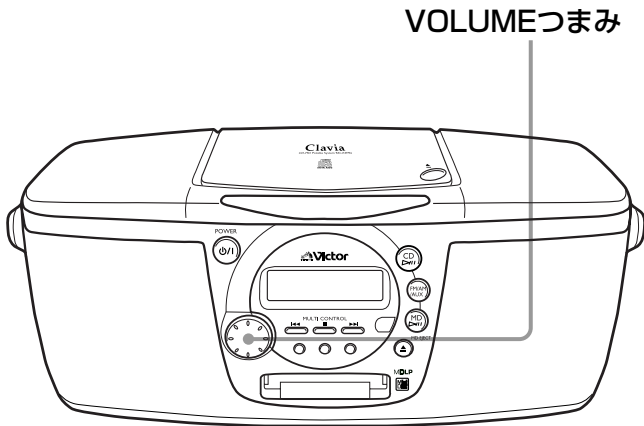

## ● 音量の調節

本体

リモコン

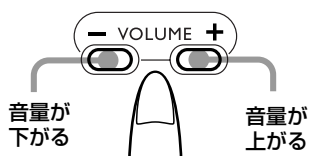
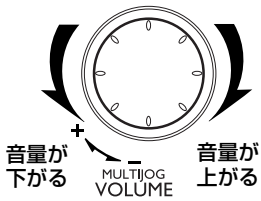

- ・ VOLUME 0 ~ 35までの範囲で調節できます。  
(お買い上げ時はVOLUME14で、音量は表示窓に約2秒間表示されます)

## ● スーパーバスプロのオン/オフ(リモコンのみ)

リモコン

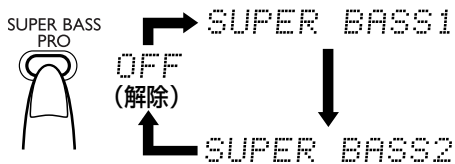

- ・ 押すごとに選べます。  
「オン」にすると表示窓に「BASS」が表示され、メリハリの効いた重低音が楽しめます。

## ● 音質の調節

### 1 BASS/TREBLEを押す

リモコン



・ この操作はリモコンに限ります。

・ 押すごとに

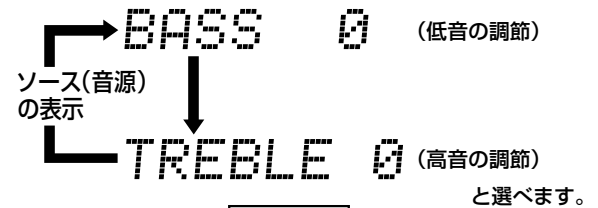

### 2 VOLUMEで調節する

本体

リモコン

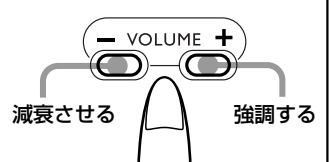
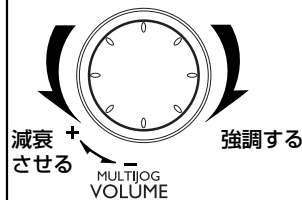

- ・ 0 ± 5の範囲で調節できます。  
(リモコンの場合は+または-側を押します)
- ・ 調節から4秒後に元のソース(音源)の表示に戻ります。

## <お知らせ>

- ・ 音量や音質調節は、スピーカーの音やヘッドホンの音に効きます。録音される音は、影響ありません。

間

<

# CDを聞く/MDを聞く

—番号順に操作します。—

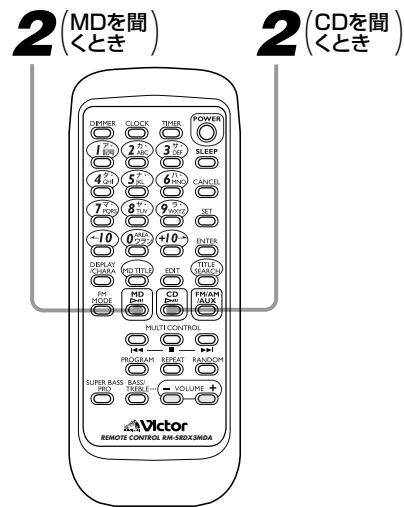
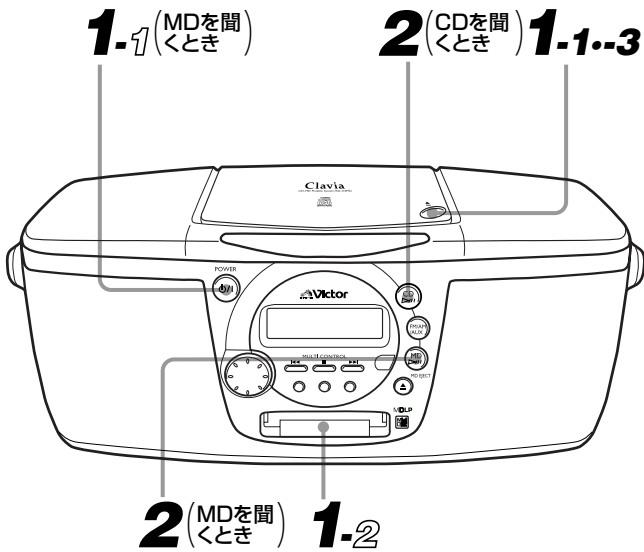

## ●全部の曲の演奏

### 1 ディスクを入れる

・CDを聞くとき

**1-1** ▲(CD取出し)表示部を押してCDドアを開ける

**1-2** CDを入れる

・文字のある面を上に出します

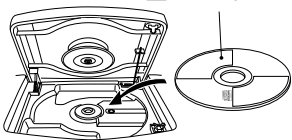

**1-3** CDドアを押してしめる

・中央から右側を押してください。

・MDを聞くとき

**1-1** POWERを押す



・電源を「入」にします。

**1-2** ラベル面を上にし、矢印の方向(⇨または⇩)から差し込む。途中まで入れると自動的に中に引き込まれます。

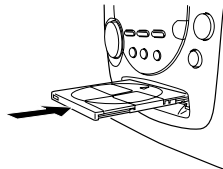

・MDを入れると表示窓に「MD in」が表示されます。

### 2 CD▶/||またはMD▶/||を押す

・CDを聞くとき

本体



・ソース(音源)が「CD」になります。

リモコン



曲番号 演奏経過時間

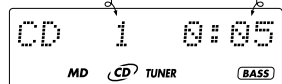

・MDを聞くとき

本体



・ソース(音源)が「MD」になります。

リモコン



曲番号 演奏経過時間

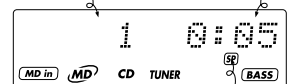

再生モード

・1曲目から演奏がスタートし、全部の曲の演奏が終わると、自動停止します。

## 操 作

演奏をとめる	■(停止)ボタンを押します。曲数と総演奏時間が表示されます。
一時停止する	CD▶/   (または MD▶/  ) ボタンを押します。演奏経過時間表示が点滅します。もう一度押すと、停止したところから演奏を再開します。
曲の頭出し (スキップ)	◀◀ ボタン：押すごとに戻ります。演奏中に押すと、その曲の頭に戻ります。 ▶▶ ボタン：押すごとに次の曲の頭に移ります。 停止中に押すと、曲ごとの演奏時間が分かれます。
曲の早送り・早戻し (サーチ)	・演奏中に押し続けます。 ◀◀ ボタン：早戻しができます。 ▶▶ ボタン：早送りができます。 (演奏音が小さく聞こえます)

## ●MDを取り出すには



MD EJECT

MD EJECT ▲ ボタンを押すと、MDが出てきます。ソース(音源)が「MD」のときは、表示窓に「EJECT」が表示されます。

## MDの再生モードについて

MDは録音したときの録音モードに従って演奏されます。演奏が始まると、表示窓にそのMDの再生モードが表示されます。

- ・ **SP** : 本機でステレオ録音したMDまたはMD LPに対応していないMDレコーダーで録音したMDのとき
- ・ **LP2** : ステレオ 2倍長時間録音したMDのとき
- ・ **LP4** : ステレオ 4倍長時間録音したMDのとき

## 表示窓の表示を変えるには

リモコンのDISPLAY/CHARAボタンを使います。押すごとに次のように変わります。

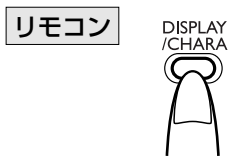

### ・ MD演奏中は

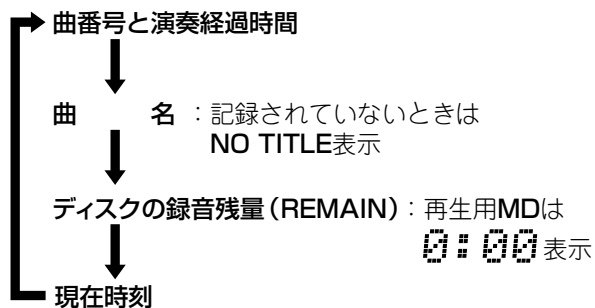

### ・ MDが停止中は(ソースが「MD」のとき)

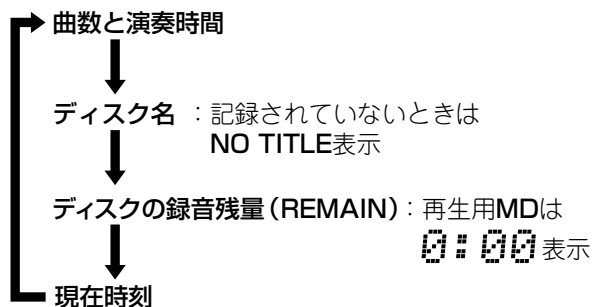

### ・ ソース(音源)がMD以外のときは

REM.とディスクの録音残量(REMAIN) → 現在時刻 → 選ばれていたソース(音源) が押すごとに表示されます。

## 〈お知らせ〉

- ・ CDやMDが入っているときは、CD▷/||またはMD▷/||ボタンを押すだけで演奏が始まります。
- ・ CDやMDの取り扱いについては、46ページをご覧ください。
- ・ MDを使用しないときは、挿入口から取り出しておいてください。
- ・ 電源を「入」にすると、MD部から「カチッ」という音がします。これはMD部に電源を供給するための音で故障ではありません。

## ダイレクト演奏

聞きたい曲の番号と同じ数字ボタンを押すと、直接その曲から聞くことができます。これをダイレクト演奏といいます。

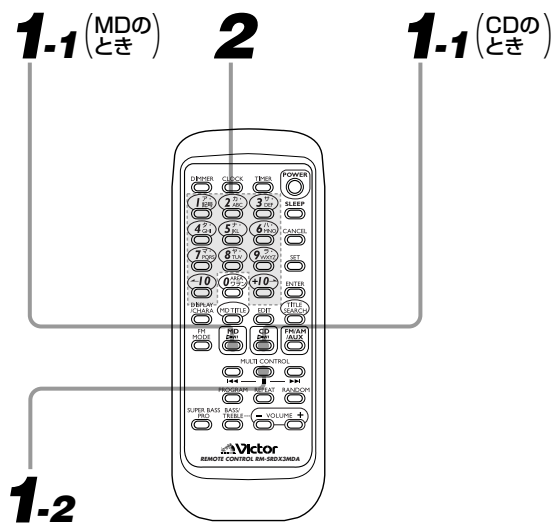

## 1 CD▷/||→■(停止)またはMD▷/||→■(停止)を押す

### ・ CDのとき

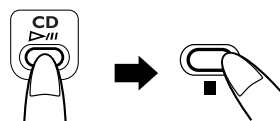

・ ソース(音源)が「CD」になります。

### ・ MDのとき

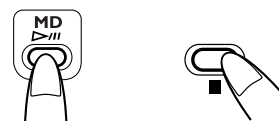

・ ソース(音源)が「MD」になります。

演奏がとまったら

## 2 数字ボタンを押す

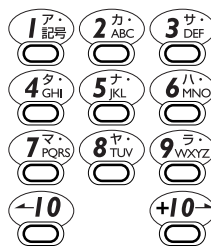

### ・ 1～10曲目のときは…

1 [1] ~ -10 [10] までの希望するボタンを押す。

### ・ 11曲目以上のときは…

+10 [10+] のボタンのあと [1] [1] ~

-10 [10-] のボタンを押す。

例：15曲目

+10 [10+] → [5] [5] と押す。

例：20曲目

+10 [10+] → -10 [10-] と押す。

例：25曲目

+10 [10+] → +10 [10+] → [5] [5] と押す。

押した曲番号が表示窓に表示され、ダイレクト演奏がスタートします。

### ・ 演奏中も別の曲に変更できます。

聞きたい曲の数字ボタンを押してください。押した曲番号が表示が変わり、曲の頭から演奏がスタートします。

# CDを聞く/MDを聞く(つづき)

—番号順に操作します。—

## プログラム演奏

CDは最大20曲、MDは最大32曲までプログラム(予約)することができます。これ以上はできません。

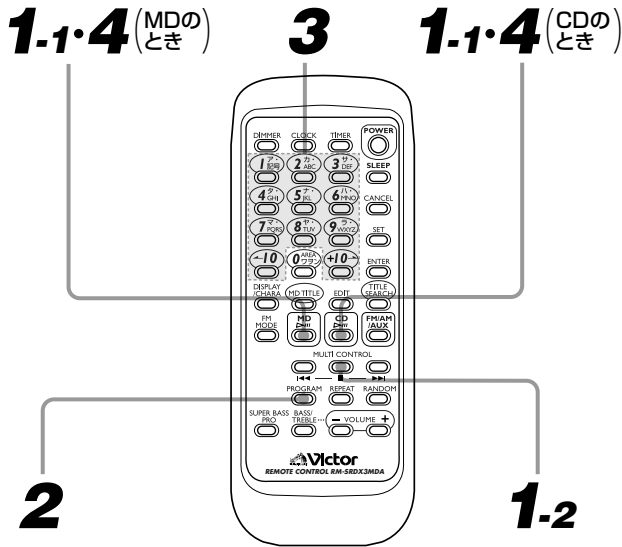

### 〈お知らせ〉

- CDの場合、曲番号21以上の曲もプログラムできますが、演奏時間は表示されません。
- プログラム演奏を利用すると、CDやMDに収録されている曲の中から、好きな曲だけを選んで聞くことができます。なお、MDにプログラムしてシンクロ録音するときは、下記の手順4の操作は必要ありません。

### 1 CD▶/||→■(停止)またはMD▶/||→■(停止)を押す

・ CDのとき

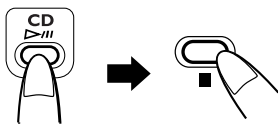

・ ソース(音源)が「CD」になります。

・ MDのとき

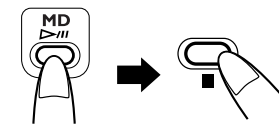

・ ソース(音源)が「MD」になります。

演奏がとまったら

### 2 PROGRAMを押してプログラム演奏のモードにする



・ PRGM(プログラムの略字)が表示されます。

・ 押すごとに変わります。

プログラム演奏

解除  
(ソース表示)

例：MDのプログラム演奏のとき

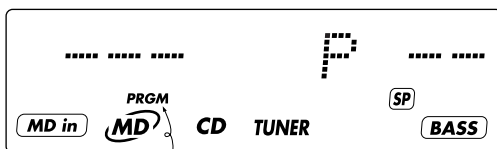

プログラム演奏のモード表示

### • プログラム演奏のモードを取り消すには

CDまたはMDを取り出すと取り消されます。また電源を切ったときも、取り消されます。プログラムも全部取り消されます。

### 3 数字ボタンでプログラムする

(例：2→5→12曲目の順に予約するとき)

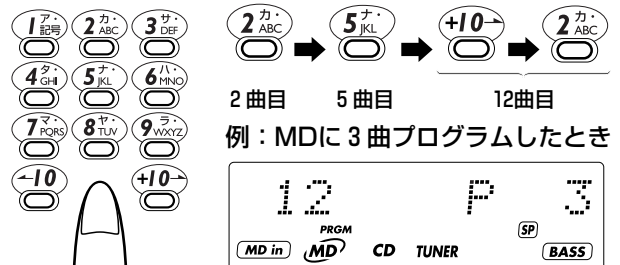

例：MDに3曲プログラムしたとき

- ・ 2秒後にプログラムの合計時間が表示されます。ただし、CDは99:59を超えると---:---表示になります。MDは149:59を超えると----:---表示になります。

### 4 CD▶/||またはMD▶/||を押す

・ CDのとき



・ MDのとき



- ・ プログラムした順に演奏されます。演奏が終わると自動停止しますがプログラムは残ります。

### • プログラム内容の確認(停止状態のときのみ)

▶▶ボタンを押すごとに、プログラム1からの曲番と順番が表示されます。◀◀ボタンを押すと逆に表示されます。なお順番の表示から2秒後に、プログラムの合計時間になります。

### • プログラムを間違えたときは



停止状態のときCANCELボタンを押します。押すごとに最後のプログラムから取り消されます。

## 無作為な順番で聞く(ランダム演奏)

本機が曲順を無作為(ランダム)に選んで演奏します。

**1-1・3** (MDのとき)      **1-1・3** (CDのとき)

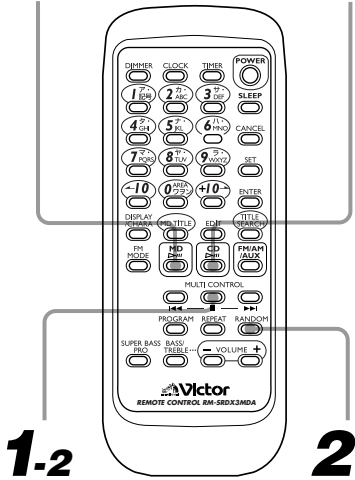

## くり返して聞く(リピート演奏)

1曲または全曲をくり返して聞くことができます。

**1** (MDのとき)      **1** (CDのとき)

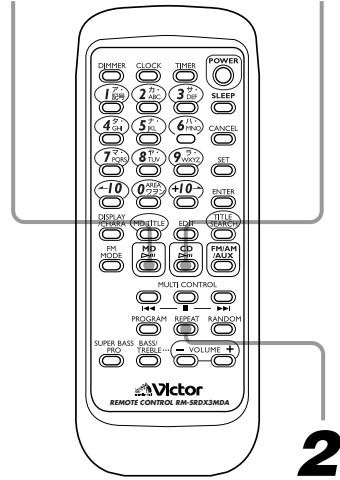

### 1 CD▷/||→■(停止)またはMD▷/||→■(停止)を押す

・CDのとき

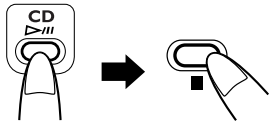

・ソース(音源)が「CD」になります。

・MDのとき

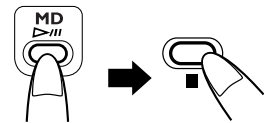

・ソース(音源)が「MD」になります。

演奏がとまったら

### 2 RANDOMを押してランダム演奏のモードにする

PROGRAM



・RND(ランダムの略字)が表示されます。

・押すごとに変わります。

ランダム演奏



解除  
(ソース表示)

例：MDのランダム演奏のとき

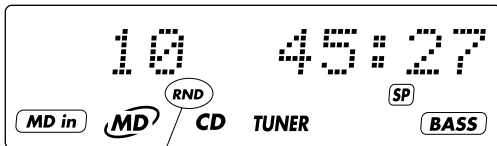

ランダム演奏表示

### 3 CD▷/||またはMD▷/||を押す

・CDのとき



・無作為な順番に全曲を演奏すると、自動停止します。

・MDのとき



### 1 CD▷/||またはMD▷/||を押す

・CDのとき



・ソース(音源)が「CD」になります。

・MDのとき



・ソース(音源)が「MD」になります。

### 2 REPEATを押してリピート演奏のモードを選ぶ

REPEAT



・押すごとに変わります。

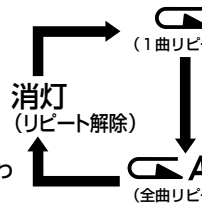

(1曲リピート) : 演奏中の1曲のくり返し

ALL(全曲リピート) : 全曲(またはプログラムした曲)のくり返し

#### ● リピート演奏をやめるには

REPEATボタンを押してリピート表示を消灯させ、「リピート解除」にします。

#### ● ランダム演奏をくり返すには

ランダム演奏中にREPEATボタンを押すと、全曲リピートのランダム演奏になります。

#### ● ランダム演奏のモードを解除するには

次のいずれかの操作をします。

- ・CDまたはMDを取り出す
- ・停止中にRANDOMボタンを押す
- ・電源を切る

# MDタイトルサーチ —番号順に操作します。—

曲名の頭から1～5文字を入力すると、その曲から聞くことができます。

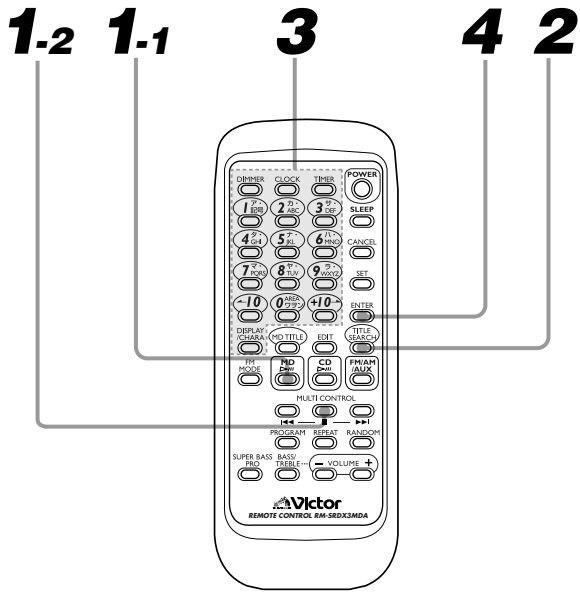

## 1 タイトルサーチしたいMDを入れ、MD▶/|| →■(停止)を押す

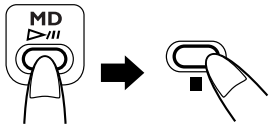

・ソース(音源)が「MD」になり、曲数と演奏時間が表示されます。

## 2 TITLE SEARCHを押す

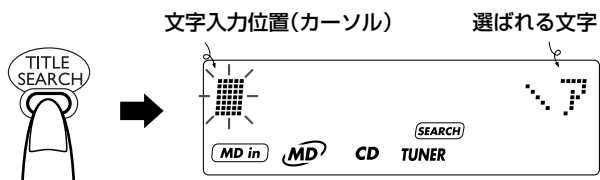

SEARCH が表示されます。

## 3 聞きたい曲のタイトルを入力する

例：曲名が「My Song」のとき

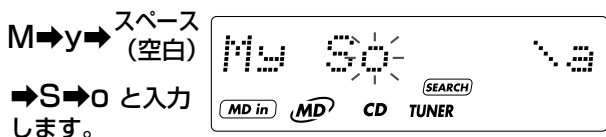

・文字の入力のしかたは、**36** ～ **37** ページをご覧ください。

## 4 ENTERを押す



・表示窓が「SEARCH」表示に変わり選曲動作に入ります。

- 入力した文字で始まる曲があると  
曲名(例はMy Song)が表示され、その曲の演奏が始まります。  
その曲の演奏が終了すると、再び曲を探しMDの最後まで探して同じ文字で始まる曲があると演奏になります。曲がないときは、「SEARCH END」が表示され、タイトルサーチは解除されます。
- 入力した文字で始まる曲がないとき  
「SEARCH END」が表示され、タイトルサーチは解除されます。
- タイトルサーチを途中で解除するには



TITLE SEARCH ボタンを押します。  
■(停止)ボタンを押したときも解除されます。

### 〈お知らせ〉

- タイトルサーチは、曲名のついている曲に限り探すことができます。
- 1文字だけ入力したいときは、その文字の曲を全て探します。
- スペース(空白)の後ろに文字があるときに限り、スペースも含めた文字として探します。
- 英大文字と英小文字は、区別して探します。



# ディスプレイカラーを変えるには

表示窓の背面色をお好みの色に変えることができます。部屋の雰囲気などに合わせて16段階の色の中から選んでください。お買い上げ時は、「RANDOM」(ランダムモード)になっており、1秒ごとに自動で色が変わります。

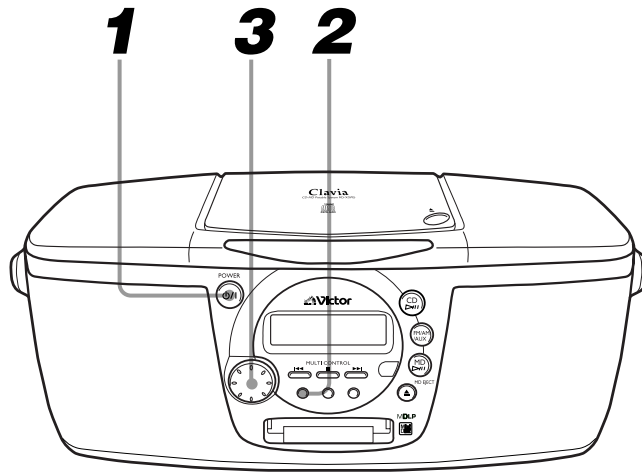

## 1 POWERを押す



・電源「入」のときに限り、ディスプレイカラーを変えることができます。

## 2 DEMO/COLORを押してカラーチェンジモードにする



・押すごとにカラーモードが選べます。

↓4秒以内に

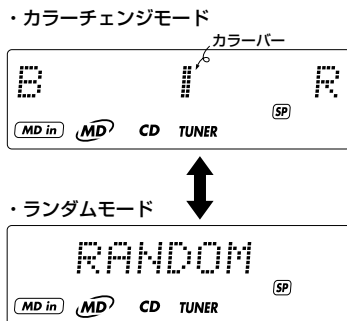

## 3 MULTI JOGで色を選ぶ



カラーバーが移動し、色が変わります。

・カラーバーを「B(BLUE)」に移動させたとき

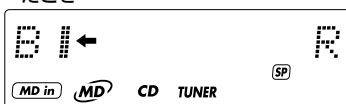

・カラーバーを「R (RED)」に移動させたとき

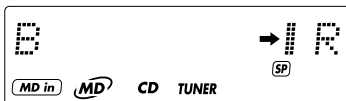

・カラーバーがBになると「ブルー」Rになると「レッド」になります。

### 〈お知らせ〉

- ・お買い上げの状態のままのときは、ディスプレイカラーがランダムモードになっており、リモコンのDIMMERボタンを押してもディマー機能は働きません。ただし、左記の手順2でDEMO/COLORボタンを押すと、ランダムモードが解除されリモコンのDIMMERボタンは表示窓の明るさを変えるボタンに変わります。
- ・リモコンのDIMMERボタンは、ディスプレイカラーを再びランダムモードにすると、ディマー機能が動かなくなります。

# 放送を聞く

— 番号順に操作します。 —

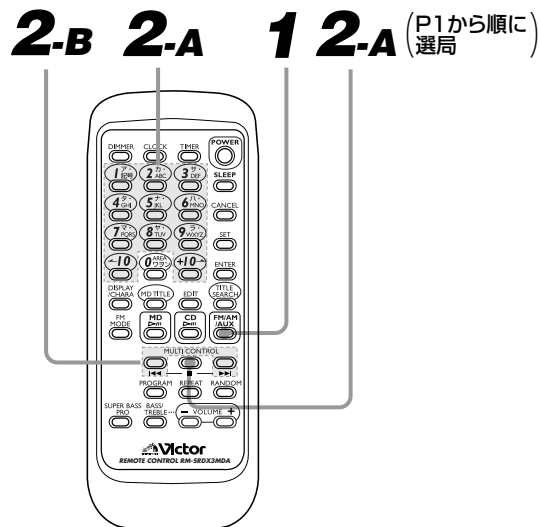
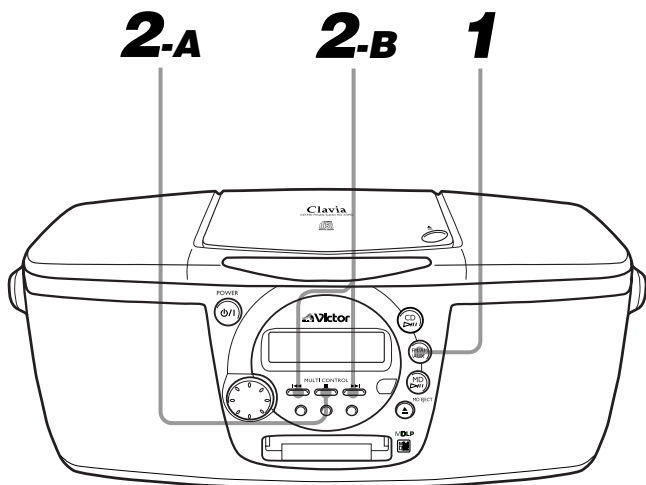

## 1 FM/AM/AUXを押す

本 体



リモコン



- ・電源が入り、押すごとにバンドまたは「AUX」が選べます。
- ・FMまたはAMを選ぶと、ソース(音源)は「TUNER」になります。

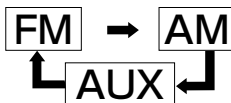

## 2 選局する

### 2-A 放送局が記憶してあるとき (プリセット選局)

本 体

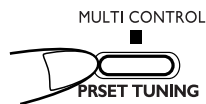

- ・PRESET TUNINGボタンを押します。

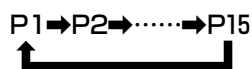

の順に選局できます。放送局を受信すると、放送局名が表示窓に表示されます。

リモコン

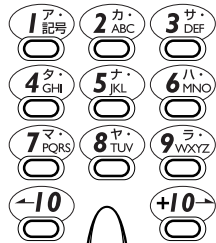

・数字ボタンを押します。

- 1～10局目は  
1 (1) ~ 10 (-10) のいずれかを押します。
- 11～15局目は  
+10 のあと 1 (1) ~ 5 (5) のいずれかを押します。  
例：15局目は  
+10 → 5 (5) と押す。
- ・または ■ ボタンを押して P1 から順に選局します。

### 2-B ▶▶ または ◀◀ で選局する

本 体

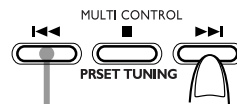

周波数を下げるとき 上げるとき

リモコン

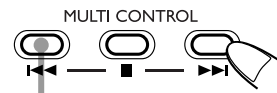

周波数を下げるとき 上げるとき

- ・オート選局：▶▶ または ◀◀ ボタンを押し続け、周波数表示が変わりだしたら指を離します。放送局を受信すると、自動で止まります。
- ・マニュアル選局：▶▶ または ◀◀ ボタンを「ポン・ポン」と押します。FM\*は0.1MHzずつ、AMは9kHzずつ変わります。

\*テレビの1～3チャンネルは、周波数が合わないためうまく受信できません。これはテレビ音声が50kHz間隔のためで、故障ではありません。

### ● FM放送を聞くときは

通常はFMステレオ放送を受信すると、表示窓に「ST」が表示されステレオで聞くことができます。雑音が多くて聞きにくいときは、リモコンのFM MODEボタンを押して「MONO」表示に切り替えてください。



### 〈お知らせ〉

- AM放送は、モノラル受信です。AM放送を受信するときは、必ずAMループアンテナ(付属品)を接続してください。
- ロッドアンテナやAMループアンテナではうまく受信できないときは、市販の屋外アンテナを使用してください。



## 放送局を選んで記憶させる(リモコンのみ)

エリアガイド機能を使って記憶させたあと、最大15局までバンドごとに放送局が追加できます。

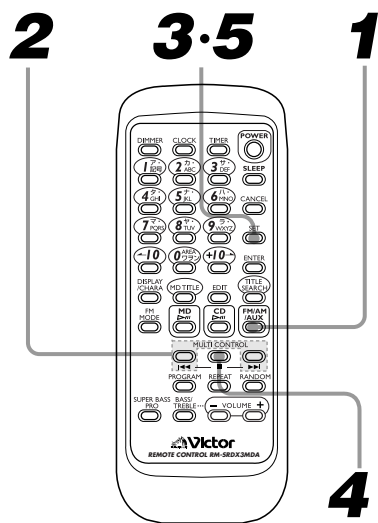

### 1 FM/AM/AUXを押す

リモコン

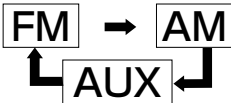

- ・電源が入り、押すごとにバンドまたは「AUX」が選べます。
- ・FMまたはAMを選ぶと、ソース(音源)は「TUNER」になります。

### 2 ▶▶または◀◀で選局する

リモコン

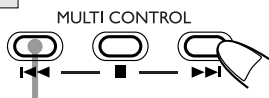

周波数を  
下げるとき

上げるとき

- ・マニュアル選局または、オート選局で記憶したい放送局を選びます。

例：81.3MHzを受信したとき

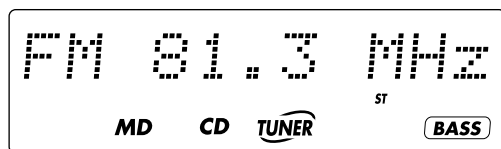

### 3 SETを押す

リモコン



例：プリセット番号15のとき



(エリアガイド機能で記憶済みのときは、最後の番号の次の番号になります)

### 4 ■で記憶したいプリセット番号を選ぶ

リモコン

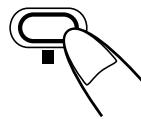

- ・数字ボタンを使うと、ダイレクトに選局できます。

P1 → P2 → …… → P15  
と選べます。

例：プリセット番号12に記憶させるとき



- ・すでに記憶されている番号を選ぶと、その番号を今選んだ放送局に変更することができます。

### 5 SETを押す

リモコン



STORED

- ・追加した放送局が記憶されます。2秒後にソース(音源)表示に戻ります。

### 〈お知らせ〉

- ・電源コードを抜いた状態(または停電)が24時間以上続くと、記憶させた放送局は取り消されます。再度記憶させてください。
- ・エリアガイド機能を使って記憶させると、追加した放送局は取り消されます。再度追加してください。

# 録音する前に

## CD/MDの録音あれこれ

### CDのシンクロ録音

1枚のCDをそのままMDにワンタッチで録音できます。あらかじめプログラムしておくと、オリジナルのMDが作れます。

### MDへのシンクロ録音(定速および倍速録音)

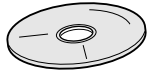

CD

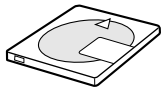

MD

・デジタル信号のまま録音されます。

倍速録音は、CDを演奏時間の半分の時間で録音できます。ただし、倍速録音中は、CDの演奏音を聞くことはできません。

### 1曲録音

録音したい曲を演奏中にREC MODEボタンで録音モード(SP、LP2またはLP4)を選び、MD RECボタンを押すと、CD→MDの1曲録音ができます。

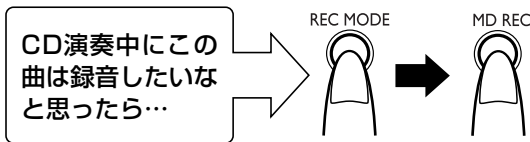

▶ 演奏中の曲の頭に戻り、1曲録音になります。

## 放送、他の機器の音の録音(定速録音)

- ・録音したいソース(音源)と録音モード(SP、LP2またはLP4)を選びMD RECボタンを押します。

## MDのステレオ長時間録音について

今までMDの長時間録音は、モノラル2倍長録音でしたが、本機はステレオのまま2倍長時間録音または4倍長時間録音ができます。録音するソース(音源)や、録音方式に関係なく設定できます。また1枚のMDに異なる録音モード(SP、LP2またはLP4)の曲を混ぜて録音することもできます。

- ・ **SP** : 標準のステレオ録音 (MD80で最大80分の録音)
- ・ **LP2** : ステレオ2倍長時間録音 (MD80で最大160分の録音)
- ・ **LP4** : ステレオ4倍長時間録音 (MD80で最大320分の録音)  
ラジオ放送の長時間録音などに便利

### <お知らせ>

- ・本機でステレオ2倍長時間録音または4倍長時間録音したMDの曲は、MDLPに対応したステレオ長時間再生機能を備えた機器以外では演奏できません。表示窓にLP:が表示され無音状態になります。演奏が可能なMDLPに対応した機器では、LP:は表示されません。

## 録音モードの設定について

REC MODE



本機はREC MODEボタンで録音モードを設定しないと、録音状態にすることができません。またソース(音源)によって録音モードが異なります。

- ・ソース(音源)が「TUNER」または「AUX」のとき

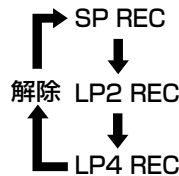

- ・ソース(音源)が「CD」のとき

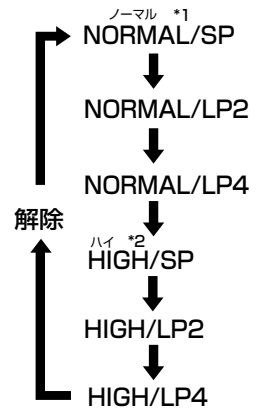

- \*1 NORMALは: 定速録音のモードのことです。
- \*2 HIGHは: 倍速録音のモードのことです。

## 録音について知っておいてほしいこと

- ・途中まで録音してあるMDの場合、その終わりを自動的に探して録音されます。新たに録音し直すときは、ALL ERASE(▶35ページ参照)で全部の曲を消してから録音してください。
- ・MDには最大254曲まで録音できます。
- ・MDは通常ステレオで録音されます。
- ・録音中は、音量・音質を変えても録音される音には影響ありません。
- ・録音レベルの調節は必要ありません。ALC録音方式のため自動でレベルが設定されます。
- ・録音中または編集中は、本機に振動を与えないようにしてください。特に「UTOCwriting」表示中は、注意してください。MDが使えなくなる原因となります。
- ・再生専用のMDには録音・編集はできません。

### <お知らせ>

- ・シンクロ録音とは MDの録音開始に合わせてCDの演奏と一緒にスタートすることを、シンクロ録音といいます。演奏が終わると、録音も自動停止します。
- ・あなたが録音したものは、個人として楽しむなどのほかは、著作権法上、権利者に無断で使用できません。

# 放送をMDに録音する

一番号順に操作します。

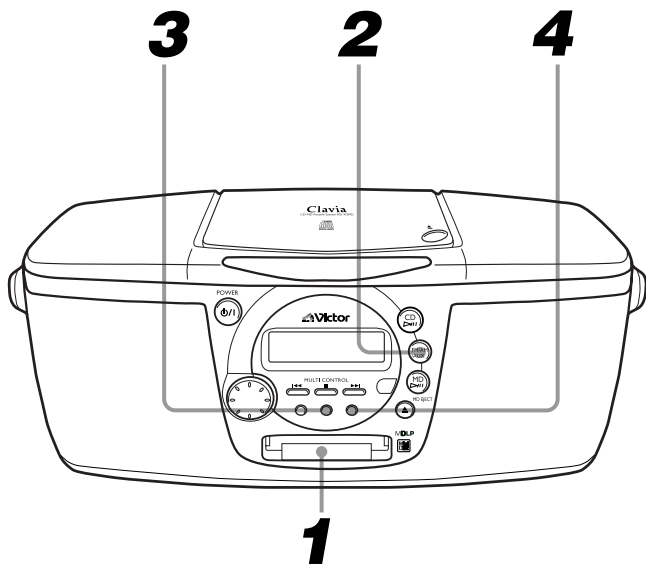

## ● 放送→MDに録音

### 1 録音用のMDを入れる

- ラベル面を上にし、矢印の方向(⇒または▷)から差し込みます。
- 未使用のMDの場合、ソース(音源)が「MD」のときに限り「BLANK DISC」が表示されます。

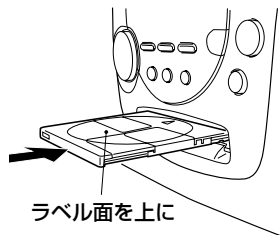

### 2 録音ソース(音源)を選ぶ



- 放送 : FM/AM/AUXボタンを押して録音したい放送局を選ぶ。

### 3 REC MODEで録音モードを選ぶ

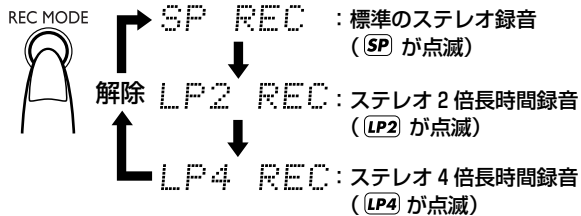

- お買い上げ時はSP REC (標準のステレオ録音) になっています。(モノラルの2倍長録音はできません)

### 4 MD RECを押す→録音スタート

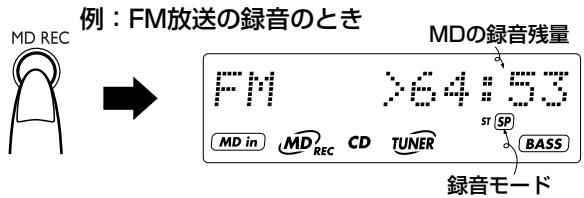

- 表示窓に「MD REC」が表示され、トラックマークが付けられます。
- 放送や他の機器の音の録音中にMD RECボタンを押すと、一時停止ができます。このときREC表示が点滅し、トラックマークがつけられます。もう一度MD RECボタンを押すと録音が再開します。

### ● MDの録音が終わると

「UTCwriting」表示のあと自動停止します。このとき「ピー」音で録音の終わりを知らせます。

### ● 録音を途中でやめるには

■(停止)ボタンを押します。「UTCwriting」表示のあと、録音が停止します。

### ● 録音中に無音部分が3秒以上続くと

無音部分が3秒以上続くと、曲の変わり目として区切られ、トラックマークがつき曲番号も変わります。ただし曲間が短かったり雑音が多いと区切られないことがあります。

### ● 曲番号(トラックマーク)をつけるには

放送や他の機器の音を録音中に、リモコンのSETボタンを押すと曲番号(トラックマーク)をつけることができます。

このとき表示窓は、録音残量の表示のままですがトラックマークは録音が終わると記録されます。録音が終わったら編集機能(➡30ページ参照)で整理しておくことをお勧めします。

### ● エリアガイド機能で放送局を記憶した場合

エリアガイド機能(➡16ページ参照)で放送局が記憶してあると、録音中に放送局名がTRACK TITLEに自動で記録されます。ただし、放送局によっては局名が全て記録されないことがあります。

### 〈お知らせ〉

- MDを入れたあと10秒間は、MD RECボタンを押しても録音はスタートしません。これは、録音の準備をしているためです。
- 録音モードが長時間(SP→LP2→LP4)になるにしたがって音質に差がでます。最良の音質で録音したいときは、録音モードのSP RECをお勧めします。
- 録音モードのいずれかを選ばないと、録音にはなりません。

# CDをMDにシンクロ録音する(定速/倍速)

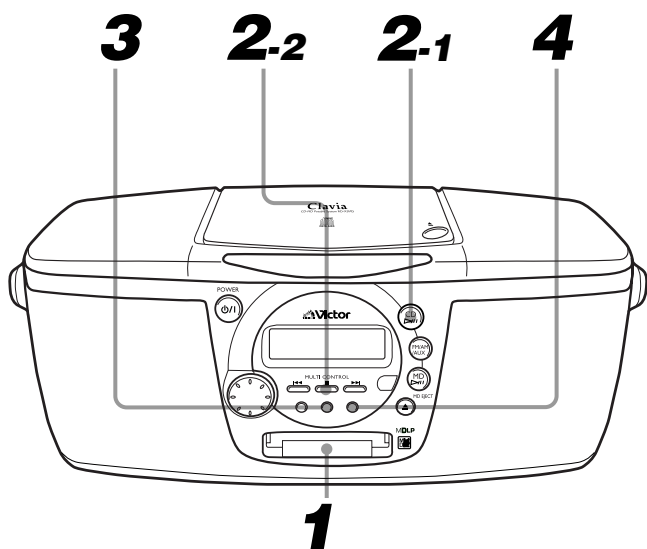

- MDの録音スタートに同期してCDの演奏も始まります。

## 1 録音用のMDを入れる

- ・ラベル面を上にし、矢印の方向(⇒または▷)から差し込みます。
- ・未使用のMDの場合、ソース(音源)が「MD」のときに限り「BLANK DISC」が表示されます。

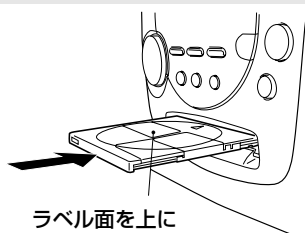

## 2 CDを入れ、CD▷/||→■(停止)を押す



- ・ソース(音源)が「CD」になります。

### ●好きな曲だけ録音するには…

- ① リモコンのPROGRAMボタンを押してプログラム演奏のモードにする
- ② 数字ボタンを押してプログラムする  
→詳しくは20ページ参照

## 3 REC MODEで録音モードを選ぶ

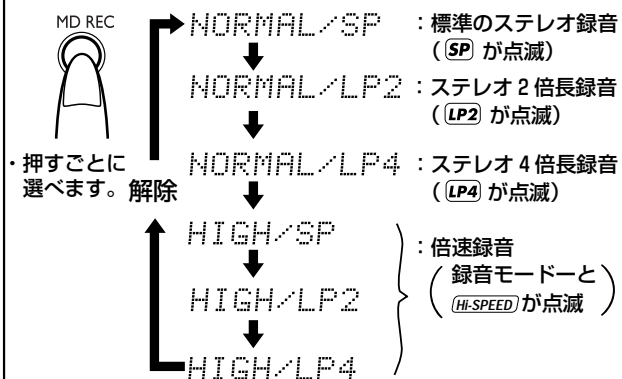

- ・お買い上げ時はNORMAL/SP(標準のステレオ録音)になっています。(モノラルの2倍長録音はできません)

## 4 MD RECを押す⇒録音スタート

例：標準の倍速録音のとき

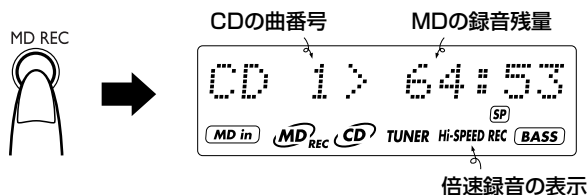

- ・CDの録音は、デジタル信号のまま録音されます。曲の変わり目に自動的にトラックマークがつけられ、曲番号も変わります。
- ・表示窓にMD RECが表示されます。

### ●MDの録音が終わると

- 「UTOCwriting」表示のあと自動停止します。このとき「ピー」音(倍速録音のときは、「ピー・ピー・ピー」音)で録音の終わりを知らせます。CDの演奏が終わったときも自動停止します。

### ●録音を途中でやめるには

- (停止)ボタンを押します。「UTOCwriting」表示のあと、録音が停止します。

### 〈お知らせ〉

- 倍速録音中は、CDの演奏音を聞くことができません。
- 倍速録音を終了したCDの曲は、その曲の録音スタートから74分を経過しないと、再び録音することはできません。同じ曲をプログラムするときは、ご注意ください。万一、録音しようとする、「HCMS CANNOT COPY」が表示され、「ピッピッピ」音のあと録音が解除されます。
- 倍速録音中は、CDの演奏音を聞くことはできません。音量調節や音質調節の操作をすると、「CANNOT LISTEN」<sup>リスニング</sup>とスクロール表示されます。
- 倍速録音を始めてから74分以内に電源コードをコンセントから抜いてしまうと、再度録音が可能になるまでの内蔵タイマーの動作が一時停止します。74分以上経過するまで電源コードは抜かないでください。

### CDの1曲だけ録音するには(1曲録音)

- 1 リモコンの数字ボタンで録音したい曲を演奏する
- 2 本体のREC MODEで録音モードを選ぶ
- 3 本体のMD RECを押す

・演奏中の曲の頭に戻り、1曲録音になります。  
CDの演奏が終ると、録音も自動停止します。このとき「ピー」音で録音の終わりを知らせます。

### CDを録音中に表示窓の表示を変えるには

リモコンのDISPLAY/CHARAボタンを使います。押しごとに次のように変わります。

リモコン

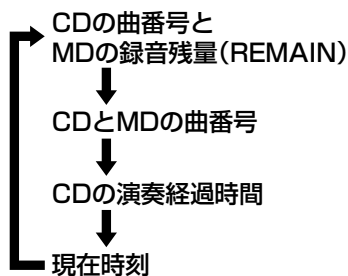

### 〈お知らせ〉

- 録音モード(SP、LP2またはLP4)の設定によってMDの録音残量表示も変わります。
- 途中まで録音してあるMDの場合、その終わりを自動的に探します。  
新たに録音し直すときは、**ALL ERASE**(→ページ参照)で全部の曲を消してから録音してください。
- 本機はマイコンの働きで、多くの動作を行っております。万一、どのボタンを押してもうまく動作しないときは、一度電源コードを外し、しばらく待ってからつなぎなおしてください。

# MDの編集について

MDは録音・再生の他に編集という機能を持っています。録音した曲を好きなところでつないだり、分けたり、消すことができます。またMDや曲に名前をつけることもできます。操作はリモコンを使います。

## 曲を分ける(DIVIDE)→31ページ参照

曲の途中や頭出しの必要なところにトラックマーク\*を追加し、曲を分けます。

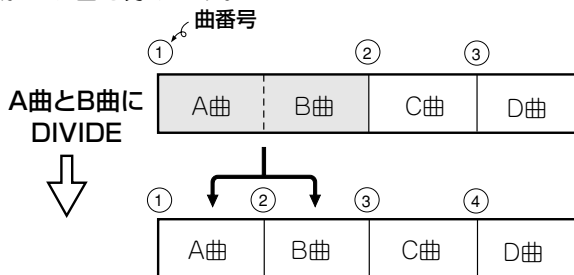

\*トラックマークとは…

曲ごとの頭の部分に頭出しのために付いているマークのことです。トラックマークとトラックマークの間が曲としてみなされ、演奏順に番号表示されます。これが曲番号です。

## 曲をつなげる(JOIN)→32ページ参照

トラックマークを削除し、1つ前の曲と1つにまとめます。

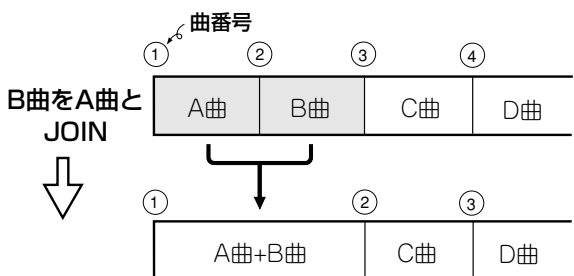

## 曲を移動する(MOVE)→33ページ参照

好きな順番に曲を移動することができます。

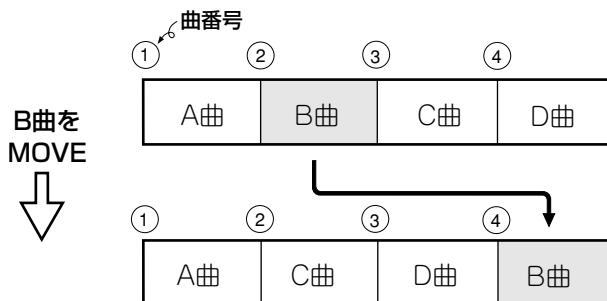

## 1曲を消す(ERASE)→34ページ参照

不要な曲やナレーションなどを素早く消すことができます。消した部分は、無音部分で残らず後ろの曲が前につめられます。

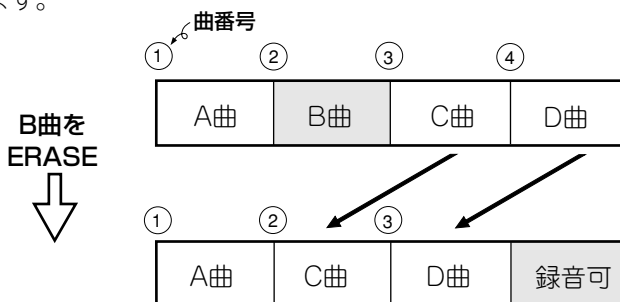

## 全部の曲を消す(ALL ERASE)→35ページ参照

全部の曲を一度に消すことができます。ブランクディスクになります。

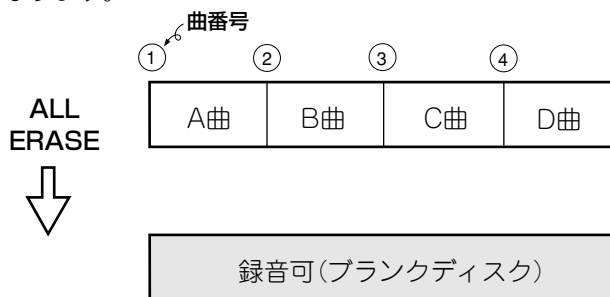

## MDや曲に名前をつける(TITLE)→36ページ参照

録音済みのMDにディスク名や曲名をつけることができます。文字の種類は、「カタカナ、英大文字/記号、英小文字/記号、数字」があります。

### <お知らせ>

- 「文字情報」のマークがついたMDソフトは、アルバム名や曲名などの文字情報が書き込まれており、表示することができます。
- 編集の操作は、MDが誤消去防止状態になっているとできません。誤消去防止つまみを閉じた状態に戻してください。
- MDに入力できる文字数について

1枚のMDにつき、最大1792文字(英数字・記号)、1曲につき最大61文字のタイトル入力ができます。ただし、MDの記録方式の制約により実際に入力できる文字数は、これより少なくなります。カタカナを使用したときも、1文字あたりのデータ量が多いため、入力できる文字数が少なくなります。またスペース(空白)は、文字と同じ量のデータを必要としています。

ステレオ長時間録音(LP2またはLP4)したときは、曲タイトルの先頭に「LP:」とスペース(空白4文字分)が自動的に記録されるため、曲数が多いと入力できる文字数がさらに少なくなります。

例:

- ステレオ長時間録音で120曲を録音したMDでは、全曲に英数字で10文字ずつタイトル入力することができます。
- ステレオ長時間録音で60曲を録音したMDでは、全曲にカタカナで10文字ずつタイトル入力することができます。

### TITLEの操作を終了するときは

TITLEの操作を終了するときは、次のいずれかの操作をします。

- MD EJECTボタンを押してMDを取り出す
- POWERボタンを押して電源を切る

「UTOCwriting」が表示され、編集内容がMDに記録されます。

### ご注意

- 「UTOCwriting」が表示される前に、電源コードをコンセントから抜くと編集した内容は、MDに記録されません。



# 曲を分ける(DIVIDE)

ディバイド

—番号順に操作します。—

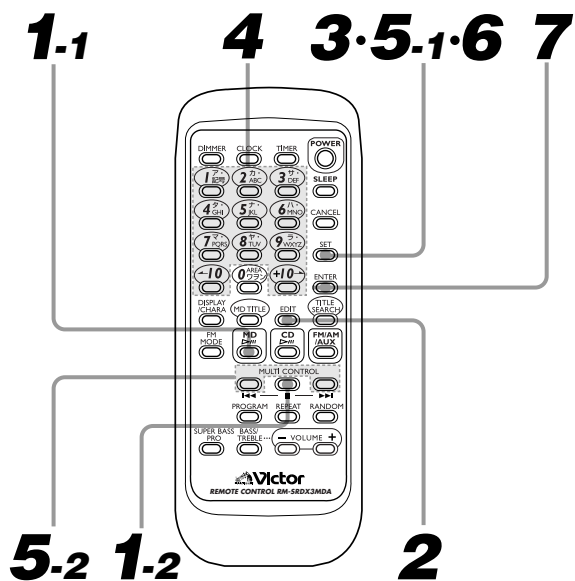

## 1 編集したいMDを入れ、MD▶/||→■(停止)を押す

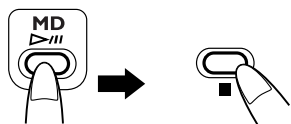

・ソース(音源)が「MD」になり、曲数と演奏時間が表示されます。

## 2 EDITを押して編集モードの「DIVIDE」を選ぶ

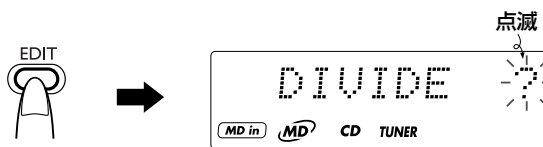

## 3 SETを押す

・1曲目がくり返し演奏になります。

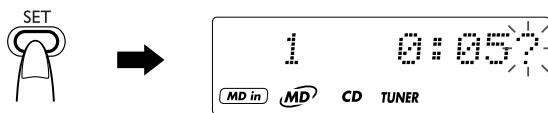

## 4 数字ボタンで分けたい曲を選ぶ

例：3曲目のとき

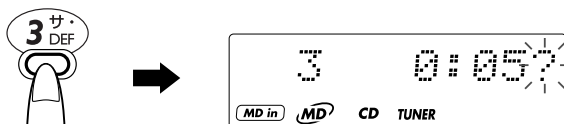

・選んだ曲(3曲目)がくり返し演奏になります。

## 5 分けたいところでSETを押す



・その場所から4秒後までがくり返し演奏されます。

- 曲の頭やナレーションなどに食い込んでいるときは、▶▶または◀◀で分ける位置が前後に微調節できます。

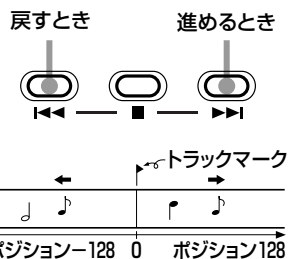

・ポジション-128~128(前後約8秒)の範囲でトラックマークが移動できます。移動した所から4秒後がくり返し演奏されます。

## 6 SETを押す

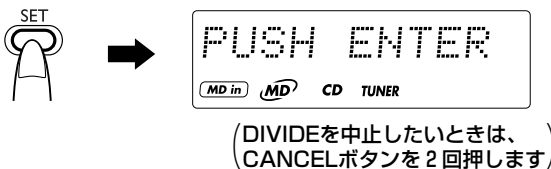

(DIVIDEを中止したいときは、CANCELボタンを2回押します)

## 7 ENTERを押す

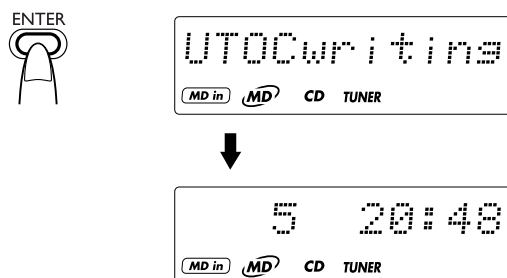

・「UTOCwriting」が表示され、曲番号が1つ増えます。

- 編集操作を続けるときは、EDITボタンを押します。

### <お知らせ>

- 手順2のときEDITボタンを押すと、押すごとに  
 DIVIDE → JOIN → MOVE → ERASE  
 ↑ ↓  
 編集モード解除 ← ALL ERASE  
 (ソースの表示)  
 と選べます。

編集する

# 曲をつなげる(JOIN)

ジョイン

—番号順に操作します。—

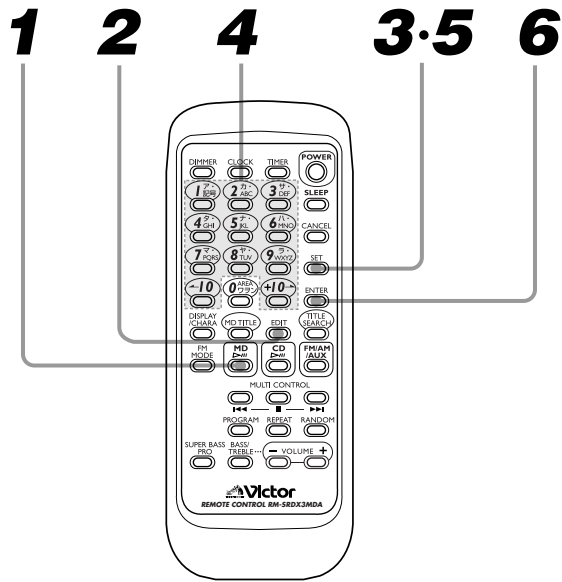

## 1 編集したいMDを入れ、MD▶/||を押す



・ソース(音源)がMDになり、1曲目からの演奏になります。(曲の確認がしやすくなります)

## 2 EDITを2回押して編集モードの「JOIN」を選ぶ



DIVIDE → JOIN → MOVE → ERASE  
 ↑  
 編集モード解除 (ソースの表示)  
 ↓  
 ALL ERASE  
 点滅



## 3 SETを押す

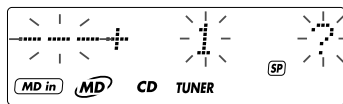

## 4 数字ボタンでつなげたい曲を選ぶ (1つ前の曲とつなげることができます)

例：5曲目を4曲目と1つにするとき

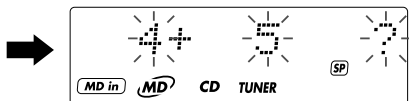

・選んだ曲(5曲目)がくり返し演奏になります。

## 5 SETを押す



(JOINを中止したいときは、CANCELボタンを2回押します)

## 6 ENTERを押す

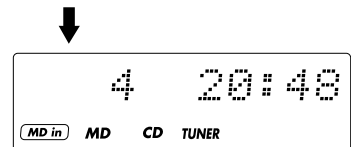
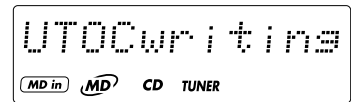

・「UTOCwriting」が表示され、曲番号が1つ減ります。

● 編集操作を続けるときは、EDITボタンを押します。

### <お知らせ>

● 録音モード(SP、LP2またはLP4)の異なる曲をつなげることはできません。



# ムーブ 曲を移動する(MOVE)

—番号順に操作します。—

1 2 4・6 3・5・7 8

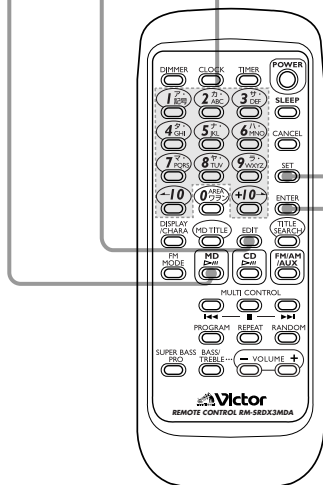

## 1 編集したいMDを入れ、MD▶/||を押す



・ソース(音源)が「MD」になり、1曲目からの演奏になります。(曲の確認がしやすくなります)

## 2 EDITを3回押して編集モードの「MOVE」を選ぶ



DIVIDE → JOIN → MOVE → ERASE  
 ↑ 編集モード解除 (ソースの表示) ← ALL ERASE  
 ↓ 点滅

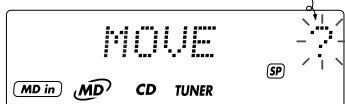

## 3 SETを押す

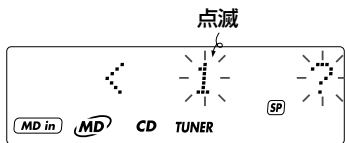

## 4 数字ボタンで移動したい曲を選ぶ

例：3曲目のとき

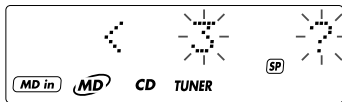

・選んだ曲(3曲目)がくり返し演奏になります。

## 5 SETを押す

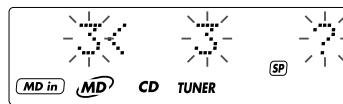

## 6 数字ボタンで移動先を選ぶ

例：5曲目に移動

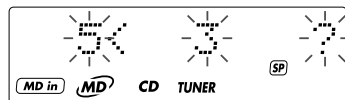

・選んだ曲(5曲目)がくり返し演奏になります。

## 7 SETを押す

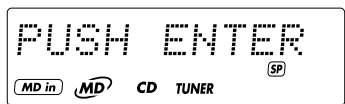

(MOVEを中止したいときは、CANCELボタンを2回押します)

## 8 ENTERを押す

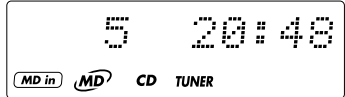

・「UTOCwriting」が表示され、曲順が変わります。

● 編集操作を続けるときは、EDITボタンを押します。

編集する

## 1 曲を消す (ERASE)

— 番号順に操作します。 —

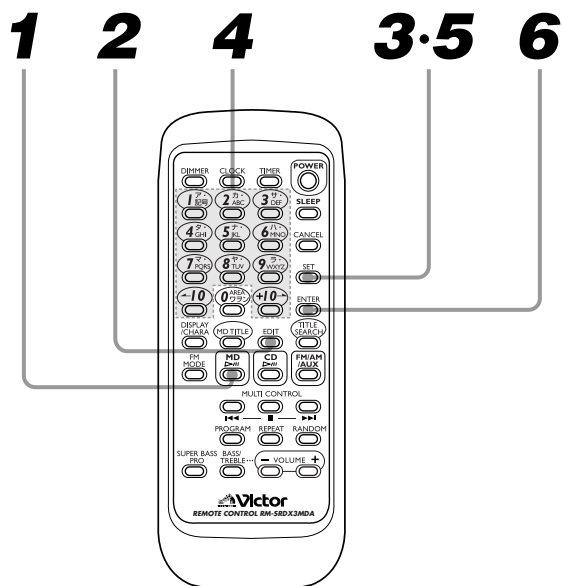

## 1 編集したいMDを入れ、MD▶/||を押す



- ・ソース(音源)が「MD」になり、1曲目からの演奏になります。(曲の確認がしやすくなります)

## 2 EDITを4回押して編集モード「ERASE」を選ぶ



DIVIDE → JOIN → MOVE → ERASE  
 ↑ 編集モード解除 (ソースの表示) ← ALL ERASE  
 ↓ 点滅

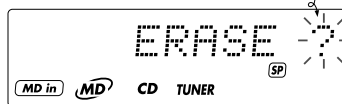

## 3 SETを押す

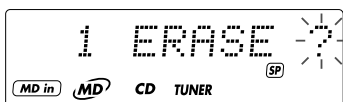

## 4 数字ボタンで消したい曲を選ぶ

- ・消したい曲の曲番号に合わせて数字ボタンを押します。

例：4曲目を消すとき

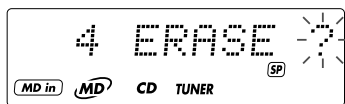

- ・選んだ曲(4曲目)がくり返し演奏になります。

## 5 SETを押す

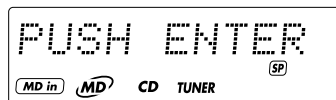

(ERASEを中止したいときは、CANCELボタンを2回押します)

## 6 ENTERを押す

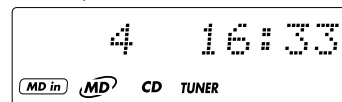
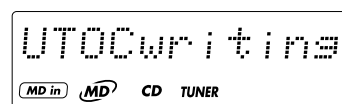

- ・「UTOOCwriting」が表示され、4曲目が消えます。5曲目が前につめられます。



- 編集操作を続けるときは、EDITボタンを押します。

## 〈お知らせ〉

- 一度消去すると録音内容は元には戻りません。大切な録音が入っているMDは誤消去防止つまみを開いた状態(▶46ページ参照)にしておいてください。

# 全部の曲を消す (ALL ERASE)

オール

イレース

—番号順に操作します。—

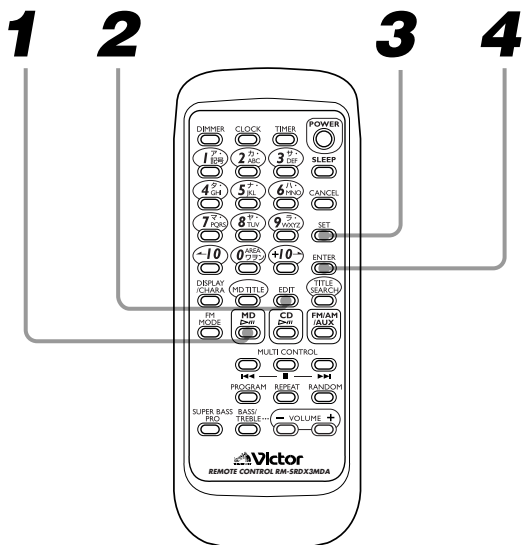

## 1 編集したいMDを入れ、MD▶/||を 押す



・ソース(音源)が「MD」になり、  
1曲目からの演奏になります。  
(曲の確認がしやすくなります)

## 2 EDIT 5回押して 編集モードの「ALL ERASE」を選ぶ



DIVIDE → JOIN → MOVE → ERASE  
↑  
編集モード解除  
(ソースの表示)  
← ALL ERASE ↓

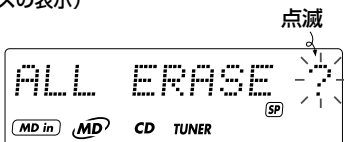

## 3 SETを押す

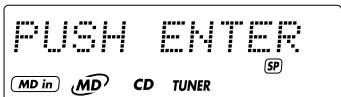

(ALL ERASEを中止したいとき  
は、CANCELボタンを押します)

## 4 ENTERを押す

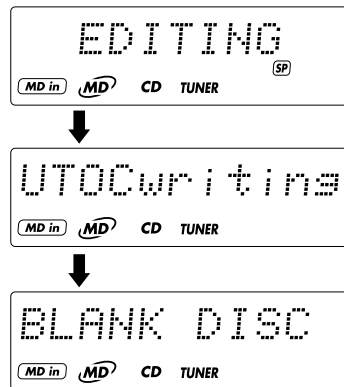

・「BLANK DISC」が表示され、全部の曲が消えます。

編集する

# MDにディスク名や曲名をつける (TITLE)

タイトル

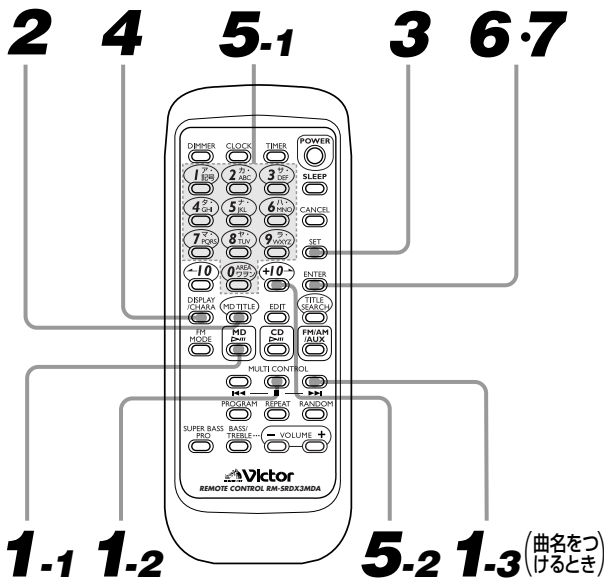

● ディスク名をつけるには

**1** 編集したいMDを入れ、MD▶/||→■ (停止)を押す

・ソース(音源)が「MD」になり、曲数と演奏時間が表示されます。

---

**2** MD TITLEを押して編集モードの「DISC TITLE」を選ぶ

点滅

DISC TITLE?

MD in MD CD TUNER

---

**3** SETを押す

文字の入力位置(カーソル)      選ばれる文字

MD in MD CD TUNER

## 4 DISPLAY/CHARA\*で文字の種類を選ぶ

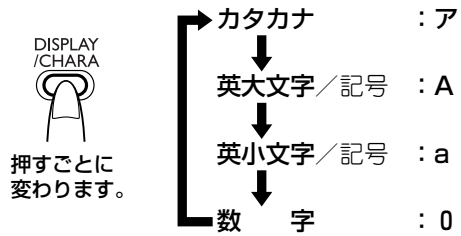

詳しくは▶▶37ページ「文字配列表」参照

## 5 名前を入力する(最大61文字まで)

① 数字ボタンで文字を選ぶ  
(例: カタカナのとき)

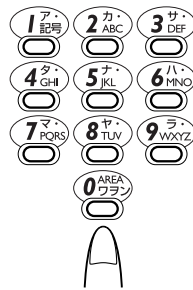

・ア行の文字の入力は…

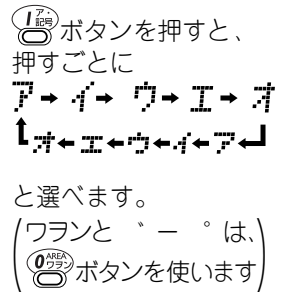

② +10ボタンを押して確定する



・空白(スペース)を入れるときも+10ボタンを押します。

- ・別の数字ボタンを押したときも確定できます。
- ・手順4と5のくり返して好きな名前を入力します。
- ・間違えたときはCANCELボタンで取り消すことができます。
- ・途中の文字を消したいときは10ボタンでカーソルを文字に合わせCANCELボタンを押します。そのあと文字を選び+10ボタンを押すと、文字の修正ができます。

## 6 ENTERを押す

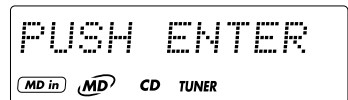

(TITLEを中止したいときは、CANCELボタンを押します)

▶▶37ページへ続く

\* CHARA とは…  
キャラクター

CHARACTERの略で文字や記号の意味です。

—番号順に操作します。—

## 7 ENTERを押す

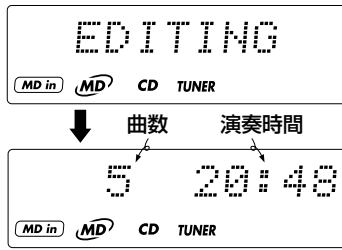

・曲数と演奏時間が表示されます。  
名前がメモリーICに記録されます。

## 8 本体のMD EJECT▲を押す →編集モード終了



・「UTOCwriting」表示後、MDが  
出てきます。  
・メモリーICの内容がMDに記録され  
ます。

- 手順8のときPOWERボタンを押して電源を切っても編集モードを終了することができます

### 〈お知らせ〉

- 入力済みの文字を消すには…

タイトル入力済みの文字を消すときは、36ページの手順3のとき、そのタイトルが点滅表示されます。このときCANCELボタンを押すと、文字を消すことができます。そのあと文字を入力し直すか、ENTERボタンを2回押してください。

- °や`は、半濁音や濁音になる文字以外には入れることができません。

### ●文字配列表

ボタン	数字	カ ナ	英大	英小
	1	アイウエオアイウエオ	記号*	記号*
	2	カキクケコ	ABC	abc
	3	サシスセソ	DEF	def
	4	タチツテトツ	GHI	ghi
	5	ナニヌネノ	JKL	jkl
	6	ハヒフヘホ	MNO	mno
	7	マミムメモ	PQRS	pqrs
	8	ヤユヨヤユヨ	TUV	tuv
	9	ラリルレロ	WXYZ	wxyz
	0	ワラン `ー °		

- 曲名をつけるには

## 1 編集したいMDを入れ、MD▶/||→■ (停止)のあと▶▶Iで曲を選ぶ



## 2 MD TITLEを2回押して編集モード の「TITLE」を選ぶ

例：1曲目を選んだとき

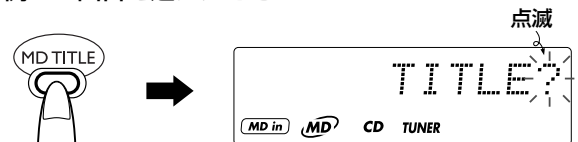

(演奏中のときは)  
1回押す

## 3 SETを2回押す

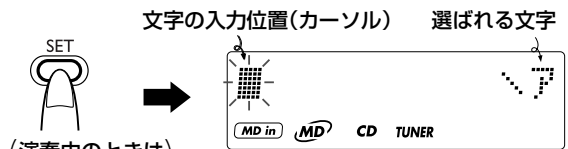

(演奏中のときは)  
1回押す

- 以下36～37ページの4～7と同じ操作で曲名をつけます。曲名をつけ終わったらMDを取り出します。

### \*記号で表示する内容

□スペース(空白)	!	”	#	\$	%	&	'	( )	*	+
,	-	.	/	:	;	<	=	>	?	@
_	`									

# 他の機器を使う (聞く/録音する) 一番号順に操作します。一

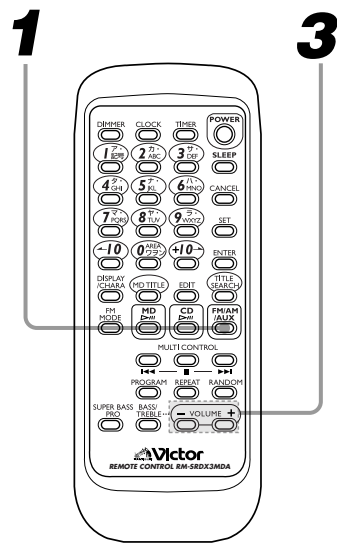
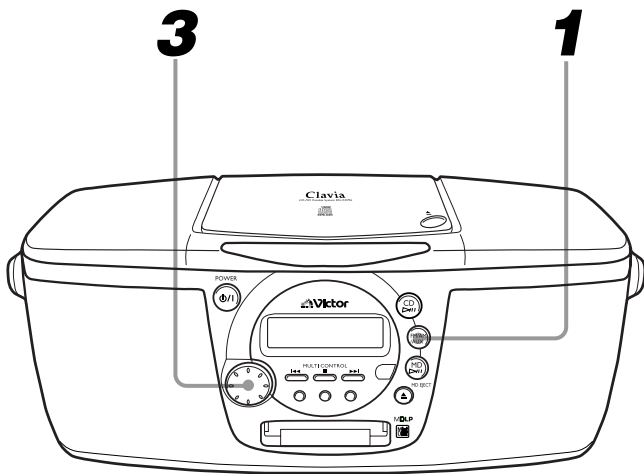

## ●他の機器の音を聞く

背面のAUX IN端子にレコードプレーヤーなどを接続しておきます。→13ページ参照

### 1 FM/AM/AUXを押してAUXを選ぶ



・電源が入り、ソース(音源)が「AUX」になります。

### 2 接続した他の機器の演奏を始める

・詳しくは他の機器の取扱説明書をご覧ください。

### 3 VOLUMEで音量を調節する

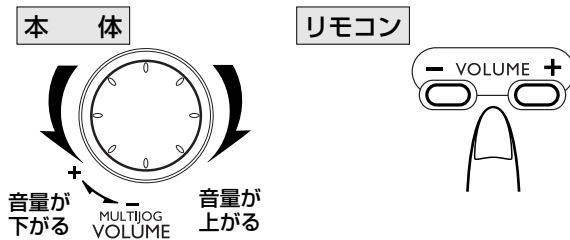

・VOLUME 0 ~ 35までの範囲で調節できます。詳しくは14ページをご覧ください。

・+側を押すと音量が上がり、-側を押すと下がります。

## ●使い終わったら…

POWERボタンを押して電源を「切」にします。

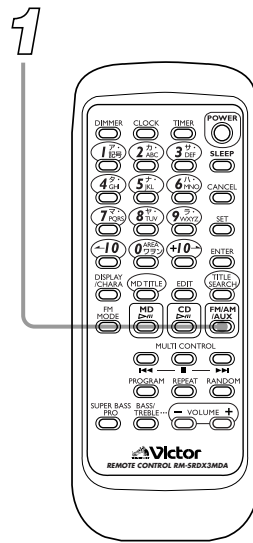
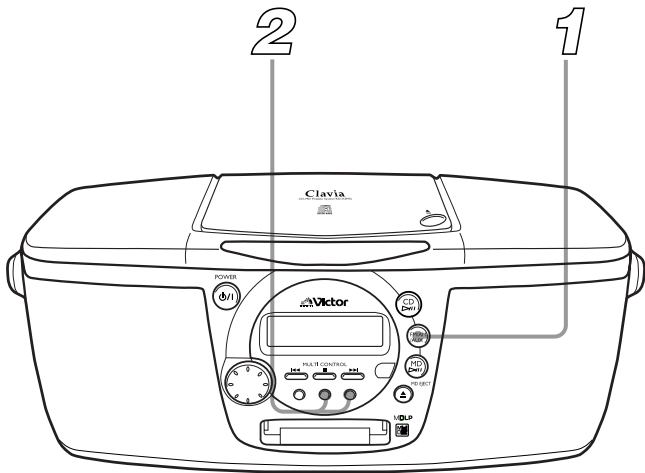

●他の機器の音を録音する

あらかじめ録音用のMDを入れておきます。

### 1 FM/AM/AUXを押してAUXを選ぶ

本体

リモコン

・電源が入り、ソース(音源)が「AUX」になります。

---

### 2 録音状態にする

・MDに録音するとき

録音用のMDを入れ

REC MODE

➔

MD REC

録音モード(SP、LP2  
またはLP4)を選び…

---

### 3 接続した他の機器の演奏を始める

・詳しくは他の機器の取扱説明書をご覧ください。

●録音を途中でやめるときは

■(停止)ボタンを押します。

他の機器・タイマーを使う

# 目覚ましタイマー(タイマー再生) 一番号順に操作します。

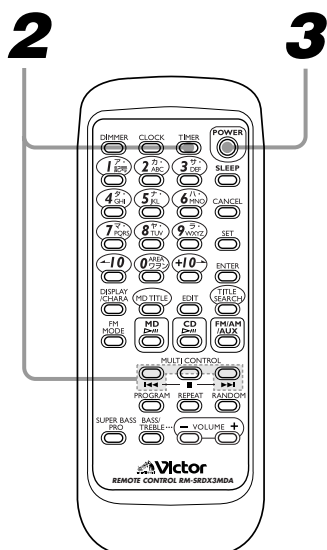

- 好きな音楽によってお目覚めになることができます。

## 1 聞きたい音を準備する (電源「切」のときはPOWERボタンを押す)

	操作
CDの演奏	CDを入れておく。
MDの演奏	MDを入れておく。
放送	FM/AM/AUXボタンを押して聞きたい放送局を選局しておく。

## 2 タイマー予約をする(→41ページ参照)

- ①タイマー予約ができる状態にする。
- ②開始時刻と終了時刻を設定する。
- ③タイマーモードを選ぶ。
- ④タイマー動作中の音量を設定する。  
・音量は任意に設定できます。

## 3 POWER押して電源を切る



- ・「SEE YOU」が表示され電源が切れます。
- ・表示窓にタイマー表示(⓪)が表示されているか確認してください。

- 予約した開始時刻になるとタイマー再生が始まり、終了時刻で電源が切れます。  
なお、電源が切れてもタイマー表示(⓪)は残ります。  
次の日も同じ時刻、同じタイマー予約の内容で使うことができます。

### ●音量設定とフェードイン動作について

タイマー予約で音量を設定すると、タイマー再生スタート時は音量ゼロから設定した音量まで、自動的にボリュームが上がるフェードイン動作をします。これをウェイクアップボリュームといいます。

### ●タイマー動作の取り消し

休日の前夜などに利用すると便利です。  
TIMERボタンを押してタイマー表示(⓪)を消します。再設定するときは、TIMERボタンを7回押してタイマー表示(⓪)を表示させます。

### ●タイマー予約の確認

タイマー表示(⓪)が表示されているとき



- ・TIMERボタンを押したあと、さらにTIMERボタンを押します。

TIMERボタンを押すと、タイマー動作が取り消されます。もう一度押すと「開始時刻」が表示されます。このあとTIMERボタンを押すごとに「開始時刻→終了時刻→タイマーモード→音量」が表示されます。「TIMER SET」表示のあと、元のソース(音源)表示に戻ったら終わりです。

### 〈お知らせ〉

- タイマー再生を途中でやめるときは、POWERボタンを押して電源を切ってください。
- CDやMDの曲をプログラム順にタイマー再生することは、できません。



タイマー予約のしかた(予約内容を変更するときも同じです) -電源「切」でも設定できます。-

## 1 TIMERを押す



30秒以内に

## 2 ▶▶または◀◀→TIMERでタイマー予約をする

### 2.1 タイマーの開始時刻を合わせる (「24時間表示」方式です)

例：午前7時15分に開始のとき

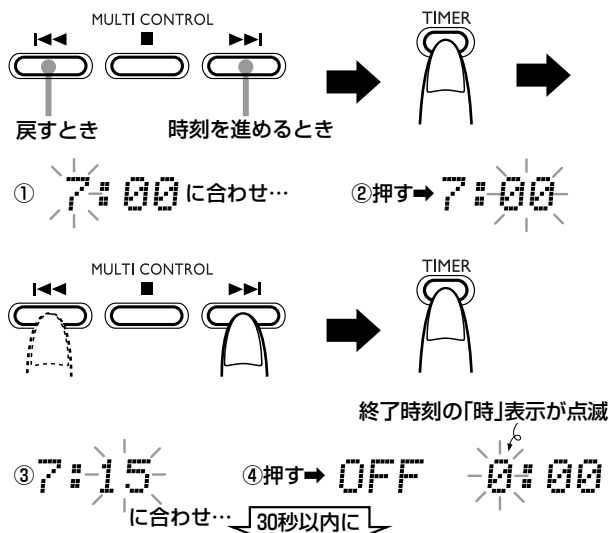

30秒以内に

### 2.2 タイマーの終了時刻を合わせる

例：午前8時15分に終了のとき

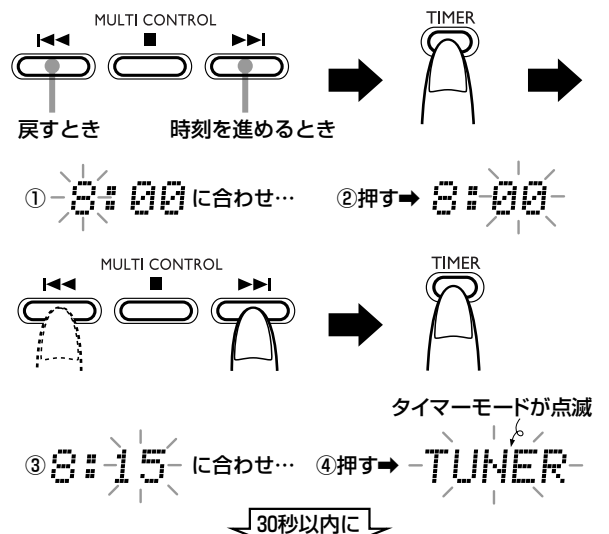

30秒以内に

次はタイマーモードを選びます。

## 2.3 タイマーモードを選ぶ

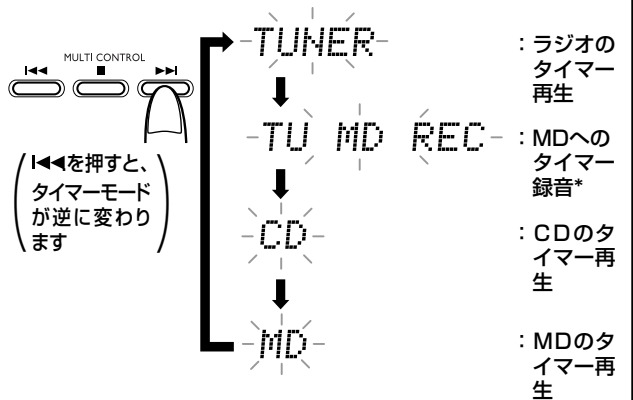

いずれかのモードを選び...

\*MDへのタイマー録音のときは、「TU MD REC」TIMERボタンを押したあと▶▶または◀◀ボタンで録音モード(SP、LP2、LP4のいずれか)を選びTIMERボタンを押します。



30秒以内に

## 2.4 タイマー動作中の音量を設定する

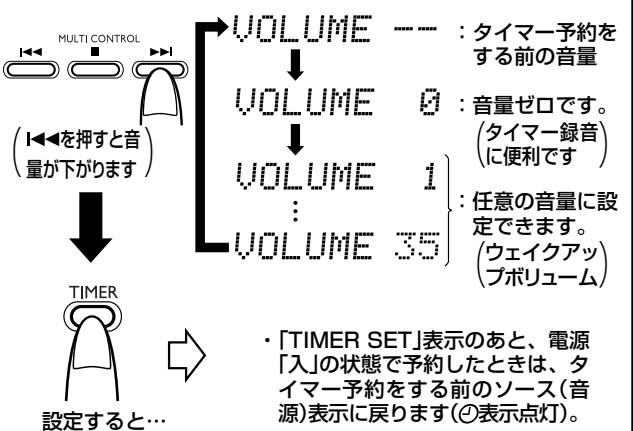

- あとはタイマーモードに合わせ、必要な操作をします。  
→40ページ「目覚ましタイマー」または42ページ「録音タイマー」参照

### 〈お知らせ〉

- タイマー予約の内容は、一度設定するとメモリー(記憶)されます。変更するときは、上記の1から操作をやり直してください。ただし、停電状態になるとメモリーは解除されます。
- 設定を間違えたり表示が変わってしまったときは... 上記1から操作をやり直してください。
- 設定の途中でリモコンのCANCELボタンを押すと、前の設定内容に戻ります。

# 録音タイマー(放送の留守録音) 一番号順に操作します。

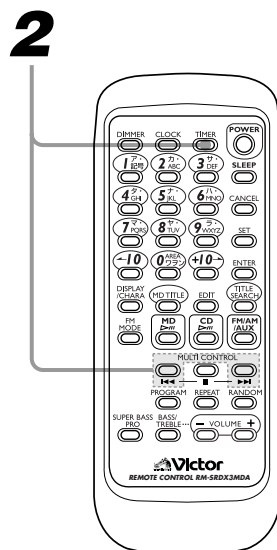
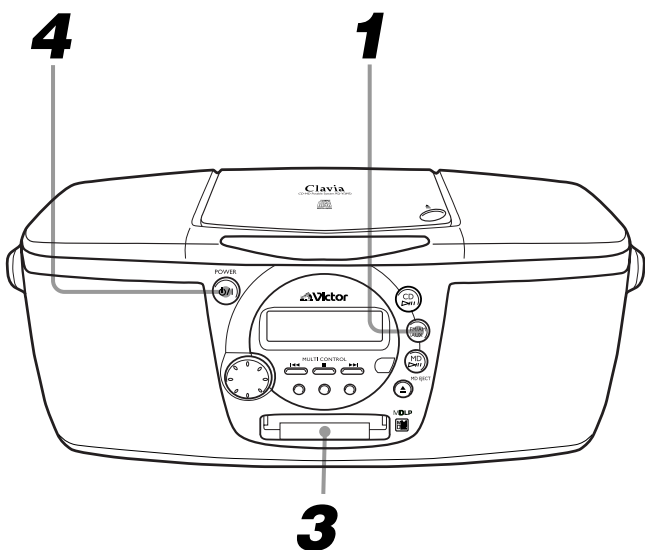

●外出中でも放送の留守録音ができます。

## 1 FM/AM/AUXを押して録音したい放送局を選ぶ

→24ページ参照

## 2 タイマー予約をする(→41ページ参照)

- ①タイマー予約ができる状態にする。
- ②開始時刻と終了時刻を設定する。
  - ・1分程度の余裕をとって予約します。
- ③タイマーモードはTU MD RECを選ぶ。
- ④録音モード(SP、LP2またはLP4のいずれか)を選ぶ。
- ⑤タイマー動作中の音量を設定する。
  - ・VOLUME に設定しておく、録音中の音はスピーカーからは出ません。

## 3 録音用のMDを入れる

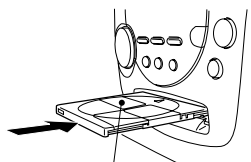

ラベル面を上

## 4 POWERを押して電源を切る

POWER



- ・「SEE YOU」表示のあと電源が切れます。
- ・表示窓にタイマー表示(Ⓢ REC)が表示されているか確認してください。

●次の日も同じ時刻に同じ放送局をタイマー録音するときには…

TIMERボタンを押してタイマー表示(Ⓢ REC)を表示させ、再設定します。

### ちょっと一言

- タイマーの開始時刻と終了時刻は一度予約するとメモリー(記憶)されます。時刻を変更したいときは、タイマー予約をし直してください。

### 〈お知らせ〉

- 停電状態になると、タイマー予約は取り消されます。このようなときは、時計を合わせ直してからタイマー予約をしてください。

# おやすみタイマー\*

—番号順に操作します。—

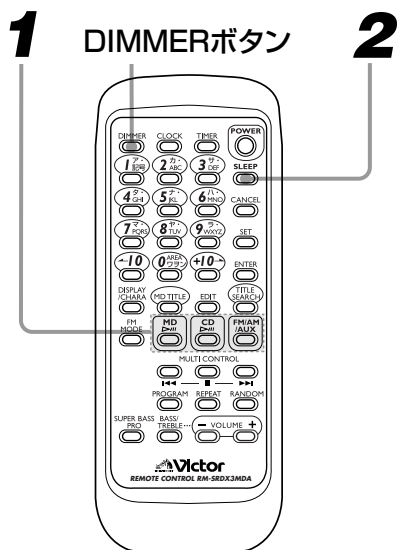

## \*おやすみタイマーとは…

テレビなどのオフタイマーと同じ機能で、指定の時間が経過すると自動的に電源を切ります。

● CDの演奏などを聞きながらおやすみになるには

### 1 聞きたいソース(音源)の音を出す

	操 作
CDの演奏	CDを入れ、CD▶/   ボタンを押して演奏する。
MDの演奏	MDを入れ、MD▶/   ボタンを押して演奏する。
放 送	FM/AM/AUX ボタンを押して聞きたい放送局を選局する。

### 2 リモコンのSLEEPを押して動作時間を選ぶ

・押すごとに変わります。

スリープ解除  
(ソース(音源)表示)

点滅

10

20

30

60

90

120

・ **SLEEP** が表示窓に表示され、10、20、30、60、90、120分のいずれかに設定できます。設定後 4 秒で設定前のソース(音源)表示に戻ります。このとき表示窓が自動で暗くなります(DIMMER2の状態)。

● おやすみタイマーがスタートし、指定の時間を経過すると電源が切れます。

● 表示窓を明るくするときは(ディマー機能)

おやすみタイマーを使っているときなど表示窓の明るさを変えるときは、DIMMERボタンを押します。

・押すごとに選べます。

DIMMER 1 : 少し暗くなる。

↓

DIMMER 2 : 暗くなる。

↓

DIMMER OFF : ディマー解除。

切換えができないときは、本体のDEMO/COLOR ボタンを押してから操作してください。

● おやすみタイマーの動作時間の確認

・押すごとに変わります。

SLEEP

↓

残り時間が確認できます。もう一度押すと再設定(時間の延長)ができます。

● おやすみタイマーを使っておやすみになり、翌朝、タイマー再生でおめざめになるには

1. 目覚ましタイマーを設定する  
→ 40 41 ページ参照
2. おやすみ時に聞きたい音を出す
3. SLEEPを押して動作時間を選ぶ

● おやすみタイマーのソース(音源)と、タイマー再生のソース(音源)は任意に選べます。

例えば

おやすみタイマー	CDの演奏	放送
タイマー再生	放送	MDの演奏

ただし、両方とも放送を選んだときは、おやすみ時の最後に聞いていた放送局を翌朝も聞くことができます。

● おやすみタイマーの取り消し

・押すごとに選べます。

→

POWER ボタンを押して電源を切ると取り消されます。設定を解除するだけのときは、SLEEP ボタンで解除します。

他の機器・タイマーを使う

# エリアガイド放送局一覧

## ●エリアガイド放送局一覧

AM放送の場合、エリアガイド機能により地域ごとに下記の周波数が呼出せます。

市外局番	都道府県名	エリアの放送がよく入る代表都市名	表示窓の表示とプリセットされている放送局の周波数(Pはプリセットのことです)								
			P 1	P 2	P 3	P 4	P 5	P 6	P 7	P 8	P 9
011,0123~0129 0131~0136 0141~0149	北海道	札幌	NHK 1 567kHz	NHK2 747kHz	HBC 801kHz	HBC 864kHz	NHK 1 945kHz	NHK2 1,125kHz	HBC 1,287kHz	STV 1,440kHz	*
0150~0152 0157~0159	北海道	網走 北見	NHK2 702kHz	NHK2 747kHz	HBC 801kHz	STV 909kHz	NHK 1 1,188kHz	HBC 1,449kHz	STV 1,485kHz	NHK 1 1,584kHz	*
0153~0156	北海道	釧路	NHK 1 585kHz	NHK 1 603kHz	STV 882kHz	STV 1,071kHz	NHK2 1,125kHz	NHK2 1,152kHz	HBC 1,269kHz	HBC 1,404kHz	*
0137~0139	北海道	函館	NHK 1 567kHz	STV 639kHz	NHK 1 675kHz	NHK2 747kHz	STV 882kHz	HBC 900kHz	HBC 1,269kHz	NHK2 1,467kHz	*
0160~0169	北海道	旭川	NHK 1 621kHz	NHK2 747kHz	NHK 1 792kHz	NHK 1 837kHz	HBC 864kHz	NHK 1 927kHz	STV 1,197kHz	NHK2 1,602kHz	*
0172~0179	青森	青森	NHK2 774kHz	NHK 1 963kHz	NHK 1 999kHz	RAB 1,233kHz	RAB 1,485kHz	*	*	*	*
018 0182~0189	秋田	秋田	NHK2 774kHz	ABS 936kHz	NHK 1 1,503kHz	*	*	*	*	*	*
019 0190~0199	岩手	盛岡	NHK 1 531kHz	IBC 684kHz	NHK2 774kHz	NHK2 1,386kHz	*	*	*	*	*
022 0220~0229	宮城	仙台	NHK 1 891kHz	NHK2 1,089kHz	TBC 1,260kHz	*	*	*	*	*	*
023 0233~0239	山形	山形	NHK 1 540kHz	NHK2 774kHz	YBC 918kHz	NHK 1 1,368kHz	*	*	*	*	*
024 0240~0249	福島	郡山	NHK2 693kHz	NHK 1 846kHz	RFC 1,098kHz	RFC 1,458kHz	*	*	*	*	*
025 0250~0259	新潟	新潟	NHK 1 792kHz	NHK 1 837kHz	BSN 1,062kHz	BSN 1,116kHz	BSN 1,530kHz	NHK2 1,593kHz	*	*	*
026 0260~0269	長野	長野	NHK 1 540kHz	NHK 1 621kHz	NHK2 693kHz	NHK 1 819kHz	SBC 864kHz	SBC 1,098kHz	*	*	*
027 0270~0279	群馬	前橋	NHK 1 594kHz	NHK2 693kHz	TBS 954kHz	ブンカ 1,134kHz	ニッポン 1,242kHz	*	*	*	*
028 0280~0289	栃木、茨城	宇都宮	NHK 1 594kHz	NHK2 693kHz	TBS 954kHz	ブンカ 1,134kHz	ニッポン 1,242kHz	CRT 1,530kHz	*	*	*
029 0290~0299	茨城	水戸	NHK 1 594kHz	NHK2 693kHz	TBS 954kHz	ブンカ 1,134kHz	IBS 1,197kHz	ニッポン 1,242kHz	IBS 1,458kHz	*	*
03,042,043,044,045 047,048,0421~0499	東京、神奈川 千葉、埼玉	東京	NHK 1 594kHz	NHK2 693kHz	AFN 810kHz	TBS 954kHz	ブンカ 1,134kHz	ニッポン 1,242kHz	ラジオニホン 1,422kHz	*	*
052,0521~0529 0531~0536	愛知	名古屋	NHK 1 729kHz	NHK2 909kHz	CBC 1,053kHz	トウカイラジオ 1,332kHz	SBS 1,404kHz	GIFU 1,431kHz	*	*	*
053,054 0537~0549	静岡	静岡	NHK2 639kHz	NHK 1 882kHz	SBS 1,404kHz	*	*	*	*	*	*
0551~0557	山梨	甲府	NHK2 693kHz	YBS 765kHz	NHK 1 927kHz	TBS 954kHz	ブンカ 1,134kHz	ニッポン 1,242kHz	*	*	*
0550 0558~0559	静岡	沼津	NHK2 639kHz	NHK 1 882kHz	SBS 1,404kHz	SBS 1,557kHz	*	*	*	*	*
058 0561~0589	愛知、岐阜	岐阜	NHK 1 729kHz	NHK 1 792kHz	NHK2 909kHz	CBC 1,053kHz	トウカイラジオ 1,332kHz	GIFU 1,431kHz	*	*	*
058 0592~0599	三重	津	NHK 1 729kHz	NHK2 828kHz	CBC 1,053kHz	トウカイラジオ 1,332kHz	*	*	*	*	*
06 0720~0729	大阪	大阪	AM KOBE 558kHz	NHK 1 666kHz	NHK2 828kHz	ABC 1,008kHz	KBS 1,143kHz	MBS 1,179kHz	OSAKA 1,314kHz	*	*
073 0734~0739	和歌山	和歌山	NHK 1 666kHz	NHK2 828kHz	ABC 1,008kHz	MBS 1,179kHz	OSAKA 1,314kHz	WBS 1,431kHz	*	*	*

- \*印の欄およびP10~P15には放送局がメモリーされておりません。お好きな放送局をご自分でプリセットすることができます。→☑ページ「放送局を選んで記憶させる」を参照
- 放送局名は表示窓に表示されます。

## ●エリアガイド放送局一覧

市外局番	都道府県名	エリアの放送がよくなる代表都市名	表示窓の表示とプリセットされている放送局の周波数(Pはプリセットのことです)								
			P 1	P 2	P 3	P 4	P 5	P 6	P 7	P 8	P 9
075 0740~0759	京都 奈良、滋賀	京都	NHK 1 666kHz	NHK2 828kHz	ABC 1,008kHz	KBS 1,143kHz	MBS 1,179kHz	OSAKA 1,314kHz	*	*	*
076 0761~0762	石川	金沢	MRO 1,107kHz	NHK 1 1,224kHz	NHK2 1,386kHz	*	*	*	*	*	*
0763~0766	富山	富山	NHK 1 648kHz	KNB 738kHz	NHK2 1,035kHz	*	*	*	*	*	*
0760 0767~0769	石川	七尾	NHK 1 540kHz	MRO 1,107kHz	NHK2 1,386kHz	*	*	*	*	*	*
077 0771~0775	京都、滋賀	大津	NHK 1 666kHz	NHK2 828kHz	ABC 1,008kHz	KBS 1,143kHz	MBS 1,179kHz	KBS 1,215kHz	OSAKA 1,314kHz	*	*
0770 0776~0779	福井	福井	FBC 864kHz	NHK 1 927kHz	NHK2 1,521kHz	*	*	*	*	*	*
078 0790~0799	兵庫	神戸	AM KOBE 558kHz	NHK 1 666kHz	NHK2 828kHz	ABC 1,008kHz	MBS 1,179kHz	OSAKA 1,314kHz	*	*	*
082,0823~0826 0828~0829	広島	広島	NHK2 702kHz	NHK 1 1,071kHz	RCC 1,350kHz	*	*	*	*	*	*
083 0832~0839 0820,0827	山口	山口	NHK 1 675kHz	KRY 765kHz	KRY 918kHz	NHK2 1,377kHz	AFN 1,575kHz	*	*	*	*
0840~0849	広島	尾道	NHK 1 999kHz	RCC 1,530kHz	NHK2 1,602kHz	*	*	*	*	*	*
0851~0856	島根	松江	BSS 900kHz	NHK 1 1,296kHz	BSS 1,431kHz	NHK2 1,593kHz	*	*	*	*	*
0857~0859	鳥取	米子	BSS 900kHz	NHK 1 963kHz	NHK2 1,125kHz	NHK 1 1,368kHz	BSS 1,431kHz	*	*	*	*
086 0863~0869	岡山、広島	岡山	NHK 1 603kHz	NHK2 1,386kHz	RSK 1,494kHz	*	*	*	*	*	*
087 0875~0879	香川	高松	NHK2 828kHz	NHK2 1,035kHz	NHK 1 1,368kHz	RNC 1,449kHz	*	*	*	*	*
0883~0886	徳島	徳島	NHK2 828kHz	NHK 1 945kHz	JRT 1,269kHz	*	*	*	*	*	*
0880 0887~0889	高知	高知	RKC 900kHz	NHK 1 990kHz	NHK 1 999kHz	NHK2 1,152kHz	RKC 1,197kHz	*	*	*	*
089 0892~0899	愛媛	松山	NHK 1 846kHz	NHK 1 963kHz	Nancy 16 1,116kHz	NHK2 1,512kHz	*	*	*	*	*
092,093, 0920 0930,0940~0949	福岡 長崎	福岡	NHK 1 612kHz	NHK2 1,017kHz	RKB 1,278kHz	KBC 1,413kHz	*	*	*	*	*
0951~0955	佐賀	佐賀	NHK 1 612kHz	NHK2 873kHz	NHK 1 963kHz	RKB 1,278kHz	KBC 1,413kHz	NBC 1,458kHz	*	*	*
0950,095 0956~0959	長崎	長崎	NHK 1 684kHz	NHK2 873kHz	NHK 1 981kHz	NBC 1,098kHz	NBC 1,233kHz	*	*	*	*
096 0964~0969	熊本	熊本	NHK 1 756kHz	NHK 1 846kHz	NHK2 873kHz	RKK 1,197kHz	NHK 1 1,341kHz	*	*	*	*
097 0972~0979	大分	大分	NHK 1 639kHz	NHK2 873kHz	OBS 1,098kHz	*	*	*	*	*	*
0982~0987	宮崎	宮崎	NHK 1 540kHz	NHK 1 621kHz	NHK2 873kHz	MRT 936kHz	OBS 1,098kHz	NHK2 1,467kHz	*	*	*
098,0980 0988~0989	沖縄	那覇	NHK 1 540kHz	NHK 1 549kHz	AFN 648kHz	RBC 738kHz	ROK 864kHz	NHK2 1,125kHz	*	*	*
099 0991~0999	鹿児島	鹿児島	NHK 1 576kHz	NHK 1 792kHz	MBC 1,107kHz	NHK2 1,386kHz	*	*	*	*	*

### 〈お知らせ〉

- 市外局番が変更になったときは、変更前の市外局番を入力してください。

# CDについて

## CDの取り扱いかた

### ● ケースからの出し入れ

センターホルダーを押さえ

文字のある面を上にして…

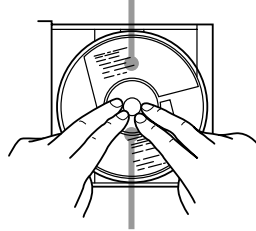
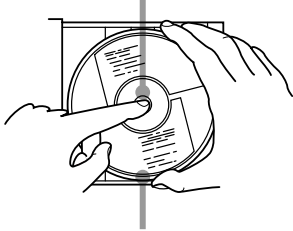

演奏面(虹色に光っている面)に触れないように持って出す。

上から押さえて入れる。

- CDにテープやシールなどを張ったり字を書いたりしないでください。
- CDは曲げないでください。



- 文字のある面に  のマークが入っているCDをお使いください。
- ハートや花などの形をしたシェイプCD(特殊形状のCD)は、絶対に使用しないでください。故障の原因となります。

## CDのお手入れ

演奏する前に、演奏面についたほこりやゴミ、指紋などを柔らかい布でふきとってください。必ず内側から外側にふいてください。

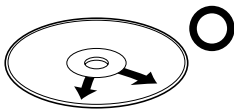

必ず内側から外側へ

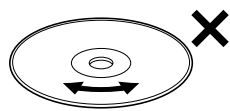

連続したキズは音飛びの原因となります。

- シンナーやベンジン、アナログレコード用のクリーナーなどは絶対に使用しないでください。

# MDについて

## MDの取り扱いかた

### シャッターは開けないで

シャッターは開かないようにロックされています。無理に開けようとするとディスクがこわれます。

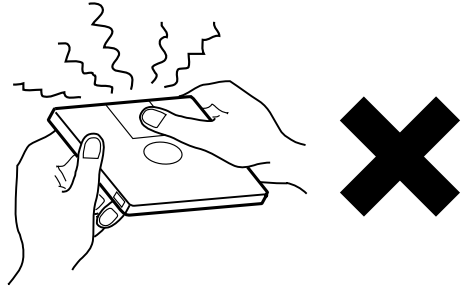

### 置き場所に気をつけて

次のようなところには置かないでください。

- ・直射日光が当たる場所や車の中など温度の高い場所
- ・風呂場など湿気の高い場所
- ・海辺や砂場など、砂ぼこりが多い場所

ディスクが反ったり、汚れやキズなどで使えなくなる原因となります。

### 定期的にお手入れを

カートリッジにほこりやゴミがついたときは、乾いたやわらかい布でふき取ってください。

## 大切な録音を消さないために

録音用MDには、大切な録音を間違って消さないための、誤消去防止つまみがついています。録音や編集が終わったら、カートリッジ側面の誤消去防止つまみをスライドさせ開いた状態にしておきます。新しく録音や編集をしないことができません。録音や編集をしないときは、閉じた状態に戻してください。

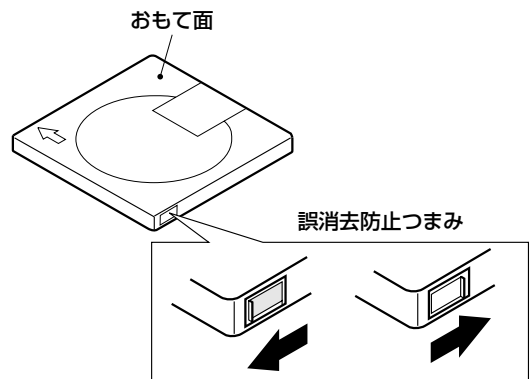

録音・編集するにはつまみを閉じる  
誤って消してしまわないようにつまみを開く(消去防止)

## 〈お知らせ〉

- 曲名などを記入したラベルは、指定以外の位置には張らないでください。万一、ラベルエリアよりはみ出したり、はがれかかったままMDを挿入すると、故障の原因となります。
- MDは▶などの矢印に従って正しく入れてください。間違った方向で挿入すると、故障の原因となります。

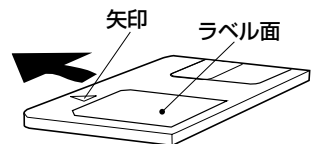

# お手入れ

## 本体の清掃

パネル操作面が汚れたら柔らかい布で**からぶき**してください。汚れがひどいときは水で布をしめらすか、中性洗剤を少し布につけてふき、あとは**からぶき**してください。

### お願い

- シンナーやベンジン、アルコールなどの化学薬品でふいたり、殺虫剤をかけないでください。変色したり表面の仕上げをいためることがあります。

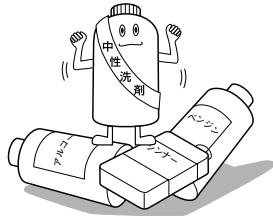

## CDプレーヤーのレンズの清掃

レンズの汚れは音飛びなど演奏ができなくなる原因になります。

CDドアを開け、図のようにレンズをクリーニングしてください。

- ほこりなどは市販のクリーニングキットのプロワーを使ってゴミをはき出してください。

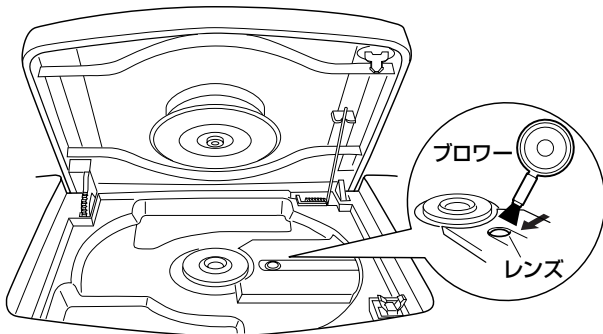

- 万一、指紋などが付いているときは綿棒で軽くふいてください。



# MDの技術解説

MD-80使用で80分の再生または録音ができる直径64mmのディスクを使った新しいデジタルオーディオ、それがMDです。

## カートリッジのはたらき

ディスク自体の直径は、8センチCDよりも小さな64mm。このディスクがカートリッジの中に収められています。カートリッジの大きさも、68×72mm、厚さ5mmのポケットサイズ。持ち運びや収納がとてまラクです。また、カートリッジに守られているのでほこりやゴミがつきにくく、しかも、使用中のとき以外は閉じているシャッターのおかげで、ディスクにキズや指紋をつける心配もありません。取り扱いがたいへん手軽です。

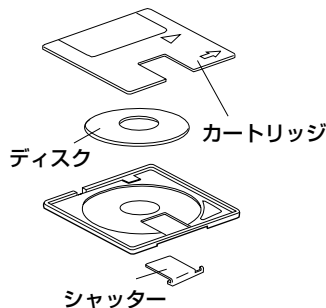

## 2種類のディスク

MDには、録音できる「録音用MD」と再生しかできない「再生専用MD」との2種類のディスクがあります。再生のしかたは、どちらのディスクも、レーザー光を照射しその反射によって信号を読み取るという同じ方式ですが、記録のしかたが異なります。

### 再生専用MD

市販のMDソフトに使用されているタイプです。録音はできません。CDと同様、ピットと呼ばれる小さなくぼみの有無でデータが記録されています。このような記録方式のディスクを「光ディスク」といいます。

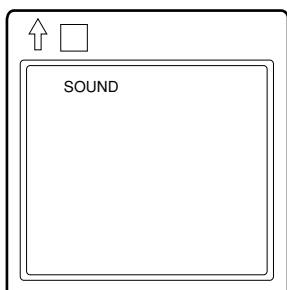

### 録音用MD

自分で録音することのできる、いわゆる「生MD」です。何度も録音しなおせるように、加工しやすい磁気によってデータが記録されます。レーザー光をあてて熱することにより磁気を消し、そこに磁気ヘッドで記録していきます。このような記録方式のディスクを「光磁気(MO: Magneto Optical)ディスク」といいます。

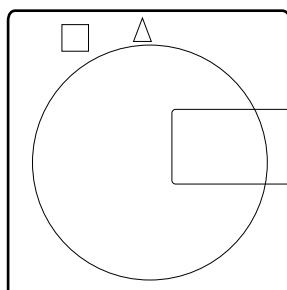

## ATRAC (Adaptive Transform Acoustic Coding)

音の中には、実際にはよく聴こえない音が混ざっています。例えば、音が小さいときは低音や高音は聴こえにくくなります。また、大きい音と同時に小さい音が鳴ってもその音は聴こえません。MDでは、[ATRAC (Adaptive Transform Acoustic Coding)]という技術を使って、こうした人間の聴感特性に基づき音を取捨選択することによりデータを小さく圧縮しています。この技術により、記録するデータは元のデータの約1/5の量になり、小さなMDにも収めることが可能となりました。さらにATRAC 3の場合、LP2で元のデータの約1/10、LP4で約1/20に圧縮しステレオ長時間録音を可能にしています。

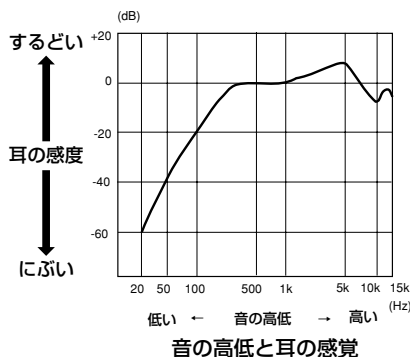

## 音飛びガードメモリー

MDを再生する場合、振動で音が飛ばないように、再生する曲のデータをメモリーにいったん蓄えておく機能「音飛びガードメモリー」が働いています。この機能により、振動でディスクの信号が光レーザーで読み取れなかった場合に「音飛びガードメモリー」のデータがあるので、実際に聞こえる音は途切れません。

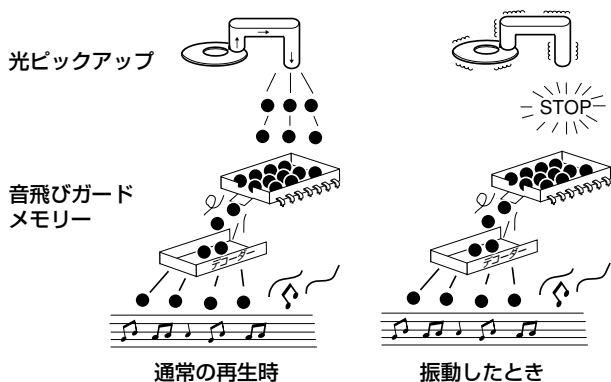

## UTOC (User Table of Contents)

録音用MDには、曲の内容とは別に、「目次(UTOC)」があります。これは、各曲が記録されている位置、曲の区切り、曲順などが記録されていて、この目次を見ることで、頭出しなどが素早くできます。また、編集のときは、この「目次(UTOC)」を変更するだけで、曲の内容を録音し直す必要がありません。

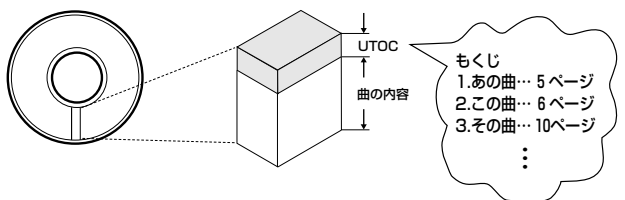

# デジタル録音のきまり(SCMS)

CDからデジタル信号のままデジタル録音したMDには、著作権保護のため次のような決まりがあります。

## SCMS(シリアルコピーマネージメントシステム)(Serial Copy Management System)

MDは、CDのクリアな音をデジタル録音することができます。ただし、こうして録音されたMDを他のMDに再びデジタル信号のまま他の機器でコピーすることはできないようになっています。つまり、「コピーのコピー」をつくることはできません。この決まりをSCMS(シリアル・コピー・マネージメント・システム)といいます。

本機は、この決まりに準拠して設計されています。

### 〈お知らせ〉

- 本機を使ってCDの音をデジタル録音したMDは、他の機器でデジタルコピーすることはできません。

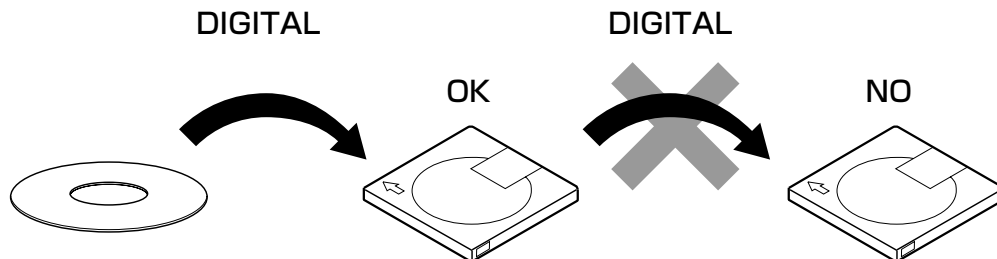

あなたが録音したものは、個人として楽しむなどのほかは、著作権法上権利者に無断で使用できません。なお、この商品の価格には、著作権法の定めにより、私的録音補償金が含まれております。

- 私的録音補償金についてのお問い合わせ先：  
社団法人 私的録音補償金管理協会  
電 話 03-5353-0336(代)

### 倍速録音の制限について

- 本機は、CDを倍速でMDに録音(コピー)することができます。このため著作権を保護するための規制が設けられています。つまり一度録音したCDの曲は、その曲の録音開始から74分が経過しないと、再録音(倍速または定速録音)はできないようになっています。例えば、8センチCDの1曲目を何回もプログラムして倍速録音するという使いかたは、できません。「HCMS CANNOT COPY」と表示され、「ピッピッピ」音のあと録音が解除されます。

# 故障かな?と思う前に —おや?故障かな?と思ったら… 修理に出す前にもう一度お確かめください。—

症状	原因	処置・確認のしかた	参照ページ
共通部	音がでない。	・ヘッドホンが繋がれている。	・ヘッドホンのプラグを抜く。 <b>13</b>
	表示窓の時刻表示が点滅している。	・20分以上の停電があったため。 または電源コードを抜いたため。	・時計合わせやタイマーの予約をし直す。 <b>14</b>
	リモコンのDIMMERボタンを押しても表示窓の明るさ(ディマー)が変わらない。	・本体のディスプレイカラーがランダムモードになっている。	・電源を入れ、 <b>DEMO/COLOR</b> ボタンを押す。リモコンの <b>DIMMER</b> ボタンでディマーの切り換えができます。 <b>23</b>
CDプレイヤー部	演奏が始まらない。	・CDが裏返しに入っている。	・文字のある面が上になるように正しく入れる。 <b>18</b>
		・レンズに露がついている。	・電源を入れたまま、約1~2時間待ち乾いてから使う。 <b>7</b>
	特定の個所が正常に演奏できない。	・CDにキズがある。	・CDを交換する。 ・
MDレコーダー部	入れたMDが出てきてしまう。	・MDの入れかたが不完全なため。	・本体に平行な状態にして軽くMDを押して入れ直す。 ・
	演奏が始まらない。	・レンズに露がついている。	・電源を入れたまま、約1~2時間待ち乾いてから使う。 <b>7</b>
	録音ができない。	・MDが誤消去防止状態になっている。(DISC PROTECTEDが表示)	・MDの誤消去防止つまみをずらし、穴の閉じた状態にする。 <b>46</b>
チューナー部	雑音が多くて放送がうまく受信できない。	・アンテナの調節が悪い。	・アンテナの調節をし直す。または設置場所を変える。 <b>12</b>
		・テレビやOA機器がそばにある。	・テレビやOA機器などから離す。 ・
タイマー部	タイマーがスタートしない。	・現在時刻が合っていない。	・正しい時刻に設定し直す。 <b>14</b>
		・タイマー表示(Ⓢ)が表示されていない。	・ <b>TIMER</b> ボタンを押してタイマー表示(Ⓢ)を表示させ、再設定する。 <b>41</b>
リモコン	リモコン操作ができない。	・リモコンの乾電池が消耗している。	・新しい乾電池(単 <b>3</b> 形)と交換する。 <b>11</b>
		・リモコン受光部に直射日光などの強い光が当たっている。	・直射日光や照明器具などの強い光が当たらない所で操作する。 <b>11</b>

## ●上記の処置をしても正しく動作しないときは

本機はマイコンの働きで、多くの動作を行っております。万一のボタンを押してもうまく動作しないときは、一度電源コードを外し、しばらく待ってからつなぎ直してください。そのあと時計合わせやタイマー予約をし直してください。

- 大切な録音の場合は、必ず事前に試し録音をして正常に録音できることを確認してからお使いください。

## お願い

- 本機の故障または不具合等により録音、再生およびCDの演奏などにおいて利用の機会を逸したために発生した損害等の付随的損害の補償については、当社は一切その責任を負いませんので、あらかじめご了承ください。

## ●MD(ミニディスク)のメッセージ表示一覧

メッセージ	意 味	処 置
BLANK DISC	何も録音されていないMDが入っている。	新しく録音するとき以外は、他の録音済みのMDと取り換えてください。
CANNOT JOIN	録音モードが異なるトラックをつなげようとした。 8秒以下の短い曲をつなげようとした。	MDのシステム上の制約です。
DISC ERROR	MDが異常（損傷している）。	MDを取り換える。
DISC FULL	MDの空き時間が足りない。 曲番号が254を超える。 (254曲まで録音可能)	他の録音用MDと取り換えてください。
DISC PROTECTED	MDが誤消去防止状態になっている。	MDの誤消去防止つまみをずらし、穴の閉じた状態にする。
EMERGENCY STOP	録音中に異常が発生した。	■(停止)ボタンでいったん停止してから操作しなおしてください。
MD NO DISC	MDが入っていない。	MDを入れてください。
NON AUDIO CANNOT COPY	CD-ROM（ビデオCDなど）をデジタルダビングしようとした。	録音を中止してください。
PLAYBACK MD	再生専用MDに録音・編集しようとした。	録音用MDと取り換えてください。
TRACK PROTECTED	トラックプロテクトがかかっている。	本機では解除できません。プロテクトをかけたときの機器で解除します。
SCMS CANNOT COPY	デジタルダビングのコピーのコピーを作ろうとした。	アナログで録音する。
HCMS CANNOT COPY	倍速で録音した曲を、その曲の録音開始から74分以内に再録音しようとしたため。	著作権保護のため内部タイマーが働いています。74分以上待ってから録音してください。
CANNOT LISTEN	倍速録音中に音量・音質調節をしたため	倍速録音中は、CDの演奏音が出ません。終わるまで待ってください。

# 保証とアフターサービス(必ずお読みください)

## 保証書(別添)

保証書は、必ず「お買い上げ日・販売店名」等の記入をお確かめのうえ、販売店から受取っていただき内容をよくお読みの後、大切に保管してください。

### 保証期間

お買い上げの日から1年間

## 補修用性能部品の最低保有期間

CD-MDポータブルシステム補修用性能部品の最低保有期間は、製造打切り後6年です。

補修用性能部品とは、その製品の機能を維持するために必要な部品です。

## 修理に関するご相談やご不明な点は

修理に関するご相談やご不明な点は、お買い上げの販売店または53ページの「ビクターサービス窓口案内」をご覧のうえ最寄りのサービス窓口にお問い合わせください。

## 修理を依頼されるときは

## 持込修理

50ページの「故障かな?と思う前に」に従ってお調べください。それでもなお異常のあるときは、使用を中止し、お買い上げの販売店に修理をご依頼ください。このとき不具合の発生したディスクなどのメディアも、一緒にご持参ください。

### 保証期間中は

修理に際しましては保証書をご提示ください。  
保証書の規定に従って販売店が修理させていただきます。

### 保証期間が過ぎているときは

修理すれば使用できる場合には、お客様のご要望により修理させていただきます。

便利メモ	お買い上げ日	
	お買い上げ店名	☎( ) -

## 別売アクセサリ

- ・ヘッドホン：HP-F300C(ダイナミック型)
- ・接続コード：CN-201A(AUX IN端子の接続用)
- ・フォノイコライザー：AC-S100J
- ・クリーニングキット：CK-25(CD用)
- ・フルオートプレーヤー：AL-E350(MM型カートリッジ)
- ・CDレンズクリーナー：CL-CDL
- ・オーディオミキサー：MI-A40
- ・MDレンズクリーナー：CL-ML
- ・電源コード：CN-325A(長さ1.8m)
- ・整合器：VZ-71A

■別売アクセサリはお買い上げの販売店でお求めください。

■この製品の製造時期は本体の背面に表示されています。

# ビクターサービス窓口案内 (ビクターサービスエンジニアリング株式会社)

ビクター製品のアフターサービスはお買い上げの販売店へご相談ください

ご転居等で保証書記載のお買い上げ販売店にアフターサービスをご依頼になれない場合は、最寄りの「ご相談窓口」にご相談ください。

都府 県名	窓口名	T E L	☎	所在地
<b>北海道</b>				
北海道	札幌 S.C.	(011)898-1180	004-0005	札幌市厚別区厚別東5条1-2-29
	苫小牧 S.S.	(0144)34-6682	053-0032	苫小牧市緑町2-7-11
	旭川 S.C.	(0166)61-3659	070-8012	旭川市神居2条3-2-15
	北見 S.S.	(0157)25-8557	090-0037	北見市山下町4-7-19
	釧路 S.C.	(0154)24-0797	085-0036	釧路市若竹町6-13
	帯広 S.S.	(0155)24-4493	080-0806	帯広市東六条南12-11
	函館 S.S.	(0138)52-5324	040-0001	函館市五稜郭町4-16 函館あおぼ生命ビル1F
<b>東北</b>				
青森	青森 S.C.	(017)723-2261	030-0844	青森市桂木4-6-17
	八戸 S.S.	(0178)44-4521	031-0804	八戸市青葉2-21-2
岩手	盛岡 S.C.	(0172)28-0165	036-8084	弘前市高田1-13-1
	盛岡 S.C.	(019)637-0121	020-0835	盛岡市津志田9地割24-1
秋田	水沢 S.S.	(0197)22-2773	023-0815	水沢市天文台通り3-12
	秋田 S.C.	(018)824-3189	010-0953	秋田市山中園町4-1
宮城	仙台 S.C.	(022)287-0151	984-0011	仙台市若林区六丁の目西町7-13
	石巻 S.S.	(0225)94-7711	986-0853	石巻市門脇字四番谷地8-18
山形	山形 S.C.	(023)642-0279	990-2412	山形市松山3-12-18
	酒田 S.S.	(0234)26-7145	998-0842	酒田市亀ヶ崎6-6-1
福島	郡山 S.C.	(024)952-6331	963-0205	郡山市堤1-3
	いわき S.S.	(0246)28-4991	970-8034	いわき市平上荒川字桜町19-4
	会津若松 S.S.	(0242)38-1355	965-0831	会津若松市表町1-44/ハイツシンフォニー101
<b>関東・甲信越</b>				
新潟	【出張修理専門】のご相談窓口	【お預かり修理、補修用部品】のご相談窓口		
	首脳サービスセンター	(025)241-4003	279-0001	千葉県浦安市当代島2-13-27
	新潟 S.C.	(025)242-3431	950-0084	新潟市明石1-2-19
	長岡 S.S.	(0258)24-8391	940-0012	長岡市下条2-1366-1
長野	【出張修理専門】のご相談窓口	【お預かり修理、補修用部品】のご相談窓口		
	首脳サービスセンター	(026)221-7607	279-0001	千葉県浦安市当代島2-13-27
	長野 S.C.	(026)221-6583	380-0913	長野市川合新田962-1
	松本 S.S.	(0263)25-9165	390-0828	松本市庄内2-4-21
群馬	【出張修理専門】のご相談窓口	【お預かり修理、補修用部品】のご相談窓口		
	首脳サービスセンター	(027)255-5982	279-0001	千葉県浦安市当代島2-13-27
	前橋 S.C.	(027)255-5921	371-0854	前橋市大渡町1-19-1
	【出張修理専門】のご相談窓口			
栃木	宇都宮 S.C.	(028)638-1639	321-0953	宇都宮市東宿郷3-5-22
	土浦 S.C.	(0298)21-8756	300-0813	土浦市富士崎1-10-1
茨城	水戸 S.S.	(029)246-1560	310-0836	水戸市元吉田1077
	【出張修理専門】のご相談窓口			
山梨	首脳サービスセンター	(055)227-5773	279-0001	千葉県浦安市当代島2-13-27
	甲府 S.S.	(055)237-4016	400-0864	甲府市湯田2-11-5
千葉	【出張修理専門】のご相談窓口	【お預かり修理、補修用部品】のご相談窓口		
	首脳サービスセンター	(03)5803-2888	279-0001	千葉県浦安市当代島2-13-27
	千葉 S.C.	(043)246-2588	261-0001	千葉市美浜区幸町2-1-1
	木更津 S.S.	(0438)23-3035	292-0000	木更津市清見台2-1-3 グレイズビル1F
東京	【出張修理専門】のご相談窓口	【お預かり修理、補修用部品】のご相談窓口		
	首脳サービスセンター	(03)5803-2888	279-0001	千葉県浦安市当代島2-13-27
	本郷 S.C.	(03)5684-8254	113-0033	文京区本郷3-14-7 ビクター本郷ビル1F
	秋葉原 S.S.	(03)3251-2128	101-0021	千代田区外神田1-6-6
埼玉	【出張修理専門】のご相談窓口	【お預かり修理、補修用部品】のご相談窓口		
	首脳サービスセンター	(03)5803-2888	279-0001	千葉県浦安市当代島2-13-27
	大宮 S.C.	(048)654-5241	330-0037	大宮市東大成町2-658-1
	熊谷 S.S.	(048)553-5105	361-0057	行田市城西2-7-39 ツインハイイツ石山B
神奈川	【出張修理専門】のご相談窓口	【お預かり修理、補修用部品】のご相談窓口		
	首脳サービスセンター	(03)5803-2888	279-0001	千葉県浦安市当代島2-13-27
	横浜 S.C.	(045)651-0403	231-0028	横浜市中区翁町1-3-1
	横浜 S.S.	(0468)34-9261	239-0831	横浜須賀町久里浜6-4-1

都府 県名	窓口名	T E L	☎	所在地
<b>東海・北陸</b>				
静岡	静岡 S.C.	(054)282-4141	422-8006	静岡市曲金6-5-28
	沼津 S.S.	(0559)22-1557	410-0041	沼津市筒井町6-5
	浜松 S.S.	(053)421-3441	435-0041	浜松市北島町785
愛知	名古屋 S.C.	(0568)25-3235	481-0041	西春日井郡西春日九之坪町田121-1
	豊田 S.S.	(0564)26-1005	444-2133	岡崎市井ノ口町字河原西3-1-1
	豊橋 S.S.	(0532)64-0815	440-0853	豊橋市佐藤5-19-1
岐阜	岐阜 S.S.	(058)274-1947	500-8367	岐阜市宇佐南3-1-28
	三重 S.S.	(0593)52-0841	510-0076	四日市市堀木2-15-2
三重	津 S.S.	(059)229-7780	514-0815	津市大字藤方485-18
	富山 S.C.	(076)425-2397	939-8211	富山市二口町四丁目1-3
富山	金沢 S.C.	(076)269-4821	921-8062	金沢市新保本四丁目65-17
	福井 S.S.	(0776)53-6916	910-0843	福井市西開院3-211
<b>近畿</b>				
滋賀	滋賀 S.S.	(077)582-5812	524-0033	守山市浮気町268
	【出張修理専門】のご相談窓口			
京都	大阪 S.C.	(06)6304-5731	532-0027	大阪市淀川区田川2-4-28
	【お預かり修理、補修用部品】のご相談窓口			
京都	京都 S.C.	(075)644-0247	612-8401	京都市伏見区深草下川原町31-1
	福知山 S.S.	(0773)22-8664	620-0059	福知山市厚東町145-2
奈良	【出張修理専門】のご相談窓口	【お預かり修理、補修用部品】のご相談窓口		
	大阪 S.C.	(06)6304-5731	532-0027	大阪市淀川区田川2-4-28
大阪	【出張修理専門】のご相談窓口	【お預かり修理、補修用部品】のご相談窓口		
	大阪 S.C.	(06)6304-5731	532-0027	大阪市淀川区田川2-4-28
	大阪 S.C.	(06)6768-5489	543-0028	大阪市天王寺区小橋町10-16
	堺 S.C.	(072)54-2881	591-8032	堺市百舌鳥鶴町3丁目21-2 伊勢ハイッ
和歌山	和歌山 S.S.	(073)472-6799	640-8323	和歌山市太田430-8
	田辺 S.S.	(0739)22-9976	646-0031	田辺市湊1581-12
兵庫	【出張修理専門】のご相談窓口	【お預かり修理、補修用部品】のご相談窓口		
	大阪 S.C.	(06)6304-5731	532-0027	大阪市淀川区田川2-4-28
兵庫	神戸 S.C.	(078)252-0562	651-0086	神戸市中央区磯上通3-2-16
	姫路 S.S.	(0792)34-3833	670-0975	姫路市地中町11-1
<b>中国</b>				
岡山	岡山 S.C.	(086)243-1566	700-0927	岡山市西古松西町8-23
	広島 S.C.	(082)243-9839	730-0825	広島市中区光南3-9-17
広島	福山 S.S.	(0849)31-6984	721-0973	福山市南蔵王町3-5-15
	山口 S.C.	(083)973-3708	754-0022	吉敷郡小郡町花園町5-28
山口	徳山 S.S.	(0834)27-1331	745-0042	徳山市野上町2-35
	下関 S.S.	(0832)51-1040	751-0852	下関市熊野町2-14-23
島根	山陰ビクター販売(株)サービスセンター	(0852)31-8900	690-0823	松江市学園1-16-39
	出雲営業所サービス係	(0853)21-4611	693-0001	出雲市今市町854
鳥取	浜田営業所サービス係	(0855)22-1584	697-0023	浜田市長沢町671-1
	鳥取営業所サービス係	(0857)23-2151	680-0911	鳥取市千代水1丁目2-1
<b>四国</b>				
香川	高松 S.C.	(087)866-1200	761-8057	高松市田村町205-1
	徳島 S.C.	(088)622-7387	770-8052	徳島市沖浜2-37
高知	高知 S.S.	(088)882-0546	780-8122	高知市高須新町4-143
	松山 S.C.	(089)923-0372	791-8015	松山市中央4-1-12
愛媛	宇和島 S.S.	(0895)20-1018	798-0087	宇和島市坂下津甲407-40
	新居浜 S.S.	(0897)67-1030	792-0881	新居浜市松神子2-2-25
<b>九州・沖縄</b>				
福岡	福岡 S.C.	(092)431-1261	812-0011	福岡市博多区博多駅前4-16-1
	久留米 S.S.	(0942)39-3495	830-0038	久留米市西町字神浦1-1192
	北九州 S.C.	(093)921-3981	802-0065	北九州小倉北区三萩野2-9-3
佐賀	佐賀 S.S.	(095)26-8785	840-0023	佐賀市本庄町大字袋265-1
	長崎 S.C.	(095)862-5522	852-8021	長崎市城山町9-13
大分	佐世保 S.S.	(0956)33-5568	857-1166	佐世保市木風町1467-2
	大分 S.S.	(097)543-1422	870-0882	大分市大道町4-1-2
熊本	熊本 S.C.	(096)353-4536	861-4101	熊本市近見町8-110
	宮崎 S.C.	(0985)24-5401	880-0032	宮崎市霧島町3-59
宮崎	延岡 S.S.	(0982)35-7707	882-0857	延岡市惣領町24-3
	鹿児島 S.C.	(099)282-8818	890-0034	鹿児島市田上七丁目9-8
沖縄	沖縄 S.C.	(098)898-3631	901-2224	沖縄県宜野湾市真志志1-13-16

所在地、電話番号が変更になる場合がございますので、あらかじめご了承ください。 0101

●略号について S.C.はサービスセンターの略称です。 S.S.はサービスステーションの略称です。

知っておくべきこと

# 主な仕様

—本機の仕様および外観は、改善のため予告なく変更することがあります。—

## 〈CDプレーヤー部〉

形式	コンパクトディスクデジタルオーディオシステム
サンプリング周波数	44.1kHz
チャンネル数	2チャンネル・ステレオ
周波数特性	20Hz～20kHz

## 〈MDレコーダー部〉

形式	ミニディスクデジタルオーディオシステム
記録方式	磁界変調オーバーライト方式
録音再生時間	録音モードSP : 80分 LP 2 : 160分 } (MD80使用) LP 4 : 320分

サンプリング周波数	44.1kHz
音声圧縮方式	ATRAC/ATRAC 3 (MD LP)方式
チャンネル数	2チャンネル・ステレオ
周波数特性	20Hz～20kHz

## 〈チューナー部〉

受信周波数	FM : 76.0～108.0MHz AM : 531～1,629kHz
アンテナ	FM : 75Ω不平衡型/ロッドアンテナ AM : ループアンテナ

## 〈タイマー部〉

タイマー形式	1日1動作(オン・オフタイマー)
スリープタイマー	10、20、30、60、90、120分(ディマー機能付)
時計表示	24時間表示

## 〈共通部〉

スピーカー	8cm(×2)、丸形、4Ω
入力端子	AUX(×1)、500mV 入力インピーダンス49kΩ
出力端子	PHONES(×1)、15mW/32Ω 適合インピーダンス16Ω～1kΩ
実用最大出力	3.5W+3.5W(EIAJ/AC)
電源	AC100V(50Hz/60Hz共用)
消費電力	電源入(ON)時26W 待機(STANDBY)時2W
最大外形寸法	幅408×高さ170×奥行212mm(EIAJ)
質量	約4.8kg

●EIAJは日本電子機械工業会規格に定められた測定方法による数値です。

・本機は、ドルビーラボラトリーズの米国及び外国特許に基づく許諾製品です。

## 付属品

- ・リモコン(RM-SRDX3MD A\*:ブルーのとき)…………… 1
- ・単3形乾電池(リモコン動作確認用)…………… 2
- ・電源コード(長さ1.5m)…………… 1
- ・AMループアンテナ…………… 1

\*リモコンの型名は、色によって異なります。詳しくは24ページをご覧ください。



# 用語索引

ボタンについては「各部の名前(8)～(10 ページ)」をご覧ください。

## 英字・数字

	ページ
ALL ERASE	35
AMループアンテナ	12
ATRAC	48
CHARACTER	36
DIVIDE	31
ERASE	34
HCMS	28 49
HELLO	16
HIGH	26
JOIN	32
MDLP	2
MOVE	33
NORMAL	26
REMAIN	19
SCMS	49
SEE YOU	16
TITLE	36
UTOO	48
1 曲録音	29

## あ

アンテナ	12
イチ押しプレイ	16
エリアガイド機能	15
オーディオミキサー	13
オート選局	24
屋外アンテナ	12
音飛びガードメモリー	48

## か

曲番号(トラックマーク)	27 30
現在時刻	14

## さ

再生モード	18
サーチ	18
市外局番	15
シンクロ録音	26 28

	ページ
スーパーバスポロ	17
スキップ	18
スリープ	43

## た

タイマー再生	40
タイマー予約	41
タイトルサーチ	23
ダイレクト演奏	19
定速録音	26
ディスプレイカラー	23
ディマー機能	43
デモ表示	16
電源コード	13

## は

倍速録音	26 28
ポジション	31
表示窓(ディスプレイ)	9
付属品	7
ヘッドホン	7
プログラム演奏	20
プリセット選局	24

## ま

マニュアル選局	24
文字配列表	37

## ら

ランダム演奏	21
リモコン	10
リピート演奏	21
留守録音	42
レコードプレーヤー	13
録音モード	26

# 小物入れの使いかた

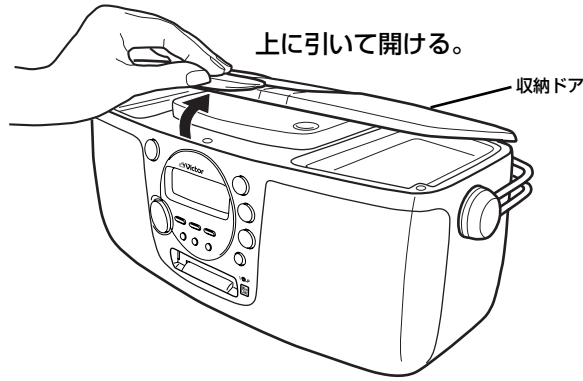

左側にリモコンを入れます。

右側にMDなどの小物を入れます。

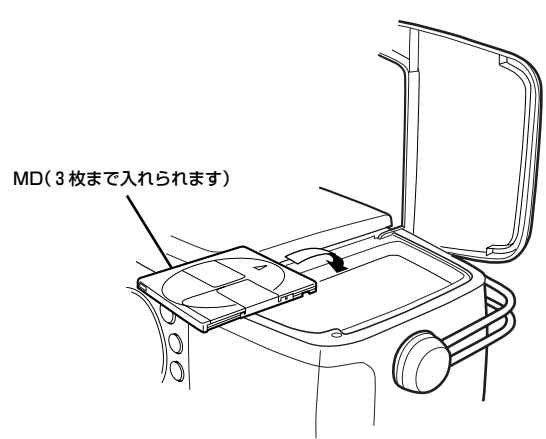
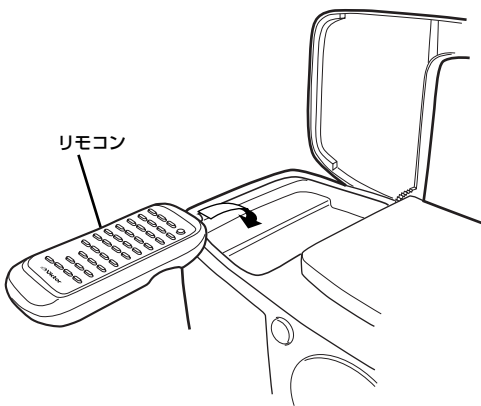

## ご注意

- 先端のとがった物などを入れると、内部に傷がつく原因となりますのでご注意ください。
- 持ち運びするときは、収納ドアを閉めておいてください。故障・ケガの原因となります。

## ご相談や修理は

ビクター製品についてのご相談や修理の依頼は、  
お買い上げの販売店にご相談ください。

転居されたり、贈答品などでお困りの場合は、下記のご相談窓口にご相談ください。

修理などのアフターサービスに関するご相談 <b>ビクターサービスエンジニアリング株式会社</b>	お買い物相談や製品についての全般的なご相談 <b>お客様ご相談センター</b>
☎ ページの「ビクターサービス窓口案内」をご覧ください。	東京…☎(03)5684-9311 〒113-0033 東京都文京区本郷三丁目14-7 ビクター本郷ビル  大阪…☎(06)6765-4161 〒543-0028 大阪市天王寺区小橋町10-16 大阪ビクタービル

ビクターホームページ <http://www.jvc-victor.co.jp/>



パーソナル&モバイルネットワークビジネスユニット

〒371-8543 群馬県前橋市大渡町一丁目10番地の1 ☎ダイヤルイン(027)254-8952