

# JVC

## 取扱説明書 /保証書

### センタースピーカーシステム

# 型名 CS-CN100

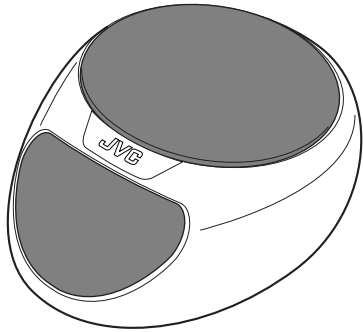

— お買い上げありがとうございます —

⚠️ご使用前に  
この「取扱説明書」と別冊の「安全上のご注意」をよくお読みのうえ、  
正しくお使いください。  
そのあと大切に保管し、必要なときにお読みください。

LVT1187-002A

## ご注意

- このスピーカーは、車両のダッシュボードに取り付ける5.1chサラウンド再生用センタースピーカーです。
- スピーカーの取付位置は、運転の際に視界の妨げにならない場所で、できるだけダッシュボードの左右両端から中央寄りを選びます。
- スピーカーをダッシュボードに取り付けるときは、付属のスペーサーと取付金具を使用し、ネジで確実に固定してください。  
また、取付用のネジがダッシュボード内の車両の配線に触れないよう、十分な距離があることをお確かめください。
- スピーカーを可動部(サンバイザーやエアバッグなど)に取り付けると、事故やケガの原因となることがあります。
- スピーカーを車両に固定しているネジにゆるみがないか、ときどき点検してください。ネジがゆるんだまま走行すると、スピーカーが外れて事故やケガの原因となることがあります。
- 本機のスピーカーは、防磁設計ではありません。  
磁気カードなどを本機のそばに置かないでください。  
データが消えるなどの原因となります。

## 保証書

持込修理

お客様様	お名前	ふりがな			様
	ご住所	〒( )-( )-( ) 電話( )-( )-( )			
お買い上げ店	お買い上げ年月日	年	月	日	保証期間 お買い上げ日から 本体 1年間
	お住所・店名・電話				

本書は、本書記載内容で、無料修理を行なうことをお約束するものです。

- 保証期間中、取り扱いについての説明書及び本体貼付ラベル等の注意書に従った正常な使用状態で故障した場合は、無料修理をさせていただきます。商品と本書をお買い上げの販売店にご持参ご提示のうえ、修理をご依頼ください。
- 保証期間中の修理など、アフターサービスについてご不明の場合は、お買い上げの販売店、又は別紙「JVCカーオーディオ製品サービス窓口案内」をご覧ください。
- 次のような場合は、保証期間内でも有償修理にさせていただきます。
  - 本書のご提示がない場合。
  - 本書にお買い上げ年月日、お客様名、お買い上げ販売店名の記載がない場合、及び本書に記載の字句(製造番号など)を書き換えられた場合。
  - ご使用上の誤り、及び不当な修理や改造による故障及び損傷。また、液体流入や異物混入による故障及び損傷。

- お買い上げ後の輸送、移送、落下、取付場所の移動などによる故障及び損傷。
- 火災、地震、風水害、雷、その他天災地変、虫害、塩害、公害、ガス害(硫黄ガスなど)や異常電圧、指定外の使用電源(電圧、周波数)による故障及び損傷。

- 不具合の原因が本製品以外(外部要因)による場合。
- 車載用以外(例えば業務用等への長時間使用、船舶(船舶用製品を除く)への搭載等)に使用された場合の故障及び損傷。
- オーバーホール

なお、持込修理の対象商品を直接メーカーへ送付した場合の送料はお客様の負担とさせていただきます。また、出張修理を行った場合には、出張料はお客様の負担とさせていただきます。修理期間中の使用できなかったために発生した損失や、不便さに対する補償は致しません。

- この保証書は、本書に明示した期間、条件のもとにおいて無料修理をお約束するものです。従ってこの保証書によってお客様の法律上の権利を制限するものではありませんので、保証期間経過後の修理等についてご不明の場合は、お買い上げの販売店又は別紙の「JVCカーオーディオ製品サービス窓口案内」にお問い合わせください。
- 本書は日本国内においてのみ有効です。  
This warranty is valid only in Japan.

### お客様へのお願い

- 本書にお買い上げ年月日、お客様名、お買い上げ販売店名が記載されているかお確かめください。万一記入がない場合は直ちに買い上げ販売店にお申し出ください。
- ご贈答品等で、本書記載のお買い上げ販売店に修理をご依頼になれない場合は、別紙「JVCカーオーディオ製品サービス窓口案内」をご覧ください。
- ご転居の場合は、事前にお買い上げの販売店にご相談ください。
- 本書は再発行いたしませんので、紛失しないよう大切に保管してください。
- 保証期間経過後の修理については、お買い上げの販売店にご相談ください。

# 取付方法

- スピーカーを取り付ける場所の湿気やホコリ、汚れなどを事前にふき取ってください。
- 取り付けには、付属のスペーサーと取付金具を必ず併用し、ネジで確実に固定してください。

## 1 スピーカー底面にスペーサーと取付金具を取り付ける

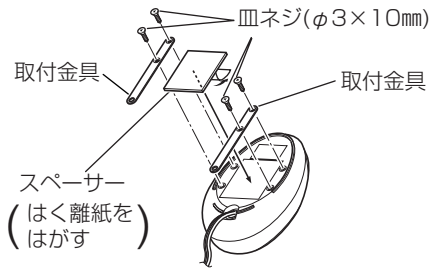

## 2 ダッシュボードのスピーカー取付位置を決め、直径3mm程度の穴をあける

- ドリルの先端で内部の配線などを傷つけないように注意してください。

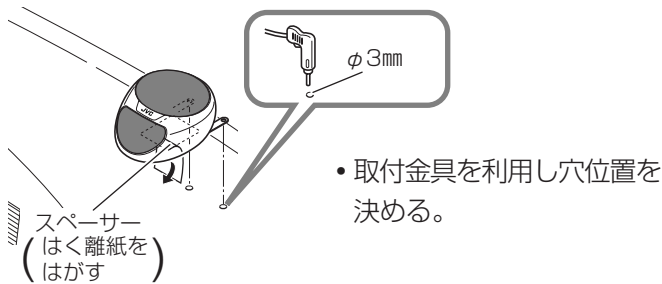

## 3 タッピングネジ(φ4×10mm)でスピーカーを固定する

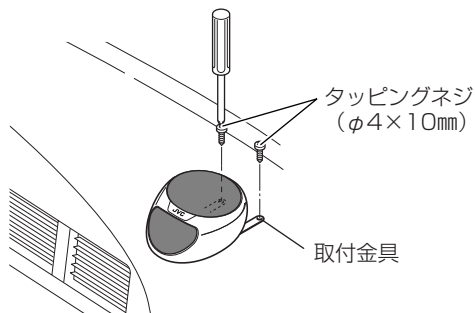

# 接続のしかた

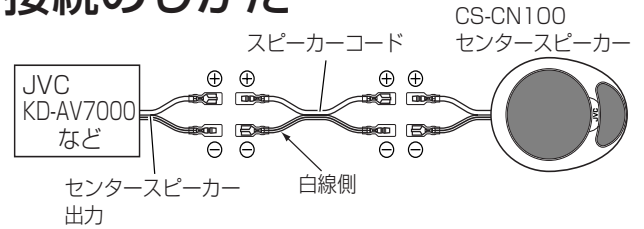

## <お知らせ>

- このスピーカーはセンタースピーカー専用設計のため、クロスオーバー周波数を必ず150Hz以上に設定してお使いください。フルレンジで使用すると、低音域の無理な駆動により、音割れやスピーカーの破損の原因となることがあります。

# 主な仕様

- 形 式 : 密閉式2ウェイスピーカーシステム
- スピーカー  
ウーハー : 6.4cm(オブリコーン)  
ツイーター : 2cm(ソフトドーム)
- インピーダンス : 4Ω
- 瞬間最大入力 : 60W
- 定格入力 : 20W
- 出力音圧レベル : 80dB/W・m
- 再生周波数特性 : 140Hz~30kHz
- 最大外形寸法 : 幅95mm × 高さ44.2mm × 奥行き122mm
- 質 量 : 0.25kg

### 付属品

- 取付金具 ..... 2
- スピーカーコード(長さ2m) ..... 1
- 皿ネジ(φ3×10mm) ..... 4
- タッピングネジ(φ4×10mm) ..... 2
- スペーサー ..... 1

- 本機の仕様及び外観は、改善のため予告なく変更することがあります。

# 寸法図

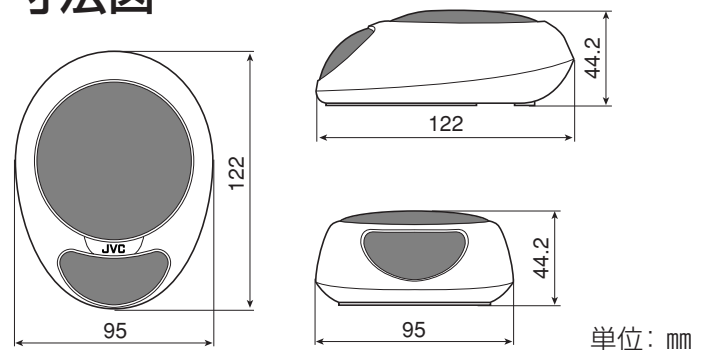

# 取付例

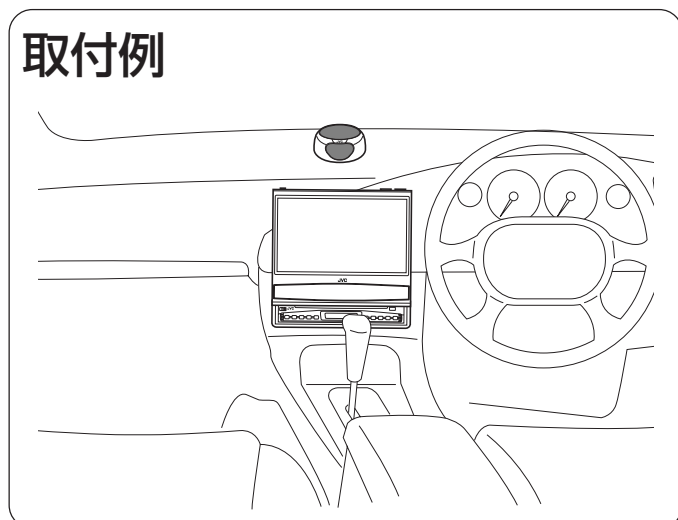

# JVC

日本ビクター株式会社

AV&マルチメディアカンパニー  
〒221-8528 神奈川県横浜市神奈川区守屋町3-12  
0604MOMMDWTCN