



# Victor

DVDライター

型名 **CU-VD20**

## 取扱説明書

お買い上げありがとうございます。

「安全上のご注意」(P.4)は、必ずお読みのうえ、正しくお使いください。  
カメラ(Everio)のお取り扱いについては、Everio 付属の取扱説明書をお読みください。  
パソコンのお取り扱いについては、パソコン付属の取扱説明書をお読みください。

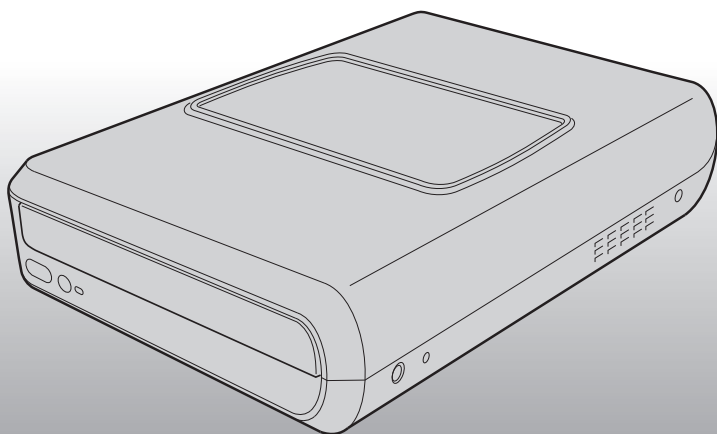

ユーザー登録  
のすすめ

製品のサポート情報、イベント情報等の  
提供サービスなどをご利用いただけます。  
<http://www.victor.co.jp/reg/>

# もくじ

●はじめにお読みください.....	3
設置のしかた.....	3
ディスクの取り扱いかた.....	3
●安全上のご注意.....	4
●Everio から DVD ビデオを作る.....	6
接続する.....	6
DVD ビデオを作る.....	7
●パソコンからデータ DVD を作る.....	8
接続する.....	8
ご利用になれるパソコン.....	9
CyberLink Power2Go 5.5 Lite のインストール.....	10
Power2Go を使う.....	12
CyberLink Power2Go 5.5 Lite のお問い合わせ先.....	13
●故障かなと思ったら.....	14
●保証とアフターサービス.....	16
●著作権とご注意.....	17
●仕様.....	18

## 付属品を確認する

万が一、不足品がございましたら、お買い上げの販売店、または最寄りのサービス窓口にお問い合わせください。

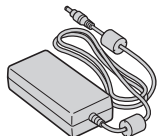

専用 AC アダプター  
(AP-V400)



電源コード

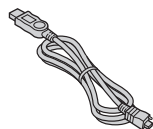

専用 USB ケーブル  
ミニ A タイプ-ミニ B タイプ



CD-ROM



取扱説明書 (本書)、  
その他印刷物

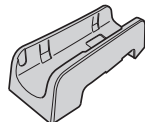

スタンド

### ご注意

●専用 AC アダプター、電源コード、専用 USB ケーブルは付属品をご使用ください。付属品以外を使用した場合、火災や感電の原因になります。

# はじめにお読みください

## 設置のしかた

### ■ 横置き

本機の上下に注意して、水平な状態でご使用ください。

### ■ 縦置き

本機の通気孔をスタンドの通気孔口に合わせ、しっかりと固定してください。

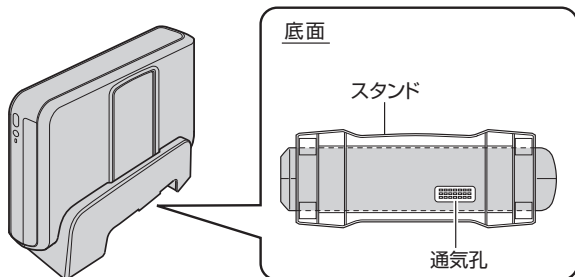

**ご注意** ●本機は 12 cm ディスクのみに対応しています。

## ディスクの入れかた

ディスクを取り扱う際、録画／再生面に手を触れないようにしてください。

### ■ 横置き

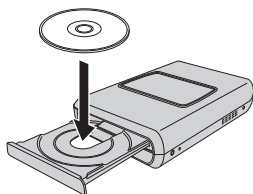

### ■ 縦置き

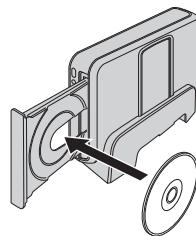

# 安全上のご注意

ご使用になるかたや他の人々への危害や損害を防ぐために、必ず守っていただきたいことを説明しています。

## 絵表示の説明

注意、警告が必要なこと



一般的注意



感電注意

禁止されていること



禁止



分解禁止



ぬれ手禁止



水場での  
使用禁止

実行して欲しいこと



一般的指示



## 警告

「死亡、または重傷を負うことが想定される」内容を示しています。



分解禁止

分解・改造をしない

・火災や感電の原因になります。



一般的指示

AC アダプターや機器を接続するときは、電源を切る

・電源を入れたまま接続すると、感電や故障の原因になります。



禁止

内部に物を入れない

・ディスプレイなどから内部に物が入ると、火災や感電、故障の原因になります。



禁止

通気孔をふさがない

・内部に熱がこもって、火災の原因になります。



水場での  
使用禁止

ぬらさない・ふる場などで使用しない

・内部に水が入ると、火災や感電、故障の原因になります。



禁止

不安定な場所に置かない

・ぐらついた台の上や傾いたところ、振動、衝撃のあるところに置くと、落下や転倒などからけがの原因になります。



禁止

付属の AC アダプター以外は使用しない

・火災や感電、故障の原因になります。



一般的注意

電源プラグは根元まで確実に差し込む

・ショートや発熱により、火災や感電の原因になります。



禁止

電源コードを傷つけない

・痛んだまま使用すると、火災や感電の原因になります。



禁止

電源プラグやコンセントに、ほこりや金属が付着したまま使用しない

・ショートや発熱により、火災や感電の原因になります。



ぬれ手禁止

ぬれた手で電源プラグを抜き差ししない

・感電の原因になります。



感電注意

雷がなったら、電源プラグには触らない

・感電の原因になります。

### 万一異常が発生したときは

- 煙が出ている、異臭がする
- 内部に水や物などがに入った
- 落下などにより破損した
- 電源コードが痛んだ



### 電源を切る

### 電源プラグをコンセントから抜く

そのまま使用すると、火災や感電の原因になります。  
販売店に修理を依頼してください。  
お客様による点検、整備、修理は危険です。



## 注意

「人が傷害を負ったり、物的損害が想定される」内容を示しています。



一般的指示

5年に1度は内部の点検を販売店にご相談ください

- ・湿気の多くなる梅雨期のまえが効果的です。



禁止

この機器の上に重いものを置いたり、乗ったりしない

- ・けがの原因や、変形して火災や感電の原因になります。



一般的注意

ディスプレイに手を挟まれないように注意する

- ・けがの原因になります。特に小さなお子様にはご注意ください。



禁止

ディスプレイの前に物を置かない

- ・トレイの前に熱湯を入れたカップなどを置くと、トレイが開いたときに落ちてけが、やけどの原因になります。



一般的注意

つゆつき（結露）した状態で使わない

- ・寒いところから暖かいところに持ち込むと水滴が付着し、誤動作、故障の原因になります。



一般的指示

移動するときは電源プラグや接続コード類をはずす

- ・コードを傷つけると、火災や感電の原因になります。



一般的指示

長時間使用しないときやお手入れをするときには、電源プラグをはずす

- ・電源が「切」でも機器に電気が流れています。電源プラグをはずしてください。感電の原因になります。



禁止

湿気やほこりの多いところ、湯気や油煙があたる場所では、使用しない

- ・火災や感電、故障の原因になります。



禁止

熱源の近くでは、使用しない

- ・火災や故障の原因になります。

# Everio から DVD ビデオを作る

本機を Everio と接続して、動画の画質を落とすことなく簡単に DVD ビデオを作ることができます。

## 接続する

- 準備**
- 電源／モードスイッチ (Everio) : 切
  - 電源スイッチ (本機) : 切

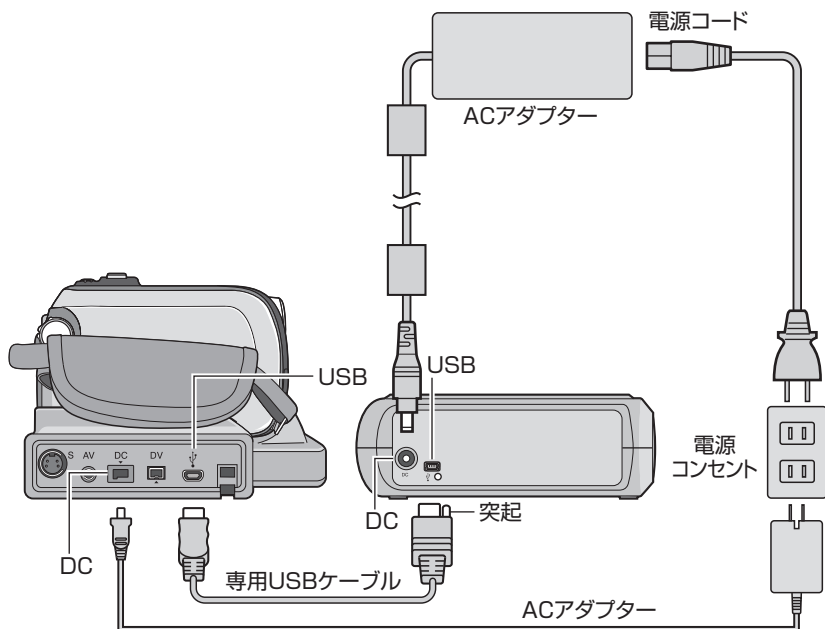

※Everio の機種によって、DC 端子と USB 端子の位置、電源／モードスイッチの表記 (切/入) が異なります。

## DVD ビデオを作る

- ご注意** ●本機にディスクが入っているときは、Everio や本機に振動や衝撃を与えないでください。

- 準備**
- 本機を Everio に接続する (P.6)
  - 電源/モードスイッチ (Everio) : 入
  - 電源スイッチ (本機) : 入

### 1 取り出しボタンを押します

- トレイが開きます。

### 2 ディスクを入れます

- 推奨ディスクのご利用をお勧めします。(P.18)

### 3 取り出しボタンを押します

- トレイが閉まります。

### 4 DVD ビデオを作ります

- DVD ビデオの作りかたについては、Everio の取扱説明書をお読みください。

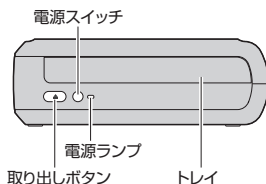

- お知らせ** ●本機で作成した DVD ビデオを再生できない DVD レコーダーや DVD プレーヤーなどがあります。再生できない場合は、Everio の「DVD 確認再生」機能で再生することをお勧めします。

### ■ ディスクを取り出せないときは

- ディスクへ書き込み中は取り出すことができません。書き込みが終了してから取り出してください。
- 取り出しボタンを押しても取り出せないときは、次の手順で強制的に取り出してください。

1. 電源を切り、すべての接続をはずします。
2. 右側面の強制取り出し穴に 10 cm 程度の細い棒を差し込むと、1 cm 程トレイが開きます。
3. 手でトレイを引き出して、ディスクを取り出してください。  
※必ず、横置きにして作業してください。

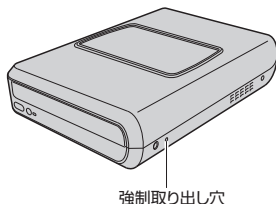

# パソコンからデータ DVD を作る

本機をパソコンと接続することで、記録型 DVD ドライブとして使用できます。また、付属のソフトを使用してデータ DVD を作ることもできます。

## 接続する

- 準備**
- 電源スイッチ（本機）：切
  - パソコン電源：入

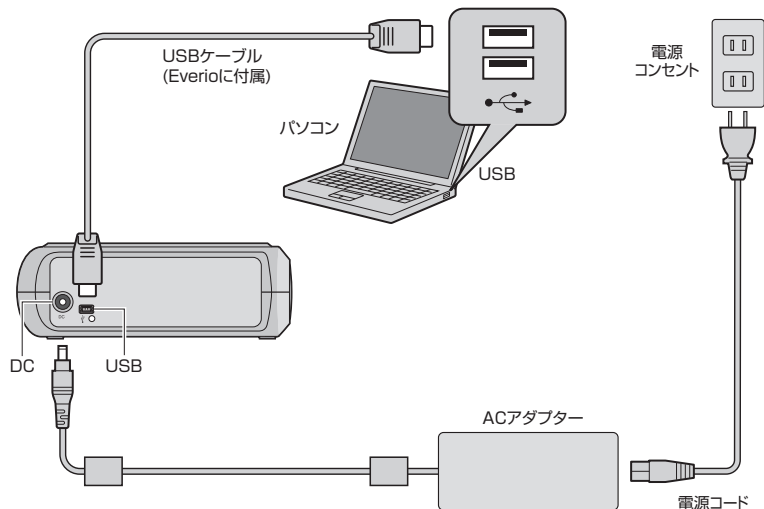

### ■ パソコンから USB ケーブルをはずすときは

1. パソコンの「ハードウェアの安全な取り外し」または「取り出し」から「USB 大容量記憶装置デバイスドライブを安全に停止します」を選びます。
2. 「OK」を選びます。
3. USB ケーブルをはずします。



## ご利用になれるパソコン

以下の条件を満たすパソコンで、CyberLink Power2Go 5.5 Lite を使うことができます。

- OS : 以下のいずれか(ただし、プリインストール版のみをサポート)  
Windows XP Home Edition  
Windows XP Professional
- 端子 : 標準装備の USB 2.0 端子または USB 1.1 端子(※)
- CPU : Intel Pentium III 800 MHz 以上  
(Intel Pentium 4 2.0 GHz 以上を推奨)
- メモリー : 128 MB 以上 (256 MB 以上を推奨)
- HDD 空き容量 : インストールに約 50 MB 以上、データ DVD の作成時に約 5 GB 以上
- ディスプレイ : 800 × 600 ピクセル以上を表示可能なこと
- 記録型 DVD ドライブ : 本機

※USB 1.1 端子を使用する場合、1 枚の DVD ディスクへの書き込みに最大で約 3 時間かかります。

## ご注意

- 付属の CD-ROM をオーディオ用プレーヤーで再生しないでください。オーディオ用の CD ではありませんので、再生しようとすると過大な信号が流れるおそれがあります。また、回路やスピーカーを破損するおそれがあります。

## 1 付属の CD-ROM をパソコンにセットします

- しばらくすると「設定言語の選択」が表示されます。
- 表示されないときは、「マイコンピュータ」のなかの CD-ROM アイコンをダブルクリックします。

## 2 言語を確認し、「OK」をクリックします

- 次の画面が表示されます。

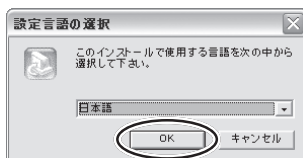

## 3 「次へ」をクリックします

- 「使用許諾契約」が表示されます。



## 4 内容を確認し、「はい」をクリックします

- 「ユーザ情報」が表示されます。

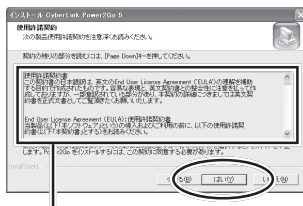

必ず、お読みください

## 5 ユーザー名と会社名を入力し、「次へ」をクリックします

- 「インストール先の選択」が表示されます。



入力する

## 6 「次へ」をクリックします

- 次の画面が表示されます。

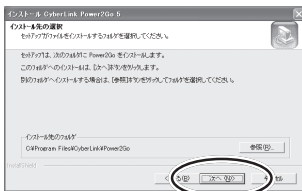

## 7 「次へ」をクリックします

- インストールが開始されます。
- しばらくすると「InstallShield ウィザードの完了」が表示されます。



## 8 「はい」を選んで「完了」をクリックします

- 再起動されます。

「いいえ」を選んで「完了」をクリックします

- 次の画面が表示されます。

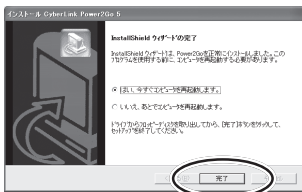

## 9 「完了」をクリックします

- 「CyberLink Power2Go 5.5 Readme」が表示されます。

## 10 Readme の内容をお読みください



## ■ ユーザー登録をするには

## 1 「スタート」をクリックし、「すべてのプログラム」 - 「CyberLink Power2Go」 - 「オンライン登録」をクリックします

- 登録画面が表示されます。

## 2 姓、名、E-mail アドレスを入力し、「今すぐ、オンラインで登録する」をクリックします



## ■ インターネットを使わずにユーザー登録するには

下記の必要事項を記入して、郵送または FAX で、サイバーリンク株式会社のカスタマーサポート (P.13) へお送りください。(所定の用紙はありません。適当な紙に記入してお送りください。)

### <必要事項>

- |                                |                                               |
|--------------------------------|-----------------------------------------------|
| ●お名前                           | ●CD-key 「PXNVM-NWE4G-XQD9Q-CU9DX-3FQFN-NAKUS」 |
| ●メールアドレス<br>(お持ちでない場合は必要ありません) | ●プログラム名<br>「CyberLink Power2Go 5.5 Lite」      |
| ●住まいの都道府県                      |                                               |

## ■ ユーザー登録すると

CyberLink 社のホームページから最新アップデートパッチをダウンロードできるようになるほか、カスタマーサポート (P.13) を利用できるようになります。

## Power2Go を使う

「スタート」をクリックし、「すべてのプログラム」 - 「CyberLink Power2Go」を順にマウスカーソルをあわせ、「Power2Go」をクリックします



※ デスクトップのアイコンをダブルクリックして起動することもできます。

※ ユーザー登録画面が表示されたときは、ユーザー登録をしてください。(P.11)

## ■ 使いかたを知るには

Power2Go の「？」ボタンをクリックして、Power2Go ヘルプを読む。  
「スタート」をクリックし、「すべてのプログラム」 - 「CyberLink Power2Go」を順にマウスカーソルをあわせ、「Readme」をクリックして内容を読む。

- お知らせ**
- CD-R ディスクと CD-RW ディスクへの書き込みに、本機は対応していません。
  - Power2Go 5.5 Lite の機能の一部は、本機では使用できません。
  - Power2Go 5.5 Lite は、他の音声ファイルを MP3 形式の音声ファイルに変換することはできません。
  - Power2Go 5.5 Lite を使用中に「利用開始キーの入力」画面が表示されたときは、利用開始キーを入力しないで画面を閉じてください。

## サイバーリンク株式会社

〒141-0001 東京都品川区北品川 5-6-27 ファーニスビル 5 階

### ■ ご連絡いただきたい内容

- ご登録された CD-key 「PXNVM-NWE4G-XQD9Q-CU9DX-3FQFN-NAKUS」
- プログラム名 「CyberLink Power2Go 5.5 Lite」
- パソコン (Windows) のバージョン  
例：Windows XP
- ハードウェアタイプ (サウンドカード、VGA カード) と仕様
- 表示された警告メッセージ
- 問題が発生したときの詳しい状況

### ■ お問い合わせ方法

#### 電話でのお問い合わせ

電話番号 : 0570 - 080 - 110

(ナビダイヤルが使用できない場合)

03 - 3516 - 9555

受付時間 : 月～金

10:00～13:00 / 14:00～17:00

(土・日・祝日、弊社指定の休業日を除く)

#### FAX でのお問い合わせ

FAX 番号 : 03 - 3516 - 9559

#### Web でのお問い合わせ

<http://jp.cyberlink.com/support/>

- ご質問いただく前に、サポートページの「よくある質問とその答え」をご覧ください。
- ご質問は 24 時間受け付けておりますが、ご回答は弊社営業時間内になります。
- 土・日・祝日などにいただいたご質問には、翌営業日以降に回答いたします。
- 携帯電話ではご利用いただけません。
- 直接メールでのご質問は受け付けておりません。Web フォームをご利用ください。(ご指定のメールアドレスに回答いたします。)

# 故障かなと思ったら…

こんなときは

ここを確かめてください

電源が入らない

- 専用 AC アダプターと電源コードを正しく接続する。
- 電源スイッチを押し、電源ランプが点灯する。

Everio に認識されない

- 専用接続ケーブルを正しく接続する。突起のある端子を本機に取り付け、もう一方の端子を Everio に取り付ける。

パソコンに認識されない

- Everio 付属の USB ケーブルを正しく接続する。

本機や AC アダプターが温かい

- 故障ではありません。
- 異常に熱いときは、AC アダプターを取りはずし、お買い上げ販売店またはビクターサービス窓口へご相談ください。

トレイがでてこない

- ディスクへの書き込み中は、書き込みが終わるまで待つ。
- 本機を落下した場合や、不具合によりディスクを取り出せない場合は、強制取り出し穴に 10 cm 程度の細い棒を差し込む。(P.7)

読み込みに失敗する

- ラベル面を上にしてトレイに入れる。
- トレイの汚れを拭き取る。
- 記録面にキズがないか確認する。
- 特殊な形状のディスクは使わない。
- 音楽用 CD の場合、CD-DA 規格に準拠していることを確認する。(コピーコントロール CD などは再生できません。)
- CD-R や CD-RW の場合、パケットライト方式で記録していないことを確認する。

本機で記録した DVD ディスクを HDD 付き DVD レコーダーでダビングできない

- Everio に本機を接続し、Everio の「DVD 確認再生」を使って再生し、DVD レコーダーでダビングしてください。(Everio の取扱説明書をお読みください。)

書き込みに失敗する

- 推奨ディスクを使う。(P.18)
- 本機に対応するディスクを使う。(P.18、19)
- DVD-R の場合、未使用のディスクを使う。
- ラベル面を上にしてトレイに入れる。
- トレイの汚れを拭き取る。
- 記録面にキズのないディスクを使う。
- 特殊な形状のディスクは使わない。

最高速で書き込めない／読み込めない  
(パソコン接続時)

- 推奨ディスクを使う。(P.18)
- 本機に対応するディスクを使う。(P.18、19)
- 正規のディスクを使う。(規格外のディスクの場合、最高速で書き込めない／読み込めない場合があります。)

市販の DVD ビデオ  
をパソコンで再生できない  
(パソコン接続時)

- DVD ビデオのリージョン番号が「0」または「2」のディスクを再生する。
- パソコンでリージョン番号を変更する。

## ■ リージョン番号 (地域番号) について

DVD ビデオの再生を地域ごとに制限する番号です。ディスクと DVD プレーヤーのリージョン番号が一致しなければ、再生できません。

本機の出荷時のリージョン番号は「2」です。リージョン番号が「2」または「0」(なし)のディスクを再生できます。

本機で作成する DVD ビデオはリージョン番号が「0」(なし)になり、地域によって再生を制限されません。

## ■ リージョン番号の変更について (変更回数は 4 回まで)

本機をパソコンに接続して使う場合、リージョン番号が本機と異なるディスクを再生すると、リージョン番号の変更画面が表示されます。画面の指示に従って操作すると、本機のリージョン番号をディスクと同じものに変更できます。(DVD 再生ソフトウェアによっては変更できないものがあります。)

本機のリージョン番号は 4 回変更できますが、4 回目の変更後はリージョン番号が固定されます。以後は変更できませんので、リージョン番号を変更する際は十分にご注意ください。日本市場向けの DVD ビデオを再生するには、リージョン番号を「2」に設定する必要があります。

# 保証とアフターサービス

## 修理を依頼される場合（持込修理）

「故障かなと思ったら…」(P.14)に従って、まずご確認を。

ご確認後、なお異常があるときは、電源を切り、必ず AC アダプターを取りはずしてから、お買い上げの販売店にご連絡ください。

本機や付属品の万一の不具合により、正常に記録ができない場合、内容の補償についてはご容赦ください。

### ご連絡いただきたい内容

1. 品名：DVD ライター
2. 型名：CU-VD20
3. お買い上げ年・月・日
4. 故障の状況（できるだけ具体的に）
5. ご住所・お名前・電話番号

### ■ 保証期間中は

保証書の規定に従って販売店にて修理させていただきます。

### ■ 保証期間が過ぎているときは

修理すれば使用できる場合は、ご希望により有料修理させていただきます。

## 保証書（別添付）

必ず「お買い上げ日・販売店名」などの記入をお確かめの上、販売店からお受け取りください。保証期間は、お買い上げ日から 1 年間です。

## 性能部品の最低保有期間

性能部品は製造打ち切り後、最低 8 年間保有しています。性能部品とは、その製品の機能を維持するために必要な部品です。

### ● ご不明な点や

修理に関するご相談は…

お買い上げの販売店または最寄りの「ビクターサービス窓口案内」（別紙）にご相談ください。

## ご相談窓口における 個人情報のお取り扱い

日本ビクター株式会社およびその関係会社は、お客様の個人情報やご相談内容を、ご相談への対応や修理、その確認などのために利用し、その記録を残すことがあります。また、個人情報を適切に管理し、修理業務等を委託する場合や正当な理由がある場合を除き、第三者に提供しません。お問い合わせは、ご相談された窓口にご連絡ください。



# 著作権とご注意

## 著作権について

本機で記録したものは、個人として楽しむほかは、著作権法上、権利者に無断で使用できません。

## 他社製品の登録商標と商標について

- Microsoft、Windows は、米国 Microsoft Corporation の米国およびその他の国における登録商標です。
- Macintosh、Mac OS は、米国 Apple Computer, Inc. の米国およびその他の国における登録商標です。
- Pentium は、米国 Intel Corporation の登録商標です。
- その他、記載している会社名、製品名は各社の商標または登録商標です。なお、本文中では、TM マークと® マークを明記していません。

## 免責事項

不適切な接続、および取り扱いによってデータが失われた場合、弊社では一切の責任を負いかねますのでご了承ください。

## ディスクの保管

- 次のようなところは避けて、保管してください。
  - ・湿気やホコリの多いところ、カビの発生しやすいところ
  - ・直射日光の当たるところ
  - ・暖房機器の近く、夏の自動車の車内
- 落としたり、衝撃を与えたりしないでください。
- ケースに入れて、立てて保管してください。
- ケースに入れられないで重ねたり、立てかけたり、落としたりすると、変形やひび割れの原因になります。

## 日頃のお手入れ

### <本体>

お手入れのまえに、AC アダプターとケーブルを取りはずしてください。

- 乾いた柔らかい布などで汚れを拭き取ってください。汚れがひどいときは、薄めた中性洗剤を浸して固く絞った布で拭き、乾いた布で水分を拭き取ってください。その際には洗剤の注意書きにしたがってください。
- シンナーやベンジンは使わないでください。
- ゴムやビニール製品などを長時間接触させたままにしないでください。

### <ディスク>

- 乾いた柔らかい布などで内側から外側へ向かって軽く拭きます。
- シンナーやベンジンは使わないでください。



本機は、情報処理装置等電波障害自主規制協議会 (VCCI) の基準に基づくクラス B 情報技術装置です。本機は、家庭環境で使用することを目的としています。この装置がラジオやテレビジョン受信機に近接して使用されると、受信障害を引き起こすことがあります。この取扱説明書にしたがって正しく取り扱いをしてください。

# 仕様

## 一般

定格電流	1.4 A
外形寸法 (mm)	171 × 56 × 262 (幅×高さ×奥行き)
質量	約 1.4 kg (AC アダプター、専用接続ケーブルを含まず)
動作環境	許容動作温度：5℃～35℃ 許容保存温度：-20℃～60℃

## AC アダプター (AP-400)

電源	AC100 V - 240 V 50 Hz / 60 Hz
入力容量	1.5 A
出力	DC12 V、4 A
許容動作温度	0℃～40℃
	52 × 31 × 120
外形寸法 (mm)	(幅×高さ×奥行き、電源コードを含まず)
質量	約 250 g

## 推奨ディスク

DVD-R	日本ビクター製、TDK 製、三菱化学製、SONY 製
DVD-R DL ※ 1	日本ビクター製、三菱化学製
DVD-RW ※ 2	日本ビクター製

- 使用するディスクによっては、ご利用いただけない場合や、本機の性能を十分に発揮できない場合があります。推奨ディスクのご利用をおすすめします。
- 本機は 12 cm ディスクのみに対応しています。  
※ 1 DVD-R DL ディスクは、ハイビジョン Everio およびパソコン接続時に使用できます。  
※ 2 DVD-RW の 2 層ディスクには対応しておりません。

## Everio 接続時

インターフェース	USB 2.0
接続ケーブル	専用 USB ケーブル (ミニ A タイプ - ミニ B タイプ)
書き込み対応ディスク (8 cm は非対応)	Everio : DVD-R、DVD-RW
	ハイビジョン Everio : DVD-R、DVD-R DL、DVD-RW
記録フォーマット	Everio : DVD ビデオ (動画のみ)
	ハイビジョン Everio : データ DVD (動画、静止画)
記録に要する時間	: 約 30 分 (ファイナライズ時間を含む) ●4.7GB ディスクに、ファインモードの約 90 分の動画を記録する場合。(ただし、タイトル数などの条件により異なります。)
	ハイビジョン Everio : ハイビジョン Everio の取扱説明書をご覧ください。

- GZ-MC100, GZ-MC200, GZ-MC500, GZ-MG40, GZ-MG50, GZ-MG70 には対応しておりません。

## パソコン接続時

インターフェース	USB2.0、USB1.1 ※ 1	
接続ケーブル	USB ケーブル (Everio に付属する USB ケーブルも使用可能)	
対応 OS	Windows XP Home Edition, Windows XP Professional (Macintosh には対応しておりません。)	
データ バッファ容量	2 MB	
データ転送速度 (USB 2.0 の場合)	書き込み	DVD-R : 最大 8 倍速 DVD-RW : 最大 4 倍速 DVD-R DL : 最大 4 倍速
	読み込み	DVD-R : 最大 12 倍速 DVD-RW : 最大 12 倍速 DVD-ROM : 最大 5 倍速 DVD-R DL : 最大 8 倍速 CD-R : 最大 10 倍速 ※ 2 CD-RW : 最大 10 倍速 ※ 2 CD-ROM : 最大 10 倍速 ※ 3
対応ディスク (8 cm は非対応)	書き込み	DVD-R、DVD-RW、DVD-R DL
	読み込み	DVD-R、DVD-RW、DVD-R DL、DVD-ROM、 DVD-Video、CD-ROM、CD-DA ※ 4 CD Extra、Video CD、Mixed CD、CD-R、 CD-RW
サポート ソフトウェア	ビデオ作成	CyberLink PowerCinema NE for Everio/ PowerProducer 3 NE (Everio に付属)
	データ DVD 作成	CyberLink Power2Go 5.5 Lite( 付属)

- ※ 1 USB1.1 端子を使用する場合、1 枚の DVD ディスクへの書き込みに最大で約 3 時間かかります。
- ※ 2 パケットライト方式で記録したディスクには対応しておりません。
- ※ 3 CD-DA 規格に準拠していない音楽用 CD (コピーコントロール CD など) は、動作を保証できません。
- ※ 4 音楽 CD によっては音声ファイルを正常に取り込むことができない場合があります。そのときは、Windows Media Player などのアプリケーションを使用して、音声ファイルを取り込んでください。

製品についてのご相談・修理のご依頼

まず、お買い上げの販売店にご相談ください。

転居されたり、贈答品などでお困りの場合は…

修理に関するご相談

ビクターサービスエンジニアリング株式会社

- 別紙の「ビクターサービス窓口案内」をご覧ください。

技術的なご相談

DVご相談窓口

電話：(045) 450-2770

お買い物情報や全般的なご相談

お客様ご相談センター

フリーダイヤル

**0120-2828-17**

- 携帯電話・PHS・FAXなどからのご利用は

電話：(045) 450-8950

FAX：(045) 450-2275

〒221-8528

横浜市神奈川区守屋町3-12

愛情点検

- 長年お使いの機器の点検をぜひ!



このような  
症状は  
ありませんか

- 異常な臭いや音がする
- 水や異物が入った
- その他の異常や故障がある

ご使用を  
中 止

故障や事故防止のため、電源を切り、必ず販売店に点検をご相談ください。

ビクターホームページ <http://www.victor.co.jp/>

日本ビクター株式会社

〒221-8528 横浜市神奈川区守屋町3-12