

JVC



LYT2232-001A

WR-MG270

マリンケース

取扱説明書

Marine Case

INSTRUCTIONS

Unterwassergehäuse

BEDIENUNGSANLEITUNG

Boîtier sous-marin

MANUEL D'UTILISATION

Onderwaterhuis

GEBRUIKSAANWIJZING

Carcasa submarina

MANUAL DE INSTRUCCIONES

Custodia subacquea

ISTRUZIONI

Бокс для подводной съемки

ИНСТРУКЦИЯ ПО ЭКСПЛУАТАЦИИ

Obudowa podwodna

INSTRUKCJA OBSŁUGI

潜水盒

使用説明書

日本語

ENGLISH

DEUTSCH

FRANÇAIS

NEDERLANDS

CASTE.ESP.

ITALIANO

РУССКИЙ

POLSKI

中文繁體

عربي

الحاوية البحرية
تعليمات

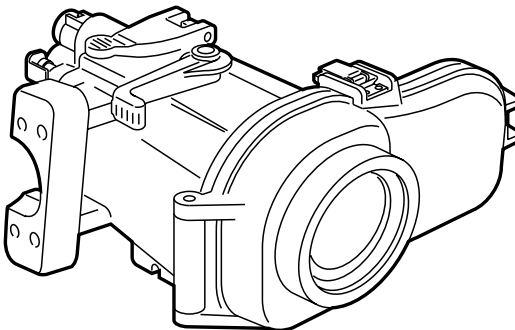

お買い上げありがとうございます。
この取扱説明書をよくお読みのうえ、正しくお使いください。

マリンケースは高い水圧の中で安全に撮影ができるように設計した精密商品です。
ご使用前の取り扱いとご使用後の管理は、本書に基づいて十分に配慮してください。

安全にご使用いただくために

準備 (6 ページ)

- ・リングに汚れ・ヒビ割れキズなどがないことを確認しましょう。
- ・リングにはグリスを必ず塗りましょう。

装着 (7、8 ページ)

- ・使用するカメラに応じて電源ボタンアダプターを取り付けましょう
- ・Oリングのねじれ取り付け忘れがないことを確認しましょう。
- ・密閉するとき、異物をはさみ込んでいないことを確認しましょう。

撮影 (8、9 ページ)

- ・撮影場所ではマリンケースの開閉を避けましょう。
- ・マリンケースを持っているときは、静かに水に入りましょう。

取りはずし・メンテナンス (9、10、11 ページ)

- ・使用後はマリンケースを必ず真水で洗いましょ。
- ・Oリングをメンテナンスしましょう。

取り扱い上の不注意により漏水事故を起こした場合、内部機材(ビデオカメラ、SDカードなど)の損傷、および撮影に要した諸費用などについて責任を負いかねます。十分にご注意ください。

■保険について

さまざまな危険(火災、盗難、破損など)から大切なビデオカメラを総合的に守りする《総合保険》の加入をおすすめします。

注意

この表示を無視した取り扱いをすると、人が傷害を負う可能性が想定される注意内容、および物的損害の発生が想定される内容を示しています。

使用上のご注意

1. 下記の薬品類を使用しないでください。
直接的、または間接的(薬剤が気化した状態)に使用した場合、高圧下でのひび割れの原因になります。
 - ・アルコール・ガソリン・シンナーなど(洗浄には真水、またはぬるま湯を使用します)
 - ・防錆剤など(金属部分はステンレス製およびアルミニウム製です。真水で洗浄できます)
 - ・一般市販の乾燥剤(付属の乾燥剤をご使用ください)
 - ・市販のシリコングリス(付属のシリコングリスをご使用ください)
 - ・接着剤(補修が必要な場合は、販売店にご相談ください)
2. 付属のくもり止め液は、フロントガラス以外には使用しないでください。
3. マリンケースを岩場や水面などにぶつけたり、衝撃を与えたりしないでください。落下などの衝撃を与えると破損する場合があります。
4. マリンケースを直射日光下、車内、船上、海辺などに長時間放置しないでください。内部の温度が非常に高くなり、内部のカメラが正常に動作しなくなる場合があります。
5. 車、船、列車、飛行機で移動する際、マリンケースにビデオカメラをセットしたままにしないでください。カメラをセットして持ち歩くのは、目的地からダイビングポイントまでのような、ごく短時間の場合だけにしてください。

使用上のご注意 (つづき)

6. マリンケースの分解や改造、および指定以外の部品の使用をしないでください。漏水事故の原因になります。
7. 本仕様と外観は、改良のため予告なく変更することがあります。あらかじめご了承ください。

付属品の確認

付属品を確認してください。

- ・くもり止め液
- ・乾燥剤 (2g) × 5
- ・シリコングリス (5g) × 1
- ・ストラップ
- ・シリコンクロス

- ・Oリング
(オーリング) × 2
予備のOリングがあります

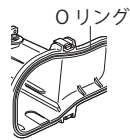

- ・台座
ビデオカメラに取り付けます

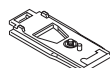

- ・グリップ
市販のライトまたはウェイトなどを取り付けられます。浮力調整が必要な時は、市販のウェイトをグリップ・アーム部に装着して下さい。



- ・ピック



- ・ネジ止めキー



- ・六角レンチ (× 2)
大 (グリップ止め)
小 (バックルオープナー)

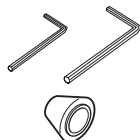

- ・電源ボタンキャップ



別売メンテナンスキット

(部品番号: MG270_MTKIT)

次の消耗品のセットをお買い求めいただけます。ビクターサービス窓口にお問い合わせください。

- ・Oリング × 2
- ・乾燥剤 (2g) × 5
- ・シリコングリス (5g) × 1
- ・レンズティッシュペーパー (50枚) × 1
- ・電源ボタンキャップ × 2

メンテナンスキットの使いかた

ストラップ



マリンケースが、水中で手から離れないように取り付けます。
ストラップ取り付け穴にストラップを通します。

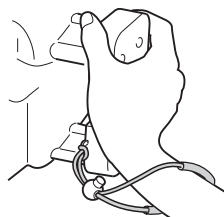

くもり止め液



マリンケースを使う前に、フロントガラスの内側に塗ります。
市販のレンズティッシュペーパーやきれいな布などに2～3滴たらし、フロントガラスの内側に塗ります。

フロントガラス

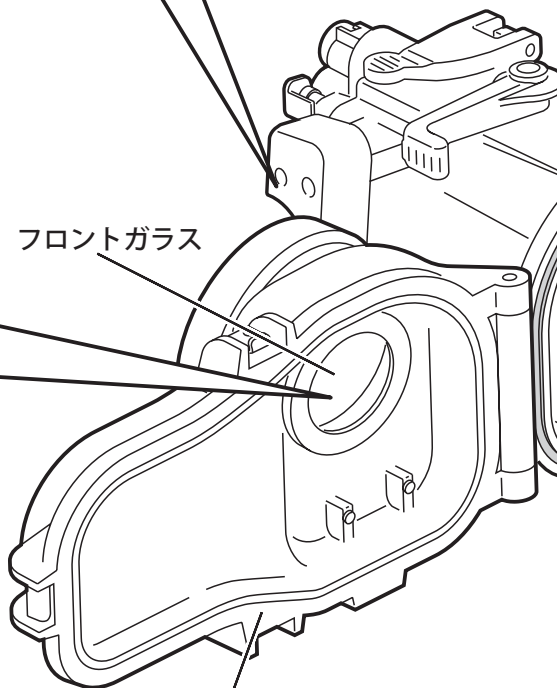

マリンケース

乾燥剤

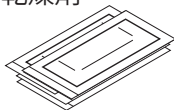

マリンケース内のくもりを防ぎます。
ビデオカメラを取り付ける台座の裏側に装着します。
※一度、使った乾燥剤は吸湿性能が衰える場合があります。毎回、交換することをおすすめします。

シリコンクロス

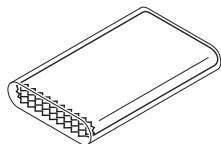

マリンケースを水洗いし、乾燥させたあと、外側のケース全体やフロントガラスを拭きます。

バックル

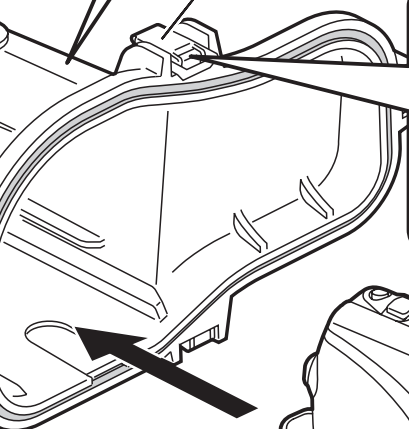

六角レンチ小 (バックルオープナー)



バックルが開けにくいときに使います。バックルにひっかけて手前に引きます。

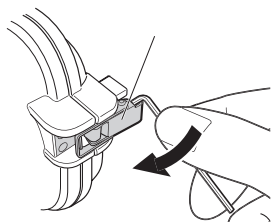

カメラのベルト

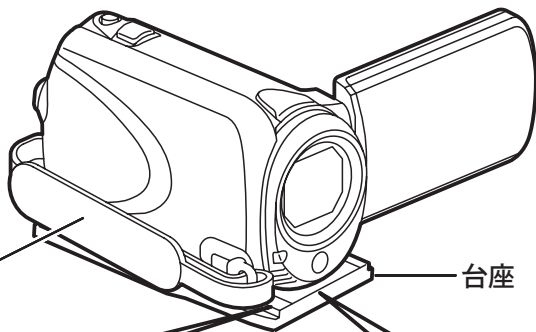

台座

ネジ止めキー



台座のネジを締めるときに使います。

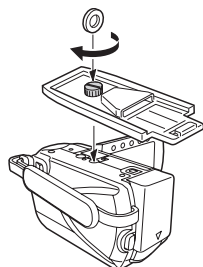

各部の名前とはたらき

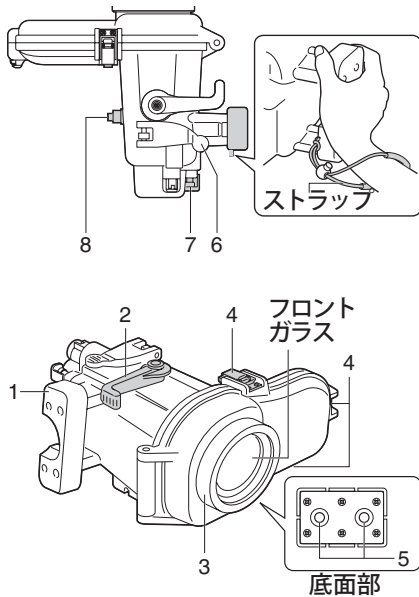

1. 本体グリップ

付属のストラップを上図のように取り付けます。

2. ズームレバー

撮影中にズーム（望遠/広角）します。

3. リング

市販のフィルター（径67mm）などを取り付けられます。

4. バックル（3か所）

マリンケースを密閉します。

5. グリップ取り付け穴

付属のグリップや市販のウェイトなどを装着できます。

6. 静止画レバー

押す度に静止画を撮影します。

7. 録画ボタン

1回押すと、動画の撮影を開始します。もう1回押すと、撮影を停止します。

8. 電源ボタン

ビデオカメラの電源を「入/切」します。

マリンケースの使いかた

1 準備

- ① 本体にキズ・ヒビ割れがないか点検する
 ■ フロントガラスのくもり止め

付属のくもり止め液を市販のレンズティッシュペーパーやきれいな布などに2～3滴たらし、マリンケースのフロントガラスの内側を拭きます。

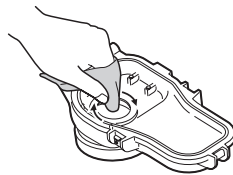

- ② Oリングを点検する

付属のピックを使い、Oリングを本体からはずしません。

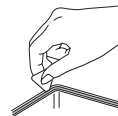

- Oリング、Oリング接触面、Oリングがはめ込まれていた溝に異物やキズ・ヒビなどがないことを確認してください。
 ※別紙「Oリングについて」をご覧ください。

ご注意

- 異物は必ず取り除いてください。
- キズやヒビがある場合は絶対に使わないでください。



取り扱いかたを誤ると漏水事故の原因になります。

- ③ Oリングにグリスを塗り、取り付け直す

- ④ 空のままマリンケースを閉じる

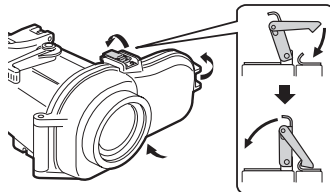

ご注意：
ビデオカメラはまだ入れないでください。

- ⑤ マリンケースを水に浸ける

- 水を張った浴槽や水槽などに浸け、漏水しないことを確認してください。

2 装着

① ビデオカメラを設定する

- ライトを搭載している機種のみライトを「切」に合わせます。
- レンズカバーを開きます。
- 撮影モードを設定します。(動画/静止画)
※撮影モードを「動画」に設定した際も、動画撮影中に静止画レバーを押すことにより静止画の撮影が可能です。
- オート撮影モードに合わせておくことをおすすめします。
- バッテリーとSD/SDHCカードまたはマイクロSD/SDHCカード(必要に応じて)を事前に装着します。
- 電源ボタンを2秒以上押して電源を「切」にします。

② 台座の裏側に乾燥剤を装着する

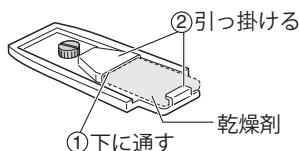

③ ビデオカメラの底面部に台座を取り付ける

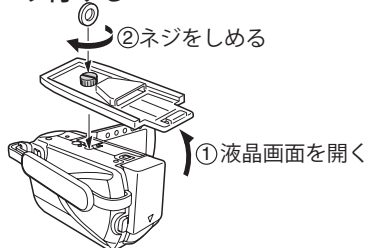

- ビデオカメラ底面部の三脚用ネジ穴と台座のネジの位置を合わせ、ネジを締めます。

ご注意

- 液晶画面を開くと自動的に電源が入ります。電源ボタンを2秒以上押して電源を「切」にしてください。

④ グリップベルトを折りたたむ

- マリンケースを密閉するとき、グリップベルトを挟み込まないようにします。

⑤ マリンケースを開ける

バックルを開けにくいときは、六角レンチ小(バックルオープナー)を使います。

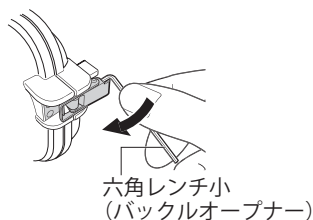

⑥ 電源ボタンキャップを取り付ける (ビデオカメラがGZ-HD620の場合)

- 電源ボタンキャップのくぼみとケースの電源ボタンの突起を合わせて取り付ける



⑦ ビデオカメラをマリンケースに挿入する

- 台座取り付け溝と台座の位置を合わせて挿入します。

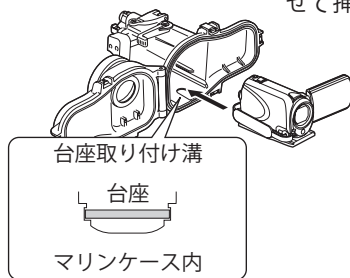

⑧ 液晶画面の角度を調整する

- 液晶画面の角度は、上向きに最大30度まで傾けることができます。

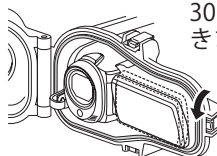

9 マリンケースを密閉する

- Oリングのねじれ、取り付け忘れがないか確認します。
- 異物（ストラップ、ベルト、ゴミなど）が挟み込んでいないか確認します。

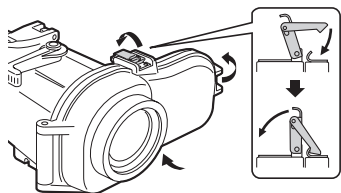

Oリングのねじれ・取り付け忘れ、または異物の挟み込みがあると、漏水事故の原因になります。

10 ビデオカメラの各操作ボタンの動作を確認する

- ビデオカメラをマリンケースに挿入したあと、各操作ボタンが正常に動作するか確認します。
- 動作しないときは、ビデオカメラを本体から取り出し、装着し直します。

11 グリップを取り付ける

- マリンケース底面部に、グリップやライトまたはウエイトを取り付けます。

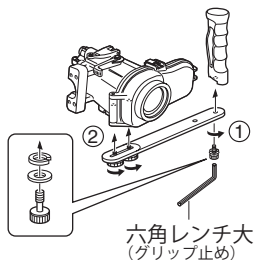

3 撮影

水中撮影の前に……

真水を張った浴槽や水槽に、ビデオカメラを装着したマリンケースを浸けてみましょう。水に浸ける時間は、次のように段階的に増やしてください。



- 1回目……5～10秒間
- 2回目……30秒間～1分間
- 3回目……3分間～5分間（水中でレバー・ボタンを操作します）

問題がなければ、いよいよ水中撮影です。



- ダイビングで水に入るときや水から上がる時は、破損、紛失などの事故防止の為、マリンケースを他の人に預けてください。
- 万一漏水した場合、バッテリーをはずしてください。ビデオカメラが破裂する原因になります。

1 ビデオカメラの電源を入れる

ON/OFF

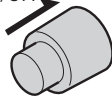

- 電源ボタンを2秒以上押して電源を入れます。（ビデオカメラの電源ランプ及びモニターが点灯します）
- マリンケースの揺れや衝撃により、落下検出機能が働いて電源が切れることがあります。電源が切れたときは、電源を入れ直してください。
- 「管理ファイルを更新しています」と表示された時は「更新が完了しました」と表示されたことをご確認のうえ、撮影を再開してください。

2 録画ボタン / 静止画レバーを押す

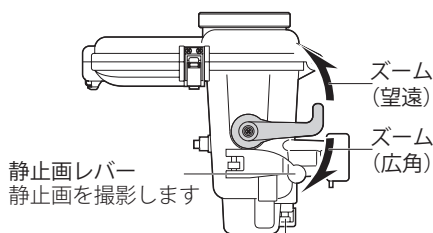

録画ボタン
動画の撮影を開始 / 停止します

撮影が終了したら……

3 電源ボタンを2秒以上押し、ビデオカメラの電源を切る

- ビデオカメラの電源ランプ及びモニターが消灯します。

4 ビデオカメラの取りはずし

[すぐに取りはずす必要がある場合]

- 1 真水の入った容器の中でマリンケースを上下左右に10回以上揺すって、すすぐ
- 2 マリンケースを取り出し、ケース表面の水滴を乾いた布で拭き取る
- 3 Oリング・バックル部などの細部に残った水滴が内部に入らないように注意し、マリンケースのフロントガラス面を上に向け、バックルを開けてビデオカメラを取り出す
- 4 ビデオカメラを取り出したあと、水滴が内部に入らないように注意し、再びマリンケースを閉じ、全てのバックルを締める

※マリンケースを使ったあとは、必ずメンテナンスを行なってください。

[すぐに取りはずす必要がない場合]

マリンケースのメンテナンスを行なってください。

マリンケースのメンテナンス

撮影のあとには、必ずメンテナンスをしましょう。メンテナンスをしないとマリンケース内に塩分結晶や汚れがたまり、漏水の原因になります。

マリンケースを密封したまま、水洗いする

- ダイビング後、30分以内に行なってください。
- 容器の中にマリンケース全体が浸かる程度の真水を入れ、本体を上下左右に揺すります。
- レバーやボタンを動かし、スキ間にはいり込んでいる汚れを落とします。→3へ
- 海で使った場合は→**塩抜き処理**へ

塩抜き処理

海で使った場合には塩分を落とすため、真水に1時間以上浸け、塩抜き処理をします。

1 マリンケース容積の5倍以上の真水の入った容器を準備する

※マリンケース全体がつかれる容器が必要です。

※容器をご用意できない場合は、マリンケース容積の5倍以上相当の真水を入れ替えてください。

- 本体を上下左右に揺ると、より効果的です。
- レバーやボタンを水中で動かし、スキ間に入り込んでいる塩分を洗い流します。
- グリップも塩抜きしてください。

2 1時間以上真水につける

3 マリンケースを取り出し、ケース表面の水滴を乾いた布で拭き取る

4 ビデオカメラを取り出す

- Oリング・バックル部など細部に残った水滴が内部に入らないように注意し、マリンケースのフロントガラス面を上に向け、バックルを開けてビデオカメラを取り出します。

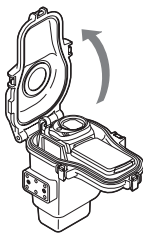

ご注意

- フロントガラス面を下に向けてバックルを開けるとビデオカメラが飛び出す恐れがあります。



やむを得ず、ダイビングポイントでマリンケースを開けるときは、濡れた髪の毛や体から水滴が落ちないように十分、注意してください。

5 Oリングをはずし、塩分・砂などの異物を拭き取る

- Oリングがはめ込まれていた溝、Oリングが接触していたマリンケース本体も同様に拭き取り乾燥させます。
- ※ Oリングの取り扱い・保管については別紙「Oリングについて」をご覧ください

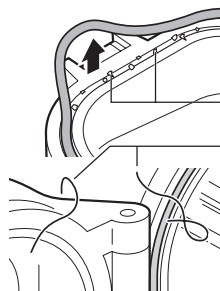

ゴミ・砂・塩の結晶など

髪の毛・糸くずなど

6 ケースの内側、外側を乾いた布で十分に拭く

- ※ ケースの内側は、けば立ちの少ない布を使用してください。

7 フロントガラスの内側を拭く

- フロントガラスの内側に市販のクリーナー液を数滴たらし、レンズティッシュペーパーやきれいな布などで拭き取ります。



フロントガラスが汚れていると、くもりの原因になります。



8 日陰で完全に乾燥させる



- ・ 直射日光にさらさないでください。
- ・ マリンケースの変色やOリングの劣化を早める原因になります。

メモ) 気温、湿度、水温、塩分濃度などのご利用状況により、条件が異なる場合があります。

0リングの保管

1か月以上マリンケースを使わないときは、0リングを取りはずして保管してください。
※別紙「0リングについて」をご覧ください。

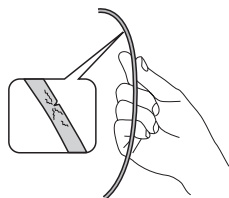

0リングは消耗品です。1年ごとに新しいものと交換してください。



保管後、再度使用するときは、0リングの状態を確認してください。変形(つぶれ、ゆがみ)、ヒビ割れ、キズなどがあるときは、絶対に使用しないでください。

主な仕様

許容耐圧：水深 40メートル

操作：電源の入/切
動画の撮影/停止
静止画の撮影
ズーム(望遠)/ズーム(広角)

フィルター径：67mm

寸法：216mm × 128mm × 179mm
(幅×高さ×奥行き)

質量：890g(グリップ含まず)

●ご利用になれるビデオカメラ
GZ-HD620, GZ-HM570

保証とアフターサービス

●保証書(別途添付しています)

保証書は、必ず「お買い上げ日・販売店名」などの記入をお確かめのうえ、販売店から受け取っていただき、内容をよくお読みの後、大切に保管してください。保証期間は、お買い上げ日から1年間です。

●性能部品の最低保有期間

当社は性能部品を製造打ち切り後、最低5年間保有しています。性能部品とは、その製品の機能を維持するために必要な部品です。

●故障に起因する付随的損害

マリンケースの故障に起因する付随的損害(撮影に要した諸費用、撮影によって得であろう利益の損失、精神的な損害など)についての補償には応じかねます。

製品についてのご相談・修理のご依頼 修理に関するご相談

まず、お買い上げの販売店にご相談ください
ビクターサービスエンジニアリング株式会社
●別紙の「ビクターサービス窓口案内」をご覧ください

お買い物情報や一般的なご相談

お客様ご相談センター
0120-2828-17

●携帯電話・PHS・FAXなどからのご利用は
電話：(045) 450-8950
FAX：(045) 450-2275

〒221-8528
横浜市神奈川区守屋町 3-12

・ご相談窓口におけるお客様の個人情報は、お問い合わせへの対応、修理およびその確認に使用し、適切に管理を行い、お客様の同意なく個人情報を第三者に提供または開示することはありません。

ビクターホームページ <http://www.victor.co.jp/>

日本ビクター株式会社

〒221-8528 横浜市神奈川区守屋町 3-12

In order to use this product safely

Preparation (Pg. 16)

- Check that there is no dirt, cracks, or damage to the O-ring.
- Always apply grease to the O-ring.



Attaching the Marine Case to the Camera (Pg. 17, 18)

- Attach the power button cap depending on the camera used.
- Make sure that the O-ring is not twisted, and that you do not forget to attach it.
- When tightening the seal, make sure there are no foreign objects caught in the seal.



Recording the Video/Still Image Files (Pg. 18, 19)

- Avoid opening and closing the marine case in the shooting location.
- When holding the marine case, lower it gently into the water.



Detaching the Marine Case/Maintenance (Pg. 19, 20, 21)

- Always wash the marine case in fresh water after use.
- Perform maintenance on the O-ring.

If water leaks into the case due to careless use of the marine case, JVC cannot accept responsibility for any damage that may occur to the internal equipment and materials (video camera, SD card, etc.), or any expenses incurred in taking the photographs/video. Therefore, please be careful when using the marine case.

Safety Precaution



Before use, this unit must be pre-tested to check if there is any water leakage.

Please read before use

This marine case is a precision instrument designed to permit safe video recording under high water pressure. Please pay careful attention when handling the unit before and after use, as explained in this user's manual.

Each part of the marine case has been subject to strict controls during the manufacturing process, and the individual functions have faced stringent tests during the assembly process. Each marine case has also had to pass waterproof inspections using high-pressure water testers. However, damage can sometimes occur during transport and distribution, or during storage after purchase, so before diving always carry out the following pre-use test to verify safety.

Pre-use test

Be sure to perform the following pre-use test before diving.

- 1. Before mounting the camera inside the marine case, dive with only the empty marine case and test for water leaks.**

Allow 5 or 6 minutes to ensure there are no leaks.

Be sure to perform this test to ensure the safety of your camera.

- 2. The following are some common causes of water leaks:**

- A.** The marine case is used without attaching the O-ring.
- B.** The O-ring is not mounted in the correct position.
- C.** The O-ring is damaged or deformed.
- D.** There is sand, dirt, hair or other foreign matter on the O-ring.
- E.** There is sand, dirt, hair or other foreign matter on the contact surface of the O-ring or on the inside of the lid.
- F.** The provided strap or drying agent bag is pinched inside the marine case when the lid is closed.

3. Check that there are no scratches or cracks on the marine case every time you use it.

The marine case must withstand water pressure with use. Repeated exposure to pressure eventually leads to material fatigue, which may result in damage of the marine case. Every time you use the marine case, check in advance that there are no scratches or cracks. If you frequently use the marine case, be sure to ask for maintenance at the store of purchase. (There is a charge for maintenance.)

To protect your camera and ensure optimum use, keep the examples listed above in mind when using the marine case.

JVC accepts no responsibility for water leakage or damage to anything inside the marine case (camera, SD card, etc.) due to careless usage of this product. Be sure to follow correct procedures when using the marine case.

Accessories

- Anti-fog liquid
- Silicone grease (5 g) x 1
- Silicone cloth
- Drying agent (2 g) x 5
- Strap
- 2 O-rings
One spare O-ring.

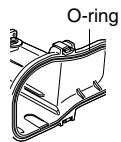

- Base
To attach to the camera.

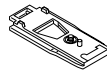

- Grip
Commercially available lights and weights can also be attached.
★ When there is a need for buoyancy adjustment, attach commercially available weights to the grip.



- Pick



- Screw tightening key



- 2 hexagonal wrenches
Large: for screwing the grip
Small: buckle opener

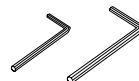

- Power button cap



Maintenance Kit - Sold Separately (Part Number: MG270_MTKIT)

You can purchase the following set of expendable parts.

Please contact your local JVC service representative.

- O-rings x 2
- Silicone grease (5 g) x 1
- Drying agent (2 g) x 5
- Lens tissue paper (50 sheets) x 1
- Power button cap x 2

Procedures for Using the Supplied Maintenance Kit

Strap



Pass the strap through the strap attachment hole before using the marine case to maintain a firm grip in water.

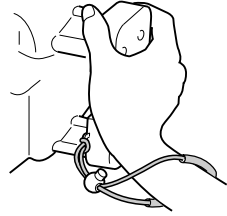

Anti-fog liquid

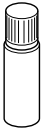

Apply the anti-fog liquid on the inner side of front glass before using the marine case. Add two to three drops of the liquid on a lens tissue paper (commercially available) or a clean cloth, and apply on the inner side of the front glass.

Front glass

Marine case

Drying agent

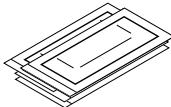

Prevents fogging inside the marine case. Insert it at the back of the base attached to the camera.

★ The moisture absorption ability of drying agent that has previously been used may deteriorate depending on the conditions of use. As such, we recommend that the drying agent be replaced each time.

Silicone cloth

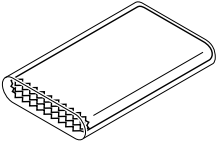

Wash the marine case with fresh water, and wipe the outer side of the whole case with the silicone cloth after drying.

Buckle

Hexagonal wrench (small) (Buckle opener)



For use when you have difficulty opening the buckle.
Hook the wrench to the buckle and pull towards you.

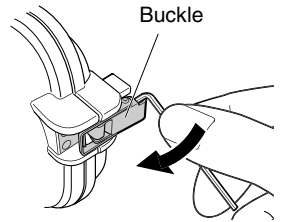

Buckle

Grip belt of camera

Base

Screw tightening key



Use the key to tighten the screw of the base.

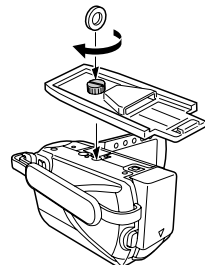

Parts and Functions

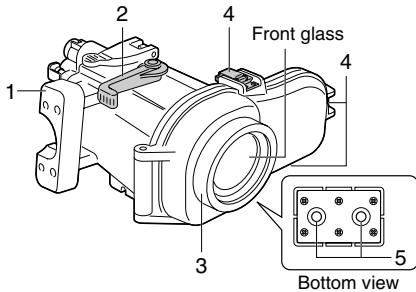
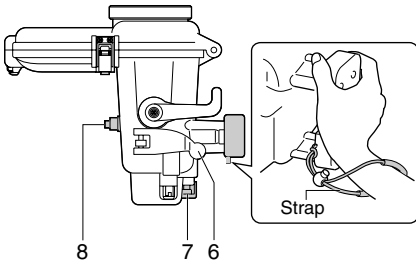

1. Main casing grip

Attach the strap provided as shown in the diagram above.

2. Zoom lever

Zoom (tele/wide) while shooting.

3. Ring

Commercially available filters (67 mm diameter) can be attached.

4. Buckle (3 locations)

Seal the marine case.

5. Grip attachment holes

You can attach the grip provided, or commercially available weights.

6. Still image lever

Press to take still images.

7. Video recording start/stop button

Press once to start recording a video. Press again to stop.

8. Power button

Turns camera's power on/off.

Preparation

1 Inspect the main casing for scratches and cracks.

Apply 2 or 3 drops of the anti-fog liquid provided onto a lens tissue paper (commercially available) or a clean cloth, and wipe the inner side of the marine case front glass.

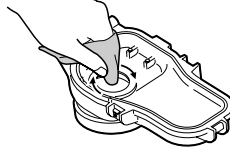

2 Check the O-ring.

Using the pick provided, remove the O-ring from the main case.

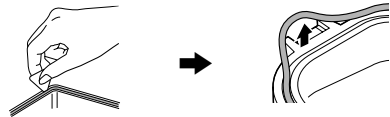

Check the O-ring, O-ring contact surface, and groove in which the O-ring fits for foreign matter, nicks, cracks, etc.

Be sure to remove any foreign matter (dirt, sand, salt crystals, hair, lint, etc.).

★ For details, refer to the "O-ring Maintenance Manual".

Caution

- Never use the O-ring in case of nicks and cracks.
- If the O-ring is handled inappropriately, it can cause water leakage .

3 Apply grease to the O-ring and re-attach.

4 Close the empty marine case (no camera inside).

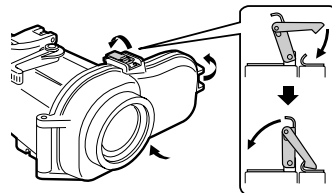

5 Submerge the marine case in water and check that there are no water leaks.

(Pg. 18)

Attaching the Marine Case to the Camera

1 Setup the camera.

- For models equipped with light, turn off the light.
- Open the lens cover.
- Set to the shooting mode (video/still image).
- ★ Even when the shooting mode is set to “video”, still images can be captured by pressing the still image lever during video recording.
- It is recommended to set to the auto shooting mode.
- Insert the battery and the microSD/microSDHC card or SD/SDHC card beforehand if needed.
- To turn off the camera, press and hold the power button for more than 2 seconds.

2 Insert the drying agent at the back of the base.

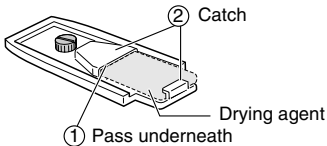

3 Attach the base to the bottom of the camera.

- Align the tripod screw hole at the bottom of your camera with the screw of the base, and tighten the screw.

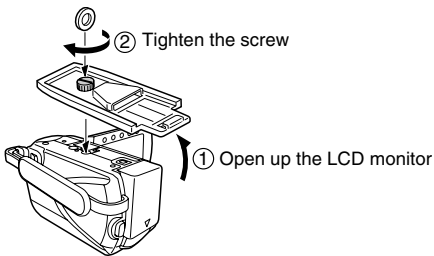

Caution

- The camera turns on automatically when the LCD monitor is opened. To turn off the camera, press and hold the power button for more than 2 seconds.

4 Fold the grip belt.

- Make sure the grip belt is not caught between the marine case when sealing.

5 Open the marine case.

- If it is difficult to open buckles, use the small hexagonal wrench (buckle opener).

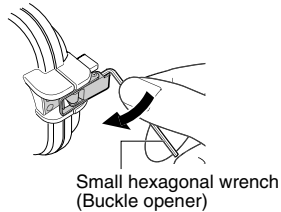

6 Attach the power button cap. (Not required for GZ-HM545 to GZ-HM570.)

- Fit the hollow of the power button cap to the protrusion of the power button on the case.

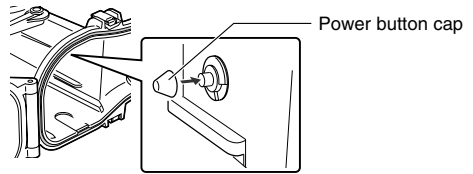

7 Insert the camera into the marine case.

- Align the base attachment groove with the base to insert.

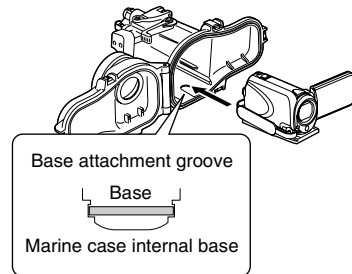

8 Adjust the angle of the LCD monitor.

- The LCD monitor can be tilt upwards to a maximum angle of 30 degrees.

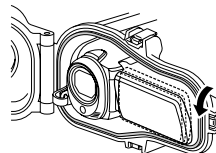

9 Seal the marine case.

- Make sure that the O-ring is not twisted, and that you did not forget to attach it.
- Make sure that foreign objects (strap, belt, dirt, etc.) have not been caught in between.

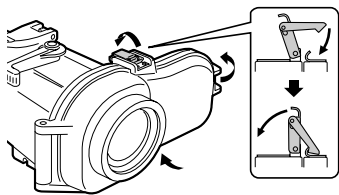

Caution

- The risk of water leakage is extremely high if the O-ring is twisted, if you forget to attach it, or if something is trapped in the seal.

10 Check that all the operation buttons of the camera are functioning properly.

- If it is not functioning, take out the camera and insert again.

11 Attach the grips.

- Attach the grips, lights or weights on the bottom of the marine case.

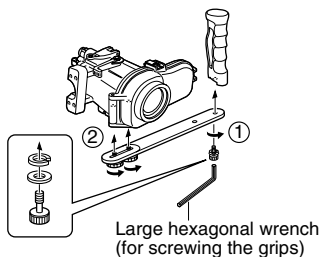

Recording the Video/Still Image Files

Before recording

Submerge the marine case with the camera inserted into a bathtub or water tank full of fresh water. Gradually prolong the time the marine case is submerged as follows.

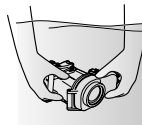

- 1st time: 5 ~ 10 seconds
- 2nd time: 30 seconds ~ 1 minute
- 3rd time: 3 minutes ~ 5 minutes (try operating the levers and buttons while the marine case is submerged).

Caution

- Always have someone hold the marine case for you when diving into, or getting out of water, to prevent loss or damages.
- If for any reason water leakage occurs, remove the camera battery. It may cause the camera to explode.

1 Turn on the camera's power.

- Press and hold the power button for more than 2 seconds to turn on the power. (The camera's power lamp lights and the monitor turns on.)

ON/OFF

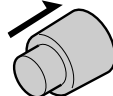

Note

- Sometimes, due to sudden shaking or impact to the marine case, the camera's drop detection function operates to turn off the camera's power. When the camera's power is turned off, turn it on again.

- 2 Press the video recording start/stop button or the still image lever to start recording.

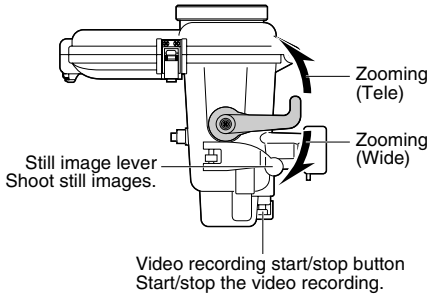

- 3 When you have finished recording, press and hold the power button for more than 2 seconds to turn off the camera.
 - The camera's power lamp goes out and the monitor turns off.

Detaching the camera

If there is a need to detach immediately:

- 1 Submerge the marine case in fresh water and shake the marine case in the upward, downward, left and right directions for at least 10 times, followed by rinsing it.
- 2 Remove the marine case and wipe off water droplets on the case surface using a dry towel.
- 3 Face the front glass of the marine case upwards, and open the buckles to remove the camera, while paying attention not to let water droplets enter the case.
- 4 Upon removing the camera, close the marine case again while paying attention not to allow water droplets enter the case, followed by tightening all the buckles.
 - * Always perform maintenance on the marine case after using. (Pg. 20)

If there is no need to detach immediately:

Perform maintenance on the marine case. (Pg. 20)

Maintenance on the marine case

Always perform maintenance on the marine case after you have finished recording.

Salt crystal or dirt will accumulate inside the marine case if maintenance is not performed, and this can cause water leakage.

Wash the marine case in water while it is still sealed

- Do this within 30 minutes after diving.
- Pour in fresh water until the marine case is completely submerged in the container, and shake the marine case in the upward, downward, left and right directions.
- Move the buttons and levers while the marine case is submerged, and rinse the dirt out from any gaps or grooves. Proceed to ④
- If used in the sea
 - > Proceed to [Performing salt removal](#)

Performing salt removal

If the marine case was used in the sea, submerge the marine case in fresh water for at least 1 hour to remove salt.

- 1 Prepare a container that contains fresh water that is five times more than the volume of the marine case.**
 - The container must be big enough to allow the marine case to submerge fully.
 - If only small containers are available, pour in fresh water that is equivalent to at least five times the volume of the marine case over a few times.
 - Shaking the marine case in the upward, downward, left and right directions will be more effective.
 - Move the buttons and levers while the marine case is submerged, and rinse the salt out from any gaps or grooves etc.
 - Make sure the grip is also free of salt.
- 2 Put in fresh water for at least 1 hour.**
- 3 Remove the marine case and wipe off water droplets on the case surface using a dry towel.**
- 4 Remove the camera.**
 - Face the front glass of the marine case upwards, and open the buckles to remove the camera, while paying attention not to let water droplets at O-ring or buckles enter the case.

Caution

- The camera may fall out if the buckles are opened with the front glass facing down.
- If you cannot avoid opening the marine case at the diving location, pay attention not to let water droplets from your hair or your body enter the case.

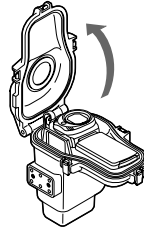

5 Remove the O-ring, and wipe off salt, sand and other foreign matter.

- Also wipe the groove in which the O-ring was inserted, and the part of the marine case that was in contact with the O-ring, and allow them to dry.
- ★ For details on handling and storing the O-ring, refer to the "O-ring Maintenance Manual".

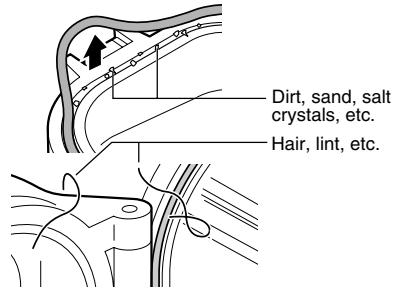

6 Wipe the inside and outside of the marine case with a dry cloth.

- ★ Use a lint-free cloth to wipe the inside of the marine case.

7 Wipe the inner side of the front glass.

- Add a few drops of the cleaner liquid (commercially available) onto the inner side of the front glass, and wipe off using a lens tissue paper, clean cloth, etc.

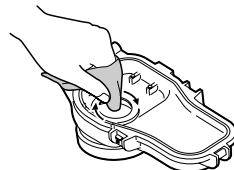

Caution

- The front glass will fog if it is dirty.
- 8 **Let it dry completely in a shaded area.**

Caution

- Do not leave the marine case in direct sunlight.
- Doing so may cause discoloration of the case, and may cause the O-ring to deteriorate more quickly.

Note

- The conditions may vary depending on the environment of use such as temperature, humidity, water temperature, salinity and others.

Storing the O-ring

If you do not intend to use the marine case for longer than one month, remove and store the O-ring away.

- ★ For details, refer to the “O-ring Maintenance Manual”.

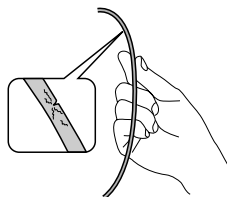

The O-ring is an expendable part. Replace the O-ring with a brand new one every year.

Caution

- When re-using an O-ring after storage, always check the condition of the O-ring. Never use an O-ring if it is deformed (crushed, distorted), cracked, or damaged in any way.

Specifications

Maximum pressure	Water depth up to 40 meters
Operations	Power on/off Video recording start/stop Still image shooting Zoom (tele/wide)
Filter diameter	67 mm
Main unit dimensions (W x D x H)	216 mm x 179 mm x 128 mm
Main unit weight	Approx. 890 g (excluding grip)

Applicable camera models

- From GZ-HM300 to GZ-HM350
- From GZ-HM545 to GZ-HM570
- From GZ-HD500 to GZ-HD620

Zur sicheren Verwendung dieses Produkts

Vorbereitung (☞ S. 26)

- Stellen Sie sicher, dass kein Schmutz am O-Ring haftet und dass er keine Risse oder sonstigen Beschädigungen aufweist.
- Fetten Sie den O-Ring immer ein.



Einsetzen der Kamera in das Unterwassergehäuse (☞ S. 27, 28)

- Bringen Sie die Stromschalterkappe entsprechend der verwendeten Kamera an.
- Stellen Sie sicher, dass der O-Ring nicht verdreht ist und dass Sie nicht vergessen haben ihn anzubringen.
- Stellen Sie beim Festdrehen der Dichtung sicher, dass sich keine Fremdkörper an der Dichtung befinden.



Aufnehmen der Video/Standbilddateien (☞ S. 28, 29)

- Vermeiden Sie, das Unterwassergehäuse am Aufnahmeort zu öffnen und zu schließen.
- Halten Sie das Unterwassergehäuse fest und tauchen Sie es vorsichtig ins Wasser ein.



Abnehmen des Unterwassergehäuses/ Wartung (☞ S. 29, 30, 31)

- Waschen Sie das Unterwassergehäuse nach der Verwendung immer mit Frischwasser ab.
- Pflegen und warten Sie den O-Ring.

Wenn durch unvorsichtige Verwendung des Unterwassergehäuses Wasser in das Gehäuse gelangt, lehnt JVC jegliche Haftung für etwaige Schäden, die an der darin befindlichen Ausrüstung und Materialien (Videokamera, SD-Karte usw.) auftreten, oder für Ausgaben, die beim Aufnehmen der Fotos/Videos entstanden sind, ab. Seien Sie daher bei der Verwendung des Unterwassergehäuses bitte vorsichtig.

Sicherheitsvorkehrungen



Vor der Verwendung muss dieses Gehäuse getestet werden, um sicherzustellen, dass kein Wasser eindringt.

Bitte vor der Verwendung lesen

Bei diesem Unterwassergehäuse handelt es sich um ein Präzisionsinstrument, das sichere Videoaufnahmen bei hohem Wasserdruck ermöglichen soll. Lassen Sie bei der Handhabung vor und nach der Verwendung bitte besondere Sorgfalt walten, wie es in dieser Bedienungsanleitung beschrieben wird. Jeder Teil des Unterwassergehäuses wurde während des Herstellungsprozesses strengen Kontrollen unterzogen und die einzelnen Funktionen wurden während der Fertigung strengen Tests unterzogen. Jedes Unterwassergehäuse hat außerdem mit Hilfe von Hochdruck-Wassertestern einen Test auf die Wasserdichtigkeit bestanden. Allerdings kann es manchmal während des Transports, beim Vertrieb oder bei der Lagerung nach dem Kauf zu Beschädigungen kommen. Daher sollten Sie vor dem Tauchgang immer den folgenden Test durchführen, um sicherzustellen, dass das Gehäuse in Ordnung ist.

Test vor der Verwendung

Führen Sie den folgenden Test durch, bevor Sie mit dem Gehäuse tauchen.

1. Tauchen Sie mit dem leeren Unterwassergehäuse und achten Sie auf das Eindringen von Wasser, bevor Sie die Kamera in das Gehäuse einsetzen.

Warten Sie fünf bis sechs Minuten, um sicherzustellen, dass es keine undichten Stellen gibt.

Führen Sie diesen Test unbedingt durch, um die Sicherheit Ihrer Kamera sicherzustellen.

2. Die folgenden Punkte sind häufige Ursachen für das Eindringen von Wasser:

- A. Das Unterwassergehäuse wird verwendet, ohne dass der O-Ring angebracht ist.
- B. Der O-Ring ist nicht in der richtigen Position angebracht.
- C. Der O-Ring ist beschädigt oder verformt.
- D. Am O-Ring haften Sand, Schmutz, Haare oder andere Fremdkörper.
- E. An der Kontaktfläche des O-Rings oder an der Innenseite des Deckels haften Sand, Schmutz, Haare oder andere Fremdkörper.
- F. Der mitgelieferte Gurt oder der Beutel mit Trockenmittel werden beim Schließen des Deckels im Unterwassergehäuse eingeklemmt.

3. Stellen Sie bei jeder Verwendung sicher, dass das Unterwassergehäuse keine Kratzer oder Risse aufweist.

Das Unterwassergehäuse muss bei der Verwendung dem Wasserdruck standhalten. Wenn das Gehäuse diesem Druck wiederholt ausgesetzt wird, führt dies zu einer Materialermüdung, was zu Schäden am Unterwassergehäuse führen kann. Prüfen Sie bei jeder Verwendung des Unterwassergehäuses im Voraus, dass es keine Kratzer oder Risse aufweist. Wenn Sie das Unterwassergehäuse häufig verwenden, lassen Sie es von dem Händler, bei dem Sie es erworben haben, warten. (Diese Wartung ist kostenpflichtig.)

Beachten Sie die oben aufgeführten Punkte bei der Verwendung des Unterwassergehäuses, um Ihre Kamera zu schützen und eine optimale Verwendung zu gewährleisten.

JVC übernimmt keine Haftung für das Eindringen von Wasser oder Schäden an Ausrüstung im Inneren des Unterwassergehäuses (Kamera, SD-Karte usw.), die durch unvorsichtige Verwendung dieses Produkts entstehen. Achten Sie bei der Verwendung des Unterwassergehäuses auf den richtigen Umgang.

Zubehör

- Anti-Beschlagmittel
- Silikonfett (5 g) x1
- Silikontuch
- Trockenmittel (2 g) x 5
- Gurt
- 2 O-Ringe
Ein Ersatz-O-Ring.

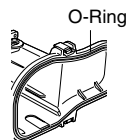

- Bodenplatte
Zum Anbringen an die Kamera.
- Griff
Handelsübliche Lampen und Gewichte können ebenfalls angebracht werden.
★ Zum Anpassen des Auftriebs bringen Sie handelsübliche Gewichte am Griff an.

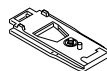

- Plättchen



- Schlüssel zum Festziehen der Schraube



- 2 Sechskantschlüssel
Groß: zum Festschrauben des Griffe
Klein: Schlossöffner

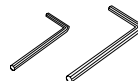

- Stromschalterkappe



Wartungsset – separat erhältlich (Teilenummer: MG270_MTKIT)

Sie können das folgende Set mit Verbrauchsmaterialien kaufen. Wenden Sie sich bitte an Ihren JVC-Händler vor Ort.

- O-Ringe x 2
- Silikonfett (5 g) x1
- Trockenmittel (2 g) x 5
- Objektivseidenpapier (50 Blätter) x1
- Stromschalterkappe x 2

Verwendung des mitgelieferten Wartungssets

Gurt



Führen Sie den Gurt durch das Gurtbefestigungsloch bevor Sie das Unterwassergehäuse verwenden, um sicheren Halt im Wasser zu gewährleisten.

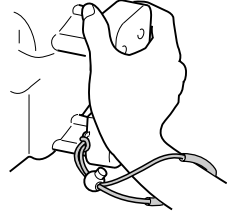

Anti-Beschlagmittel

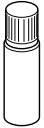

Tragen Sie das Anti-Beschlagmittel auf die Innenseite des Frontglases auf, bevor Sie das Unterwassergehäuse verwenden. Geben Sie zwei bis drei Tropfen des Mittels auf ein Blatt handelsüblichen Objektivseidenpapiers oder ein sauberes Tuch und tragen Sie es auf die Innenseite des Frontglases auf.

Frontglas

Unterwassergehäuse

Trockenmittel

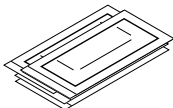

Verhindert das Beschlagen im Unterwassergehäuse.

An der Rückseite der Kamera-Bodenplatte einführen.
★ Die Feuchtigkeitsaufnahmefähigkeit des Trockenmittels, das bereits verwendet wurde, kann sich je nach Nutzungsbedingungen verschlechtern. Aus diesem Grund empfehlen wir Ihnen, das Trockenmittel jedes Mal auszutauschen.

Silikontuch

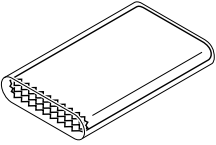

Säubern Sie das Unterwassergehäuse mit frischem Wasser, und wischen Sie die Außenseite des gesamten Gehäuses nach dem Trocknen mit dem Silikontuch ab.

Schloss

Sechskantschlüssel (klein) (Schlossöffner)



Zur Verwendung, wenn sich das Schloss schwer öffnen lässt. Führen Sie den Schlüssel in das Schloss ein, und ziehen Sie ihn zu sich.

Schloss

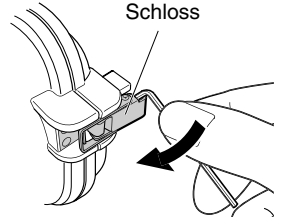

Kameragriffgurt

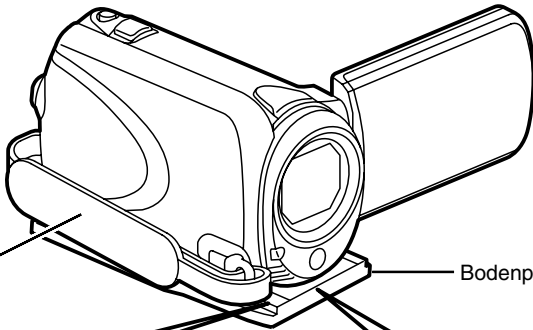

Bodenplatte

Schlüssel zum Festziehen der Schraube



Verwenden Sie den Schlüssel, um die Bodenplattenschraube festzuziehen.

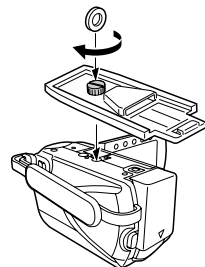

Teile und Funktionen

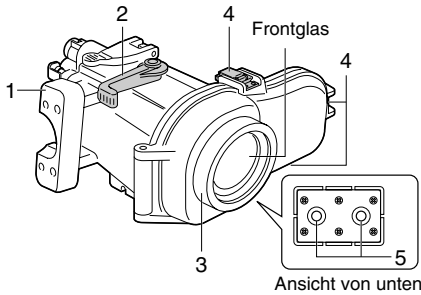
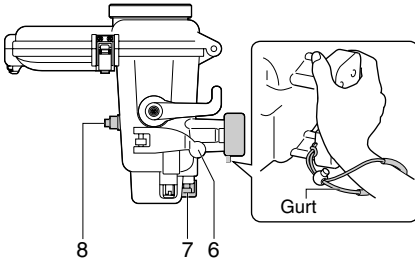

1. Griff des Hauptgehäuses

Bringen Sie den mitgelieferten Gurt wie in dem oben dargestellten Diagramm an.

2. Zoom-Hebel

Zoomfunktion (Tele/Weit) während der Aufnahme.

3. Ring

Hier können im Handel erhältliche Filter (67 mm Durchmesser) angebracht werden.

4. Schloss (3 Positionen)

Versiegeln Sie das Unterwassergehäuse.

5. Löcher zum Anbringen des Griffs

An dieser Stelle können Sie den mitgelieferten Griff oder im Handel erhältliche Gewichte anbringen.

6. Standbild-Hebel

Drücken, um Standbilder aufzunehmen.

7. Start/Stopp-Taste für Videoaufnahmen

Einmal drücken, um Videoaufnahme zu starten.

Erneut drücken, um zu stoppen.

8. Stromschalter

Schaltet Kamera ein/aus.

Vorbereitung

1 Prüfen Sie das Hauptgehäuse auf Kratzer und Risse.

Geben Sie zwei oder drei Tropfen des mitgelieferten Anti-Beschlagmittels auf ein Blatt handelsüblichen Objektivseidenpapiers oder eine sauberes Tuch und wischen Sie die Innenseite des Frontglases des Unterwassergehäuses ab.

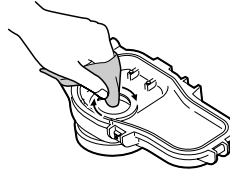

2 Überprüfen Sie den O-Ring.

Entfernen Sie mit dem mitgelieferten Plättchen den O-Ring aus dem Unterwassergehäuse.



Überprüfen Sie den O-Ring, die Kontaktfläche des O-Rings und die Fuge, in der der O-Ring liegt, auf Fremdkörper, Scharten, Kratzer, etc. Entfernen Sie alle Fremdkörper (Schmutz, Sand, Salzkristalle, Haar, Fussel, etc.)

★ Weitere Informationen entnehmen Sie der „O-Ring-Wartungshandbuch“.

Achtung

- Verwenden Sie den O-Ring nie, wenn er Scharten und Kratzer hat.
- Wenn der O-Ring unsachgemäß behandelt wird, kann Wasser eindringen.

3 Fetten Sie den O-Ring ein und bringen Sie ihn wieder an.

4 Schließen Sie das leere Unterwassergehäuse (ohne Kamera darin).

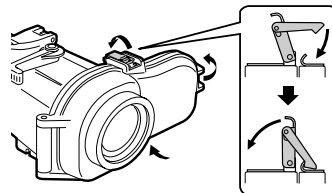

5 Tauchen Sie das Unterwassergehäuse unter Wasser und stellen Sie sicher, dass kein Wasser eindringt.

(S. 28)

Einsetzen der Kamera in das Unterwassergehäuse

1 Stellen Sie die Kamera ein.

- Bei Modellen mit Lampe schalten Sie die Lampe ab.
- Öffnen Sie die Objektivabdeckung.
- Wechseln Sie in den Aufnahmemodus (Video/Standbild).
- ★ Auch im Aufnahmemodus „Video“ können Standbilder aufgenommen werden, indem der Hebel für Standbilder bei laufender Videoaufzeichnung betätigt wird.
- Sie sollten den automatischen Aufnahme-Modus einstellen.
- Legen Sie vorher bei Bedarf den Akku und die microSD/microSDHC- bzw. SD/SDHC-Karte ein.
- Drücken Sie den Stromschalter für mindestens zwei Sekunden, um die Kamera abzuschalten.

2 Führen Sie das Trockenmittel an der Rückseite der Bodenplatte ein.

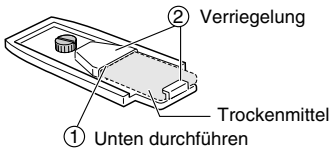

3 Bodenplatte unten an Kamera anbringen.

- Richten Sie das Loch für die Stativschraube an der Unterseite Ihrer Kamera an der Bodenplattenschraube aus, und ziehen Sie die Schraube fest.

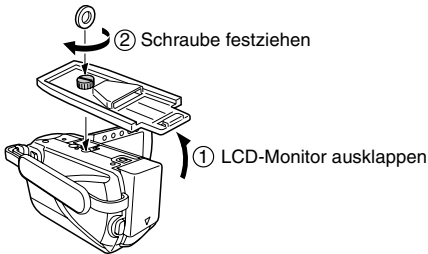

Achtung

- Die Kamera schaltet sich automatisch ein, sobald der LCD-Monitor geöffnet wird. Drücken Sie den Stromschalter für mindestens zwei Sekunden, um die Kamera abzuschalten.

4 Falten Sie den Griffgurt.

- Vergewissern Sie sich, dass der Griffgurt nicht beim Versiegeln des Unterwassergehäuses eingeklemmt wird.

5 Öffnen Sie das Unterwassergehäuse.

- Wenn sich die Schlösser nur schwer öffnen lassen, verwenden Sie den kleinen Sechskantschlüssel (Schlossöffner).

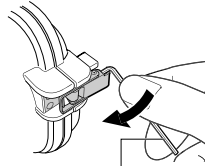

Kleiner Sechskantschlüssel (Schlossöffner)

6 Bringen Sie die Stromschalterkappe an. (Nicht erforderlich für die Modelle GZ-HM545 ~ GZ-HM570.)

- Setzen Sie die Stromschalterkappe mit der Öffnung zum Stromschalter weisend auf den am Gehäuse hervorstehenden Stromschalter auf.

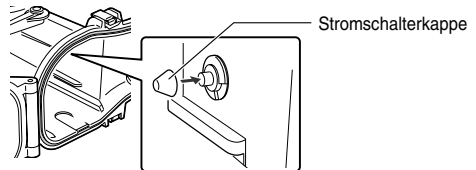

7 Setzen Sie die Kamera in das Unterwassergehäuse ein.

- Richten Sie die Fuge zum Anbringen der Bodenplatte an der Bodenplatte aus.

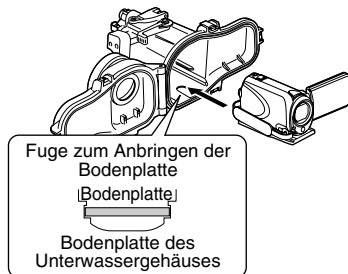

8 Stellen Sie den Winkel des LCD-Monitors ein.

- Der LCD-Monitor kann um bis zu 30 Grad nach oben gekippt werden.

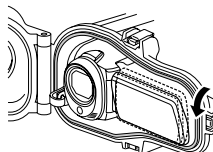

9 Versiegeln Sie das Unterwassergehäuse.

- Stellen Sie sicher, dass der O-Ring nicht verdreht ist und dass Sie nicht vergessen haben ihn anzubringen.
- Vergewissern Sie sich, dass keine Fremdkörper (Gurt, Griffgurt, Schmutz, etc.) eingeklemmt wurden.

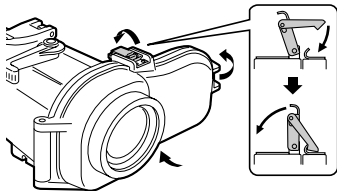

Achtung

- Das Risiko, dass Wasser eindringt, ist besonders hoch, wenn der O-Ring verdreht ist, wenn Sie vergessen ihn anzubringen oder wenn etwas in der Dichtung eingeklemmt ist.

10 Prüfen Sie, ob alle Bedienungstasten der Kamera richtig funktionieren.

- Wenn sie nicht funktionieren, nehmen Sie die Kamera heraus und setzen diese erneut ein.

11 Bringen Sie die Griffe an.

- Bringen Sie die Griffe, Lampen und Gewichte an der Unterseite des Unterwassergehäuses an.

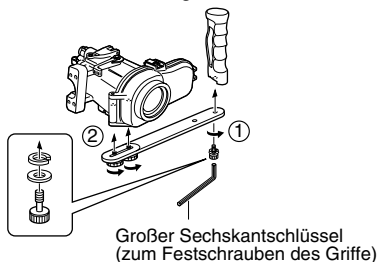

Aufnehmen der Video/ Standbilddateien

Vor der Aufnahme

Tauchen Sie das Unterwassergehäuse mit der Kamera darin in eine Badewanne oder einen Wassertank mit Frischwasser. Verlängern Sie die Eintauchzeit des Unterwassergehäuses allmählich, wobei Sie folgendermaßen vorgehen.

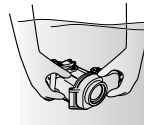

- 1. Mal: 5 ~ 10 Sekunden
- 2. Mal: 30 Sekunden ~ 1 Minute
- 3. Mal: 3 Minuten ~ 5 Minuten (Versuchen Sie die Hebel und Knöpfe zu bedienen, während das Unterwassergehäuse eingetaucht ist.)

Achtung

- Lassen Sie immer eine andere Person das Unterwassergehäuse für Sie halten, wenn Sie ins Wasser oder heraus steigen, um Beschädigungen zu vermeiden.
- Wenn es aus irgendeinem Grund zum Eindringen von Wasser kommt, entfernen Sie den Kameraakku. Er kann sonst dazu führen, dass die Kamera explodiert.

1 Schalten Sie die Kamera ein.

- Drücken Sie den Stromschalter für mindestens zwei Sekunden, um das Gerät einzuschalten. (Die Stromanzeige der Kamera leuchtet, und der Monitor wird eingeschaltet.)

AN/AUS

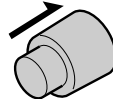

Hinweis

- Wegen plötzlicher Schüttelbewegungen, oder wenn das Unterwassergehäuse einem Stoß ausgesetzt wird, greift die Falldetektion der Kamera ein und schaltet die Stromversorgung der Kamera aus. Wenn die Kamera ausgeschaltet ist, schalten Sie sie erneut ein.

- 2** Drücken Sie die Start/Stopp-Taste für die Videoaufnahme oder den Hebel für Standbilder, um mit der Aufnahme zu beginnen.

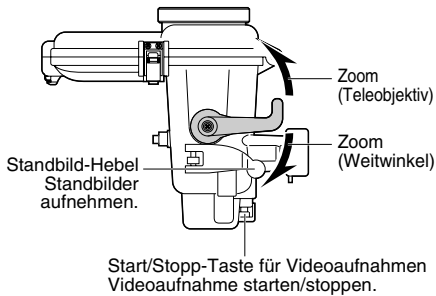

- 3** Wenn Sie die Aufnahme beendet haben, drücken Sie den Stromschalter für mindestens zwei Sekunden, um die Kamera abzuschalten.
- Die Stromanzeige der Kamera erlischt, und der Monitor wird ausgeschaltet.

Abnehmen der Kamera

Wenn sie sofort abgenommen werden muss:

- 1** Tauchen Sie das Unterwassergehäuse in frisches Wasser und schütteln Sie es mindestens 10 Mal nach oben, unten, links und rechts, und spülen Sie es anschließend aus.
- 2** Entfernen Sie das Unterwassergehäuse, und wischen Sie die Wassertropfen mit einem trockenen Tuch von der Gehäuseoberfläche ab.
- 3** Stellen Sie das Unterwassergehäuse mit dem Frontglas nach oben auf, und öffnen Sie die Schösser, um die Kamera zu entnehmen. Achten Sie darauf, dass keine Wassertropfen vom O-Ring oder von den Schössern in das Gehäuse gelangen.
- 4** Schließen Sie nach Entfernen der Kamera das Unterwassergehäuse, und achten Sie darauf, dass dabei keine Wassertropfen in das Gehäuse gelangen. Stellen Sie anschließend die Schösser fest.
 - ★ Führen Sie am Unterwassergehäuse nach dem Gebrauch immer eine Wartung durch. (☞ S. 30)

Wenn sie nicht sofort abgenommen werden muss:

Führen Sie am Unterwassergehäuse eine Wartung durch. (☞ S. 30)

Wartung am Unterwassergehäuse

Warten Sie das Unterwassergehäuse immer nach der Beendigung der Aufnahmen.

Wenn die Wartung nicht durchgeführt wird, lagern sich Salzkristalle oder Schmutz im Unterwassergehäuse ab. Dies kann einen Wassereintritt zur Folge haben.

Spülen Sie das Unterwassergehäuse mit Wasser ab, während es noch verschlossen ist

- Tun Sie dies innerhalb von 30 Minuten nach dem Tauchen.
- Gießen Sie frisches Wasser nach, bis das Unterwassergehäuse im Behälter ganz bedeckt ist und schütteln Sie es nach oben, unten, links und rechts.
- Bewegen Sie die Hebel und Knöpfe, während das Unterwassergehäuse eingetaucht ist, und spülen Sie den Schmutz aus allen Fugen oder Kerben. Darauf folgt 4
- Beim Einsatz im Meer
-> Darauf folgt **Salzentfernung**

Salzentfernung

Wenn das Unterwassergehäuse in Salzwasser verwendet wurde, sollte das Unterwassergehäuse mindestens 1 Stunde lang in Frischwasser getaucht werden, um das Salz zu entfernen.

1 Bereiten Sie einen Behälter mit Wasser des 5-fachen Volumens des Unterwassergehäuses vor.

- Der Behälter muss groß genug sein, sodass das Unterwassergehäuse vollständig eingetaucht werden kann.
- Sollte nur ein kleiner Behälter zur Verfügung stehen, füllen Sie das Wasser (5-fache Volumen des Unterwassergehäuses) nacheinander ein.
- Es ist wirksamer, das Unterwassergehäuse nach oben, unten, links und rechts zu schütteln.
- Bewegen Sie die Hebel und Knöpfe, während das Unterwassergehäuse eingetaucht ist, und spülen Sie das Salz aus allen Fugen, Kerben usw.
- Vergewissern Sie sich, dass sich am Griff kein Salz mehr befindet.

2 Tauchen Sie es mindestens 1 Stunde lang in frisches Wasser ein.

3 Entfernen Sie das Unterwassergehäuse, und wischen Sie die Wassertropfen mit einem trockenen Tuch von der Gehäuseoberfläche ab.

4 Entfernen Sie die Kamera.

- Stellen Sie das Unterwassergehäuse mit dem Frontglas nach oben auf, und öffnen Sie die Schlösser, um die Kamera zu entnehmen. Achten Sie darauf, dass keine Wassertropfen vom O-Ring oder von den Schließern in das Gehäuse gelangen.

Achtung

- Wenn die Schlösser geöffnet sind und das Frontglas nach unten gerichtet ist, kann die Kamera herausfallen.
- Wenn es sich nicht vermeiden lässt, dass Sie das Unterwassergehäuse an der Tauchstelle öffnen, achten Sie darauf, dass keine Wassertropfen von Ihren Haaren oder Ihrem Körper in das Gehäuse gelangen.

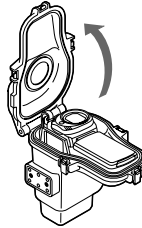

5 Entfernen Sie den O-Ring und wischen Sie Salz, Sand und andere Fremdkörper ab.

- Wischen Sie auch die Fuge ab, in die der O-Ring eingesetzt war, und den Teil des Unterwassergehäuses, der mit dem O-Ring in Kontakt war, und lassen Sie alles trocknen.
- ★ Details über die Handhabung und Lagerung des O-Rings finden Sie in der „O-Ring-Wartungshandbuch“.

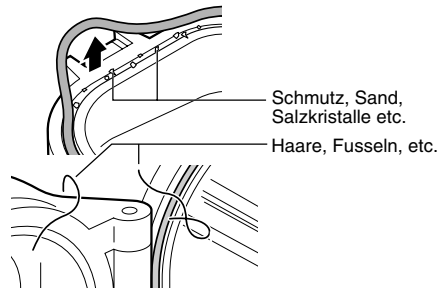

6 Wischen Sie die Innen- und Außenseite des Unterwassergehäuses mit einem weichen Tuch ab.

- ★ Wischen Sie die Innenseite des Unterwassergehäuses mit einem fusselfreien Tuch ab.

7 Wischen Sie die Innenseite des Frontglases ab.

- Tropfen Sie einige Tropfen handelsübliche Reinigungsflüssigkeit auf die Innenseite des Frontglases und wischen Sie sie mit Objektiveidenpapier, einem sauberen Tuch o. ä. ab.

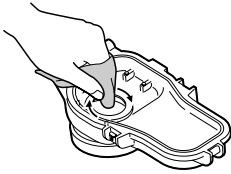

Achtung

- Wenn das Frontglas verschmutzt ist, beschlägt es sich.

8 An einem schattigen Ort völlig trocknen lassen.

Achtung

- Lassen Sie das Unterwassergehäuse nicht im direkten Sonnenlicht liegen.
- Andernfalls kann es zu einer Verfärbung des Gehäuses und zu einer schnelleren Materialermüdung des O-Rings kommen.

Hinweis

- Temperatur, Feuchtigkeit, Wassertemperatur, Salzgehalt und andere Gegebenheiten variieren je nach Gebrauchsumgebung.

Lagerung des O-Rings

Wenn Sie das Unterwassergehäuse über einen Monat lang nicht verwenden werden, müssen Sie den O-Ring entfernen und lagern.

- ★ Weitere Informationen entnehmen Sie der „O-Ring-Wartungshandbuch“

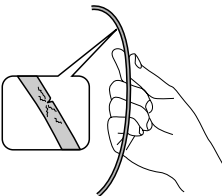

Bei dem O-Ring handelt es sich um ein Verschleißteil. Ersetzen Sie den O-Ring jedes Jahr durch einen neuen.

Achtung

- Überprüfen Sie immer den Zustand des O-Rings, wenn er nach der Lagerung wieder verwendet wird. Verwenden Sie niemals einen O-Ring, wenn er verformt (gequetscht, verdreht) ist oder Risse oder andere Beschädigungen aufweist.

Technische Daten

Maximaldruck	Wassertiefe bis zu 40 Meter
Bedienung	Strom ein/aus Start/Stopp-Taste für Videoaufnahmen Aufnahme von Standbildern Zoom (Tele/Weit)
Filterdurchmesser	67 mm
Abmessungen Hauptgehäuse (B x T x H)	216 mm x 179 mm x 128 mm
Gewicht Hauptgehäuse	ca. 890 g (ohne Griff)

Verwendbare Kameramodelle

GZ-HM300 ~ GZ-HM350
GZ-HM545 ~ GZ-HM570
GZ-HD500 ~ GZ-HD620

Précautions de sécurité

Préparation (P. 36)

- Vérifiez qu'il n'y ait aucune poussière, fissure ou endommagement au joint d'étanchéité.
- Veillez à systématiquement graisser le joint d'étanchéité.



Fixation du boîtier sous-marin au caméscope (P. 37, 38)

- Fixez le capuchon du bouton d'alimentation en fonction du caméscope utilisé.
- Assurez-vous que le joint d'étanchéité n'est pas tordu et que vous n'avez pas oublié de le fixer.
- Lors de la fermeture du sceau, assurez-vous qu'aucun corps étranger n'est coincé dedans.



Enregistrement de fichiers vidéo/image fixe (P. 38, 39)

- Évitez d'ouvrir et de fermer le boîtier sous-marin à l'endroit de la prise de vue.
- Lors de la manipulation du boîtier sous-marin, immergez-le dans l'eau avec précaution.



Démontage du boîtier sous-marin/ Entretien (P. 39, 40, 41)

- Veillez à toujours nettoyer le boîtier sous-marin à l'eau douce après utilisation.
- Effectuez l'entretien du joint d'étanchéité.

En cas de fuite d'eau causée par une utilisation négligente, JVC décline toute responsabilité pour tout dommage pouvant être causé à l'équipement interne ou aux équipements (caméscope, cartes SD, etc.) ainsi que pour toute dépense liée à la prise de photos/vidéos. C'est pourquoi il vous est recommandé d'utiliser le boîtier sous-marin avec précaution.

Précautions de sécurité



Avant toute utilisation, cet accessoire doit être testé afin de vérifier qu'il n'y ait aucune fuite d'eau.

A lire avant toute utilisation

Ce boîtier sous-marin est un instrument de précision conçu pour l'enregistrement vidéo en toute sécurité dans un environnement aquatique à forte pression. Veillez porter une attention particulière lorsque vous manipulez l'appareil, que ce soit avant ou après son utilisation, tel qu'il est expliqué dans le présent mode d'emploi. Chaque pièce du boîtier sous-marin a fait l'objet de contrôles strictes pendant le processus de fabrication, et les fonctions individuelles ont passé des tests exigeants au cours du processus d'assemblage. Chaque boîtier sous-marin a également subi des inspections d'étanchéité à l'aide de testeurs d'eau à haute pression. Il arrive cependant parfois qu'un endommagement survienne au cours du transport ou de la distribution, ou après un stockage consécutif à l'achat: c'est pourquoi il vous est recommandé d'effectuer le test suivant avant toute utilisation, afin de vérifier la sécurité du boîtier.

Test de précaution

Assurez-vous d'effectuer le test de précaution suivant avant de plonger.

1. Avant de fixer le caméscope dans le boîtier sous-marin, immergez le boîtier seul et vérifiez qu'aucune fuite ne se produit.

Patiencez pendant 5 à 6 minutes pour vous assurer qu'il n'y a aucune fuite.

Veillez à bien effectuer ce test pour vous assurer de la sécurité de votre caméscope.

2. Voici une liste des causes les plus fréquentes de fuites d'eau:

- A. Le boîtier sous-marin est utilisé sans que le joint d'étanchéité n'ait été fixé.
- B. Le joint d'étanchéité n'a pas été monté dans le bon sens.
- C. Le joint d'étanchéité est endommagé ou déformé.
- D. Il y a du sable, des poussières, un cheveu ou un autre corps étranger sur le joint d'étanchéité.
- E. Du sable, des poussières, un cheveu ou un autre corps étranger est présent sur le joint d'étanchéité ou à l'intérieur du couvercle.
- F. La sangle ou le sachet de silice est coincé à l'intérieur du boîtier sous-marin lorsque le couvercle est fermé.

3. Lors de chaque utilisation, vérifiez l'absence de rayure et de fissure du boîtier sous-marin.

Le boîtier sous-marin doit pouvoir supporter la pression de l'eau pour fonctionner.

L'exposition répétée à la pression mènera éventuellement à un fatigue du matériel, ce qui peut causer des dommages au boîtier sous-marin. Chaque fois que vous utilisez le boîtier sous-marin, vérifiez qu'il n'y ait pas d'éraflures ou de craquelures. Dans le cadre d'une utilisation fréquente, assurez-vous de confier l'entretien à votre revendeur. (Vous devrez payer pour cet entretien.)

Afin de protéger votre caméscope et d'en assurer un fonctionnement optimal, gardez à l'esprit les exemples cités ci-dessus.

JVC décline toute responsabilité pour les fuites et dommages causés au contenu du boîtier sous-marin (caméscope, carte SD, etc.) provoqués par une utilisation négligente de ce produit. Veuillez à suivre les procédures correctes lors de l'utilisation du boîtier sous-marin.

Accessoires

- Nécessaire anti-buée
- Graisse de silicone (5 g) x 1
- Tissu de silicone
- Desséchant (2 g) x 5
- Sangle
- 2 joints d'étanchéité
Un joint d'étanchéité de rechange.

Joint d'étanchéité

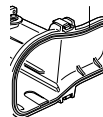

- Base
Pour fixer au caméscope.

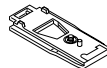

- Poignée
Il est aussi possible de fixer des lampes et des poids disponibles dans le commerce.



- ★ Lorsque la flottabilité doit être réglée, fixez des poids disponibles dans le commerce à la poignée.

- Médiateur



- Clef de serrage



- 2 clés hexagonales
Une grande pour visser la poignée
Une petite pour l'ouverture des attaches

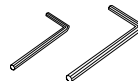

- Capuchon du bouton d'alimentation



Trousse d'entretien – Vendu séparément (Numéro de référence: MG270_MTKIT)

Vous pouvez acheter le lot suivant de pièces consommables.

Veuillez contacter le représentant de service JVC le plus proche.

- Joints d'étanchéité x 2
- Graisse de silicone (5 g) x 1
- Desséchant (2 g) x 5
- Tissu pour lentilles (50 feuilles) x1
- Capuchon du bouton d'alimentation x 2

Sangle



Passez la sangle dans le trou de fixation avant d'utiliser le boîtier sous-marin afin de maintenir une bonne prise sous l'eau.

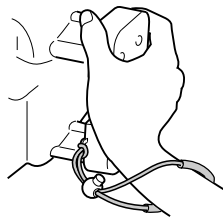

Nécessaire anti-buée



Avant d'utiliser le boîtier sous-marin, appliquez le liquide anti-buée sur la face intérieure du hublot avant.

Ajoutez deux ou trois gouttes de liquide sur un tissu pour lentilles (vendu dans le commerce) ou sur un chiffon propre et appliquez sur la paroi intérieure du hublot avant.

Hublot avant

Boîtier sous-marin

Desséchant

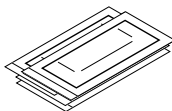

Empêche la formation de buée à l'intérieur du boîtier sous-marin. Insérez-le à l'arrière de la base fixée au caméscope.

★ La capacité d'absorption de l'humidité du desséchant ayant déjà servi peut diminuer selon les conditions d'utilisation. Afin d'éviter tout problème, nous vous recommandons de le remplacer à chaque utilisation.

Tissu de silicone

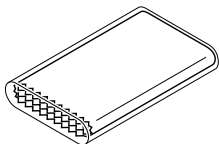

Nettoyez le boîtier sous-marin avec de l'eau fraîche; essuyez l'extérieur du boîtier avec le tissu de silicone après l'avoir séché.

Attache

Clé hexagonale (petite) (Ouvre-attache)



À utiliser lorsque vous avez des difficultés à ouvrir l'attache. Fixez la clé à l'attache et tirez vers vous.

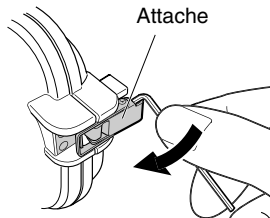

Attache

Poignée ceinturée du caméscope

Base

Clef de serrage



Utilisez la clef pour serrer la vis de la base de la caméra.

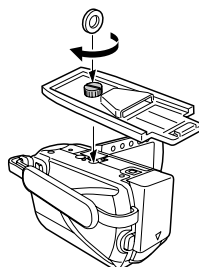

Pièces et fonctions

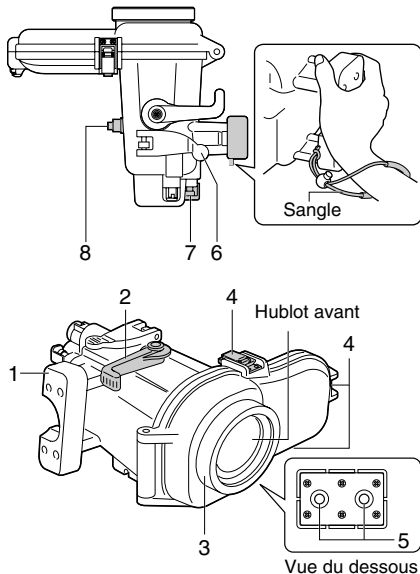

1. Poignée principale du boîtier

Accrochez la sangle fournie tel qu'illustré ci-dessus.

2. Commande de zoom

Zoom (télé/grand angle) en prise de vue.

3. Bague

Les filtres disponibles dans le commerce (diamètre 67 mm) peuvent être fixés.

4. Attache (3 emplacements)

Scellez le boîtier sous-marin.

5. Trous de fixation de la poignée

Vous pouvez y fixer la poignée fournie ou des poids vendus dans le commerce.

6. Commutateur image fixe

Appuyez pour enregistrer des images fixes.

7. Bouton de marche/arrêt d'enregistrement vidéo

Appuyez une fois pour commencer l'enregistrement d'une vidéo.

Appuyez une fois de plus pour arrêter.

8. Bouton d'alimentation

Pour ouvrir ou éteindre le caméscope.

Préparation

1 Inspectez le boîtier principal pour vous assurer qu'il n'y a ni rayures ni fissures.

Appliquez 2 ou 3 gouttes de liquide anti-buée fourni sur l'un des tissus pour lentille (vendu dans le commerce) ou sur un chiffon propre, puis nettoyez la face intérieure du hublot avant du boîtier sous-marin.

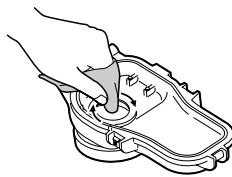

2 Vérifiez le joint d'étanchéité.

Utilisez le médiateur fourni pour retirer le joint d'étanchéité du boîtier principal.

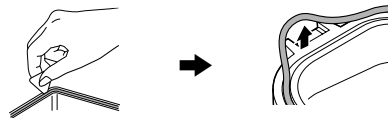

Vérifiez le joint d'étanchéité, la surface de contact du joint d'étanchéité, et la rainure dans laquelle le joint d'étanchéité s'ajuste et assurez-vous qu'il n'y a pas de rayure ou de craquelure, ni de corps étranger.

Assurez-vous d'ôter tout corps étranger (saleté, sable, cristal de sel, cheveux, poussière, etc.)

★ Pour en savoir davantage, reportez-vous au "Manuel d'entretien du joint d'étanchéité".

Avertissement

- N'utilisez jamais un joint d'étanchéité craquelé ou rayé.
- Si le joint d'étanchéité est mal installé, il pourrait y avoir des fuites d'eau.

3 Appliquez de la graisse sur le joint et fixez de nouveau le tout.

4 Fermez le boîtier sous-marin vide (sans le caméscope à l'intérieur).

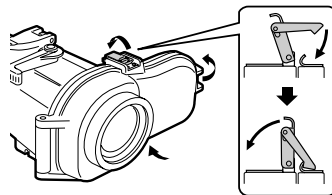

5 Immergez le boîtier sous-marin dans l'eau et vérifiez qu'il n'y ait aucune fuite.

(P. 38)

Fixation du boîtier sous-marin au caméscope

1 Configuration du caméscope.

- Pour les modèles avec éclairage, éteindre la lumière.
- Ouvrez le couvre-lentille.
- Réglez sur le mode de prise de vue (vidéo/ image fixe).
- ★ Même lorsque le mode de prise de vue est réglé sur "vidéo", des images fixes peuvent être prises en appuyant sur le commutateur image fixe pendant l'enregistrement vidéo.
- Nous vous recommandons de régler l'appareil sur le mode prise de vue automatique.
- Insérez la batterie et la carte microSD/ microSDHC ou la carte SD/SDHC avant, si besoin.
- Pour éteindre le caméscope, enfoncez le bouton d'alimentation sans relâcher pendant plus de 2 secondes.

2 Insérez le desséchant à l'arrière de la base.

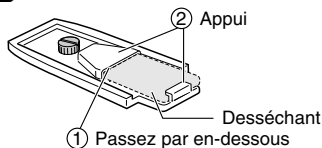

3 Fixez la base sur le dessous du caméscope.

- Alignez le trou de vis du trépied en dessous de votre caméscope avec la vis de la base, et serrez la vis.

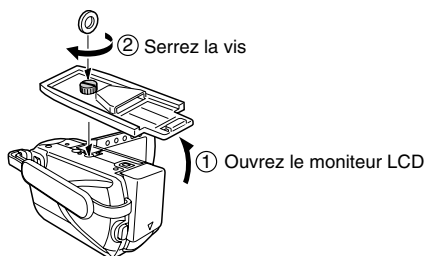

Avertissement

- Le caméscope s'allume automatiquement quand le moniteur LCD est ouvert. Pour éteindre le caméscope, enfoncez le bouton d'alimentation sans relâcher pendant plus de 2 secondes.

4 Pliez la poignée ceinturée.

- Assurez-vous que la poignée ceinturée n'est pas prise dans le boîtier sous-marin lors du scellage.

5 Ouvrez le boîtier sous-marin.

- En cas de difficultés à ouvrir les attaches, utilisez la petite clé hexagonale (Ouvre-attaches).

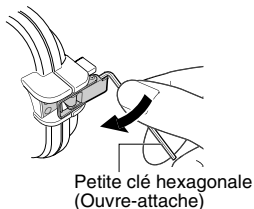

6 Fixez le capuchon du bouton d'alimentation. (Pas nécessaire pour les modèles GZ-HM545 ~ GZ-HM570.)

- Fixez la partie creuse du capuchon du bouton d'alimentation sur la saillie du bouton d'alimentation qui se trouve sur le boîtier.

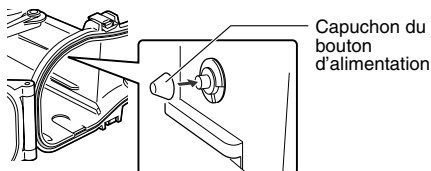

7 Insérez le caméscope dans le boîtier sous-marin.

- Alignez la rainure de fixation de la base avec la base pour l'insérer.

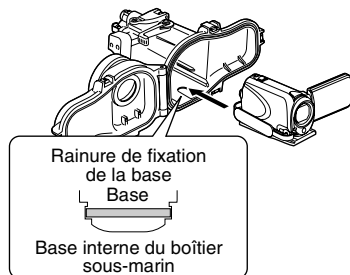

8 Ajustez l'angle du moniteur LCD.

- Le moniteur LCD peut être incliné vers le haut, jusqu'à un angle de 30 degrés maximum.

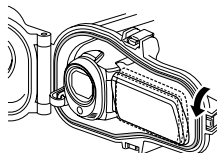

9 Scellez le boîtier sous-marin.

- Assurez-vous que le joint d'étanchéité n'est pas tordu et que vous n'avez pas oublié de le fixer.
- Assurez-vous qu'il n'y a pas de corps étrangers (sangle, ceinture, saleté, etc.) entre les deux.

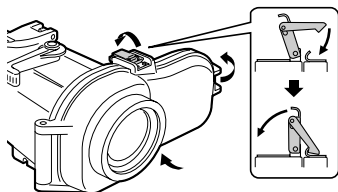

Avertissement

- Le risque de fuite est très élevé en cas de torsion du joint, ou si vous avez oublié de le fixer, ou encore si quelque chose est coincé dans le sceau.

10 Assurez-vous que tous les boutons d'opération du caméscope fonctionnent correctement.

- S'ils ne fonctionnent pas, retirez le caméscope et réinsérez-le.

11 Fixez les attaches.

- Fixez les attaches, les lumières ou les poids sur le dessous du boîtier sous-marin.

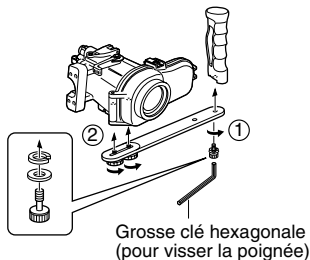

Enregistrement de fichiers vidéo/ image fixe

Avant l'enregistrement

Immergez le boîtier sous-marin et le caméscope dans une baignoire ou un tonneau d'eau fraîche. Prolongez graduellement le temps d'immersion du boîtier, tel qu'indiqué ci-dessous.

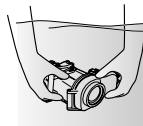

- 1ère fois: 5 ~ 10 secondes
- 2ème fois: 30 secondes ~ 1 minute
- 3ème fois: 3 minutes ~ 5 minutes (essayez d'utiliser les commutateurs et boutons pendant l'immersion du boîtier sous-marin).

Avertissement

- Pour éviter de le perdre ou de l'endommager, demandez toujours à quelqu'un de tenir le boîtier pour vous lorsque vous plongez dans ou sortez de l'eau.
- Si, pour une raison ou une autre, une fuite se produit, ôtez la batterie du caméscope. Elle pourrait provoquer l'explosion du caméscope.

1 Allumez le caméscope.

- Enfoncez le bouton d'alimentation sans relâcher pendant plus de 2 secondes pour mettre en marche. (Le voyant d'alimentation du caméscope s'allume pour indiquer qu'il est en marche.)

MARCHE/ARRÊT

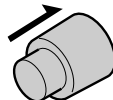

Remarque

- Si vous secouez ou heurtez soudainement le boîtier sous-marin, il se peut que la fonction de détection de caméra échappée s'active pour mettre la caméra hors tension. Si le caméscope s'éteint, rallumez-le.

- 2** Appuyez sur le bouton de marche/arrêt d'enregistrement vidéo ou le commutateur image fixe pour démarrer l'enregistrement.

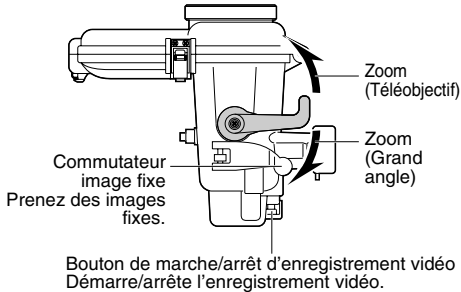

- 3** Lorsque vous avez fini d'enregistrer, enfoncez le bouton d'alimentation sans relâcher pendant plus de 2 secondes pour éteindre le caméscope.
- Le voyant d'alimentation du caméscope et le moniteur s'éteignent.

Détacher le caméscope

Si vous devez le détacher immédiatement:

- 1** Immergez le boîtier sous-marin dans l'eau fraîche et agitez-le dans tous les sens au moins 10 fois, puis rincez-le.
- 2** Retirez le boîtier sous-marin et essuyez l'eau sur la surface du boîtier à l'aide d'un tissu sec.
- 3** Placez le hublot avant vers le haut et ouvrez les attaches pour retirer le caméscope, tout en vous assurant qu'aucune goutte d'eau se trouvant sur le joint d'étanchéité ou sur les attaches n'entre dans le boîtier.
- 4** Après avoir retiré le caméscope, fermez le boîtier sous-marin sans qu'aucune goutte n'entre dans le boîtier et serrez toutes les attaches.
 - ★ Effectuez toujours l'entretien du boîtier sous-marin après l'avoir utilisé. (P. 40)

Si vous n'avez pas besoin de le détacher immédiatement:

Effectuez l'entretien du boîtier sous-marin. (P. 40)

Entretien du boîtier sous-marin

Effectuez toujours l'entretien du boîtier sous-marin une fois l'enregistrement terminé.

Les cristaux de sel ou les saletés peuvent s'accumuler à l'intérieur du boîtier sous-marin si l'entretien n'est pas effectué, ce qui peut entraîner une infiltration d'eau.

Nettoyez le boîtier sous-marin dans l'eau alors qu'il est encore scellé

- Faites-le dans les 30 minutes suivant la plongée.
- Versez de l'eau douce jusqu'à ce que le boîtier sous-marin soit complètement immergé, et secouez-le dans tous les sens.
- Actionnez les boutons et les commutateurs en maintenant le boîtier immergé et rincez les impuretés présentes dans les fentes et rainures. Procédez à ④
- Si utilisé dans la mer
-> Procédez à **Retirer le sel**

Retirer le sel

Dans le cas d'une utilisation du boîtier sous-marin dans de l'eau de mer, il est recommandé de l'immerger dans de l'eau douce pendant au moins 1 heure pour éliminer le sel.

① Préparez un plat contenant de l'eau douce d'un volume cinq fois plus grand que celui du boîtier sous-marin.

- Le contenant doit être assez grand pour que vous puissiez submerger le boîtier sous-marin complètement.
- Si vous ne disposez d'aucun contenant de cette taille, versez l'équivalent de cinq fois son volume sur le boîtier sous-marin à quelques reprises.
- Secouer le boîtier sous-marin dans tous les sens sera plus efficace.
- Bougez les boutons et les commutateurs en maintenant le boîtier immergé, et rincez le sel présent dans les fentes et rainures.
- Assurez-vous que la poignée est aussi exempte de sel.

② Laissez-la dans l'eau fraîche pendant au moins 1 heure.

③ Retirez le boîtier sous-marin et essuyez l'eau sur la surface du boîtier à l'aide d'un tissu sec.

④ Retirer le caméscope.

- Placez le hublot avant vers le haut et ouvrez les attaches pour retirer le caméscope, tout en vous assurant qu'aucune goutte d'eau se trouvant sur le joint d'étanchéité ou sur les attaches n'entre dans le boîtier.

Avertissement

- Le caméscope pourrait tomber si les attaches sont ouvertes et que le hublot avant est tourné vers le bas.
- Si vous ne pouvez éviter d'ouvrir le boîtier sous-marin tout de suite après avoir plongé, assurez-vous de ne pas laisser de gouttes d'eau (de vos cheveux, de votre corps) entrer dans le boîtier.

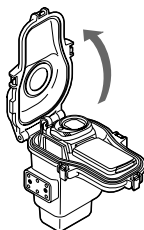

⑤ Enlevez le joint d'étanchéité et nettoyez le sel, le sable et autres saletés.

- Nettoyez également la rainure dans laquelle était inséré le joint, ainsi que toute pièce du boîtier en contact avec lui, puis faites-les sécher.
- ★ Pour plus de détails à propos de la manipulation et de l'entreposage du joint d'étanchéité, reportez-vous au "Manuel d'entretien du joint d'étanchéité".

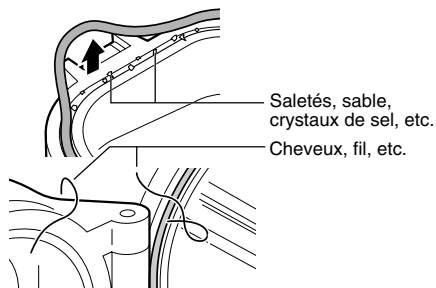

⑥ Essuyez l'intérieur et l'extérieur du boîtier sous-marin avec un chiffon sec.

- ★ Utilisez un tissu non pelucheux pour essuyer l'intérieur du boîtier sous-marin.

7 Essuyez la face intérieure du hublot avant.

- Déposez quelques gouttes du liquide de nettoyage (vendu dans le commerce) sur la face intérieure du hublot avant, puis essuyez-le avec un tissu pour lentille, un chiffon propre, etc.

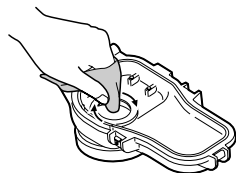

Avertissement

- Le hublot avant s'embuera s'il est sale.
- ## 8 Laissez-le sécher complètement, dans un espace couvert.

Avertissement

- Ne laissez pas le boîtier sous-marin exposé au rayonnement du soleil.
- Cela peut en provoquer la décoloration ainsi qu'une détérioration accélérée du joint d'étanchéité.

Remarque

- Les conditions peuvent varier selon l'environnement d'utilisation (température, humidité, température de l'eau, salinité et autres).

Stockage du joint d'étanchéité

Si vous planifiez ne pas utiliser le boîtier sous-marin pendant plus d'un mois, retirez le joint d'étanchéité et rangez-le.

- ★ Pour en savoir davantage, reportez-vous au "Manuel d'entretien du joint d'étanchéité".

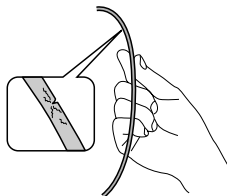

Le joint d'étanchéité est une pièce non récupérable. Remplacez-le par un joint d'étanchéité neuf tous les ans.

Avertissement

- Lorsque vous réutilisez un joint après l'avoir entreposé, vérifiez toujours son état. N'utilisez jamais un joint déformé (écrasé, tordu), fissuré ou endommagé de quelque manière que ce soit.

Caractéristiques

Pression maximale	Immersion sous-marine jusqu'à 40 mètres
Fonctions	Alimentation: marche/arrêt Marche/arrêt d'enregistrement vidéo Prise de photos Zoom (télé/grand angle)
Diamètre du filtre	67 mm
Dimensions (L x P x H)	216 mm x 179 mm x 128 mm
Poids	Environ 890 g (poignée non incluse)

Modèles de caméscope applicables

GZ-HM300 ~ GZ-HM350
GZ-HM545 ~ GZ-HM570
GZ-HD500 ~ GZ-HD620

Om dit product op een veilige wijze te gebruiken

Vorbereiding (📖 blz. 46)

- Controleer het product op vuil, breuken, of schade op de O-ring.
- Vet de O-ring altijd in.



Het onderwaterhuis aan de camera bevestigen (📖 blz. 47, 48)

- Bevestig de kap van de aan/uitschakelknop, afhankelijk van de camera die wordt gebruikt.
- Zorg dat de O-ring niet verdraaid is en dat u niet vergeet het te bevestigen.
- Als u de sluiting dichtmaakt, moet u er goed op letten dat er geen vreemde voorwerpen vastzitten in de sluiting.



Video/foto-bestanden opnemen (📖 blz. 48, 49)

- Vermijd het openen en sluiten van het onderwaterhuis op de opnamelocatie.
- Indien u het onderwaterhuis vasthoudt, dient u het zachtjes in het water te laten.



Loskoppelen en onderhoud van het onderwaterhuis (📖 blz. 49, 50, 51)

- Spoel het onderwaterhuis na gebruik altijd met kraanwater.
- Zorg voor onderhoud aan de O-ring.

Indien water in de behuizing lekt door achteloos gebruik van het onderwaterhuis, accepteert JVC geen verantwoordelijkheid voor schade die kan ontstaan aan de interne apparatuur en materialen (videocamera, SD-geheugenkaart etc.), of onkosten die moeten worden gemaakt voor het nemen van foto's/video's. Wees daarom voorzichtig met het gebruik van het onderwaterhuis.

Veiligheidsvoorschriften



Dit toestel moet van te voren getest worden om te controleren of er geen lekken zijn, voordat u het product gebruikt.

Gelieve voor gebruik te lezen

Dit onderwaterapparaat is een precisie instrument dat is ontwikkeld om op veilige wijze onderwater video-opnamen te maken bij hoge waterdruk. Wees voorzichtig bij het omgaan met het toestel voor en na gebruik zoals is uitgelegd in deze gebruikershandleiding.

Elk onderdeel van het onderwaterhuis is onderworpen aan strenge controles tijdens het productieproces en de individuele functies zijn onderworpen aan strenge testen tijdens het montageproces. Elk onderwaterhuis is ook onderworpen aan waterproof-onderzoeken tijdens hoge waterdruktesten. Schade kan echter soms worden opgelopen tijdens transport en verspreiding of tijdens opslag na aankoop, dus voordat u gaat duiken dient u altijd de volgende test uit te voeren om de veiligheid te bevestigen.

Test voor gebruik

Zorg dat u de volgende test voor gebruik uitvoert voor het duiken.

- 1. Voordat u het onderwaterhuis bevestigt aan de camera, moet u duiken met alleen het onderwaterhuis en deze testen op waterlekken.**

Wacht vijf tot zes minuten om er zeker van te zijn dat er geen lekken voorkomen.

Zorg dat u deze test uitvoert om de veiligheid van uw camera te garanderen.

- 2. Hierna volgen enkele veelvoorkomende oorzaken van waterlekken:**

- A.** Het onderwaterhuis is gebruikt zonder de O-ring te bevestigen.
- B.** De O-ring is niet op de juist plaats gemonteerd.
- C.** De O-ring is beschadigd of misvormd.
- D.** Er bevindt zich zand, vuil, haren of ander materiaal op de O-ring.
- E.** Er bevindt zich zand, vuil, haren of ander materiaal op het contactoppervlak van de O-ring of aan de binnenkant van het deksel.
- F.** De meegeleverde riem of zakje met droogmiddel zit vast in het onderwaterhuis als de deksel wordt gesloten.

3. Controleer elke keer dat u het onderwaterhuis gebruikt of er geen krassen of breuken zijn.

Het onderwaterhuis moet bestand zijn tegen waterdruk tijdens gebruik. Herhaalde blootstelling aan druk veroorzaakt op den duur materiaalmoetheid en beschadiging van het onderwaterhuis. Controleer het onderwaterhuis bij elk gebruik op krassen en barsten. Als u het onderwaterhuis vaak gebruikt, vraag dan naar onderhoud bij het verkooppunt. (Onderhoud is niet kosteloos.)

Om uw camera te beschermen en een optimaal gebruik te garanderen moet u de bovenstaande voorbeelden onthouden als u het onderwaterhuis gebruikt.

JVC accepteert geen verantwoordelijkheid voor waterlekkage of schade aan iets binnen het onderwaterhuis (camera, SD-geheugenkaart, etc.) door achteloos gebruik van dit product. Zorg dat u de volgende procedures volgt als u het onderwaterhuis gebruikt.

Accessoires

- Anticondensvloeistof
- Siliconenvet (5 g) x 1
- Siliconendoek
- Droogmiddel (2 g) x 5
- Riem
- Twee O-ringen
Eén reserve-O-ring.

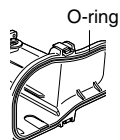

- Basis
Voor bevestiging van de camera.

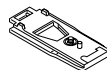

- Greep
U kunt ook, in de verkoop verkrijgbare, lampjes en gewichten bevestigen.
★ Als de afstelling van het drijfvermogen noodzakelijk is, moet u in de handel verkrijgbare gewichten aan de handgreep bevestigen.



- Prikker



- Schroevendraaier



- 2 hexagonale moersleutels
Groot: voor vastschroeven van de greep
Klein: gesp-opener

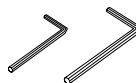

- Kap van aan/uitschakelknop



Onderhoudskit – afzonderlijk leverbaar (typenummer: MG270_MTKIT)

U kunt de volgende set met extra onderdelen aanschaffen.

Gelieve contact op te nemen met uw plaatselijke JVC-vertegenwoordiger.

- O-ringen x 2
- Siliconenvet (5 g) x 1
- Droogmiddel (2 g) x 5
- Lenstissuepapier (50 vellen) x 1
- Kap van aan/uitschakelknop x 2

Het gebruik van de meegeleverde onderhoudskit

Riem



Steek de riem door de opening van het riemaanhangsel voordat u de onderwaterhuis gebruikt om goed in water vast te kunnen houden.

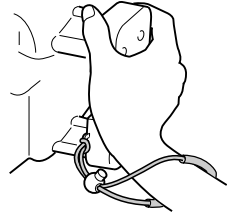

Anticondensvloeistof

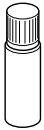

Breng voordat u het onderwaterhuis gebruikt de anticondensvloeistof op de binnenzijde van het frontglas aan. Breng twee tot drie druppels van de vloeistof op een velletje lensstissuepapier (in de winkel verkrijgbaar) of een schoon doekje aan en breng de vloeistof vervolgens gelijkmatig op de binnenzijde van het frontglas aan.

Voorglas

Onderwaterhuis

Droogmiddel

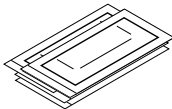

Voorkomt mistvorming binnen het onderwaterhuis. Bevestig deze aan de rugzijde van de aan de camera bevestigde voetplaat.

★ Het vochtopnamevermogen van eerder gebruikt droogmiddel kan afhankelijk van de omstandigheden minder worden. Daarom adviseren wij gebruikt droogmiddel telkens door nieuw te vervangen.

Siliconendoek

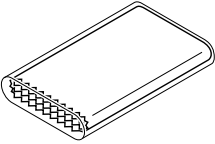

Spoel het onderwaterhuis met schoon leidingwater af en veeg de buitenzijde van het hele huis na droging met de siliconendoek af.

Gesp

Hexagonale moersleutel (klein) (Gesp-opener)



Om te gebruiken wanneer u de gesp moeilijk kunt openen.
Haak de moersleutel aan de gesp en trek hem naar u toe.

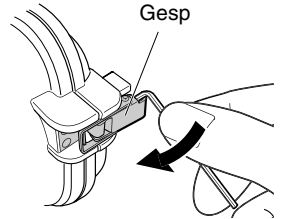

Gesp

Greepriem van camera

Basis

Schroevendraaier



Draai de schroef van de voetplaat met de sleutel vast.

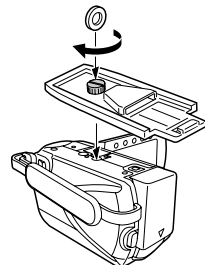

Onderdelen en toepassingen

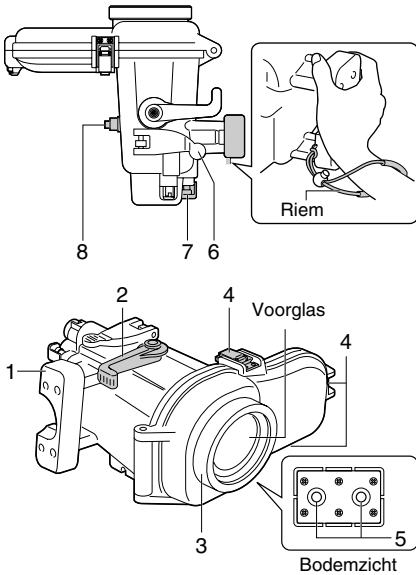

1. Hoofd huisgreep

Bevestig de meegeleverde riem zoals in het bovenstaande schema aangegeven.

2. Zoomhendel

Zoomen (tele/groothoek) tijdens de opname.

3. Ring

Geschikt voor het bevestigen van in de handel verkrijgbare filters (67 mm diameter).

4. Gesp (drie standen)

Sluit het onderwaterhuis.

5. Ruimtes voor de greepbevestiging

Hier kunt u de meegeleverde handgreep of in de handel verkrijgbare gewichten bevestigen.

6. Fotohendel

Indrukken voor foto-opnamen.

7. Video-opname start/stop-knop

Enkeel indrukken voor het starten van een video-opname.

Nogmaals indrukken om de opname te stoppen.

8. In/uitschakelknop

Voor het in/uitschakelen van de voeding van de camera.

Vorbereiding

1 Controleer het buitenste onderwaterhuis op krassen en barsten.

Breng twee of drie druppels van de anticondensvloeistof op een velletje lenstissuepapier (in de winkel verkrijgbaar) of een schoon doekje aan en veeg hiermee de binnenzijde van het frontglas van het onderwaterhuis schoon.

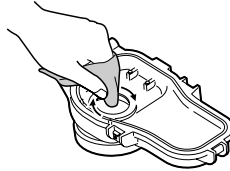

2 Controleer de O-ring.

Verwijder de O-ring met het meegeleverde spectrum uit de hoofdbehuizing.

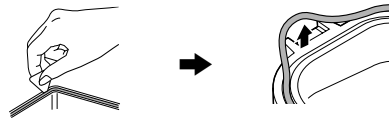

Controleer de O-ring, het contactoppervlak van de O-ring en de groef waarin de O-ring ligt op vuil, inkepingen, barsten enzovoort. Zorg ervoor dat u al het vuil verwijdert (stof, zand, zoutkristallen, haren, pluizen enzovoort).

★ Zie voor meer informatie de "Onderhoudshandleiding voor de O-ring".

Waarschuwing

- Gebruik nooit een O-ring met kartels en barsten.
- Door een onzorgvuldig geplaatste O-ring kunnen waterlekken ontstaan.

3 Vet de O-ring in en maak deze weer vast.

4 Sluit het lege onderwaterhuis (zonder camera erin).

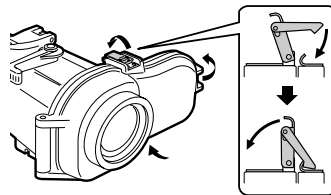

5 Dompel het onderwaterhuis in water onder en controleer het op waterlekken.

(blz. 48)

Het bevestigen van het onderwaterhuis aan de camera

1 Stel de camera in.

- Schakel de verlichting uit bij modellen die met verlichting zijn uitgerust.
- Open het lenskap.
- Stel de camera in op de gewenste opnamestand (video/stilstaand beeld).
- ★ Ook als u de opnamestand instelt op "video", kunt u stilstaande beelden (foto's) opnemen door tijdens een video-opname op de hendel voor stilstaand beeld te drukken.
- Wij adviseren de camera in te stellen op de automatische opnamestand.
- Breng indien nodig eerst de batterij en microSD-/microSDHC-kaart of SD-/SDHC-kaart aan.
- Om de camera uit te schakelen moet u de aan/uitschakelknop ruim twee seconden indrukken.

2 Breng het droogmiddel op de achterkant van de voetplaat aan.

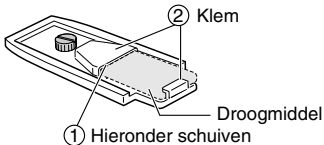

3 Bevestig de voetplaat aan de onderkant van de camera.

- Breng het statiefschroefgat aan de onderkant van de camera op één lijn met de schroef van de voetplaat en zet de schroef vast.

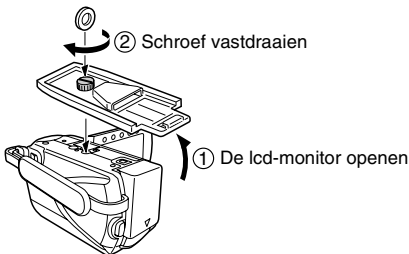

Waarschuwing

- De camera wordt automatisch ingeschakeld wanneer u de lcd-monitor opent. Om de camera uit te schakelen moet u de aan/uitschakelknop ruim twee seconden indrukken.

4 Vouw de greepriem.

- Zorg ervoor dat de greepriem niet beklemd raakt in het onderwaterhuis als u dit sluit.

5 Open het onderwaterhuis.

- Als het moeilijk is om de gespen te openen, gebruik dan de kleine zeskantsleutel (gesp-opener).

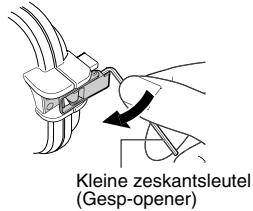

6 Bevestig de kap van de aan/uitschakelknop. (Niet vereist voor GZ-HM545 ~ GZ-HM570.)

- Bevestig de opening van de kap van de aan/uitschakelknop op het uitstekende gedeelte van de aan/uitschakelknop op het huis.

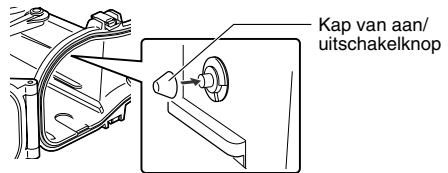

7 Plaats de camera in het onderwaterhuis.

- Plaats de gleuf voor bevestiging van de basis tegenover de basis die u hier moet aanbrengen.

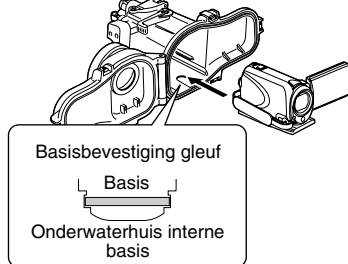

8 Stel de hoek van de lcd-monitor in.

- U kunt de lcd-monitor omhoog kantelen tot een hoek van maximaal 30 graden.

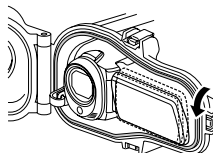

9 Sluit het onderwaterhuis.

- Zorg ervoor dat de O-ring niet verdraaid is en dat u niet hebt vergeten deze te bevestigen.
- Zorg ervoor dat ertussen geen vreemde voorwerpen (polsband, riem, vuil enzovoort) beklemd zitten.

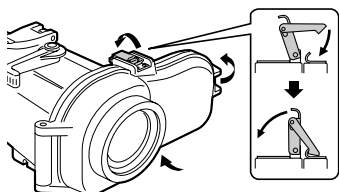

Waarschuwing

- Het risico op waterlekage is extreem hoog als de O-ring verdraaid is, als u het vergeet te bevestigen of als iets vastzit in de afsluiting.

10 Controleer of alle bedieningsknoppen van de camera goed functioneren.

- Als er iets niet goed werkt, maak de camera dan los en plaats deze opnieuw.

11 Bevestig de handgrepen.

- Bevestig de handgrepen, lampen of gewichten aan de onderkant van het onderwaterhuis.

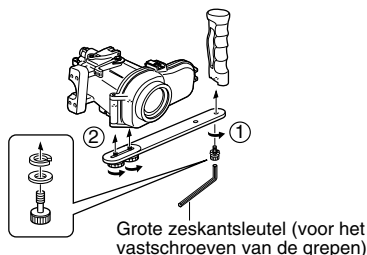

Het opnemen van video/foto-bestanden

Voor het opnemen

Dompel het onderwaterhuis met daarin de camera onder in een badkuip of watertank met zoet water. Dompel het onderwaterhuis telkens steeds langer onder en wel als volgt.

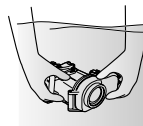

- 1ste keer: 5 ~ 10 seconden
- 2e keer: 30 seconden ~ 1 minuut
- 3e keer: 3 minuten ~ 5 minuten (probeer de hendels en de knoppen te gebruiken als het onderwaterhuis is ondergedompeld).

Waarschuwing

- Vraag altijd iemand om hulp als u te water gaat of uit het water komt om verlies of beschadiging van het onderwaterhuis te voorkomen.
- Als, om welke reden dan ook, water lekt, verwijder dan de batterij uit de camera. De camera kan door de batterij exploderen.

1 Schakel de voeding van de camera in.

- Om de voeding in te schakelen, drukt u de aan/uitschakelknop ruim twee seconden in. (De elektrische lampen van de camera gaan branden en de monitor wordt ingeschakeld.)

AAN/UIT

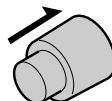

Let op

- Soms, door plotseling schudden of een klap op het onderwaterhuis, zorgt de valbescherming van de camera ervoor dat de voeding van de camera wordt uitgeschakeld. Schakel de voeding van de camera opnieuw in als deze wordt uitgeschakeld.

- 2** Om een opname te maken drukt u op de start/stopknop voor video-opnamen of op de hendel voor stilstand beeld (foto).

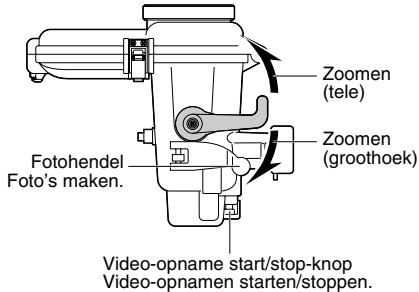

- 3** Wanneer u klaar bent met opnemen, drukt u de aan/uitschakelknop ruim twee seconden in om de camera uit te schakelen.

- De elektrische lamp van de camera gaat uit en de monitor wordt uitgeschakeld.

De camera losmaken

Als u de camera onmiddellijk moet losmaken:

- 1** Dompel het onderwaterhuis in zoet water en beweeg het minstens tien maal krachtig op en neer en heen en weer. Spoel het vervolgens goed af.
- 2** Verwijder het onderwaterhuis en veeg waterdruppels van het huisoppervlak af met een droge handdoek.
- 3** Richt de het voorglas van het onderwaterhuis naar boven en open de gespen om de camera te verwijderen en zorg er daarbij voor dat u waterdruppels niet bij de O-ring of de gespen het huis laat binnendringen.
- 4** Bij het verwijderen van de camera sluit u het onderwaterhuis opnieuw en let er daarbij op dat er geen waterdruppels het huis binnendringen. Daarna trekt u alle gespen strak.
★ Geef het onderwaterhuis na gebruik altijd een onderhoudsbeurt. (☞ blz. 50)

Als u de camera niet onmiddellijk hoeft los te maken:

Geef het onderwaterhuis een onderhoudsbeurt. (☞ blz. 50)

Onderhoud van het onderwaterhuis

Onderhoud uw onderhuis na iedere keer gebruiken en nadat u klaar bent met het maken van opnamen.

Als u geen onderhoud verricht, hopen zoutkristallen en vuil zich in het onderwaterhuis op waardoor waterlekkages kunnen ontstaan.

Was het onderwaterhuis in water terwijl het nog steeds is afgesloten

- Doe dit binnen 30 minuten na het duiken.
- Vul een bak met zoet water tot het onderwaterhuis volledig onder water staat en beweeg het onderwaterhuis krachtig op en neer en heen en weer.
- Beweeg de knoppen en hendels terwijl het onderwaterhuis ondergedompeld is en spoel het vuil uit alle gaten en groeven. Ga verder naar ③
- Als het in zee is gebruikt
-> Doorgaan naar **Zout verwijderen**

Zout verwijderen

Als het onderwaterhuis in zee is gebruikt moet u het minstens één uur in zoet water dompelen om het zout te verwijderen.

- 1 Maak een bak met vers water, qua volume vijfmaal groter dan het volume van het onderwaterhuis.**
 - De bak moet groot genoeg zijn om het onderwaterhuis volledig onder te dompelen.
 - Als u alleen over een kleine bak beschikt, vul deze dan met minstens vijfmaal zoveel zoet water als het volume van het onderwaterhuis en ververs het water een aantal malen.
 - Het zout verdwijnt sneller als u het onderwaterhuis een paar keer krachtig op en neer en heen en weer beweegt.
 - Beweeg de knoppen en hendels als het onderwaterhuis nog onder water is en spoel het zout uit gaten, groeves etc.
 - Spoel ook het zout van de handgreep af.
- 2 Laat alles ten minste één uur in zoet water staan.**
- 3 Verwijder het onderwaterhuis en veeg waterdruppels van het huisoppervlak af met een droge handdoek.**

4 Neem de camera uit het huis.

- Richt de het voorglas van het onderwaterhuis naar boven en open de gespen om de camera te verwijderen en zorg er daarbij voor dat u waterdruppels niet bij de O-ring of de gespen het huis laat binnendringen.

Waarschuwing

- De camera kan uit het onderwaterhuis vallen als u de gespen opent terwijl het frontglas naar beneden is gericht.
- Als u het onderwaterhuis op de duiklocatie moet openen, zorg er dan voor dat er geen waterdruppels van uw haar of lichaam in komen.

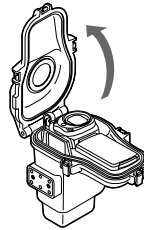

5 Verwijder de O-ring en veeg al het zout, zand en ander vuil ervan af.

- Veeg ook de groeve af waarin de O-ring wordt geplaatst en het deel van het onderwaterhuis dat in direct contact was met de O-ring en laat het daarna drogen.
- ★ Zie de "Onderhoudshandleiding voor de O-ring" voor meer informatie over het behandelen en bewaren van de O-ring.

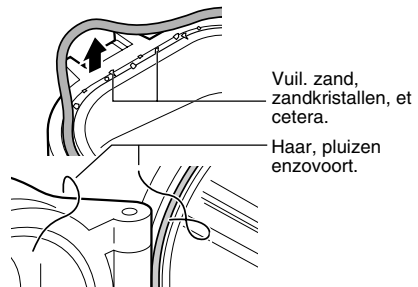

6 Veeg de binnen- en buitenkant van het onderwaterhuis met een droge doek schoon.

- ★ Gebruik voor het schoonmaken van de binnenkant van het onderwaterhuis een pluisvrije doek.

7 Veeg de binnenkant van het frontglas schoon.

- Breng een paar druppels van de reinigingsvloeistof (in te winkel verkrijgbaar) op de binnenkant van het frontglas aan en veeg het glas af met een tissuepapierdoekje of een ander schoon doekje.



Waarschuwing

- Het frontglas beslaat als er vuil op zit.

8 Laat het in de schaduw volledig drogen.

Waarschuwing

- Zet het onderwaterhuis niet in direct zonlicht.
- Hierdoor kan verkleuring ontstaan van het onderwaterhuis en kan de O-ring sneller verslechteren.

Let op

- De omstandigheden zijn afhankelijk van de gebruiksomgeving zoals temperatuur, vochtigheidsgraad, watertemperatuur, zoutgehalte en dergelijke.

Opbergen van de O-ring

Als u onderwaterhuis langer dan een maand niet denkt te gebruiken, verwijder dan de O-ring en berg hem op.

- ★ Zie voor meer informatie de "Onderhoudshandleiding voor de O-ring".

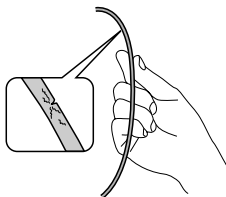

De O-ring is een vervangbaar onderdeel. Vervang de O-ring elk jaar voor een nieuw exemplaar.

Waarschuwing

- Als u de O-ring na het opbergen opnieuw gaat gebruiken moet u altijd de conditie ervan controleren. Gebruik nooit een misvormde (gescheurde of verbogen), gebroken of beschadigde O-ring.

Technische gegevens

Maximale druk	Waterdiepte tot 40 meter
Bediening	Aan/uit Video-opname start/stop Foto-opname Zoom (tele/groothoek)
Filterdiameter	67 mm
Afmetingen hoofdapparaat (B x D x H)	216 mm x 179 mm x 128 mm
Gewicht hoofdapparaat	Plm. 890 g (excl. handgreep)

■ Geschikte cameramodellen

GZ-HM300 ~ GZ-HM350
GZ-HM545 ~ GZ-HM570
GZ-HD500 ~ GZ-HD620

Para utilizar este producto de forma segura

Preparativos (☞ p. 56)

- Compruebe que no haya suciedad, grietas ni ningún daño en la junta tórica.
- Siempre debe aplicar grasa a la junta tórica.



Colocación de la cámara en la carcasa submarina (☞ p. 57, 58)

- Instale el capuchón del botón de alimentación en función de la cámara que utilice.
- Asegúrese de que la junta tórica no esté retorcida y de que no olvida instalarla.
- Cuando apriete la junta, asegúrese de que no quede atrapado ningún objeto extraño en ella.



Grabación de archivos de vídeo/imagen fija (☞ p. 58, 59)

- Evite la apertura y cierre de la carcasa submarina en la ubicación de filmación.
- Sujete la carcasa submarina y bájela suavemente hasta el agua.



Desacoplamiento de la carcasa submarina/Mantenimiento (☞ p. 59, 60, 61)

- Lave siempre la carcasa submarina con agua dulce tras su uso.
- Realice el mantenimiento de la junta tórica.

Si entrara agua en la carcasa a causa de un uso descuidado de la carcasa submarina, JVC no puede aceptar ninguna responsabilidad por los daños que puedan producirse en los materiales y en el equipo interno (cámara de vídeo, tarjeta SD, etc.) o por los gastos en los que se incurra en la toma de fotografías/vídeo. Por lo tanto, tenga cuidado cuando utilice la carcasa submarina.

Precauciones de seguridad



Antes de utilizar la unidad, se debe comprobar si existe alguna filtración de agua.

Antes de su uso lea esta información

Esta carcasa submarina es un instrumento de precisión diseñado para permitir una grabación de vídeo segura bajo una gran presión hidrostática. Por favor, preste especial atención durante el manejo de la unidad antes y después de su uso, tal y como se explica en este manual del usuario. Cada pieza de la carcasa submarina se ha sometido a controles estrictos durante el proceso de fabricación y cada función individual se ha sometido a una serie de estrictas pruebas durante el proceso de ensamblado. Asimismo, cada carcasa submarina ha pasado inspecciones de estanqueidad en aparatos de prueba de alta presión hidrostática. Sin embargo, ocasionalmente se puede producir algún daño durante el transporte y la distribución, o durante el almacenamiento tras la compra; así pues, antes de una inmersión siempre se deben realizar las siguientes pruebas previas al uso para comprobar la seguridad.

Prueba previa al uso

Asegúrese de realizar la siguiente prueba previa al uso antes de la inmersión.

1. Antes de colocar la cámara dentro de la carcasa submarina, sumérgase únicamente con la carcasa submarina para comprobar si hay filtraciones de agua.

Deje que transcurran 5 ó 6 minutos para asegurarse de que no hay filtraciones.

Asegúrese de realizar esta prueba para garantizar la seguridad de la cámara.

2. A continuación se indican algunas causas comunes de filtraciones de agua:

- A. Se utiliza la carcasa submarina sin instalar la junta tórica.
- B. La junta tórica no se ha instalado en la posición correcta.
- C. La junta tórica está dañada o deformada.
- D. Hay arena, suciedad, un pelo u otro objeto extraño en la junta tórica.
- E. Hay arena, suciedad, un pelo u otro objeto extraño en la superficie de contacto de la junta tórica o dentro de la tapa.
- F. La correa o la bolsa de agente secante proporcionada quedan atrapadas en la tapa de la carcasa submarina al cerrar la tapa.

3. Compruebe que no haya arañazos o grietas en la carcasa submarina cada vez que la utilice.

La carcasa submarina debe resistir la presión del agua con el uso. Una exposición repetida a la presión induce eventualmente fatiga del material, lo que puede tener como resultado daños para la carcasa submarina. Compruebe por adelantado que no haya arañazos o grietas en la carcasa submarina cada vez que la utilice. Si utiliza frecuentemente la carcasa submarina, asegúrese de pedir que realicen el mantenimiento en la tienda donde la compró. (El mantenimiento es gratuito).

Para proteger la cámara y garantizar un uso óptimo, tenga en cuenta los ejemplos indicados anteriormente cuando utilice la carcasa submarina.

JVC no acepta ninguna responsabilidad por filtraciones de agua o daños a cualquier elemento que se encuentre dentro de la carcasa submarina (cámara, tarjeta SD, etc.) debido a un uso descuidado de este producto. Asegúrese de seguir los procedimientos correctos cuando utilice la carcasa submarina.

Accesorios

- Agente anti-empañó
- Grasa de silicona (5 g) x1
- Paño de silicona
- Agente secante (2 g) x 5
- Correa
- 2 juntas tóricas
Una junta tórica de repuesto.

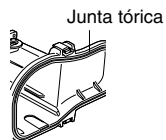

- Base
Para poner en la cámara.

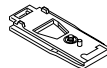

- Empuñadura
También pueden acoplarse luces y pesos disponibles a nivel comercial.
★ Cuando sea necesario ajustar la flotabilidad, coloque pesos disponibles a nivel comercial en la empuñadura.



- Piqueta



- Llave de apriete del tornillo



- 2 llaves hexagonales
Grande: para atornillar la empuñadura
Pequeña: para abrir las hebillas

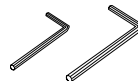

- Capuchón del botón de alimentación



Kit de mantenimiento – Vendido por separado (Número de pieza: MG270_MTKIT)

Puede comprar el siguiente conjunto de piezas desechables.
Póngase en contacto con su representante local de servicio de JVC.

- Juntas tóricas x 2
- Grasa de silicona (5 g) x1
- Agente secante (2 g) x 5
- Papel para lentes (50 hojas) x 1
- Capuchón del botón de alimentación x 2

Procedimientos para utilizar el kit de mantenimiento suministrado

Correa



Pase la correa a través del agujero para el acople de la correa antes de utilizar la carcasa submarina para mantener un agarre firme en el agua.

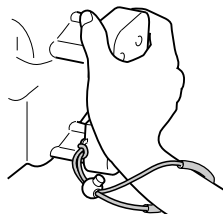

Agente anti-empañ



Aplique el líquido antivempañ en la parte interior del cristal delantero antes de utilizar la carcasa submarina.

Añada dos o tres gotas del limpiador en un papel para lentes (disponible en tiendas) o en un paño limpio y limpie la parte interior del cristal delantero.

Cristal delantero

Carcasa submarina

Agente secante

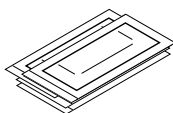

Impide el empañamiento dentro de la carcasa submarina. Introdúzcala por la parte trasera de la base enganchada a la cámara.

★ La capacidad de absorción de humedad del agente secante que se ha utilizado anteriormente puede deteriorarse dependiendo de las condiciones de uso. Por tanto, recomendamos que se cambie el agente secante cada vez.

Paño de silicona

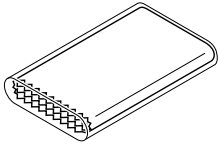

Lave la carcasa submarina con agua clara y limpie la parte exterior con el paño de silicona después de que se seque.

Hebilla

Llave hexagonal (pequeña) (Para abrir las hebillas)



Para uso cuando tenga dificultad al abrir la hebilla.
Enganche la llave a la hebilla y tire hacia usted.

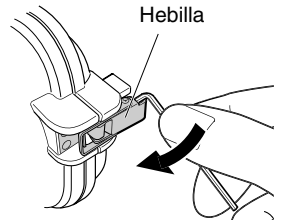

Hebilla

Correa de la empuñadura de la cámara

Base

Llave de apriete del tornillo



Utilice la llave de apriete del tornillo de la base de la cámara.

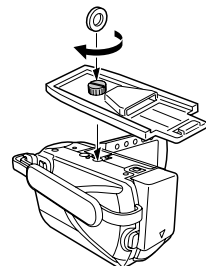

Piezas y funciones

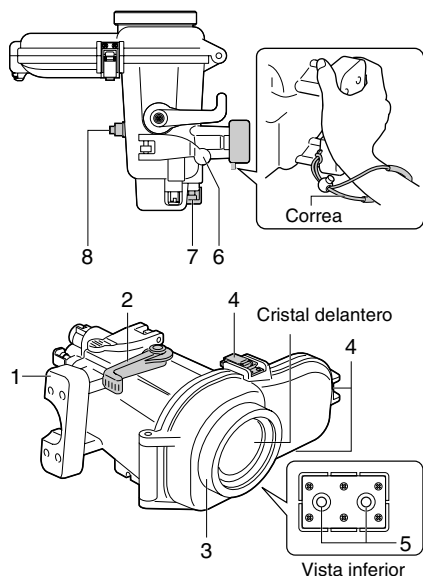

1. Empuñadura principal de la carcasa

Monte la correa incluida tal y como se muestra en el diagrama de más arriba.

2. Palanca del zoom

Zoom (teleobjetivo/gran angular) mientras se dispara.

3. Junta

Se pueden instalar filtros disponibles comercialmente (67 mm de diámetro).

4. Hebillas (3 lugares)

Sellan la carcasa submarina.

5. Orificios de montaje de la empuñadura

Puede montar la empuñadura incluida o pesos disponibles comercialmente.

6. Palanca de toma de imágenes fijas

Presiónela para tomar fotos fijas.

7. Botón de inicio/parada de grabación de vídeo

Presiónelo una vez para comenzar a grabar un vídeo.

Presiónelo de nuevo para parar.

8. Botón de alimentación

Enciende/apaga la cámara.

Preparativos

1 Inspeccione la carcasa principal para comprobar si hay arañazos y grietas.

Aplique 2 ó 3 gotas del líquido antiempañado proporcionado en uno de los papeles para lentes (disponibles en tiendas) o en un paño limpio y limpie el lado interior del cristal delantero de la carcasa submarina.

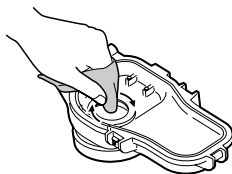

2 Compruebe la junta tórica.

Utilice la piqueta proporcionada para extraer la junta tórica de la carcasa principal.

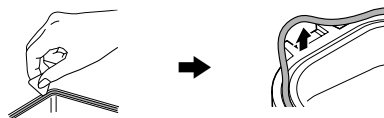

Compruebe si la junta tórica, la superficie de contacto de la junta tórica o la ranura en la que se encaja la junta tórica tienen suciedad, arañazos, daños, etc.

Asegúrese de quitar toda sustancia extraña (suciedad, arena, cristales de sal, pelos, hilachas, etc.).

★ Para ver más detalles, consulte el "Manual de mantenimiento de la junta tórica".

Cuidado

- No utilice nunca la junta tórica si tiene muéllas o grietas.
- Si no se manipula bien la junta tórica, puede provocar una fuga de agua.

3 Aplique grasa a la junta tórica y vuelva a instalarla.

4 Cierre la carcasa submarina vacía (sin ninguna cámara dentro).

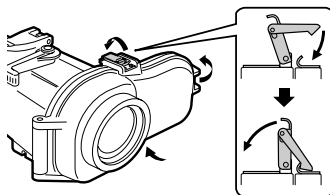

5 Sumerja la carcasa submarina en agua y compruebe que no haya filtraciones de agua. (↗ p. 58)

Colocación de la cámara en la carcasa submarina

1 Configure la cámara.

- Para modelos equipados con luz, apague la luz.
- Abra la tapa del objetivo.
- Seleccione el modo de disparo (vídeo/foto fija).
- ★ Aunque el modo de disparo esté seleccionado en "vídeo", se pueden seguir capturando fotos fijas pulsando la palanca de toma de imágenes fijas durante la grabación de vídeo.
- Se recomienda ajustar el modo de disparo automático.
- Instale la batería e inserte una tarjeta microSD/microSDHC o una tarjeta SD/SDHC si es necesario.
- Para apagar la cámara, pulse y mantenga pulsado el botón de alimentación durante más de 2 segundos.

2 Introduzca el agente secante en la parte trasera de la base.

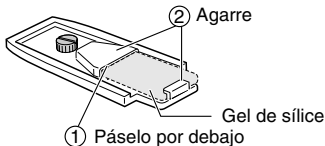

3 Conecte la base a la parte inferior de la cámara.

- Alinee el orificio para el tornillo del tripode de la base de la cámara con los orificios de la base de la carcasa y apriete el tornillo.

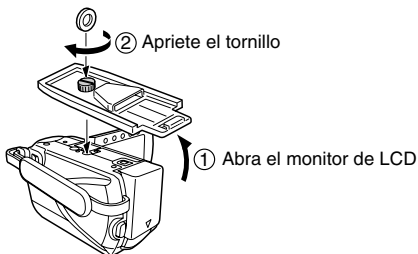

Cuidado

- La cámara se enciende automáticamente cuando se abre el monitor de LCD. Para apagar la cámara, pulse y mantenga pulsado el botón de alimentación durante más de 2 segundos.

4 Doble la correa de la empuñadura.

- Asegúrese de que la correa de la empuñadura no se pinza entre la carcasa submarina cuando se selle.

5 Abra la carcasa submarina.

- Si es difícil abrir los cierres, utilice la llave hexagonal pequeña (abridora).

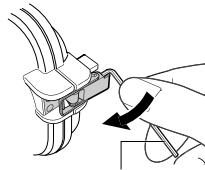

Llave hexagonal pequeña (Abridor de hebilla)

6 Instale el capuchón del botón de alimentación. (No es necesario para los modelos GZ-HM545 ~ GZ-HM570).

- Inserte el orificio del capuchón del botón de alimentación en el saliente del botón de alimentación de la carcasa.

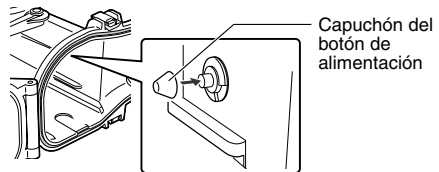

7 Inserte la cámara en la carcasa submarina.

- Alinee la ranura de conexión de la base con la base a introducir.

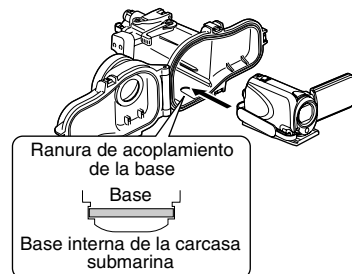

8 Ajuste el ángulo del monitor de LCD.

- El monitor de LCD se puede inclinar hacia arriba un ángulo máximo de 30 grados.

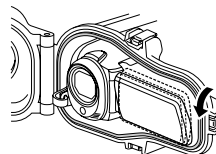

9 Sellan la carcasa submarina.

- Asegúrese de que la junta tórica no esté retorcida y de que no olvida instalarla.
- Asegúrese de que no han quedado atrapados objetos extraños (correa, cinta, suciedad, etc.) entre medio.

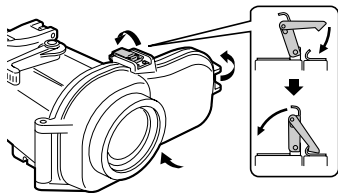

Cuidado

- El riesgo de filtraciones de agua es extremadamente elevado si la junta tórica está retorcida, si olvida colocarla o si hay algún objeto atrapado en la junta.

10 Compruebe que todos los botones de funcionamiento de la cámara funcionan correctamente.

- Si no funciona, saque la cámara e introdúzcala de nuevo.

11 Conecte las empuñaduras.

- Conecte las empuñaduras, luces o pesos en la parte inferior de la carcasa submarina.

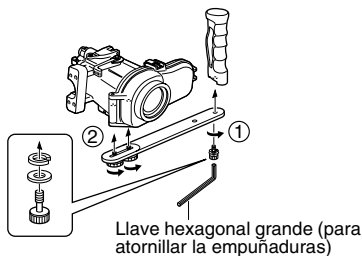

Grabación de archivos de vídeo/ imagen fija

Antes de grabar

Sumerja la carcasa submarina con la cámara instalada en una bañera o en un depósito de agua lleno de agua dulce. Aumente gradualmente el tiempo que permanece sumergida la carcasa submarina, tal y como sigue.

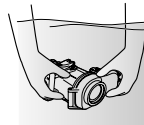

- 1ª vez: 5 ~ 10 segundos
- 2ª vez: 30 segundos ~ 1 minuto
- 3ª vez: 3 minutos ~ 5 minutos (intente utilizar las palancas y los botones con la carcasa submarina sumergida).

Cuidado

- Siempre debe hacer que alguien sujete la carcasa submarina por usted cuando se sumerja o salga del agua para evitar pérdidas o daños.
- Si, por cualquier motivo, se producen filtraciones de agua, extraiga la batería de la cámara. Pueden hacer que la cámara explote.

1 Encienda la alimentación de la cámara.

- Presione y mantenga presionado el botón de alimentación durante más de 2 segundos para encender la alimentación. (Se iluminará el indicador de encendido de la cámara).

ENCENDIDO/APAGADO

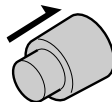

Nota

- Algunas veces, debido a temblores o impactos repentinos a la carcasa submarina, se activa la función de detección de caídas de la cámara para apagarla. Cuando se apague la alimentación de la cámara, enciéndala de nuevo.

- 2** Pulse el botón de inicio/parada de la grabación de vídeo o la palanca de toma de imágenes fijas para empezar la grabación.

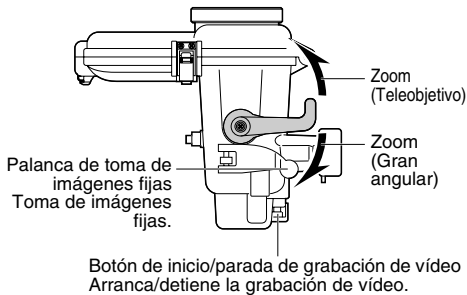

- 3** Cuando haya terminado de grabar, pulse y mantenga pulsado el botón de alimentación durante más de 2 segundos para apagar la cámara.
 - Se apagará el indicador de encendido de la cámara y se apagará el monitor.

Desmontar la cámara

Si es necesario desmontarla inmediatamente:

- 1** Sumerja la carcasa submarina y agítela en las direcciones arriba, abajo, izquierda y derecha durante al menos 10 veces y después aclárela.
- 2** Saque la carcasa submarina y seque las gotitas de agua de la superficie de la carcasa utilizando una toalla seca.
- 3** Ponga el cristal delantero de la carcasa submarina hacia arriba y abra las hebillas para quitar la cámara mientras presta atención para no permitir que entren las gotitas de agua de la junta tórica o de las hebillas en la carcasa.
- 4** Al quitar la cámara, cierre la carcasa submarina de nuevo al tiempo que presta atención a no permitir que las gotitas de agua entren en la carcasa y después apriete todas las hebillas.
 - ★ Siempre debe realizar el mantenimiento de la carcasa submarina tras utilizarla. (p. 60)

Si no es necesario desmontarla inmediatamente:

Realice el mantenimiento en la carcasa submarina. (p. 60)

Mantenimiento en la carcasa submarina

Siempre debe realizar el mantenimiento de la carcasa submarina tras finalizar la grabación. Se acumularán pequeños cristales de sal o suciedad dentro de la carcasa si no se realiza el mantenimiento y esto puede provocar filtraciones de agua.

Lave la carcasa submarina con agua mientras aún está sellada

- Haga esto en los 30 minutos siguientes a bucear.
- Vierta agua clara hasta que la carcasa submarina esté completamente sumergida en el contenedor y agite la carcasa submarina en las direcciones arriba, abajo, izquierda y derecha.
- Mueva los botones y las palancas mientras la carcasa submarina está sumergida y aclare la suciedad de cualquier orificio, ranura. Pase a **3**
- Si la utiliza en el mar
-> Pase a **Efectuar la eliminación de la sal**

Efectuar la eliminación de la sal

Si se ha utilizado la carcasa submarina en agua de mar, se recomienda sumergirla en agua dulce durante al menos una hora momento para eliminar la sal.

1 Prepare un contenedor que tenga agua clara que sea de cinco veces más que el volumen de la carcasa submarina.

- El contenedor tiene que ser lo suficientemente grande para permitir que la carcasa submarina se sumerja por completo.
- Si sólo tiene disponibles pequeños contenedores, eche agua que sea equivalente a al menos cinco veces el volumen de la carcasa submarina en varias veces.
- Agitar la carcasa submarina en las direcciones arriba, abajo, izquierda y derecha es más efectivo.
- Mueva los botones y las palancas mientras la carcasa submarina está sumergida y aclare la sal de cualquier orificio, ranura, etc.
- Asegúrese de que la empuñadura también queda libre de sal.

2 Póngala en agua dulce durante al menos 1 hora.

3 Saque la carcasa submarina y seque las gotitas de agua de la superficie de la carcasa utilizando una toalla seca.

4 Saque la cámara.

- Ponga el cristal delantero de la carcasa submarina hacia arriba y abra las hebillas para quitar la cámara mientras presta atención para no permitir que entren las gotitas de agua de la junta tórica o de las hebillas en la carcasa.

Cuidado

- La cámara puede caer si las hebillas están abiertas con el cristal delantero hacia abajo.
- Si no puede evitar la apertura de la carcasa submarina en el momento de sumergirse, asegúrese de que no caigan gotas de agua de su pelo o de su cuerpo dentro de la carcasa.

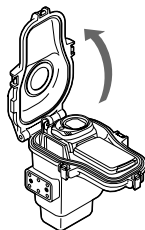

5 Extraiga la junta tórica y limpie cualquier rastro de sal, arena o cualquier otro objeto.

- Limpie también la ranura en la que estaba insertada la junta tórica y la parte de la carcasa submarina que estaba en contacto con la junta tórica y deje que se sequen.
- ★ Para ver los detalles sobre la manipulación y almacenamiento de la junta tórica, consulte el "Manual de mantenimiento de la junta tórica".

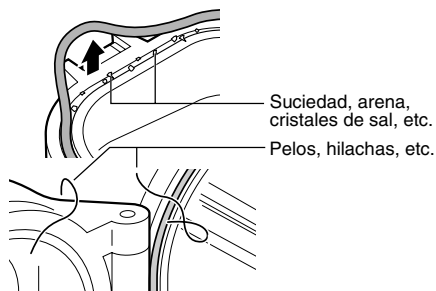

6 Limpie el interior y el exterior de la carcasa submarina con un paño seco.

- ★ Limpie el interior de la carcasa submarina con un paño sin hilos.

7 Limpie el lado interior del cristal delantero.

- Aplique unas cuantas gotas de líquido limpiador (disponible comercialmente) dentro del cristal delantero y límpielo utilizando un papel para limpieza de lentes, un paño limpio, etc.



Cuidado

- El cristal delantero se empañará si está sucio.

8 Déjelo que se seque por completo en un área a la sombra.

Cuidado

- No deje la carcasa submarina bajo la luz directa del sol.
- Si lo hace, la carcasa puede perder su color y la junta tórica se puede deteriorar más rápidamente.

Nota

- Las condiciones pueden variar dependiendo del entorno de uso como la temperatura, humedad, temperatura del agua, salinidad y otras.

Almacenamiento de la junta tórica

Si no tiene pensado utilizar la carcasa submarina durante más de un mes, quite la junta tórica y guárdela.

- ★ Para ver más detalles, consulte el "Manual de mantenimiento de la junta tórica".

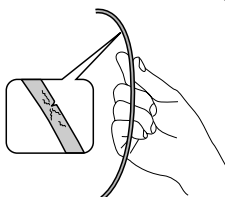

La junta tórica es una pieza desechable. Sustituya la junta tórica con una nueva cada año.

Cuidado

- Cuando vuelva a utilizar una junta tórica tras su almacenamiento, compruebe siempre su estado. Nunca utilice una junta tórica si está deformada (aplastada, pinzada), agrietada o dañada de cualquier manera.

Especificaciones

Presión máxima	Profundidad de agua de hasta 40 metros
Operaciones	Encendido/apagado Inicio/parada de grabación de vídeo Toma de imágenes fijas Zoom (Teleobjetivo/Gran angular)
Diámetro del filtro	67 mm
Dimensiones principales de la unidad (Anchura x Fondo x Altura)	216 mm x 179 mm x 128 mm
Peso de la unidad principal	Aprox. 890 g (empuñadura no incl.)

Modelos aplicables de cámaras

GZ-HM300 ~ GZ-HM350
GZ-HM545 ~ GZ-HM570
GZ-HD500 ~ GZ-HD620

Per utilizzare questo prodotto in sicurezza

Preparazione (☞ Pag. 66)

- Verificare che non siano presenti sporco, spaccature o danni sull'anello circolare.
- Applicare sempre del grasso sull'anello circolare.



Montaggio della custodia subacquea sulla Media camera (☞ Pag. 67, 68)

- Fissare il coperchio del pulsante di alimentazione in base alla Media camera utilizzata.
- Assicurarsi che l'anello circolare non sia ritorto, e non dimenticare di montarlo.
- Quando si serra la chiusura ermetica, assicurarsi che non vi restino incastrati corpi estranei.



Registrazioni di file di video/immagini statiche (☞ Pag. 68, 69)

- Evitare di aprire e chiudere la custodia subacquea nella sede delle riprese.
- Quando si mantiene la custodia subacquea, immergerla delicatamente nell'acqua.



Smontaggio della custodia subacquea/manutenzione (☞ Pag. 69, 70, 71)

- Lavare sempre la custodia subacquea in acqua limpida dopo l'uso.
- Eseguire la manutenzione dell'anello circolare.

Qualora dell'acqua penetri nella custodia a causa di un uso improprio della custodia subacquea, JVC non si assume alcuna responsabilità per eventuali danni che potrebbero verificarsi all'apparecchio e ai materiali in essa contenuti (Media camera, scheda SD, ecc.) o per eventuali spese sostenute per riprendere le fotografie e o i video. Pertanto, prestare attenzione nell'utilizzo della custodia subacquea.

Precauzione per la sicurezza



Prima dell'uso, questa unità deve essere sottoposta a collaudo preliminare per verificare la presenza di eventuali infiltrazioni d'acqua.

Leggere prima dell'uso

Questa custodia subacquea è uno strumento di precisione progettato per consentire la videoregistrazione in sicurezza in condizioni di alta pressione dell'acqua. Prestare particolare attenzione nella gestione dell'unità prima e dopo l'uso, come illustrato in questo manuale d'uso. Ciascun componente della custodia subacquea è stato sottoposto a rigorosi controlli durante la procedura di fabbricazione, e le singole funzioni hanno affrontato severi collaudi durante la procedura di assemblaggio. Ciascuna custodia subacquea ha dovuto anche superare ispezioni sull'impermeabilità mediante apparecchiature di collaudo con acqua ad alta pressione. Tuttavia, talora è possibile che si verifichino dei danni durante il trasporto e la distribuzione, oppure durante la conservazione successivamente all'acquisto; pertanto, prima delle immersioni, occorre sempre effettuare il seguente test preliminare d'uso, per verificare la sicurezza.

Test preliminare d'uso

Assicurarsi di effettuare il test preliminare d'uso seguente prima di un'immersione.

- 1. Prima di montare la Media camera all'interno della custodia subacquea, immergersi con la custodia vuota e verificare la tenuta stagna.**

Attendere 5 o 6 minuti per accertarsi che non vi siano infiltrazioni d'acqua.

Effettuare sempre questo test per assicurare la protezione della Media camera.

- 2. Di seguito sono indicate alcune cause comuni di infiltrazioni d'acqua:**

- A.** La custodia subacquea viene utilizzata senza aver installato l'anello circolare.
- B.** L'anello circolare non è montato nella posizione corretta.
- C.** L'anello circolare è danneggiato o deformato.
- D.** Sono presenti sabbia, sporco, capelli o altri corpi estranei sull'anello circolare.
- E.** Sono presenti sabbia, sporco, capelli o altri corpi estranei sulla superficie di contatto dell'anello circolare, o all'interno dello sportello.
- F.** La cinghietta o il sacchetto dell'agente di asciugatura in dotazione sono rimasti incastrati all'interno della custodia subacquea quando è stato chiuso lo sportello.

3. Prima di ogni utilizzo della custodia subacquea, verifi care che quest'ultima non presenti graffi o spaccature.

La custodia subacquea deve sopportare la pressione dell'acqua durante l'uso. Un'esposizione ripetuta alla pressione eventualmente porta all'usura dei materiali, che potrebbe produrre dei danni alla custodia subacquea. Prima di utilizzare la custodia subacquea, controllare che non siano presenti graffi o spaccature. Se si utilizza la custodia subacquea frequentemente, assicurarsi di sottoporla a manutenzione presso il punto di acquisto. (La manutenzione è a pagamento.)

Per proteggere la Media camera ed assicurare un'utilizzo ottimale, tenere presenti gli esempi elencati sopra quando si utilizza la custodia subacquea.

JVC non si assume alcuna responsabilità per infiltrazioni d'acqua o danni a qualsiasi oggetto contenuto all'interno della custodia subacquea (Media camera, scheda SD, ecc.) dovuti ad uso improprio di questo prodotto. Assicurarsi di seguire le procedure corrette quando si utilizza la custodia subacquea.

Accessori

- Liquido anti-appannante
- Grasso siliconico (5 g) x 1
- Panno siliconico
- Agente di asciugatura (2 g) x 5
- Cinghietta
- 2 anelli circolari

Un anello circolare di riserva.

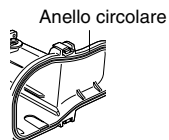

- Base
Per connettere alla Media camera.

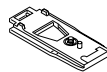

- Impugnatura
È anche possibile fissare spessori e pesi disponibili in commercio.



★ Quando è necessaria una regolazione della spinta idrostatica, fissare all'impugnatura dei normali pesi disponibili in commercio.

- Plettro



- Chiavetta giravite



- 2 chiavi inglesi esagonali
Grande: per avvitare l'impugnatura
Piccola: per aprire i ganci

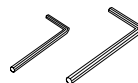

- Coperchio del pulsante di alimentazione



Kit di manutenzione – In vendita separatamente (Numero parte: MG270_MTKIT)

È possibile acquistare la serie di componenti consumabili seguenti.

Contattare il rappresentante dell'assistenza JVC locale.

- Anelli circolari x 2
- Grasso siliconico (5 g) x 1
- Agente di asciugatura (2 g) x 5
- Salviettine di pulizia per l'obiettivo (50 fogli) x 1
- Coperchio del pulsante di alimentazione x 2

Cinghietta



Per mantenere una salda presa in acqua, far passare la cinghietta attraverso il foro di fissaggio della custodia subacquea.

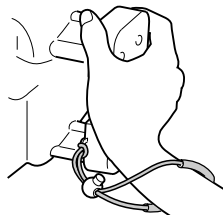

Liquido anti-appannante



Applicare il liquido anti-appannante sul lato interno del vetro anteriore prima di usare la custodia subacquea.

Versare due o tre gocce del liquido su una salvietta per l'obiettivo (disponibile in commercio) o su un panno pulito, ed applicare sul lato interno del vetro anteriore.

Vetro anteriore

Custodia subacquea

Agente di asciugatura

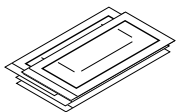

Impedisce l'appannamento all'interno della custodia subacquea.

Inserirlo sul retro della base montata alla Media camera.

★ La capacità di assorbimento dell'umidità dell'agente di asciugatura già usato potrebbe diminuire, in base alle condizioni d'uso. Per questa ragione, consigliamo di sostituire l'agente di asciugatura ogni volta.

Panno silconico

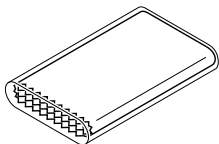

Lavare la custodia subacquea in acqua e passare il panno silconico sul lato esterno dell'intera custodia, dopo averla asciugata.

Gancio

Chiave inglese esagonale (piccola) (Chiave per aprire i ganci)



Da usare quando non si riesce ad aprire il gancio. Agganciate la chiave al gancio e tirate verso di voi.

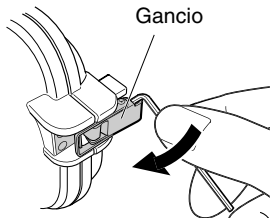

Gancio

Cinturino impugnatura della Media camera

Base

Chiavetta giravite



Usare la chiavetta per fissare la vite della base.

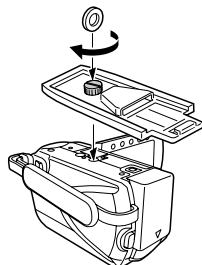

Parti e funzioni

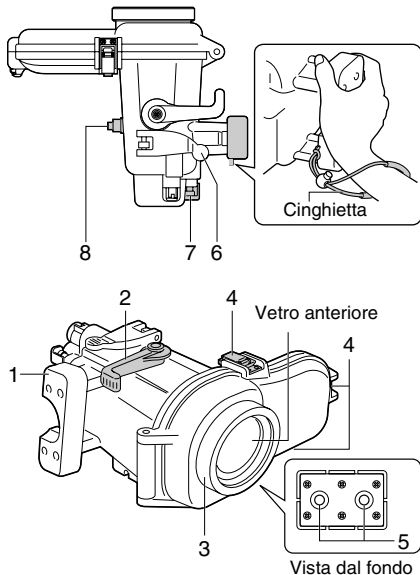

1. Impugnatura principale della custodia

Fissare la cinghietta fornita, come indicato nella figura precedente.

2. Leva dello zoom

Zoom (tele/grandangolare) durante la ripresa.

3. Anello

È possibile montare filtri disponibili in commercio (con un diametro di 67 mm).

4. Gancio (in 3 posizioni)

Chiudere ermeticamente la custodia subacquea.

5. Fori di montaggio dell'impugnatura

È possibile montare l'impugnatura fornita oppure dei pesi disponibili in commercio.

6. Leva delle immagini statiche

Premere per riprendere immagini statiche.

7. Pulsante di avvio/arresto della videoregistrazione

Premere una volta per avviare un video. Premere di nuovo per arrestare.

8. Pulsante di alimentazione

Accende/spegne la Media camera.

Preparazione

1 Verificare che non siano presenti graffi o spaccature sulla custodia principale.

Applicare 2 o 3 gocce del liquido antiappannante fornito su una delle salviette per l'obiettivo (disponibile in commercio) o su un panno pulito, quindi pulire il lato interno del vetro anteriore della custodia subacquea.

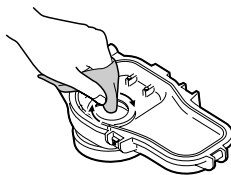

2 Controllare l'anello circolare.

Utilizzando il plettro fornito, rimuovere l'anello circolare dalla custodia subacquea.

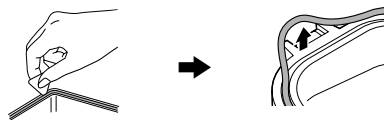

Controllare l'eventuale presenza di corpi estranei, tacche e spaccature sull'anello circolare, la superficie di contatto dell'anello circolare, la scanalatura in cui l'anello circolare è inserito, ecc.

Rimuovere tutti i corpi estranei (sporco, sabbia, cristalli salini, capelli, peluria, ecc.).

★ Per ulteriori dettagli, fare riferimento al "Manuale di manutenzione dell'anello circolare".

Avvertenza

- Non usare l'anello circolare qualora siano presenti tacche e spaccature.
- Se l'anello circolare non viene utilizzato accuratamente, potrebbe causare perdite d'acqua.

3 Applicare il grasso sull'anello circolare e fissarlo di nuovo.

4 Chiudere la custodia subacquea vuota (senza la Media camera all'interno).

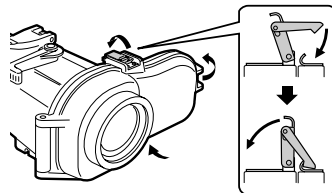

5 Immergere la custodia subacquea in acqua e verificare che non vi siano infiltrazioni.

(Pag. 68)

Montaggio della custodia subacquea sulla Media camera

1 Configurazione della Media camera.

- Spegnere la luce nei modelli dotati di luce.
- Aprire il copriobiettivo.
- Impostare sulla modalità di ripresa (immagine video/statica).
- ★ Perfino quando la modalità di ripresa è impostata su "video", le immagini statiche possono essere acquisite premendo la leva delle immagini statiche durante la registrazione video.
- Si consiglia di impostare la modalità di ripresa automatica.
- Inserire prima la batteria e la scheda microSD/microSDHC o SD/SDHC se necessarie.
- Per spegnere la Media camera, premere e tenere premuto il pulsante dell'alimentazione per più di 2 secondi.

2 Inserire l'agente di asciugatura sul retro della base.

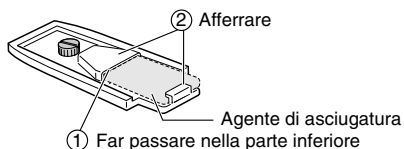

3 Collegare la base al fondo della Media camera.

- Fissare il foro per la vite del treppiede sul fondo della Media camera con la vite della base, quindi serrare la vite.

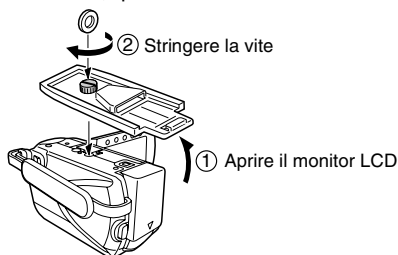

Avvertenza

- La Media camera si accende automaticamente quando il monitor LCD è aperto. Per spegnere la Media camera, premere e tenere premuto il pulsante dell'alimentazione per più di 2 secondi.

4 Piegare il cinturino impugnatura.

- Accertarsi che il cinturino impugnatura non sia incastrato nella custodia subacquea quando è chiusa ermeticamente.

5 Aprire la custodia subacquea.

- Qualora risulti difficile aprire i ganci, utilizzare la piccola chiave inglese esagonale (per aprire i ganci).

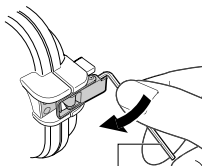

Piccola chiave inglese esagonale
(Chiave per aprire i ganci)

6 Fissare il coperchio del pulsante di alimentazione. (Non necessario per i modelli GZ-HM545 ~ GZ-HM570).

- Far combaciare il foro del coperchio del pulsante di alimentazione con la sporgenza del pulsante di alimentazione situato sulla custodia.

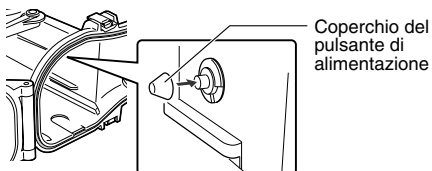

7 Inserire la Media camera nella custodia subacquea.

- Allineare la scanalatura di montaggio della base alla base da inserire.

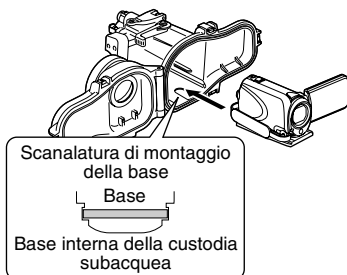

8 Regolare l'angolo del monitor LCD.

- Il monitor LCD può essere inclinato verso l'alto fino ad un angolo massimo di 30 gradi.

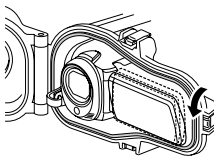

9 Chiusura ermeticamente la custodia subacquea.

- Assicurarsi che l'anello circolare non sia ritorto, e che non si sia dimenticato di montarlo.
- Accertarsi che oggetti estranei (cinghietta, cinturino, sporco, ecc.) non siano rimasti incastrati in mezzo.

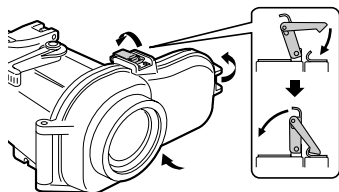

Avvertenza

- Il rischio di infiltrazioni d'acqua è estremamente elevato qualora l'anello circolare sia ritorto, si dimentichi di montarlo o qualcosa resti intrappolato nella chiusura ermetica.

10 Accertarsi che tutti i pulsanti di funzionamento della Media camera stiano funzionando correttamente.

- Se non stanno funzionando, estrarre la Media camera ed inserirla di nuovo.

11 Attaccare le impugnature.

- Attaccare le impugnature, le spessori o pesi sul fondo della custodia subacquea.

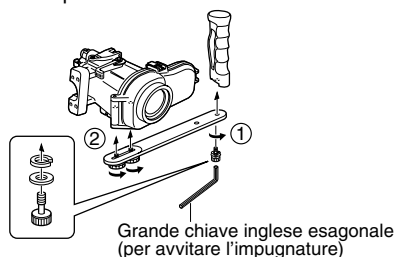

Registrazioni di file di video/immagini statiche

Prima di effettuare la registrazione

Immergere la custodia subacquea con la Media camera inserita in una vasca da bagno o in un serbatoio pieno di acqua limpida. Aumentare gradualmente il tempo di immersione della custodia subacquea come indicato di seguito.

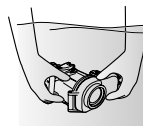

- Prima volta: 5 ~ 10 secondi
- Seconda volta: 30 secondi ~ 1 minuto
- Terza volta: 3 minuti ~ 5 minuti (provare a utilizzare le leve e i pulsanti mentre la custodia subacquea è immersa).

Avvertenza

- Far tenere in mano sempre a qualcun altro la custodia subacquea mentre ci si immerge o si esce dall'acqua, per evitare perdite e danni.
- Qualora, per qualsiasi motivo, si verifici un'infiltrazione d'acqua, rimuovere la batteria della Media camera. In caso contrario, si potrebbe provocare l'esplosione della Media camera.

1 Accendere della Media camera.

- Premere e tenere premuto il pulsante dell'alimentazione per oltre 2 secondi, per accendere l'alimentazione. (La spia di accensione della Media camera si illumina e il monitor si accende).

ON/OFF (accesso/spento)

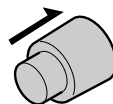

Nota

- Talvolta, a causa delle scosse o dell'impatto improvvisi al contenitore marino, la funzione che rileva le cadute della Media camera viene attivata per spegnere l'alimentazione della Media camera. Quando l'alimentazione della Media camera è spenta, accenderla di nuovo.

- 2** Per avviare la registrazione, premere il pulsante di avvio/arresto della videoregistrazione oppure la leva delle immagini statiche.

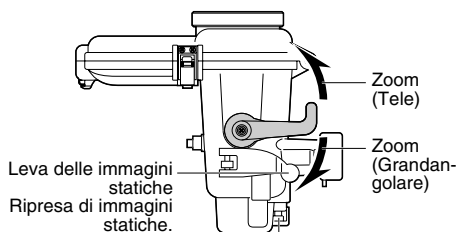

Pulsante di avvio/arresto della videoregistrazione
Avviare/interrompere la registrazione video.

- 3** Alla fine della registrazione, premere e tenere premuto il pulsante dell'alimentazione per più di 2 secondi, per spegnere la Media camera.

- La spia di accensione della Media camera si spegne e il funzionamento del monitor si arresta.

Staccare la Media camera

Qualora sia necessario staccarla immediatamente:

- 1** Sommergere la custodia subacquea in acqua limpida e scuoterla verso l'alto, verso il basso, a sinistra e a destra, per almeno 10 minuti, e quindi sciacquarla.
- 2** Rimuovere la custodia subacquea e pulire le gocce d'acqua sulla superficie della custodia usando un asciugamano asciutto.
- 3** Rivolgere il vetro anteriore della custodia subacquea verso l'alto e aprire i ganci per rimuovere la Media camera, accertandosi che le gocce d'acqua non entrino nella custodia dall'anello circolare o dai ganci.
- 4** Dopo aver rimosso la Media camera, chiudere la custodia subacquea di nuovo evitando che le gocce d'acqua entrino nella custodia; stringere poi tutti i ganci.
* Eseguire sempre la manutenzione della custodia subacquea dopo l'uso. (☞ Pag. 70)

Qualora non sia necessario staccarla immediatamente:

Effettuare la manutenzione sulla custodia subacquea. (☞ Pag. 70)

Manutenzione sulla custodia subacquea

Eseguire sempre la manutenzione della custodia subacquea al termine delle registrazioni.

Se non viene effettuata la manutenzione, cristalli salini o sporco potrebbero accumularsi dentro la custodia subacquea e causare infiltrazioni d'acqua.

Lavare la custodia subacquea in acqua mentre è ancora chiusa ermeticamente

- Seguire questa procedura entro i 30 minuti successivi all'immersione.
- Versare acqua limpida fino a quando la custodia subacquea sarà completamente immersa nel contenitore, e scuoterla verso l'alto, verso il basso, a sinistra e a destra.
- Muovere i pulsanti le leve mentre la custodia subacquea è immersa ed eliminare lo sporco da interstizi, scanalature. Passare a ③
- Se usata nel mare
-> Passare a **Rimozione del sale**

Rimozione del sale

Se la custodia subacquea è stata utilizzata nel mare, si consiglia di immergerla in acqua limpida per almeno 1 ora per rimuovere il sale.

① Preparare un contenitore pieno di acqua limpida di volume cinque volte superiore a quello della custodia subacquea.

- Il contenitore deve essere sufficientemente grande da consentire l'immersione totale della custodia subacquea.
- Se si dispone soltanto di contenitori piccoli, versare l'acqua limpida varie volte, fino a raggiungere un volume cinque volte superiore a quello della custodia subacquea.
- Lo scuotimento della custodia subacquea verso l'alto, il basso, a sinistra e a destra sarà più efficace.
- Muovere i pulsanti le leve mentre la custodia subacquea è immersa ed eliminare il sale da interstizi, scanalature, ecc.
- Accertarsi che anche l'impugnatura sia priva di sale.

② Collocare in acqua limpida per almeno 1 ora.

③ Rimuovere la custodia subacquea e pulire le gocce d'acqua sulla superficie della custodia usando un asciugamano asciutto.

④ Rimuovere la Media camera.

- Rivolgere il vetro anteriore della custodia subacquea verso l'alto e aprire i ganci per rimuovere la Media camera, accertandosi che le gocce d'acqua non entrino nella custodia dall'anello circolare o dai ganci.

Avvertenza

- La Media camera potrebbe staccarsi se i ganci vengono aperti con il vetro anteriore rivolto verso il basso.
- Qualora non sia possibile evitare di aprire la custodia subacquea nel luogo dove si effettua l'immersione, assicurarsi che gocce d'acqua dai capelli o dal corpo non entrino nella custodia.

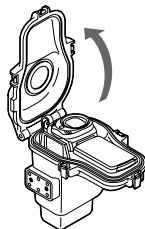

⑤ Rimuovere l'anello circolare e asportare eventuali residui di sale, sabbia o altri corpi estranei.

- Inoltre, pulire la scanalatura in cui era inserita l'anello circolare e la parte della custodia subacquea che era a contatto con l'anello, e lasciarli asciugare.
- ★ Per ulteriori dettagli sul maneggio e la conservazione dell'anello circolare, fare riferimento al "Manuale di manutenzione dell'anello circolare".

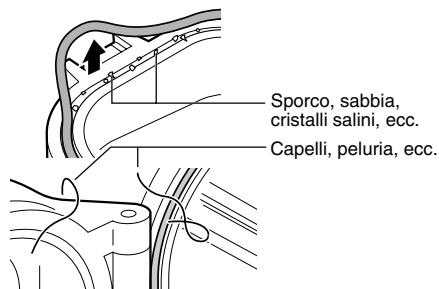

⑥ Pulire l'interno e l'esterno della custodia subacquea con un panno asciutto.

- ★ Usare un panno senza peluria per pulire l'interno della custodia subacquea.

7 Pulire la parte interna del vetro anteriore.

- Aggiungere alcune gocce del liquido di pulizia (disponibile in commercio) sulla parte interna del vetro anteriore e pulirlo utilizzando una salviettina per l'obiettivo, un panno pulito, ecc.

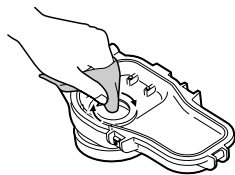

Avvertenza

- Il vetro anteriore sporco si appannerà.

8 Lasciarlo asciugare completamente in una zona ombreggiata.

Avvertenza

- Non lasciare la custodia subacquea esposta alla luce solare diretta.
- In caso contrario, si potrebbe provocare un cambiamento di colore della custodia e accelerare il deterioramento dell'anello circolare.

Nota

- Le condizioni potrebbero variare in base all'ambiente d'uso, come la temperatura, l'umidità, la temperatura dell'acqua, la salinità, ecc.

Conservazione dell'anello circolare

Se non si intende utilizzare la custodia subacquea per più di 1 mese, rimuovere l'anello circolare.

- ★ Per ulteriori dettagli, fare riferimento al "Manuale di manutenzione dell'anello circolare".

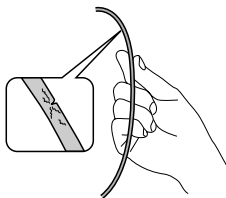

L'anello circolare è un componente consumabile. Sostituire l'anello circolare con una nuovo ogni anno.

Avvertenza

- Quando si intende riutilizzare un anello circolare dopo averla conservata, controllarne sempre le condizioni. Non utilizzare mai un anello circolare qualora sia deformato (schiacciato, distorto), spaccato o danneggiato in alcun modo.

Caratteristiche tecniche

Pressione massima	Profondità fino a 40 metri
Operazioni	Accensione/spengimento Avvio/arresto della videoregistrazione Ripresa di immagini statiche Zoom (tele/grandangolare)
Diametro del filtro	67 mm
Dimensioni dell'unità principale (L x P x A)	216 mm x 179 mm x 128 mm
Peso dell'unità principale	Circa 890 g (impugnatura esclusa)

Modelli di Media camera applicabili

GZ-HM300 ~ GZ-HM350
GZ-HM545 ~ GZ-HM570
GZ-HD500 ~ GZ-HD620

Для надежного функционирования данного изделия

Подготовка (☞ стр. 76)

- Убедитесь в отсутствии грязи, трещин и других повреждений на уплотнительном кольце.
- Обязательно смазывайте уплотнительное кольцо.



Монтаж камеры в боксе для подводной съемки (☞ стр. 77, 78)

- Наденьте крышку кнопки включения питания, если этого требует тип используемой камеры.
- Следите, чтобы уплотнительное кольцо не было перекручено, и не забывайте вставлять его.
- Затягивая уплотнение, убедитесь, что в него не попали посторонние предметы.



Запись файлов видео/неподвижных изображений (☞ стр. 78, 79)

- Не следует открывать и закрывать бокс для подводной съемки на месте съемки.
- Держа бокс для подводной съемки, опускайте его в воду постепенно.



Снятие бокса для подводной съемки/Уход (☞ стр. 79, 80, 81)

- После использования бокса для подводной съемки обязательно промойте его в свежей воде.
- Осуществляйте уход за уплотнительным кольцом.

JVC не несет ответственности за любые повреждения внутренней аппаратуры и материалов (видеокамеры, карты SD и т.д.) из-за протечки воды внутрь бокса для подводной съемки вследствие небрежного обращения с боксом, а также за любые повреждения фото/видео материалов вследствие этого. Поэтому, пожалуйста, обращайтесь аккуратно с боксом для подводной съемки.

Меры предосторожности



Перед использованием необходимо проверить данный бокс на наличие протечек воды.

Прочтите перед использованием

Данный бокс для подводной съемки является прецизионным устройством, обеспечивающим возможность видеосъемки в условиях высокого давления воды. Пожалуйста, соблюдайте осторожность при обращении с боксом до и после его использования, как описано в настоящей инструкции по эксплуатации.

Каждая деталь бокса для подводной съемки прошла строгий контроль в процессе производства, а отдельные функции были подвергнуты жестким испытаниям в процессе сборки. Также каждый бокс для подводной съемки прошел контроль водонепроницаемости с помощью водяных тестеров высокого давления. Но поскольку возможно случайное повреждение бокса на этапе транспортировки и распределения или во время хранения после покупки, перед погружениями необходимо всегда выполнять предварительную проверку его надежности, как указано ниже.

Предварительная проверка Не забудьте выполнить следующую предварительную проверку перед погружением.

- Прежде чем смонтировать камеру в боксе для подводной съемки, убедитесь в отсутствии протечек воды, выполнив погружение с пустым боксом.**
Подождите 5–6 минут, чтобы убедиться в отсутствии протечек.
Не забывайте выполнять данную проверку. Она служит гарантией сохранности вашей камеры.
- Ниже перечислены некоторые наиболее частые причины протечек воды:**
 - Бокс для подводной съемки используется без уплотнительного кольца.
 - Уплотнительное кольцо закреплено в неправильном положении.
 - Уплотнительное кольцо повреждено или деформировано.
 - На уплотнительное кольцо попал песок, грязь, волос или другой посторонний предмет.
 - Песок, грязь, волос или другой посторонний предмет попал на поверхность контакта с уплотнительным кольцом или под крышку.
 - При закрытии крышки бокса для подводной съемки под ней зажалось прилагаемый ремешок или пакетик с сорбентом.

3. Проверяйте бокс для подводной съемки на наличие царапин и трещин при каждом использовании.

При использовании бокс для подводной съемки противостоит давлению воды. Повторяющееся воздействие давления вызывает, в конечном итоге, усталость материала, которая может привести к повреждению бокса для подводной съемки. Проверяйте бокс для подводной съемки на наличие царапин и трещин при каждом использовании. Если бокс для подводной съемки используется часто, попросите выполнить его техобслуживание по месту покупки. (Техобслуживание является платным.)

Для обеспечения сохранности камеры и оптимальной эффективности использования бокса для подводной съемки имейте в виду вышеперечисленные примеры.

JVC не несет ответственности за протечки воды и повреждения чего-либо внутри бокса для подводной съемки (видеокамеры, карты SD и т.д.) вследствие небрежного обращения с данным изделием. При использовании бокса для подводной съемки обязательно следуйте предписанным процедурам.

Принадлежности

- Жидкость от запотевания
- Силиконовая смазка (5 г) x 1 шт.
- Силиконовая салфетка
- Сорбент (2 г) x 5 шт.
- Ремешок
- 2 уплотнительных кольца
- Одно запасное уплотнительное кольцо.

Уплотнительное кольцо

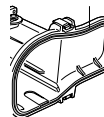

- Основание
Для монтажа камеры в боксе.

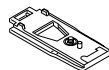

- Ручка
Также могут быть прикреплены имеющиеся в продаже фонари и грузы.
★ Если необходимо отрегулировать плавучесть, прикрепите имеющихся в продаже грузила к ручке.



- Пластинка



- Ключ для затяжки винта



- 2 ключа-шестигранника
Больший: для затяжки винта ручки
Меньший: для открытия застёжек

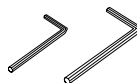

- Крышка кнопки включения питания



Комплект для ухода – продается отдельно (код детали: MG270_MTKIT)

Продается следующий комплект расходных материалов.

Обращайтесь к местному представителю JVC по сервису.

- Уплотнительных кольца x 2 шт.
- Силиконовая смазка (5 г) x 1 шт.
- Сорбент (2 г) x 5 шт.
- Салфетки для объектива (50 листов) x 1 шт.
- Крышка кнопки включения питания x 2 шт.

Ремешок



Прежде чем использовать бокс для подводной съемки в воде, чтобы надежно удерживать его, следует протянуть ремешок через крепежное отверстие.

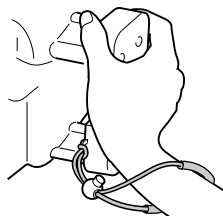

Жидкость от запотевания



Нанесите жидкость от запотевания на внутреннюю сторону переднего стекла, прежде чем использовать бокс для подводной съемки. Нанесите две-три капли жидкости на салфетку для объектива (имеется в продаже) или чистую ткань и приложите ее к внутренней стороне переднего стекла.

Переднее стекло

Бокс для подводной съемки

Сорбент

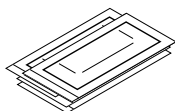

Предотвращает запотевание внутренней поверхности стекла бокса для подводной съемки. Поместите его в задней части основания, на котором установлена камера.

★ Способность бывшего в употреблении сорбента к поглощению влаги может ухудшиться в зависимости от условий эксплуатации. Поэтому рекомендуется каждый раз использовать новый пакет сорбента.

Силиконовая салфетка

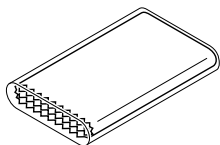

Промойте бокс для подводной съемки чистой водой и протрите всю внешнюю поверхность силиконовой салфеткой после того, как она высохнет.

Застежка

Ключ-шестигранник (меньший) (Ключ для застежек)



Используется тогда, когда возникают трудности с открытием застежки. Зацепите ключом застежку и потяните к себе.

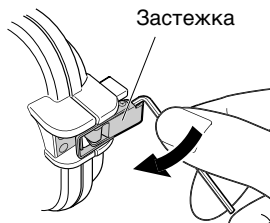

Застежка

Ручка ремня камеры

Основание

Ключ для затяжки винта



Используйте этот ключ для затяжки винтов основания.

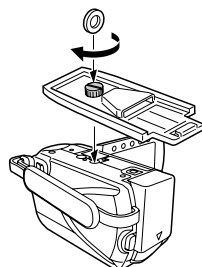

Части изделия и выполняемые ими функции

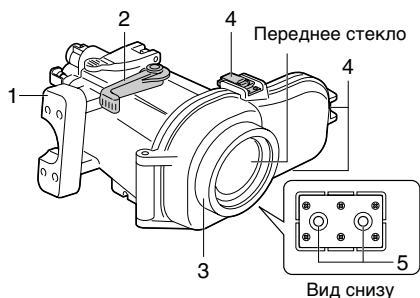
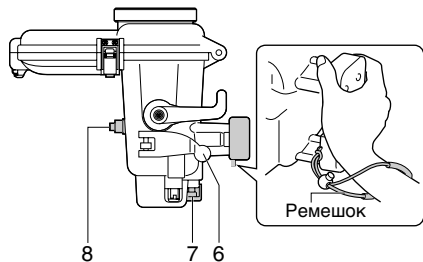

1. Ручка основного корпуса

Закрепите прилагаемый в комплекте поставки ремешок, как показано на рисунке выше.

2. Рычаг трансфокатора

Использование трансфокатора (телеобъектив/широкоугольный объектив) во время съемки.

3. Кольцо

Может использоваться для крепления имеющихся в продаже светофильтров (диаметром 67 мм).

4. Застежки (в 3 местах)

Закройте бокс для подводной съемки.

5. Крепежные отверстия для ручки

Могут использоваться для крепления прилагаемой ручки или имеющихся в продаже грузов.

6. Рычаг для съемки неподвижных изображений

Нажмите для съемки неподвижных изображений.

7. Кнопка пуска/останова видеозаписи

Нажмите один раз для начала видеосъемки.

Для остановки нажмите кнопку еще раз.

8. Кнопка “Питание”

Включение/выключение камеры.

Подготовка

1 Осмотрите основной корпус на наличие царапин и трещин.

Нанесите 2–3 капли жидкости от запотевания на салфетку для объектива (имеется в продаже) или чистую ткань и протрите изнутри переднее стекло бокса для подводной съемки.



2 Проверьте уплотнительное кольцо.

Выньте уплотнительное кольцо из основного корпуса при помощи прилагаемой пластинки.

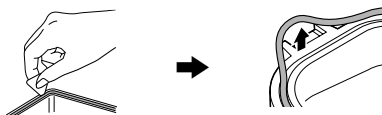

Проверьте уплотнительное кольцо, поверхность контакта с уплотнительным кольцом и канавку под уплотнительное кольцо на наличие посторонних предметов, вмятин, царапин и т.п. Убедитесь в отсутствии посторонних предметов (грязь, песка, кристаллов соли, волос, волокон и т.п.).

★ Подробности см. в “Руководство по уходу за уплотнительным кольцом”.

Внимание

- Никогда не используйте уплотнительное кольцо с вмятинами и царапинами.
- Неправильная установка уплотнительного кольца и обращение с ним могут привести к просачиванию воды в полость бокса.

3 Смажьте уплотнительное кольцо и вставьте на место.

4 Закройте пустой бокс для подводной съемки (без камеры внутри).

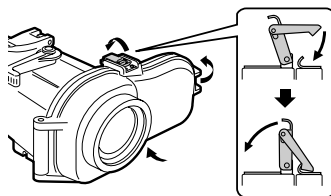

5 Погрузите бокс для подводной съемки в воду и проверьте на наличие протечек воды. (стр. 78)

Монтаж камеры в боксе для подводной съемки

1 Установите камеру.

- Если модель оснащена фонарем, выключите его.
- Снимите крышку с объектива.
- Включите режим съемки (видео/ неподвижное изображение).
- ★ Даже если режим съемки установлен на “видео”, неподвижные изображения могут фиксироваться во время видеозаписи нажатием рычага для съемки неподвижных изображений.
- Рекомендуется включить автоматический режим съемки.
- Предварительно вставьте аккумулятор и, при необходимости, карту microSD/ microSDHC или SD/SDHC-карту.
- Чтобы выключить камеру, нажмите и удерживайте 2 секунды кнопку включения питания.

2 Поместите сорбент в задней части основания.

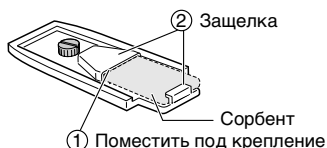

3 Установите камеру на основание.

- Совместите отверстие под штатив на нижней стенке камеры с отверстием в основании бокса и затяните винт.

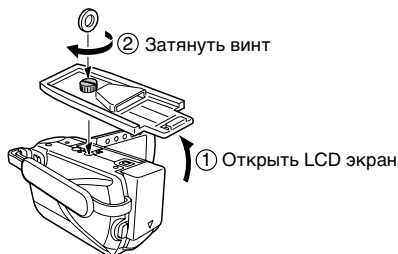

Внимание

- Камера включается автоматически, когда открывается LCD экран. Чтобы выключить камеру, нажмите и удерживайте 2 секунды кнопку включения питания.

4 Согните ремешок ручки.

- Убедитесь, что ремешок не попал в бокс при установке уплотнения.

5 Откройте бокс для подводной съемки.

- Если не удается расстегнуть застёжки, откройте их с помощью небольшого ключа-шестигранника (ключа для застёжек).

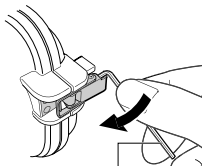

Небольшой ключ-шестигранник
(Ключ для застёжек)

6 Наденьте крышку кнопки включения питания. (Не требуется для моделей GZ-HM545 ~ GZ-HM570.)

- Совместите внутреннее углубление на крышке с выступающей кнопкой включения питания на боксе.

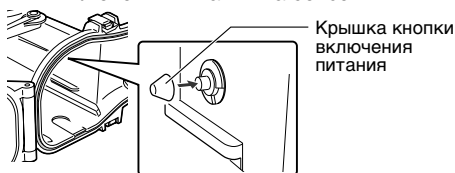

7 Вставьте камеру в бокс для подводной съемки.

- Совместите паз для крепления основания с основанием.

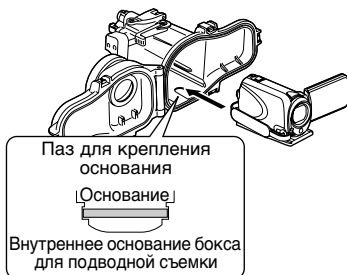

8 Отрегулируйте угол установки LCD экрана.

- Максимальный угол наклона LCD экрана составляет 30 градусов.

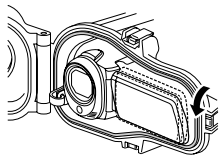

9 Закройте бокс для подводной съемки.

- Следите, чтобы уплотнительное кольцо не было перекручено, и не забывайте вставлять его.
- Убедитесь, что при закрывании в бокс не попали посторонние предметы (ремешок, грязь и т.п.).

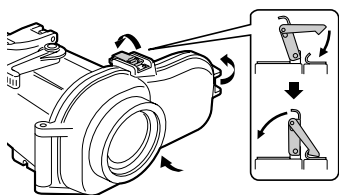

Внимание

- Если уплотнительное кольцо перекрутилось, если вы забыли вставить его, или если что-то застряло в уплотнении, риск просачивания воды многократно возрастает.

10 Убедитесь в правильности настройки всех управляющих кнопок камеры.

- При необходимости выньте камеру и установите ее заново.

11 Закройте застёжки.

- Закройте застёжки, установите фонари или грузы на нижней стенке бокса для подводной съемки.

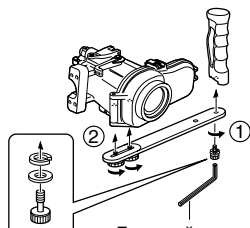

Большой ключ-шестигранник (для закручивания ручки)

Запись видео/файлов неподвижных изображений

Перед записью

Окуните бокс для подводной съемки вместе со вставленной камерой в ванну или бак со свежей водой. Постепенно увеличивайте продолжительность нахождения бокса для подводной съемки в погруженном состоянии, как указано ниже.

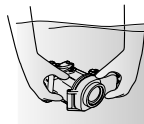

- 1-й раз: 5 ~ 10 секунд
- 2-й раз: 30 секунд ~ 1 минута
- 3-й раз: 3 минуты ~ 5 минут (подвигайте рычаги и кнопки, пока бокс для подводной съемки находится в погруженном состоянии).

Внимание

- Для предотвращения утери или повреждений обязательно попросите кого-нибудь подержать бокс для подводной съемки, пока вы ныряете или выходите из воды.
- Если по какой-либо причине произошла протечка воды, снимите аккумулятор с камеры. В противном случае камера может взорваться.

1 Включите питание камеры.

- Чтобы включить питание, нажмите и удерживайте кнопку включения питания более 2 секунд. (Начинает светиться индикатор питания камеры и включается экран.)

ВКЛ/ВЫКЛ

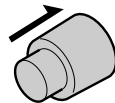

Примечание

- Из-за резких толчков или ударов по боксу для подводной съемки иногда срабатывает функция определения падения камеры, которая выключает питание камеры. Если питание камеры выключилось, включите его снова.

- 2** Включайте запись нажатием кнопки пуска/останова видеозаписи или рычага для съемки неподвижных изображений.

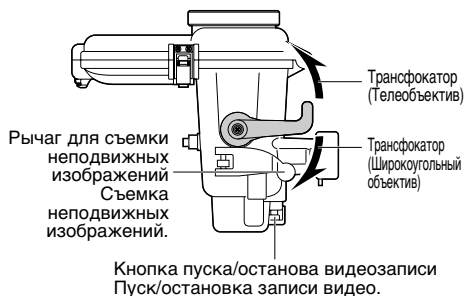

- 3** Закончив запись, нажмите и удерживайте более 2 секунд кнопку включения питания, чтобы выключить камеру.

- Прекращает светиться индикатор питания камеры и выключается экран.

Отсоединение камеры

При необходимости быстрого отсоединения:

- 1** Погрузите бокс для подводной съемки в чистую воду и встряхните его движениями вверх, вниз, влево и вправо не менее 10 раз, после чего промойте его.
- 2** Достаньте бокс для подводной съемки и вытрите с него капли воды с помощью сухой материи.
- 3** Расположите бокс передним стеклом вверх и откройте застёжки, чтобы достать камеру, следя за тем, чтобы капли с уплотнительного кольца или застёжек не попали внутрь бокса.
- 4** Достав камеру, снова закройте бокс для подводной съемки, следя за тем, чтобы капли воды не попали внутрь бокса, после чего закройте все застёжки.
 - ★ После каждого использования обязательно обеспечивайте боксу для подводной съемки уход. (стр. 80)

Если нет необходимости быстрого отсоединения:

Приведите в порядок бокс для подводной съемки. (стр. 80)

Уход за боксом для подводной съемки

После завершения записи обязательно обеспечивайте уход боксу для подводной съемки.

Если вы не будете проводить техобслуживание бокса, в нем будут скапливаться кристаллы соли и грязь, вследствие чего внутрь может попасть вода.

Промойте бокс для подводной съемки в воде, оставив его в герметично закрытом положении

- Это необходимо сделать в течение 30 минут после погружения.
- Погрузите его полностью в чистую воду и встряхните его движениями вверх, вниз, влево и вправо.
- Пока бокс для подводной съемки находится в погруженном положении, двигайте кнопки и рычаги, выполаскивайте грязь из всех зазоров или канавок. Перейдите к ④
- При использовании в соленой морской воде
-> Перейдите к **Очистите от соли**

Очистите от соли

Если бокс для подводной съемки использовался в морской воде, то для удаления соли погрузите его минимум на 1 час в свежую пресную воду.

- 1 Приготовьте емкость с водой в количестве, в пять раз превышающем объем бокса для подводной съемки.**
 - Размер емкости должен быть таким, чтобы бокс для подводной съемки мог погрузиться в воду полностью.
 - Если доступны только небольшие емкости, налейте пресную воду в объеме, по крайней мере, в пять раз превышающем объем бокса для подводной съемки, несколько раз.
 - Для большей эффективности встряхните бокс для подводной съемки движениями вверх, вниз, влево и вправо.
 - Пока бокс для подводной съемки находится в погруженном положении, двигайте кнопки и рычаги, выполаскивайте соль из всех зазоров или канавок и т.п.
 - Убедитесь, что в ручке также не осталось соли.

- 2 Поместите в чистую воду на 1 час.**
- 3 Достаньте бокс для подводной съемки и вытрите с него капли воды с помощью сухой материи.**
- 4 Снимите камеру.**
 - Расположите бокс передним стеклом кверху и откройте застёжки, чтобы достать камеру, следя за тем, чтобы капли с уплотнительного кольца или застёжек не попали внутрь бокса.

Внимание

- При открытых застёжках и направленном вниз переднем стекле присутствует вероятность падения камеры.
- Если бокс для подводной съемки необходимо открыть рядом с местом погружения, следите, чтобы в бокс не попали капли воды с ваших волос или тела.

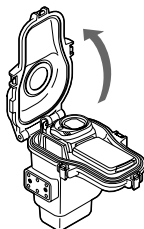

- 5 Выньте уплотнительное кольцо и удалите с него все следы соли, песка и других загрязнений.**
 - Также протрите канавку, в которую вставляется уплотнительное кольцо, и часть бокса для подводной съемки, которая контактирует с уплотнительным кольцом, и дайте им высохнуть.
 - ★ Для получения дополнительной информации об уходе и хранении уплотнительного кольца, смотрите "Руководство по уходу за уплотнительным кольцом".

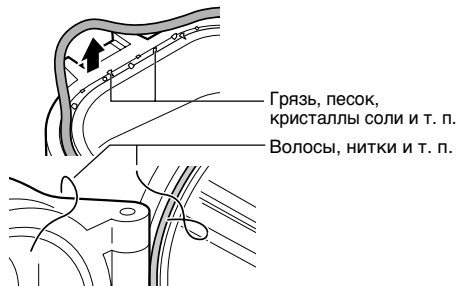

6 Протрите сухой салфеткой бокс для подводной съемки изнутри и снаружи.

- ★ Для ухода за внутренними полостями бокса используйте неволокнистую ткань.

7 Протрите внутреннюю поверхность переднего стекла.

- Нанесите несколько капель моющей жидкости (имеется в продаже) на внутреннюю поверхность переднего стекла, а затем вытрите ее салфеткой для объектива, чистой тканью и т.п.

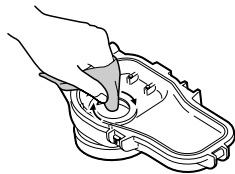

Внимание

- Если на переднем стекле осталась грязь, оно может запотеть.

8 Поместите его в тень для полного высыхания.

Внимание

- Не оставляйте бокс для подводной съемки под прямыми солнечными лучами.
- Это может привести к обесцвечиванию бокса и ускорению процесса старения уплотнительного кольца.

Примечание

- Температура, влажность, температура воды, коэффициент ее солености и другие параметры могут изменяться в зависимости от окружающих условий.

Хранение уплотнительного кольца

Если бокс для подводной съемки не будет использоваться более 1 месяца, выньте уплотнительное кольцо.

- ★ Подробности см. в "Руководство по уходу за уплотнительным кольцом".

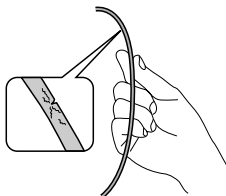

Уплотнительное кольцо относится к расходным материалам. Ежегодно заменяйте уплотнительное кольцо на новое.

Внимание

- При повторном использовании уплотнительного кольца после хранения обязательно проверяйте его состояние. Нельзя использовать уплотнительное кольцо, если оно деформировано (сплющено, искривлено), потрескалось или повреждено иным образом.

Технические характеристики

Максимальное давление	До 40-метровой глубины воды
Органы управления	Включение/выключение питания Пуск/останов видеозаписи Съемка неподвижных изображений Трансфокатор (телеобъектив/ широкоугольный объектив)
Диаметр фильтра	67 мм
Габаритные размеры бокса (Ш x Г x В)	216 мм x 179 мм x 128 мм
Собственная масса бокса	Около 890 г (без ручки)

■ Применяемые модели камер

GZ-HM300 ~ GZ-HM350
GZ-HM545 ~ GZ-HM570
GZ-HD500 ~ GZ-HD620

Czynności niezbędne do bezpiecznego użytkowania tego produktu

Przygotowanie (☞ str. 86)

- Sprawdź, czy pierścień uszczelniający nie jest uszkodzony, zabrudzony lub pęknięty.
- Na pierścień uszczelniający należy zawsze nakładać smar.



Nakładanie obudowy podwodnej na kamerę (☞ str. 87, 88)

- Osłonę przycisku zasilania należy nakładać, w modelach, w których jest to wymagane.
- Sprawdź, czy pierścień nie jest skręcony lub czy nie zapomniano go założyć.
- Podczas dokręcania uszczelki, sprawdź, czy nie znajdują się na niej jakieś zabrudzenia.



Nagrywanie filmów/fotografowanie (☞ str. 88, 89)

- Nie otwieraj i nie zamykaj obudowy w miejscu wykonywania zdjęć.
- Zanurz obudowę powoli do wody.



Zdejmowanie obudowy podwodnej/ konserwacja (☞ str. 89, 90, 91)

- Należy zawsze myć obudowę w słodkiej wodzie po zakończeniu użytkowania.
- Wykonaj czynności konserwacyjne pierścienia.

Jeśli z powodu niedbałego użytkowania obudowy, do wewnątrz dostanie się woda, firma JVC nie będzie odpowiedzialna za jakiegokolwiek uszkodzenia sprzętu i akcesoriów znajdujących się wewnątrz (kamera, karta SD itp.) lub za koszty powstałe podczas nagrywania filmu lub fotografowania. Dlatego należy ostrożnie obchodzić się z obudową podwodną.

Środki bezpieczeństwa



Przed rozpoczęciem użytkowania należy sprawdzić, czy nie występują przecieki.

Przeczytaj przed rozpoczęciem użytkowania

Poniższa obudowa podwodna to precyzyjny instrument przeznaczony do nagrywania filmów pod dużym ciśnieniem występującym pod wodą. Należy zwrócić szczególną uwagę na odpowiednie postępowanie z instrumentem przed i po jego użyciu zgodnie z instrukcją obsługi.

Każda część obudowy podwodnej była dokładnie kontrolowana podczas produkcji i poddana najbardziej surowym testom podczas montażu. Każda część obudowy musiała również przejść przez kontrolę wodoszczelności w testach pod wysokim ciśnieniem. Jednakże czasami podczas transportu, dystrybucji oraz podczas magazynowania po zakupie może powstać uszkodzenie i dlatego należy wykonać przed użyciem poniższy wstępny test.

Wstępny test

Należy wykonać poniższy test wstępny przed rozpoczęciem nurkowania.

1. Przed zamontowaniem kamery w obudowie, zanurkuj z pustą obudową i sprawdź, czy występują przecieki.

Poczekaj 5 lub 6 minut, aby upewnić się, że nie występują przecieki.

Należy zawsze wykonywać ten test dla bezpieczeństwa kamery.

2. Oto najczęstsze przyczyny przecieków wody:

- A. Obudowa podwodna jest używana bez pierścienia uszczelniającego.
- B. Pierścień uszczelniający jest zamontowany w nieprawidłowej pozycji.
- C. Pierścień uszczelniający jest uszkodzony lub zdeformowany.
- D. Na pierścieniu uszczelniającym znajduje się piasek, brud, włosy lub inne ciała obce.
- E. Na wewnętrznej części pokrywy lub na powierzchni stykającej się z pierścieniem uszczelniającym znajduje się piasek, brud, włosy lub inne ciała obce.
- F. Pasek lub torebka z środkiem osuszającym są przyciśnięte pokrywą w obudowie.

3. Sprawdź przed każdym użytkowaniem, czy na obudowie nie ma zarysowań lub pęknięć.

Obudowa podwodna musi osłaniać kamerę przed ciśnieniem wodnym. Wielokrotne poddawanie działaniu ciśnienia prowadzi do zmęczenia materiału, którego wynikiem może być uszkodzenie obudowy. Przed każdym użyciem kamery, należy sprawdzić, czy nie ma na niej zadrapań ani pęknięć. W przypadku częstego używania obudowy należy przeprowadzić konserwację najlepiej w miejscu zakupu. (Konserwacja jest płatna.)

Należy pamiętać o powyższych przyczynach przecieków, aby chronić kamerę i zapewnić jej wydajną pracę.

Firma JVC nie będzie odpowiedzialna za przecieki lub uszkodzenie przedmiotów znajdujących się wewnątrz obudowy (kamera, karta SD itp.) z powodu niedbałego użytkownika tego produktu. Należy przestrzegać odpowiednich instrukcji podczas użytkowania obudowy podwodnej.

Akcesoria

- Płyn zapobiegający tworzeniu się pary
- Smar silikonowy (5 g) x 1
- Szmatka silikonowa
- Środek osuszający (2 g) x 5
- Pasek
- 2 pierścienie uszczelniające
Jeden zapasowy pierścień uszczelniający.

Pierścień uszczelniający

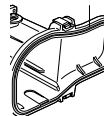

- Podstawa
Mocowana do kamery.

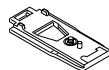

- Uchwyt
Można również zamocować dostępne w sprzedaży lampy i obciążniki.
★ W przypadku konieczności wyregulowania zdolności utrzymywania się na wodzie, do uchwytu należy przymocować dostępne w sprzedaży obciążniki.



- Narzędzie do podważania



- Klucz do dokręcania śrub



- 2 sześciokątne klucze
Duży: do przykręcenia uchwytu
Mały: do otwierania klamer

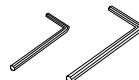

- Osłona przycisku zasilania



Zestaw do konserwacji – Dostępny oddzielnie (Numer katalogowy: MG270_MTKIT)

W sprzedaży są dostępne następujące części zamienne.

Należy skontaktować się z najbliższym przedstawicielem handlowym firmy JVC.

- Pierścienie uszczelniające x 2
- Smar silikonowy (5 g) x 1
- Środek osuszający (2 g) x 5
- Bibułka do obiektywu (50 sztuk) x 1
- Osłona przycisku zasilania x 2

Pasek



Przed użyciem obudowy, w celu zapewnienia dobrego chwytu w wodzie, przeciągnij pasek przez otwór do mocowania paska.

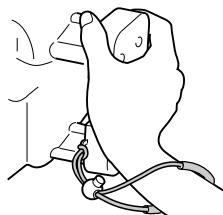

Płyn zapobiegający tworzeniu się pary



Przed użyciem obudowy podwodnej, nałóż płyn zapobiegający tworzeniu się pary na wewnętrzną część przedniego szkła.

Dodaj dwie do trzech kropli płynu na bibułkę do obiektywu (dostępną w handlu) lub czystą szmatkę i przetrzyj wewnętrzną stronę przedniego szkła.

Przednie szkło

Obudowa podwodna

Środek osuszający

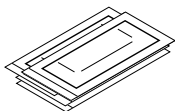

Zapobiega tworzeniu się pary we wnętrzu obudowy podwodnej.

Włóż go do dolnej części podstawy połączonej z kamerą.

★ Zdolność absorpcyjna czynnika osuszającego może z czasem osłabnąć, zależnie od warunków, w jakich obudowa podwodna jest używana. W związku z tym, zalecamy okresową wymianę środka osuszającego.

Szmatka silikonowa

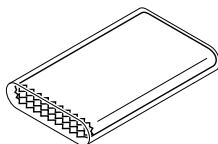

Obudowę podwodną należy myć w słodkiej wodzie i po wysuszeniu wytrzeć całą obudowę szmatką silikonową.

Klamra

Klucz sześciokątny (mały) (Otwieracz klamry)



Stosowany w przypadku trudności z otwieraniem klamry.
Założ klucz na klamrę i pociągnij do siebie.

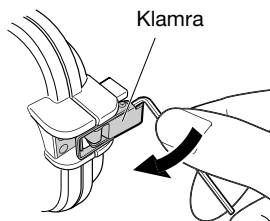

Klamra

Pasek na rękę

Podstawa

Klucz do dokręcania śrub



Używaj tego klucza do dokręcania wkrętu na podstawie.

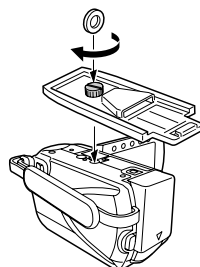

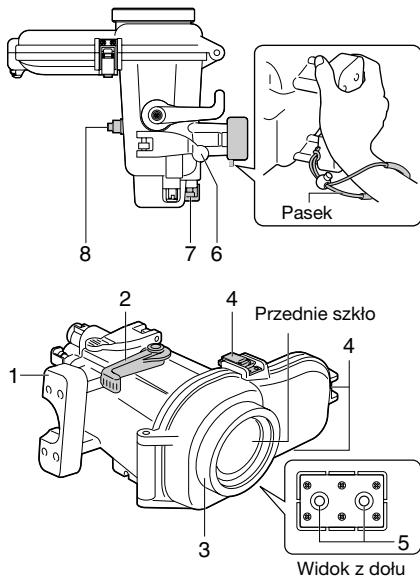

1. Główny uchwyt obudowy

Przymocuj pasek będący częścią zestawu zgodnie z powyższym rysunkiem.

2. Dźwignia powiększenia

Powiększanie (zwiększanie/zmniejszanie) podczas robienia zdjęć.

3. Pierścień

Można założyć filtry dostępne na rynku (średnica 67 mm).

4. Klamra (w 3 miejscach)

Służą do zamknięcia obudowy.

5. Otwory do mocowania uchwytu

Można zamocować uchwyt będący częścią zestawu lub inne dostępne w sprzedaży obciążniki.

6. Spust fotografowania

Naciśnij, aby robić zdjęcia.

7. Przycisk rozpoczęcia/zatrzymania nagrywania filmu

Naciśnij raz, aby rozpocząć filmowanie. Naciśnij ponownie, aby przerwać.

8. Przycisk zasilania

Włącza i wyłącza zasilanie kamery.

1 Sprawdź, czy na obudowie nie ma zarysowań lub pęknięć.

Nanieś 2 lub 3 krople znajdującego się w zestawie płynu zapobiegającego tworzeniu się pary na bibułkę do czyszczenia obiektywu (dostępną w handlu) lub czystą szmatkę i wyczyść wewnętrzną stronę przedniego szkła obudowy.

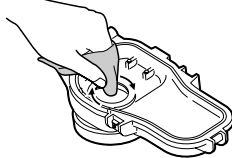

2 Sprawdź pierścień uszczelniający.

Używając przyrządu do podważania będącego częścią zestawu, zdejmij pierścień uszczelniający z obudowy.

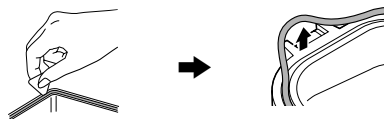

Sprawdź, czy nie widać obcych ciał, zabrudzeń, wyszczerbień, pęknięć itp. na pierścieniu uszczelniającym, powierzchni pierścienia uszczelniającego i w rowku, w którym znajduje się pierścień.

Usuń koniecznie wszystkie ciała obce (zabrudzenia, piasek, kryształ soli, włosy, kłaczki, itd.).

★ Szczegółowe informacje znajdują się "Instrukcja konserwacji pierścienia uszczelniającego".

Ostrożnie

- Nigdy nie używaj wyszczerbionych ani popękanych pierścieni uszczelniających.
- Nieprawidłowe postępowanie z pierścieniem może prowadzić do przeciekania wody.

3 Nanieś smar na pierścień uszczelniający i wcisnij go do rowka.

4 Zamknij pustą obudowę podwodną (bez kamery).

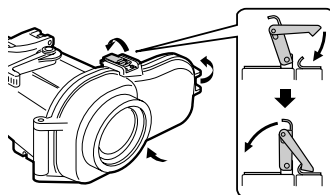

5 Zanurz obudowę w wodzie i sprawdź, czy nie występują przecieki. (☞ str. 88)

Nakładanie obudowy podwodnej na kamerę

1 Ustaw kamerę.

- Wyłącz światło, jeśli jest to model wyposażony w oświetlenie.
- Zdejmij pokrywę z obiektywu.
- Ustaw tryb fotografowania (film/zdjęcie).
- ★ Jeśli nawet tryb fotografowania jest ustawiony na "film", można robić zdjęcia naciskając w czasie filmowania spust fotografowania.
- Zaleca się włączyć tryb automatycznego fotografowania.
- Wcześniej włóż baterię i w razie potrzeby również kartę microSD/microSDHC lub kartę SD/SDHC.
- Aby wyłączyć kamerę, naciśnij i przytrzymaj przycisk zasilania przez ponad dwie sekundy.

2 Włóż środek osuszający do dolnej części podstawy.

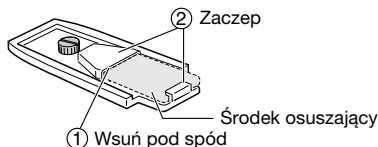

3 Zamocuj podstawę do dolnej części kamery.

- Wyrównaj otwór na wkręt statywu u dołu kamery z wkrętem w podstawie, i dokręć wkręt.

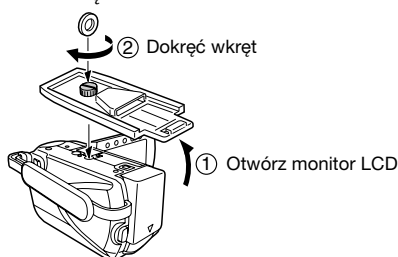

Ostrożnie

- Po otwarciu monitora LCD kamera włącza się automatycznie. Aby wyłączyć kamerę, naciśnij i przytrzymaj przycisk zasilania przez ponad dwie sekundy.

4 Zwiń pasek na rękę.

- Sprawdź, czy w czasie uszczelniania pasek nie uwiązł w obudowie.

5 Otwórz obudowę podwodną.

- Jeśli nie można otworzyć klamer, użyj małego klucza sześciokątnego (otwieracza klamer).

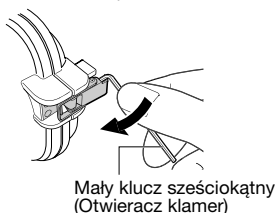

6 Załóż osłonę przycisku zasilania. (Nie jest to wymagane w modelach GZ-HM545 ~ GZ-HM570.)

- Wpasuj otwór osłony przycisku zasilania na wystającą część przycisku zasilania na obudowie.

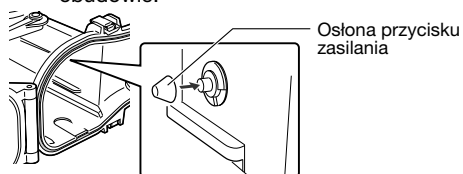

7 Włóż kamerę do obudowy.

- Zrównaj rowek montażu podstawy z podstawą.

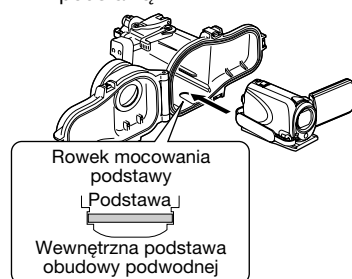

8 Wyreguluj kąt ustawienia monitora LCD.

- Monitor LCD można odchylić w górę pod maksymalnym kątem 30 stopni.

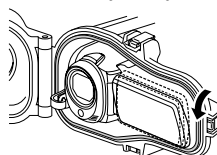

9 Służą do zamknięcia obudowy.

- Sprawdź, czy pierścień nie jest skręcony lub czy nie zapomniano go założyć.
- Sprawdź, czy nie uwięzły obce ciała (pasek, pas, zabrudzenia itd.).

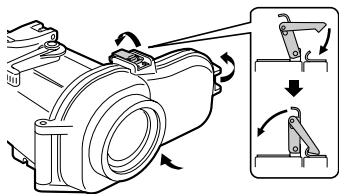

Ostrożnie

- Ryzyko przecieku wody jest bardzo wysokie, gdy pierścień uszczelniający jest skręcony, nie został zamontowany lub jeśli na uszczelce znajduje się jakieś zabrudzenie.

10 Sprawdź, czy wszystkie przyciski obsługi kamery prawidłowo działają.

- Jeśli nie, wyjmij kamerę i włóż ponownie.

11 Zamocuj uchwyty.

- U dołu obudowy kamery zamocuj uchwyty, lampy lub obciążniki.

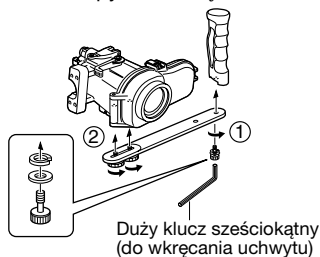

Nagrywanie filmów/fotografowanie

Przed rozpoczęciem nagrywania

Zanurz obudowę z kamerą w środku w wannie lub zbiorniku ze słodką wodą. Stopniowo wydłużaj czas zanurzenia kamery w następujący sposób.

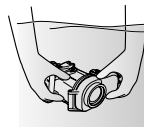

- Pierwszy raz: 5 ~ 10 sekund
- Drugi raz: 30 sekund ~ 1 minuta
- Trzeci raz: 3 minuty ~ 5 minut (korzystaj z dźwigni i przycisków, gdy obudowa jest zanurzona).

Ostrożnie

- Osoba wychodząca z wody lub wchodząca do wody powinna podać innej osobie obudowę podwodną do potrzymania w celu uniknięcia utraty lub uszkodzenia.
- Gdy zauważysz przeciek wody, wyjmij baterię z kamery. W przeciwnym wypadku bateria może wybuchnąć.

1 Włącz zasilanie kamery.

- Naciśnij i przytrzymaj przycisk zasilania przez ponad dwie sekundy i włącz zasilanie. (Włączy się lampka wskaźnika zasilania oraz monitor.)

ON/OFF

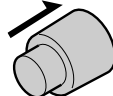

Uwaga

- Czasami z powodu nagłego wstrząsu lub uderzenia w obudowę podwodną, może zostać aktywowana funkcja wykrycia upadku, która powoduje wyłączenie zasilania kamery. Gdy zasilanie kamery wyłączy się, włącz je ponownie.

- 2** Naciśnij przycisk rozpoczęcia/zatrzymania nagrywania filmu lub spust fotografowania, aby rozpocząć nagrywanie.

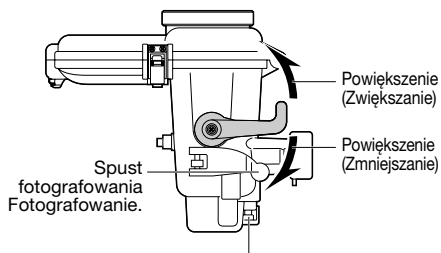

Przycisk rozpoczęcia/zatrzymania nagrywania filmu
Rozpoczęcie/zatrzymanie nagrywania filmu.

- 3** Po zakończeniu nagrywania, naciśnij i przytrzymaj przycisk zasilania przez ponad dwie sekundy, aby wyłączyć kamerę.
- Wyłączy się lampka wskaźnika zasilania oraz monitor.

Zdejmowanie kamery

W wypadku konieczności szybkiego zdjęcia kamery:

- 1** Zanurz kamerę w słodkiej wodzie i potrząśnij nią w górę i dół, w lewo i prawo co najmniej 10 razy, a następnie wypłukaj ją.
- 2** Wyjmij obudowę podwodną i suchym ręcznikiem wytrzyj krople wody z powierzchni zewnętrznej.
- 3** Skieruj przednie szkło w górę i otwórz klamry, aby wyjąć kamerę uważając, żeby krople wody nie przedostały się do obudowy z pierścienia uszczelniającego lub z klamry.
- 4** Po wyjęciu kamery, ponownie zamknij obudowę podwodną uważając aby krople wody nie przedostały się do obudowy, a następnie dociśnij wszystkie klamry.
★ Należy zawsze wykonywać konserwację obudowy podwodnej po jej użyciu. (☞ str. 90)

Gdy nie ma konieczności szybkiego zdjęcia kamery:

Wykonaj czynności konserwacyjne obudowy podwodnej. (☞ str. 90)

Konserwacja obudowy podwodnej

Należy zawsze wykonywać konserwację obudowy podwodnej po zakończeniu nagrywania.

Jeśli nie wykonasz konserwacji w obudowie zbierze się kryształki soli lub brud, co może spowodować przeciekanie wody.

Umyj obudowę w wodzie, gdy jest jeszcze zamknięta

- Należy wykonać to w ciągu 30 minut po nurkowaniu.
- Nalej słodkiej wody aż będzie można całkowicie zanurzyć kamerę w zbiorniku i potrząśnij nią w górę i dół, w lewo i prawo.
- Poruszaj przyciskami i dźwigniami, gdy obudowa jest zanurzona i wypłucz zanieczyszczenia ze szpar lub rowków. Przejdź do punktu 3
- Jeśli kamera była używana w wodzie morskiej -> Przejdź do [Usuwania soli](#)

Usuwania soli

Jeśli obudowa podwodna była używana w wodzie morskiej, zanurz ją w słodkiej wodzie na co najmniej jedną godzinę, aby usunąć sól.

1 Przygotuj zbiornik ze słodką wodą w ilości pięciokrotnie większej, niż objętość obudowy podwodnej.

- Pojemnik musi być na tyle duży, aby całkowicie zanurzyć w nim obudowę podwodną.
- Jeśli dysponujesz tylko małymi pojemnikami, kilkakrotnie nalewaj słodkiej wody w ilości równej co najmniej pięciokrotnej objętości obudowy podwodnej.
- Skuteczniejsze będzie potrząśnięcie obudową w górę i dół, w lewo i prawo.
- Poruszaj przyciskami i dźwigniami, gdy obudowa jest zanurzona i wypłucz sól ze szpar lub rowków itp.
- Sprawdź, czy sól nie pozostała na uchwytych.

2 Włóż do słodkiej wody na co najmniej jedną godzinę.

3 Wymij obudowę podwodną i suchym ręcznikiem wytrzyj krople wody z powierzchni zewnętrznej.

4 Wymij kamerę.

- Skieruj przednie szkło w górę i otwórz klamry, aby wyjąć kamerę uważając, żeby krople wody nie przedostały się do obudowy z pierścienia uszczelniającego lub z klamry.

Ostrożnie

- Kamera może wypaść, jeśli klamry nie są zamknięte, gdy przednie szkło jest skierowane w dół.
- Jeśli nie można uniknąć otwierania obudowy podwodnej w miejscu nurkowania, zwróć uwagę, aby krople wody z włosów oraz ciała nie wpadły do środka obudowy.

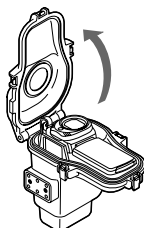

5 Zdejmij pierścień uszczelniający i wytrzyj pozostałą sól, piasek i inne ciała obce.

- Wytrzyj również rowek, w którym znajdował się pierścień uszczelniający oraz część obudowy podwodnej, która miała kontakt z pierścieniem uszczelniającym i poczekaj, aż wyschną.
- ★ Szczegółowe informacje o postępowaniu z pierścieniem uszczelniającym i jego przechowywaniu znajdują się "Instrukcja konserwacji pierścienia uszczelniającego".

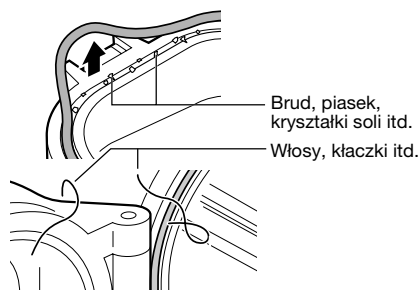

6 Wytrzyj część wewnętrzną i zewnętrzną obudowy podwodnej suchą szmatką.

- ★ Do tego celu używaj szmatki bazkłaczkowej.

7 Wytrzyj wewnętrzną stronę przedniego szkła.

- Nanieś kilka kropli płynu czyszczącego (dostępnego w handlu) na wewnętrzną część przedniego szkła i wyczyść je używając bibułki do obiektywów, czystej szmatki itp.



Ostrożnie

- Przednie szkło będzie zachodzić parą, jeśli będzie brudne.

8 Pozostaw w cieniu do wyschnięcia.

Ostrożnie

- Nie należy pozostawiać obudowy podwodnej na słońcu.
- W przeciwnym wypadku obudowa zostanie odbarwiona i skróci się żywotność pierścienia uszczelniającego.

Uwaga

- Taki stan może być zmienny, zależnie od warunków środowiskowych - od temperatury, wilgotności, temperatury wody, zasolenia i innych.

Przechowywanie pierścieni uszczelniających

Jeśli kamera ma być nieużywana przez ponad miesiąc, wyjmij i zachowaj pierścień uszczelniający.

- ★ Szczegółowe informacje znajdują się "Instrukcja konserwacji pierścienia uszczelniającego".

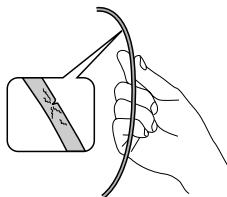

Pierścień uszczelniający jest materiałem eksploatacyjnym. Co roku należy wymieniać pierścień na nowy.

Ostrożnie

- W wypadku korzystania z pierścienia uszczelniającego, który był długo przechowywany, należy zawsze najpierw sprawdzić jego stan. Nigdy nie należy używać pierścienia uszczelniającego, który jest zdeformowany (zgnieciony, zniekształcony), pęknięty lub w jakikolwiek sposób uszkodzony.

Dane techniczne

Maksymalne ciśnienie	Głębokość wody do 40 metrów
Funkcje	Włączanie i wyłączenie zasilania Rozpoczynanie/ zatrzymywanie filmowania Fotografowanie Powiększenie (Zwiększanie/ Zmniejszanie)
Średnica filtra	67 mm
Rozmiary głównego urządzenia (szer. x grub. x wys.)	216 mm x 179 mm x 128 mm
Waga głównego urządzenia	Ok. 890 g (z uchwytem)

Dotyczy modeli kamery

GZ-HM300 ~ GZ-HM350
GZ-HM545 ~ GZ-HM570
GZ-HD500 ~ GZ-HD620

使用前請詳讀下列內容，以確保使用本產品的安全性。

準備工作(☞ 第 96 頁)

- 檢查O型環有無污垢、裂縫或是損壞。
- 請在O型環加上潤滑油。



將潛水盒裝上相機(☞ 第 97, 98 頁)

- 根據所用的相機，安裝電源按鈕蓋。
- 請確定O型環並未彎折，並且記得在潛水盒裝上O型環。
- 壓緊密封時，請確定密封處並無附著任何外物。



錄影 / 靜態影像檔案 (☞ 第 98 頁)

- 避免於拍攝地點打開及關閉潛水盒。
- 握持潛水盒時，輕輕將其放入水中。



拆卸潛水盒 / 維修(☞ 第 99, 100 頁)

- 使用後請以清水清洗潛水盒。
- O型環需進行維修。

JVC對於不正當的使用而造成潛水盒滲水之情況，導致產品內部裝備及材料（攝影機、SD記憶卡等）的任何損壞，或招致拍照 / 錄影時的任何費用，JVC不負維修保固之責任。因此，請小心使用潛水盒。

安全注意事項



使用潛水盒前，務必測試此一裝備是否滲水。

使用前請詳讀以下內容

此一潛水盒為精密儀器，專為在高水壓中從事安全錄影而設計。使用前與使用後請小心處理此一裝置，詳細說明請參閱使用說明書。
潛水盒的每一零件在生產過程中皆經過嚴格品質管制，各別功能在組裝過程中亦通過嚴密測試。每一台潛水盒皆經由水壓測試機證明通過防水檢驗。然而在運輸及物流過程中，或於購買後的存放期間，有時會對潛水盒造成損害，因此請於潛水前執行下列使用前測試工作，以確保產品使用安全。

使用前測試

潛水前請確定執行下列使用前測試工作。

1. 相機裝入潛水盒之前，先將潛水盒空盒放入水中，測試是否滲水。
請花5到6分鐘的時間確定潛水盒並無滲漏。
請執行此一測試以確保您相機的安全。
2. 下列情形為常見的滲水原因：
 - A. 潛水盒並未裝上O型環使用。
 - B. O型環並未安裝在正確的位置。
 - C. O型環損毀或變形。
 - D. O型環上沾有沙粒、污垢、毛髮或其它外物。
 - E. O型環的接觸表面或盒蓋內側上粘有沙粒、污垢、毛髮或其它外物。
 - F. 盒蓋關閉時，潛水盒內隨附的腕帶或乾燥劑袋受到擠壓。

3. 每次使用潛水盒時，請檢查潛水盒是否有刮痕或裂縫。

潛水盒於使用時必須承受水壓。因此反覆暴露於水壓中會導致組件疲勞，可能造成潛水盒的損害。請於每次使用潛水盒時，事先檢查潛水盒是否有刮痕或裂縫。若您經常使用潛水盒，請向經銷商諮詢有關維修事宜。（此為付費維修。）

為保護您的相機及確保使用最佳化，使用潛水盒時請注意上述事例。

JVC對於不正當的使用而造成潛水盒內部（相機、SD記憶卡等）任何滲水或損壞之情況，JVC不負維修保固之責任。因此，請依照正確步驟使用潛水盒。

配件

- 防霧液
- 矽氧潤滑油（5克）x1
- 矽氧清潔布
- 乾燥劑（2克）x5
- 腕帶
- 2個O型環
一個備用O型環。



- 底座
裝上相機。

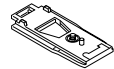

- 握帶
亦可安裝市售的閃光燈及砵碼。
★ 當有必要調整浮力時，
可將市售的砵碼安裝於
握帶上。

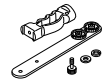

- 開鎖器



- 螺絲旋緊鍵



- 2個六角扳手
大型：用於擰緊握帶
小型：開扣器

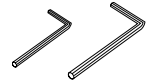

- 電源按鈕蓋



維修工具箱 - 另售（零件編號： MG270_MTKIT）

您可購買下列耗材的零件組。
請洽詢您最近的JVC客服代表。

- O型環 x2
- 矽氧潤滑油（5克）x1
- 乾燥劑（2克）x5
- 拭鏡紙（50張）x1
- 電源按鈕蓋 x 2

腕帶



在使用潛水盒之前，首先將腕帶穿過繫腕帶的孔口，以便在水中能好好握住相機。

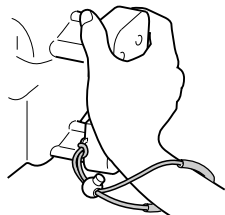

防霧液



使用潛水盒前，在遮光鏡片的內側部位塗上防霧液。
在拭鏡紙（市面出售）或乾淨的布上滴兩、三滴防霧液，並塗抹於遮光鏡片的內側部位。

遮光鏡片

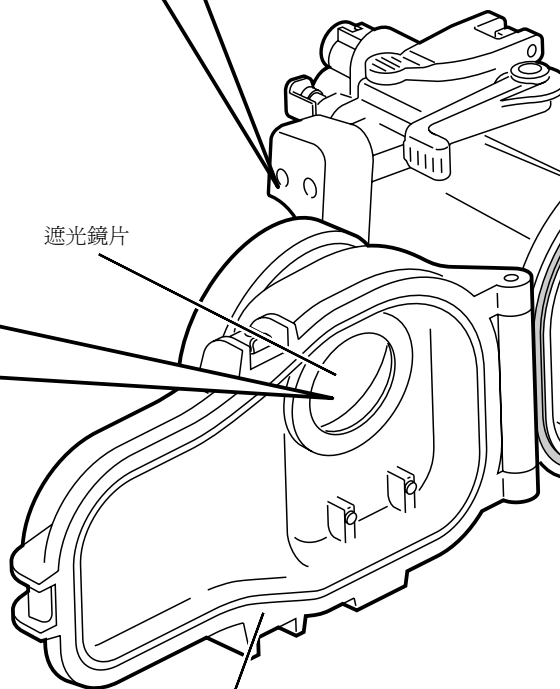

潛水盒

乾燥劑

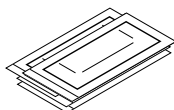

防止潛水盒內產生水氣。

將其插到與相機相連的底座背面。

★ 視使用情況而定，乾燥劑用過後吸濕能力可能變弱。因此我們建議每次使用後都換上新的乾燥劑。

矽氧清潔布

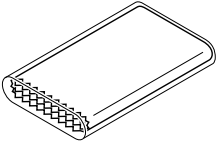

用清水洗淨潛水盒，乾了之後用矽氧清潔布抹乾淨整個潛水盒的表面。

扣

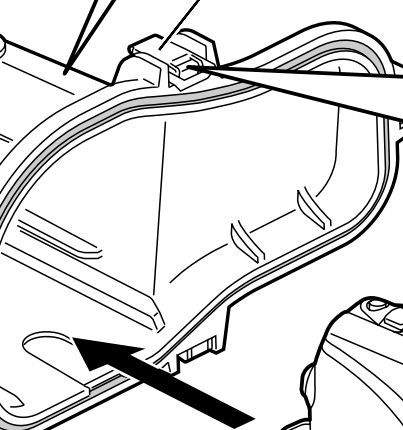

六角扳手（小型） （開扣器）



在開扣困難時使用。
用扳手將扣勾住，然後往您的方向拉動。

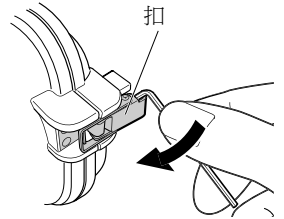

相機握帶

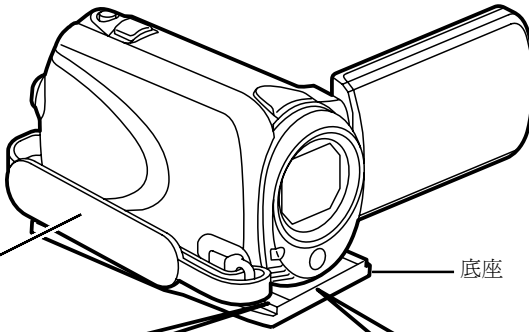

底座

螺絲旋緊鍵



用此鍵旋緊相機底座的螺絲。

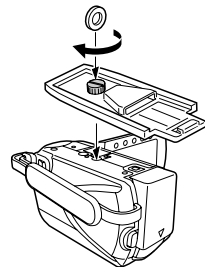

零件及功能

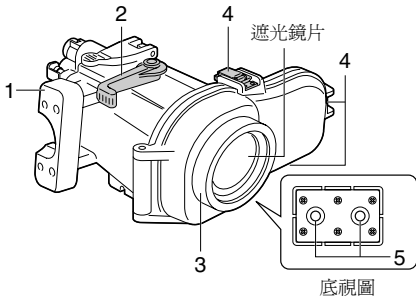
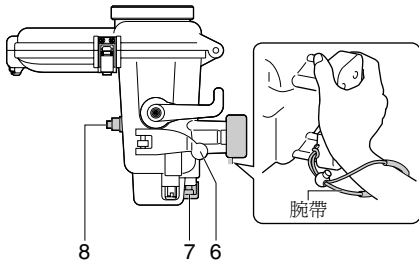

1. 主要潛水盒握帶
如上圖所示安裝內附的腕帶。
2. 變焦控制桿
拍攝時變焦（望遠 / 廣角）。
3. 轉接環
可安裝市售之濾鏡（直徑67公釐）。
4. 扣環（3處）
緊閉潛水盒。
5. 握帶安裝孔口
您可安裝內附的握帶，或是市售砵碼等。
6. 靜態影像控制桿
按下即可拍攝靜態影像。
7. 錄影開始 / 結束按鈕
按一次開始錄影。
再按一次停止錄影。
8. 電源按鈕
打開 / 關閉相機的電源。

準備工作

- 1 檢查主要盒身是否有刮痕及裂縫。
在拭鏡紙（市面出售）或乾淨的布上滴兩、三滴隨本產品附上的防霧液，以此擦拭潛水盒遮光鏡片的內側部位。

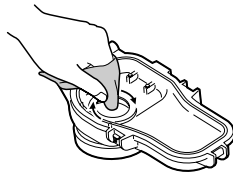

- 2 檢查O型環。
使用隨附的開鎖器，自潛水盒移除O型環。

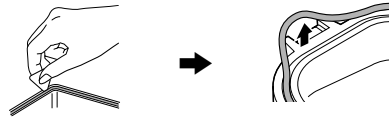

- 檢查O型環、O型環接觸表面以及O型環安裝槽，是否有外物、刮痕或是裂縫。務必去除任何外物（污垢、沙子、鹽結晶、毛髮、線頭等）。
- ★ 詳細資訊請參閱“O型環維護手冊”。

小心

- 如有刮痕和裂縫，則切勿使用O型環。
 - 如果操作O型環不當，可導致滲水。
- 3 在O型環上加入潤滑油並重新安裝於潛水盒中。
 - 4 關上潛水盒空盒（未裝入相機）。

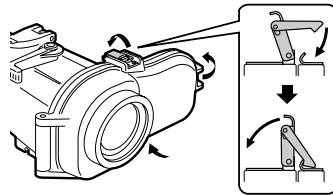

- 5 將潛水盒浸入水中，檢查是否滲水。
(請參閱第 98 頁)

將潛水盒裝上相機

1 設定相機。

- 配備照明燈的機型，請關閉照明燈。
- 打開鏡頭門片。
- 設為拍攝模式（錄影/靜態影像）。
- ★ 就算拍攝模式設為「錄影」，如在錄影期間按靜態影像控制桿，仍可拍攝靜態影像。
- 建議設定為自動拍攝模式。
- 事先插入電池，並視需要插入microSD/microSDHC記憶卡或SD/SDHC記憶卡。
- 請按住電源按鈕超過2秒鐘，關閉相機電源。

2 在底座的背面插入乾燥劑。

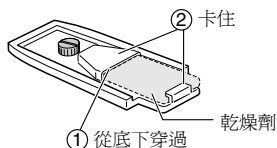

3 把底座裝到相機底部。

- 將相機底部三角架螺絲孔對準底座的螺絲，旋緊螺絲。

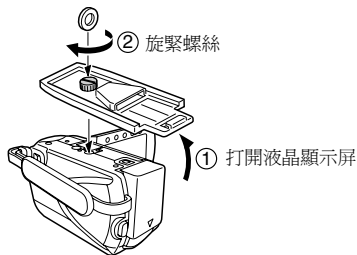

小心

- 液晶顯示屏被打開時，相機電源會自動打開。請按住電源按鈕超過2秒鐘，關閉相機電源。

4 摺疊握帶。

- 密閉時，切勿讓握帶卡在潛水盒中。

5 打開潛水盒。

- 若無法打開扣環，可使用小型六角扳手（開扣器）。

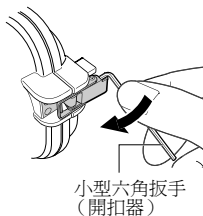

6 安裝電源按鈕蓋。(GZ-HM545至GZ-HM570不必安裝。)

- 將電源按鈕蓋的空心部分緊套於盒上突起的電源按鈕。

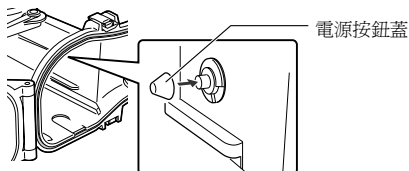

7 將相機裝入潛水盒。

- 將底座安裝槽與待插入的底座對齊。

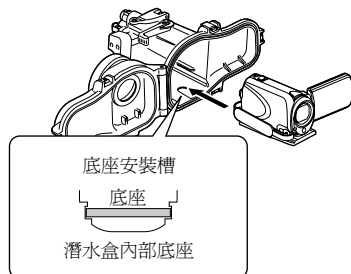

8 調整液晶顯示屏的角度。

- 液晶顯示屏可最多向上傾斜30度。

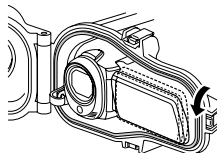

9 緊閉潛水盒。

- 請確定O型環並未彎折，並且記得在潛水盒裝上O型環。
- 確保沒有外物（腕帶、握帶、污垢等）卡在中間。

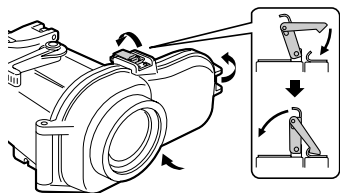

小心

- 若O型環受到彎折、忘記安裝或在密封處有異物堵住，則有滲水的高度危險。
- 10 請檢查相機的所有操作按鈕是否正常工作。
- 如果工作不正常，請取出相機，並再次插入。
- 11 安裝握帶。
- 在潛水盒的底部裝上握帶、照明燈或砝碼。

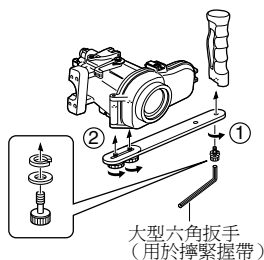

大型六角扳手
(用於擰緊握帶)

錄影 / 靜態影像檔案

錄影前

將裝上相機的潛水盒放入浴缸或充滿清水的水缸中。按如下方法逐漸延長潛水盒的浸水時間。

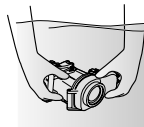

- 第一次：5 ~ 10 秒
- 第二次：30 秒 ~ 1 分鐘
- 第三次：3 ~ 5 分鐘（潛水盒置於水中時，嘗試操作控制桿及按鈕）。

小心

- 潛入水中或離開水面時，請由他人為您握持潛水盒，以免遺失或損壞。
- 若因故發生滲水情形，請移除相機電池。因為這可能導致相機爆炸。

1 打開相機電源。

- 請按住電源按鈕超過2秒鐘，打開電源。（相機電源燈亮起，液晶顯示屏打開。）

開/關

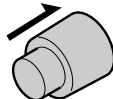

註

- 有時因潛水盒突然搖晃或受到碰撞，相機的掉落偵測功能便會啟動，關閉攝影機電源。如果相機電源被關閉，請再次打開電源。

2 按下錄影開始 / 結束按鈕或靜態影像控制桿以啟動錄影。

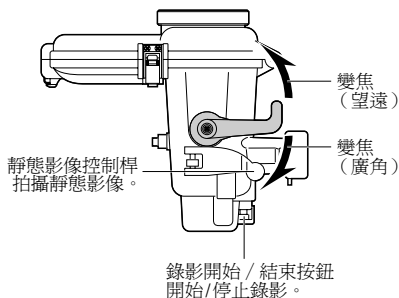

3 結束錄影時，按住電源按鈕超過2秒鐘以關閉相機電源。

- 相機電源燈熄滅，液晶顯示屏關閉。

拆卸相機

如有必要立即拆卸：

- ❶ 把潛水盒浸沒在清水中，並將潛水盒向上、下、左、右搖動至少10次，然後清洗。
- ❷ 將潛水盒拿出，用乾毛巾將盒面的水滴抹掉。
- ❸ 使潛水盒的遮光鏡片朝上，然後開扣將相機拿出，小心不要讓O型環或盒扣上的水滴進入盒內。
- ❹ 拿出相機後，再次關好潛水盒，同時注意不要讓水滴進入盒內。然後將盒上的扣全部扣緊。
 - ★ 使用後請進行潛水盒的維修工作。
(☞ 第 100 頁)

如不必立即拆卸：

對潛水盒進行維護。(☞ 第 100 頁)

潛水盒的維護

結束錄影後請進行潛水盒的維修工作。

如果沒有進行維修，鹽結晶和灰塵會積聚於潛水盒內，會導致滲水。

潛水盒於緊閉的狀態下在水中清洗

- 潛水後30分鐘內進行此操作。
- 倒入清水，直至潛水盒完全浸沒在容器中，並將潛水盒向上、下、左、右搖動。
- 潛水盒浸於水中時，移動按鈕及控制桿，並清洗任何縫隙或凹槽等處積聚的污垢。請進行⑤
- 如果在海裡用過
->請進行 **除鹽**

除鹽

若在海水中用過潛水盒，請將潛水盒浸於清水中至少一小時以除去鹽。

- 1 準備一個比潛水盒體積大五倍的容器，用來盛載清水。
 - 容器必須夠大，能讓整個潛水盒浸在水裡。
 - 如果只有較小的容器，將至少相當於潛水盒體積五倍的水倒進去。
 - 將潛水盒向上、下、左、右搖晃，效果更佳。
 - 潛水盒浸於水中時，移動按鈕及控制桿，並清洗任何縫隙或凹槽等處積聚的鹽。
 - 確保握帶沒有鹽分。
- 2 置於清水中至少1小時。
- 3 將潛水盒拿出，用乾毛巾將盒面的水滴抹掉。
- 4 取出相機。
 - 使潛水盒的遮光鏡片朝上，然後開扣將相機拿出，小心不要讓O型環或盒扣上的水滴進入盒內。

小心

- 如果遮光鏡片朝下，打開盒扣，相機可能會掉出來。
- 若您無法避免在潛水處打開潛水盒，請注意勿讓頭髮或身體上的水珠進入潛水盒中。

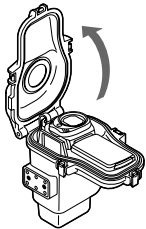

- 5 移除O型環，並拭去鹽、沙粒及其它外物。
 - 同時擦拭安插O型環的凹槽，以及潛水盒與O型環接觸的部分，並使其乾燥。
 - ★ 有關操作和存放O型環的詳細資訊，請參閱“O型環維護手冊”。

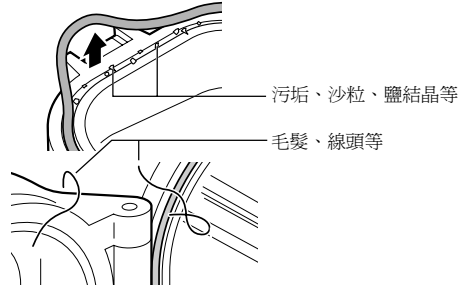

- 6 以乾布擦拭潛水盒內部及外部。
 - ★ 用不帶線頭的布擦拭潛水盒的內部。
- 7 擦拭遮光鏡片的內側部位。
 - 在遮光鏡片內側部位滴上幾滴清潔液（市面出售），然後用拭鏡紙、乾淨布等擦拭。

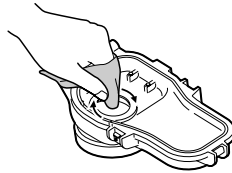

小心

- 遮光鏡片如果弄髒，會變模糊。
- 8 置於蔭涼處完全晾乾。

小心

- 請勿讓潛水盒直接暴露於日曬環境之下。
- 因為這可能導致潛水盒褪色，並可能導致O型環快速損壞。

註

- 視使用環境而定，溫度、濕度、水溫、鹽度及其他條件可能有所不同。

存放 O 型環

若您有超過1個月的時間不打算使用潛水盒，請立即移除O型環，並妥善存放。

★ 詳細資訊請參閱“O型環維護手冊”。

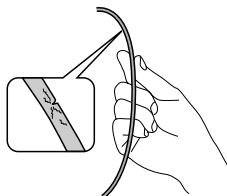

O 型環為耗材。請每年定期更換全新的 O 型環。

小心

- O型環於存放後再度使用時，請檢查其使用狀況是否良好。切勿使用任何因故變形（壓碎、彎折）、裂縫或損壞之O型環。

規格

最大壓力	水深至40公尺
操作	電源開 / 關 錄影開始 / 結束 靜態影像拍攝 變焦（望遠/廣角）
濾鏡直徑	67公釐
主要裝置尺寸 (寬 x 深 x 高)	216 mm x 179 mm x 128 mm
主要裝置重量	約890克（不含握帶）

適用機型

GZ-HM300 ~ GZ-HM350
GZ-HM545 ~ GZ-HM570
GZ-HD500 ~ GZ-HD620

JVC

▲ اتركه يجف تماماً في مكان ظليل.

تخزين الحلقة الدائرية

إذا كنت لا تتوي استخدام الحاوية لمدة تزيد عن شهر، فيرجى إزالة الحلقة الدائرية وتخزينها في مكان ملائم. ***** لمزيد من التفاصيل، يرجى الرجوع إلى "دليل صيانة الحلقة الدائرية".

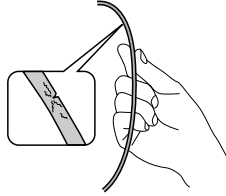

تنبيه

- لا تترك الحاوية البحرية في مكان قد تتعرض فيه لأشعة الشمس المباشرة.
- قد يؤدي ذلك إلى بهتان لون الحاوية، كما قد يتسبب في تدهور حالة الحلقة الدائرية بصورة أسرع.

ملاحظة

- قد تتفاوت الظروف حسب بيئة الاستخدام من حيث درجة الحرارة والرطوبة ودرجة حرارة الماء ودرجة الملوحة وما إلى ذلك.

تعتبر الحلقة الدائرية جزء قابل للاستهلاك. استبدل الحلقة الدائرية بأخرى جديدة سنويًا.

تنبيه

- عند استخدام الحلقة بعد تخزينها، احرص دائماً على فحص حالتها قبل الاستخدام مرة أخرى. يمنع استخدام الحلقة إذا تعرضت للتشوه (انبعاج، الفواء) أو التشققات أو التلف بأي شكل من الأشكال

المواصفات

الحد الأقصى للضغط	عمق يصل إلى ٤٠ متر
العمليات	التشغيل/الإيقاف بدء/إيقاف تسجيل الفيديو النقاط الصور الساكنة زوم (بعيد/قريب)
قطر المرشح	٦٧ مم
أبعاد الوحدة الرئيسية (العرض × العمق × الارتفاع)	٢١٦ مم × ١٧٩ مم × ١٢٨ مم
وزن الوحدة الرئيسية	٨٩٠ جم تقريباً (بدون المقبض)

■ طرازات الكاميرا التي يمكن استخدامها

GZ-HD300 ~ GZ-HD350
GZ-HD545 ~ GZ-HD570
GZ-HD500 ~ GZ-HD620

صيانة الحاوية البحرية

احرص دائماً على القيام بإجراءات الصيانة للحاوية بعد الانتهاء من التصوير.

ستتراكم بللورات الملح أو الأوساخ بداخل علبة الكاميرا في حالة عدم إجراء الصيانة، كما يمكن أن يؤدي ذلك إلى تسرب المياه.

غسل الحاوية البحرية بالماء وهي لا تزال مغلقة

- يجب القيام بذلك في غضون ٣٠ من الغطس.
 - قم بصبب الماء العذب على الحاوية البحرية حتى يتم غمرها تماماً بالماء، ثم قم برفعها لأعلى ولأسفل ولليسار ولليمين.
 - حرك الأزرار والأذرع أثناء غمر الحاوية وقم بإزالة القاذورات من أية فتحات أو تجويفات. تابع إلى ٢
 - في حالة الاستخدام في البحار
- > تابع إلى إزالة الملح

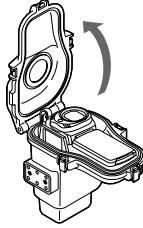

- قد تسقط الكاميرا في حال كانت الأجزاء مفتوحة واتجاه الزجاج الأمامي إلى أسفل.
- إذا لم يكن بإمكانك تجنب فتح الحاوية البحرية في موقع الغطس، يراعى عدم السماح بتساقط قطرات الماء من شعرك أو جسمك إلى داخل الحاوية.

٥ قم بإزالة الحلقة الدائرية، وامسح الملح والرمال والمواد الغريبة الأخرى.

- امسح كذلك التجويف الذي سبق إدخال الحلقة الدائرية فيه، وجزء الحاوية الذي كان متصلاً بالحلقة ثم تركهما ليجفيا.
- * للمزيد من المعلومات حول طريقة التعامل مع الحلقة الدائرية وتخزينها، يرجى الرجوع إلى "دليل صيانة الحلقة الدائرية".

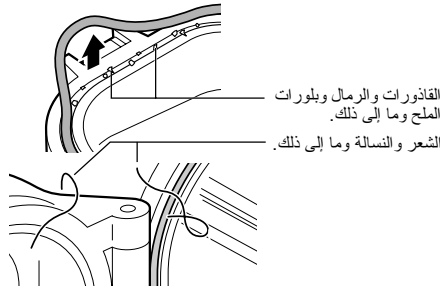

إزالة الملح

في حالة استخدام الحاوية في البحار، اغمر الحاوية في الماء العذب لمدة ساعة على الأقل لإزالة الملح.

١ استخدم حاوية تحتوي على ماء عذب يمثل خمسة أضعاف حجم الحاوية البحرية.

- يجب أن تكون حاوية الماء العذب كبيرة بشكل كافٍ يسمح بغمر الحاوية البحرية فيها بالكامل.
- في حال عدم توفر حاوية مياه كبيرة، يجب صب كمية من الماء العذب تعادل خمسة أضعاف حجم الحاوية البحرية على عدة مرات.
- ينصح برفع الحاوية البحرية لأعلى ولأسفل ولليسار ولليمين.
- حرك الأزرار والأذرع أثناء غمر الحاوية في الماء، ونظف الفتحات والتجويف وما إلى ذلك من الملح.
- تأكد أيضاً من خلو المقبض من الملح.

٢ اغمر الحاوية في الماء العذب لمدة ساعة على الأقل.

٣ قم بإزالة الحاوية وامسح قطرات الماء الموجودة على سطحها باستخدام منشفة جافة.

٤ إخراج الكاميرا.

- قم بتوجيه الزجاج الأمامي للحاوية البحرية إلى أعلى، ثم افتح الأجزاء لإخراج الكاميرا مع مراعاة عدم السماح لقطرات الماء الموجودة على الحلقة الدائرية أو الأجزاء بالتسرب داخل الحاوية.

٦ امسح الجزئين الداخلي والخارجي من الحاوية باستخدام قطعة قماش جافة.

- * استخدم قطعة قماش خالية من النسالة لمسح الجزء الداخلي من الحاوية.

٧ امسح الجزء الداخلي من الزجاج الأمامي.

- أضف بضع قطرات من سائل التنظيف (متوفر في الأسواق) على الجانب الداخلي من الزجاج الأمامي، ثم قم بإزالته باستخدام منديل تنظيف العدسات الورقي أو قطعة قماش نظيفة، الخ.

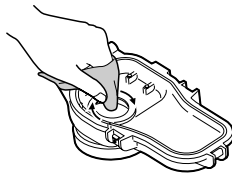

تنبيه

- لا تتضح الرؤية من خلال الزجاج الأمامي في حالة وجود القاذورات.

إخراج الكاميرا من الحاوية

إذا كنت بحاجة إلى إخراج الكاميرا على الفور:

- ١ قم بغمر الحاوية البحرية في الماء العذب مع هزها للأعلى والأسفل وإلى اليسار واليمين لعشر مرات على الأقل قبل غسلها.
 - ٢ قم بإزالة الحاوية وامسح قطرات الماء الموجودة على سطحها باستخدام منشفة جافة.
 - ٣ قم بتوجيه الزجاج الأمامي للحاوية البحرية إلى أعلى، ثم افتح الأبازيم لإخراج الكاميرا مع مراعاة عدم السماح لقطرات الماء الموجودة على الحلقة الدائرية أو الأبازيم بالتسرب داخل الحاوية.
 - ٤ بمجرد إخراج الكاميرا، أطلق الحاوية مرة أخرى مع مراعاة عدم السماح لقطرات الماء بالتسرب إلى الحاوية، ثم أحكم إغلاق كافة الأبازيم.
- * احرص دائماً على صيانة الحاوية بعد كل مرة استخدام.
(صفحة ١٠)

إذا لم تكن هناك حاجة إلى إخراج الكاميرا على الفور:

قم بإجراءات الصيانة للحاوية. (صفحة ١٠)

٣ عند الانتهاء من عملية التسجيل، اضغط مع الاستمرار على زر التشغيل لأكثر من ٢ ثانية لإيقاف تشغيل الكاميرا.

● تنطفئ لمبة الطاقة الخاصة بالكاميرا وتتوقف الشاشة عن العمل.

٩ يقوم بقتل الحاوية البحرية.

- احرص على عدم التواء الحلقة الدائرية وعدم إغفال تركيبها.
- تأكد من عدم احتجاز أية أجسام غريبة (السير أو الحزام أو القاذورات وما إلى ذلك) بالداخل.

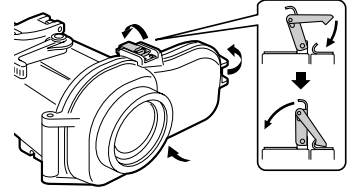

تنبيه

- يزيد احتمال حدوث تسرب للماء في حال التواء الحلقة الدائرية أو إغفال تركيبها أو احتجاز أي شيء في مانع التسرب.

١٠ تحقق من عمل كافة أزرار التشغيل بالكاميرا بصورة سليمة.

- في حالة تعطل الأزرار عن العمل، ينصح بإخراج الكاميرا وإدخالها مرة أخرى في الحاوية.

١١ قم بتركيب المقابض.

- قم بتركيب المقابض واللمبات والأوزان في الجزء السفلي من الحاوية.

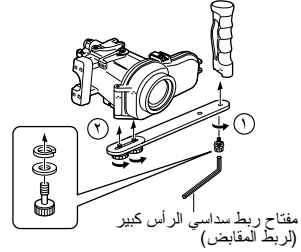

تسجيل ملفات الفيديو/الصور الساكنة

قبل التسجيل

قم بغمر الحاوية وبداخلها الكاميرا في حوض استحمام أو صهريج ممتلئ بالماء العذب، مع زيادة الفترة الزمنية المستغرقة في الغمر تدريجيًا في كل مرة كما يلي:

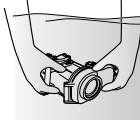

- في المرة الأولى: من ٥ إلى ١٠ ثوانٍ
- في المرة الثانية: من ٣٠ ثانية إلى دقيقة
- في المرة الثالثة: من ٣ إلى ٥ دقائق (حاول استخدام الأزرار والأزرار أثناء غمر الحاوية).

تنبيه

- ينصح دائماً بالاستعانة بمساعدة أحد الأشخاص لحمل الحاوية عند الشروع في الغطس أو عند الخروج من الماء لتفادي وقوع أية خسائر أو أضرار بالكاميرا.
- في حال حدوث تسرب للماء لأي سبب من الأسباب، يجب إزالة بطارية الكاميرا في الحال، فقد يتسبب ذلك في انفجار الكاميرا.

١ تشغيل الكاميرا.

- اضغط مع الاستمرار على زر الطاقة لأكثر من ثانيتين لتشغيل الكاميرا. (تضيء لمبة الطاقة بالكاميرا وتعمل الشاشة).

تشغيل/إيقاف

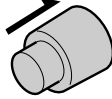

ملاحظة

- في بعض الأحيان، تعمل وظيفة الكشف عن السقوط الموجودة بالكاميرا لتوقف تشغيل الكاميرا نتيجة تعرض الحاوية للاهتزاز أو الارتطام المفاجيء. وفي حالة إيقاف تشغيل الكاميرا، يمكنك إعادة تشغيلها مرة أخرى.

٢ اضغط على زر بدء/إيقاف تسجيل الفيديو أو على ذراع الصور الساكنة لبدء التصوير.

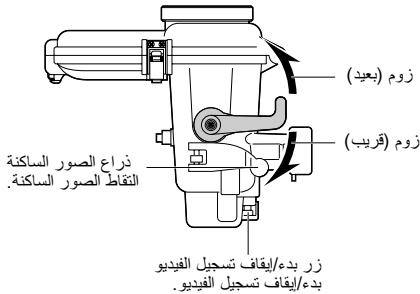

تثبيت الكاميرا داخل الحاوية البحرية

١ قم بإعداد الكاميرا.

- بالنسبة للطرازات المزودة بمصابيح إضاءة، افصل إضاءة الكاميرا.
- افتح غطاء العدسة
- اختياري وضع التصوير (فيديو/صور ساكنة).
- وحتى عند ضبط وضع التصوير على خيار "فيديو"، يمكن التقاط الصور الساكنة من خلال الضغط على ذراع الصور الساكنة أثناء تسجيل الفيديو.
- ينصح بضغط الكاميرا على وضع الالتقاط التلقائي.
- ادخل البطارية وبطاقة microSD/microSDHC أو بطاقة SD/SDHC قبل ذلك في حال الحاجة إليها.
- إيقاف تشغيل الكاميرا، اضغط مع الاستمرار على زر التشغيل لأكثر من ٢ ثانية.

٢ أدخل عامل التجفيف في الجزء الخلفي من القاعدة.

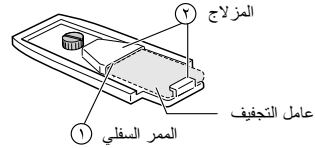

٣ قم بتركيب القاعدة في الجزء السفلي من الكاميرا.

- قم بمحاذاة فتحة مسمار الحامل الثلاثي الموجود في الجانب السفلي من الكاميرا مع مسمار القاعدة ثم أحكم ربط المسمار بإحكام.

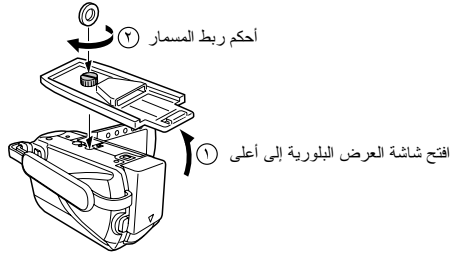

تنبيه

- يتم تشغيل الكاميرا تلقائياً عند فتح شاشة LCD. لإيقاف تشغيل الكاميرا، اضغط مع الاستمرار على زر التشغيل لأكثر من ٢ ثانية.

٤ قم بتهيئة حزام الحمل

- تأكد من عدم احتجاز حزام الحمل بين جوانب الحاوية البحرية عند تركيب مانع التسرب.

٥ افتح الحاوية البحرية.

- عند مواجهة صعوبة في فتح الإيزيم، استخدم مفتاح الربط السداسي الرأس الصغير (أداة فتح الإيزيم).

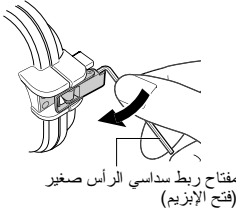

٦ قم بتركيب غطاء زر الطاقة. (ليس متطلباً من طرازات GZ-HM545 إلى GZ-HM570).

- ثبت التجويف الخاص بغطاء زر الطاقة بنتوء زر الطاقة في الحاوية.

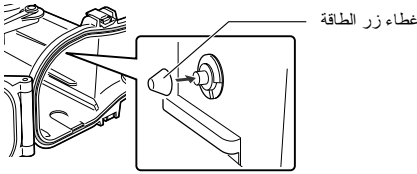

٧ أدخل الكاميرا في الحاوية البحرية.

- قم بمحاذاة تجويف تركيب القاعدة مع القاعدة تمهيداً للإدخال.

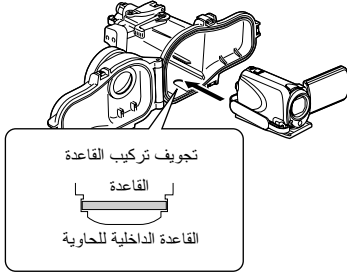

٨ اضبط زاوية شاشة العرض البلورية.

- يمكنك إمالة شاشة العرض البلورية لأعلى بزاوية أقصاها ٣٠ درجة.

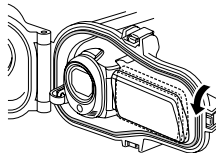

١ فحص الحاوية الرئيسية للتحقق من عدم وجود خدوش أو تشققات.

ضع نظطين أو ثلاث نقاط من سائل منع تكوّن الضباب المرفق على منديل تنظيف العدسات الورقي (متوفر بالأسواق) أو على قطعة قماش نظيفة ثم امسح الجانب الداخلي من الزجاج الأمامي للحاوية البحرية.

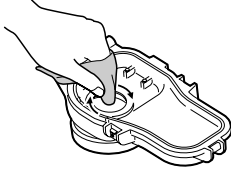

٢ افحص الحلقة الدائرية.

استخدم أداة الالتقاط المرفقة في إزالة الحلقة الدائرية من الحاوية.



تحقق من عدم وجود مواد غريبة أو حزوز أو تشققات أو غير ذلك في الحلقة الدائرية وسطحها الذي يلامس الحاوية والتجويف الخاص بها.

تأكد من إزالة كافة المواد الغريبة (القاذورات والرمل وبلورات الملح والشعر والنسالة وغيرها)
* لمزيد من التفاصيل، يرجى الرجوع إلى "دليل صيانة الحلقة الدائرية".

تنبيه

- يُمنع استخدام الحلقة الدائرية في حالة وجود حزوز أو تشققات.
- في حال التعامل مع الحلقة على نحو غير سليم، قد تتسبب في حدوث تسرب للماء.

٣ قم بتشحيم الحلقة ثم أعد تركيبها في مكانها.

٤ اغلق الحاوية البحرية الفارغة (الكاميرا غير موجودة داخلها).

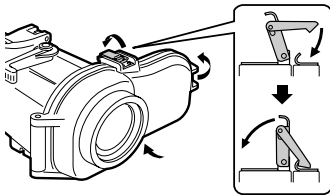

٥ اغمر الحاوية البحرية في الماء وتأكد من عدم تسربها له.

(صفحة ٨)

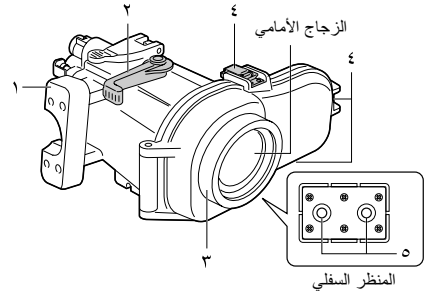
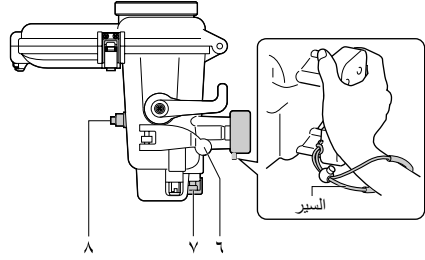

١. مقبض الحاوية الرئيسي

قم بتركيب السير المرفق كما هو موضح بالرسم التوضيحي أعلاه.

٢. ذراع الزوم

الزوم (بعيد/قريب) أثناء التصوير.

٣. الحلقة

يمكن تثبيت المرشحات المتاحة بالأسواق (بقطر ٦٧ مم)

٤. الإبزيم (٣ مواضع)

يقوم بفتح الحاوية البحرية.

٥. فتحات تركيب المقبض

يمكنك تركيب المقبض المرفق أو الأوزان المتاحة في الأسواق.

٦. ذراع الصور الساكنة

اضغط لالتقاط الصور الساكنة.

٧. زر بدء/إيقاف تسجيل الفيديو

اضغط مرة واحدة لبدء تسجيل الفيديو.

اضغط مرة أخرى لإيقاف التسجيل.

٨. زر الطاقة

يقوم بتشغيل/إيقاف الكاميرا.

السير

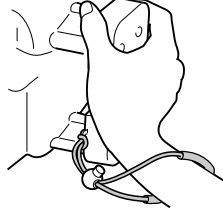

قم بتمرير السير عبر الفتحة الخاص به
قبل استخدام الحاوية، وذلك لضمان
إحكام القبضة على الحاوية داخل الماء.



سائل منع تكوّن الضباب

استخدم سائل منع تكوّن الضباب على الجانب
الداخلي من الزجاج الأمامي قبل استخدام
الحاوية.

ضع نقطتين أو ثلاث قطرات من السائل على
منديل تنظيف العدسات الورقي (متوفر في
الأسواق) أو قطعة قماش نظيفة، ثم ضع المنديل
أو قطعة القماش المبللة على الجانب الداخلي من
الزجاج الأمامي.

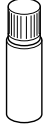

الزجاج الأمامي

الحاوية البحرية

عامل التجفيف

يعمل على منع تكوّن الضباب داخل الحاوية.
قم بإدخاله في الجزء الخلفي من القاعدة المثبتة في الكاميرا.
* قد تقل قدرة عامل التجفيف المستخدم مسبقاً على امتصاص
الرطوبة بناءً على ظروف الاستخدام. لذا، ننصح باستبداله في
كل مرة.

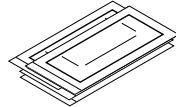

قطعة سليكون

تُغسل الحاوية بالماء العذب ثم يُمسح الجانب الخارجي منها بقطعة السليكون بعد جفافها.

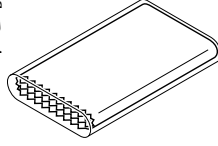

الإبزيم

مفتاح الربط سداسي الرأس (الصغير)
(فتح الإبزيم)

يستخدم عند مواجهة صعوبة في فتح الإبزيم. أدخل المفتاح في الإبزيم ثم اجذبه باتجاهك.

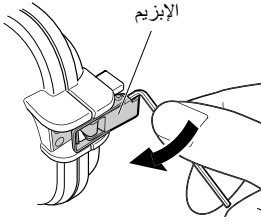

حزام حمل الكاميرا

القاعدة

مفتاح إحكام الربط الملولب

استخدم هذا المفتاح لإحكام ربط مسمار القاعدة.

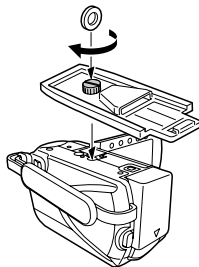

الملحقات

٣. تأكد من عدم وجود خدوش أو تشققات بالحاوية عند كل استخدام.

يجب أن تتحمل الحاوية البحرية ضغط الماء أثناء الاستخدام. علماً بأن التعرض المتكرر للضغط يؤدي في النهاية إلى إلحاق الضرر بالمادة، الأمر الذي قد يؤدي إلى تعرض الحاوية للتلف. يجب كذلك التأكد مسبقاً في كل مرة يتم فيها استخدام الحاوية من عدم وجود خدوش أو تشققات. وفي حالة استخدامها بصورة متكررة، يجب مراعاة صيانتها دورياً في المتجر الذي تم شراؤها منه. (يتم دفع رسوم مقابل إجراءات الصيانة.)

لحماية الكاميرا الخاصة بك وضمان الاستخدام الأمثل لها، يجب الانتباه للأمور السابق ذكرها عند استخدام الحاوية.

تخلي شركة **JVC** طرفها من أي مسؤولية تتعلق بتسرب الماء أو تعرض أي شيء داخل الحاوية للتلف (الكاميرا أو بطاقة **SD** أو غير ذلك) نتيجة سوء استخدام هذا المنتج. لذا يجب الحرص على اتباع الإجراءات الصحيحة عند استخدام الحاوية.

- سائل منع تكوّن الضباب
- عدد ١ عبوة شحم سليكون (٥ جم)
- قطعة سليكون
- عدد ٥ وحدات عامل تجفيف (٢ جم)
- السير
- عدد ٢ حلقة دائرية
- حلقة دائرية احتياطية.

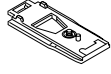

- القاعدة
- لتثبيت الكاميرا.



- مقبض
- يمكن أيضاً إضافة للمبات والأوزان المتوفرة بالأسواق.
- * قم بتركيب الأوزان المتاحة في الأسواق بالمقبض، لتعديل الطقوية عند الحاجة لذلك.



- أداة الانقطاع



- مفتاح إحكام الربط المولوب

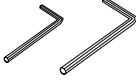

- عدد ٢ مفتاح ربط سداسي الرأس
- الكبير: لربط المقبض
- الصغير: فتح الإيزيم



- غطاء زر الطاقة

طقم أدوات الصيانة - يباع منفصلاً (رقم الجزء:

MG270_MTKIT)

يمكنك شراء المجموعة التالية من الأجزاء القابلة للاستهلاك. يرجى الاتصال بممثل الخدمة المحلي التابع لشركة **JVC**.

- عدد ٢ حلقة دائرية
- عدد ١ عبوة شحم سليكون (٥ جم)
- عدد ٥ وحدات عامل تجفيف (٢ جم)
- عدد ١ عبوة مناديل ورقية لتنظيف العدسات (٥٠ منديل)
- عدد ٢ غطاء زر الطاقة

لاستخدام هذا المنتج بشكل آمن

احتياطات السلامة

الإعداد (صفحة ٦)

- تحقق من عدم وجود قاذورات أو تشققات أو تلف في الحلقة الدائرية.
- احرص دائماً على تشحيم الحلقة.



يجب اختبار تلك الوحدة قبل الشروع في استخدامها للتأكد من عدم وجود أي تسرب للماء.

يرجى قراءة ما يلي قبل الاستخدام



تثبيت الكاميرا داخل الحاوية البحرية (صفحة ٧، ٨)

- قم بتركيب غطاء زر الطاقة وفقاً لاستخدام الكاميرا.
- احرص على عدم التواء الحلقة الدائرية وعدم إغفال تركيبها.
- عند إحكام شد مانع التسرب، تأكد من عدم تعلق أجسام غريبة به.



تسجيل ملفات الفيديو/الصور الساكنة (صفحة ٨، ٩)

- تجنب فتح وغلق الحاوية البحرية في موقع التصوير.
- عند حمل الحاوية البحرية، قم بانزائها برفق تحت سطح الماء.



فك الحاوية البحرية/الصيانة (صفحة ٩، ١٠، ١١)

- احرص دائماً على غسل الحاوية بماء عذب عقب الاستخدام.
- قم بإجراءات الصيانة الخاصة بالحلقة الدائرية.

اختبار ما قبل الاستخدام

احرص على إجراء الاختبار التالي قبل الغطس.

١. قبل تثبيت الكاميرا داخل الحاوية البحرية، قم بالغطس بصحبة الحاوية وهي فارغة لاختبار تسرب الماء.

يرجى البقاء تحت سطح الماء لمدة ٥ أو ٦ دقائق للتأكد من عدم وجود أي تسرب.

احرص على إجراء هذا الاختبار لضمان سلامة الكاميرا.

٢. وفيما يلي بعض أسباب التسرب العامة:

١. استخدام الحاوية بدون تركيب الحلقة الدائرية.
٢. عدم تثبيت الحلقة الدائرية في الوضع الصحيح.
٣. تعرض الحلقة الدائرية للتلف أو التشوه.
٤. وجود رمال أو قاذورات أو شعر أو أي جسم آخر غريب على الحلقة الدائرية.
٥. وجود رمال أو قاذورات أو شعر أو أي جسم آخر غريب على سطح ملاسة الحلقة الدائرية أو داخل الغطاء.
٦. انحشار السير المرفق أو حقيبة عامل التجفيف داخل الحاوية عند غلق الغطاء.

في حالة تسرب الماء داخل الحاوية نتيجة الاستخدام السليء لها، لن تتحمل شركة JVC مسؤولية أي تلف قد يحدث للمعدات والمواد الداخلية (كاميرا الفيديو أو بطاقة SD أو غير ذلك)، أو تقوم بدفع أي نفقات مطلوبة عند التقاط الصور الفوتوغرافية/مقاطع الفيديو. لذا يرجى توخي الحذر عند استخدام الحقيبة.



LYT2232-001A

JVC

WR-MG270

マリンケース

取扱説明書

Marine Case

INSTRUCTIONS

Unterwassergehäuse

BEDIENUNGSANLEITUNG

Boîtier sous-marin

MANUEL D'UTILISATION

Onderwaterhuis

GEBRUIKSAANWIJZING

Carcasa submarina

MANUAL DE INSTRUCCIONES

Custodia subacquea

ISTRUZIONI

Бокс для подводной съемки

ИНСТРУКЦИЯ ПО ЭКСПЛУАТАЦИИ

Obudowa podwodna

INSTRUKCJA OBSŁUGI

潛水盒

使用說明書

日本語

ENGLISH

DEUTSCH

FRANÇAIS

NEDERLANDS

CASTE.ESP.

ITALIANO

РУССКИЙ

POLSKI

中文繁體

عربي

الحاوية البحرية
تعليمات

