



Victor

取扱説明書

ビデオカセットレコーダー 型名 **HR-D5**

VIDEO CASSETTE RECORDER **HR-D5**

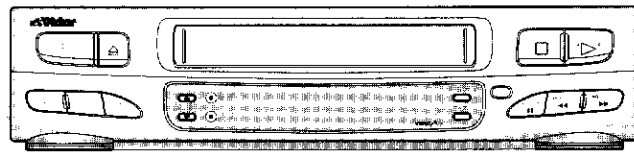

- お買い上げいただき、ありがとうございます。
- ご使用前にこの「取扱説明書」と別紙の「安全上のご注意」をよくお読みのうえ、正しくお使いください。お読みになったあとは、後日役に立つこともありますので、保証書と一緒に大切に保管してください。

製造番号は品質管理上重要なものです。お買い上げの際は製造番号が記載されているか、またその製造番号と保証書に記載されている製造番号が一致しているか、お確かめください。

VIDEO *Plus+*
Hi-Fi **VHS**

PU30424-422

正しくお使いいただくために

ご使用前に、この「正しくお使いいただくために」と別紙の「安全上のご注意」をよくお読みの上、正しくお使いください。

大切な録画の前に

- テレビ放送や録画物などから録画したものは、個人として楽しむなどのほかは、著作権法上、権利者に無断で使用できません。
- 大切な録画の場合は必ず事前に試し撮りをし、正常に録画・録音されていることを確かめてください。
- 万一、本機およびビデオカセットテープ等の不具合により、正常に録画・録音や再生できなかった場合の補償についてはご容赦ください。

大切な記録を消さないために

- 大切な録画済みテープの場合は、誤消去を防ぐため、つめ（誤消去防止用）を折って取り除いてください。
- ふたたび録画したいときは、セロハンテープを2重に貼ってください。
- 本機の録画方法について
- 本体とリモコンでは、操作方法が異なります。
本体……………録画ボタンを1回押すだけで録画が始まります。
リモコン……録画ボタンを押しながら再生ボタンを押すと、録画が始まります。
- 録画一時停止のしかたは、本体もリモコンも同様の操作です。
一時停止ボタンを押しながら録画ボタンを押します。録画を始めるには再生ボタンを押します。

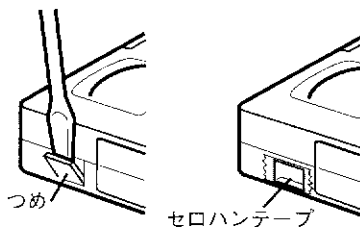

きれいな画面でご覧いただくために（クリーニングカセットの使い方）

■本機にはオートクリーニング機構が付いていますが、長い間ご使用になるうちにザラザラした画面になることがあります。

■ヘッド汚れの原因

ヘッドは次のようなことが原因で汚れます。

- 高温、多湿（梅雨時期など）
- 空気中のほこり

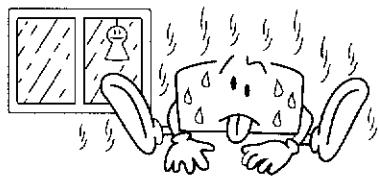

- テープの傷、汚れ
- 長時間の使用

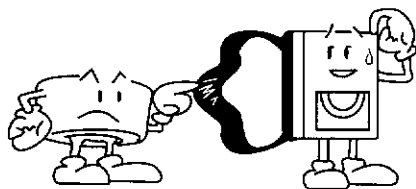

■クリーニングカセットを使っても正常な画面にならない時は、お買い上げの販売店または別紙「サービス窓口案内」をご覧ください。お近くのサービス窓口にご相談ください。

こんな症状になったら

- テープを再生するとザラザラした画面になる
- 映像が不鮮明または映らない



こんなときは

乾式のクリーニングカセットTCL-2（別売）を使って、ビデオヘッドをクリーニングしてください。

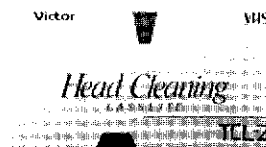

つゆつきにご注意

「つゆつき」とは

よく冷えたビールをコップにつぐと、コップのまわりに水滴がつきます。この状態を「つゆつき」（または結露）といいます。

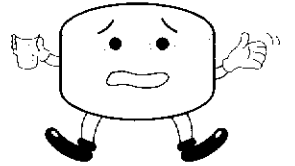

「つゆつき」がおきると

ビデオ内部のヘッドドラムに水滴がつくとテープが貼りついて、テープやビデオをいためてしまいます。

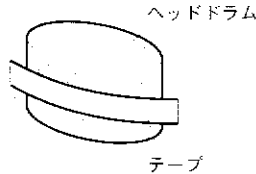

こんなときは「つゆつき」にご注意

- 寒いところから暖かい部屋に移動したとき
- 急に部屋を暖房したとき
- エアコンなどの冷風が直接あたるところ
- 湿気の多いところ

「つゆつき」をおこしそうなときは

あらかじめビデオの電源を入れておくと、「つゆつき」がおきにくくなります。

「つゆつき」がおきてしまったら

ビデオの電源を入れて数時間待ってからご使用ください。

ビデオカセットについて

- ビデオカセットは **SVHS**、**VHS** タイプをお使いください。（ただし、**SVHS** 録画はできません。）
- 録画済テープに新しく録画するときは、前に録画されたものは自動的に消されます。
- カセットは裏返しでは使えません。
- カセットのふたを開けたり、分解したり、テープに直接触れることは絶対にしないでください。
- テープを走行させないで、カセットを何度も出し入れしないでください。テープに傷をつけることがあります。
- テープ使用後は、始めまで巻き戻しておいてください。

ビデオカセットの保管は

- 湿気やほこりの多いところ、カビの発生しやすいところはさけてください。
- 直射日光が当たるところやストーブの近くはさけてください。
- 磁気の発生するところはさけてください。
- 落としたり衝撃を与えないでください。
- むらのある巻き取り状態はテープをいためます。きれいに巻き直してください。
- カセットケースに入れて、立てて保管してください。

キャビネットのお手入れ

キャビネットや操作パネルの汚れは、柔らかい布で軽くふき取ってください。汚れのひどいときは、水でうすめた中性洗剤にひたした布をよく絞ってふき取り、かわいた布で仕上げしてください。ご使用の際は、その注意書に従ってください。

- シンナー、ベンジンなどは使用しないでください。

キャビネットがいたんだり、塗料がはがれたりすることがあります。

正しくお使いいただくために

- キャビネットに殺虫剤など揮発性のものをかけないでください。

アンテナについて

- 妨害電波をさけるために、電線や道路などからなるべく離して立ててください。
- 風雨にさらされているので、定期的に点検、交換することをおすすめします。
- アンテナ線には良好な画像を得るため、同軸ケーブルを使用することをおすすめします。
- アンテナ工事には、技術と経験が必要ですので、販売店にご相談ください。

主な特長

□ 内の数字が参照ページです。

- 電話のプッシュホン感覚で簡単に録画予約ができる
Gコード予約※ …………… (36)
- 自由自在に可変速再生できる
一発シャトル …………… (33)
- TV12チャンネルボタンで他社製テレビも操作できる
テレビもリモコン…………… (10)
- 再生映像に適した画質に自動調整する
オートピクチャー …………… (44)
- S-VHSで録画されたテープが見られる
S-VHS簡易再生機能 …… (30)
- チャンネル設定が簡単に素早くできる
オートチャンネルプリセット対応 (18)
- 自動的にテープの始めまで巻戻してテープを出す
レンタルリターン …………… (33)
- 1日3回時報に合わせて時計を自動調整
ぴったりクロック…………… (22)
- タイマー録画した番組の頭出し再生が簡単にできる
留守録“イチ押”プレイ… (42)
- 常にヘッドとドラムを最良の状態に保持する
新オートヘッドクリーニング機構

※Gコードシステムはジェムスター社のライセンスに基づいて生産しております。

付属品

本機の付属品をお確かめください。

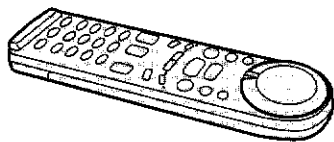

リモコン



単4乾電池(2本)
(リモコン動作確認用)



アンテナコード(1.2m)

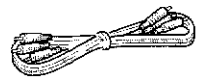

映像/音声コード(1.2m)

この取扱説明書の見かた

各ページの操作がリモコンまたは本体のどちらで操作できるか左上にイラストでお知らせしています。

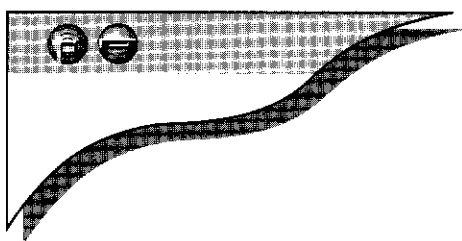

リモコンで操作できます。



本体で操作できます。

もくじ

ビデオの設置は どなたがしますか

最初にお読みください

ご自分で設置される場合 準備編からお読みください

- アンテナやテレビと接続します
- チャンネルの設定をします
- 時計を合わせます

接続・設定が済んでいる場合 操作編からお読みください

- ビデオテープを見ます
- テレビ番組を録画します
- タイマー予約をします
- ビデオテープのコピーを作ります

この取扱説明書は大きく準備編と操作編とに分かれています。

- アンテナの接続・チャンネルの設定・時計合わせなどの設定がすでにお済みの方は、はじめに→操作編→その他の順にお読みください。
- ご自分で接続・設定をされる方は、はじめから順にお読みください。

各部のなまえ	・本体前面	6
	・本体表示窓	7
	・本体背面	7
	・リモコン	8
リモコンの準備		10
画面表示		12

アンテナ・ビデオ・テレビの接続	14
BSテレビと接続してBS番組を録画する	17
受信チャンネル設定	18
時計合わせ	22
Gコード予約の準備 (ガイドチャンネル設定)	24

カセットの出し入れ	30
ビデオテープを再生する	31
テレビ番組を録画する	34
タイマー予約 [Gコード予約]	36
タイマー予約 [通常予約]	38
タイマー予約の確認/取消し/変更	40
番組の頭出し	42
再生画面の調節	44
録音する音声を選ぶ	46
聞きたい音声を選ぶ	47
テープのコピー [ダビング]	48

故障かな?と思ったら	50
仕様	53
索引	54
保証とアフターサービス	55

はじめに

接続

設定

準備編

基本的な使い方

操作編

便利な使い方

その他

各部のなまえ

□ 内のページで機能を説明しています。

本体前面

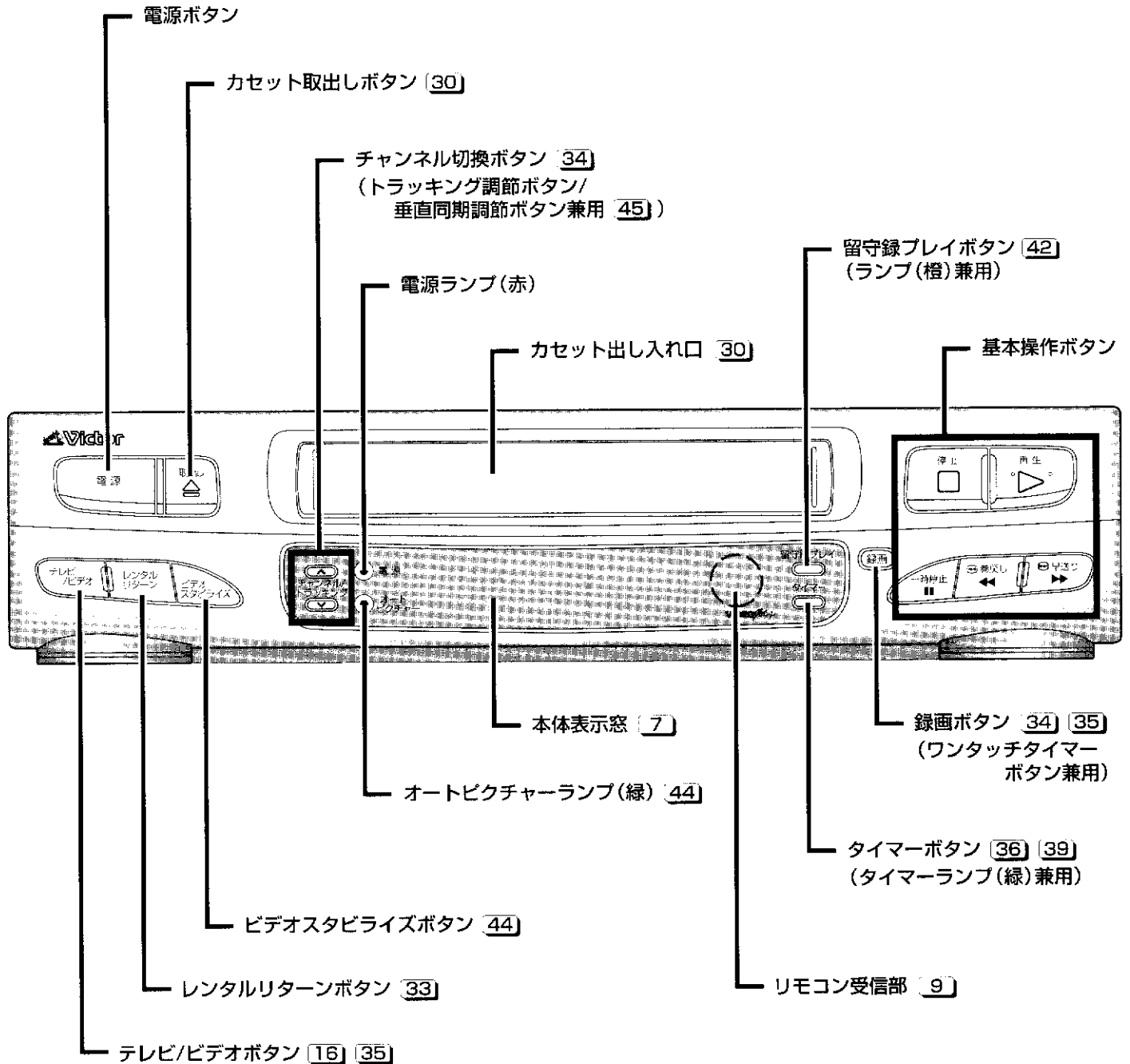

本体表示窓

ビデオ電源「切」のときは、本体表示窓を自動的に暗くします。(おやすみディスプレイ)

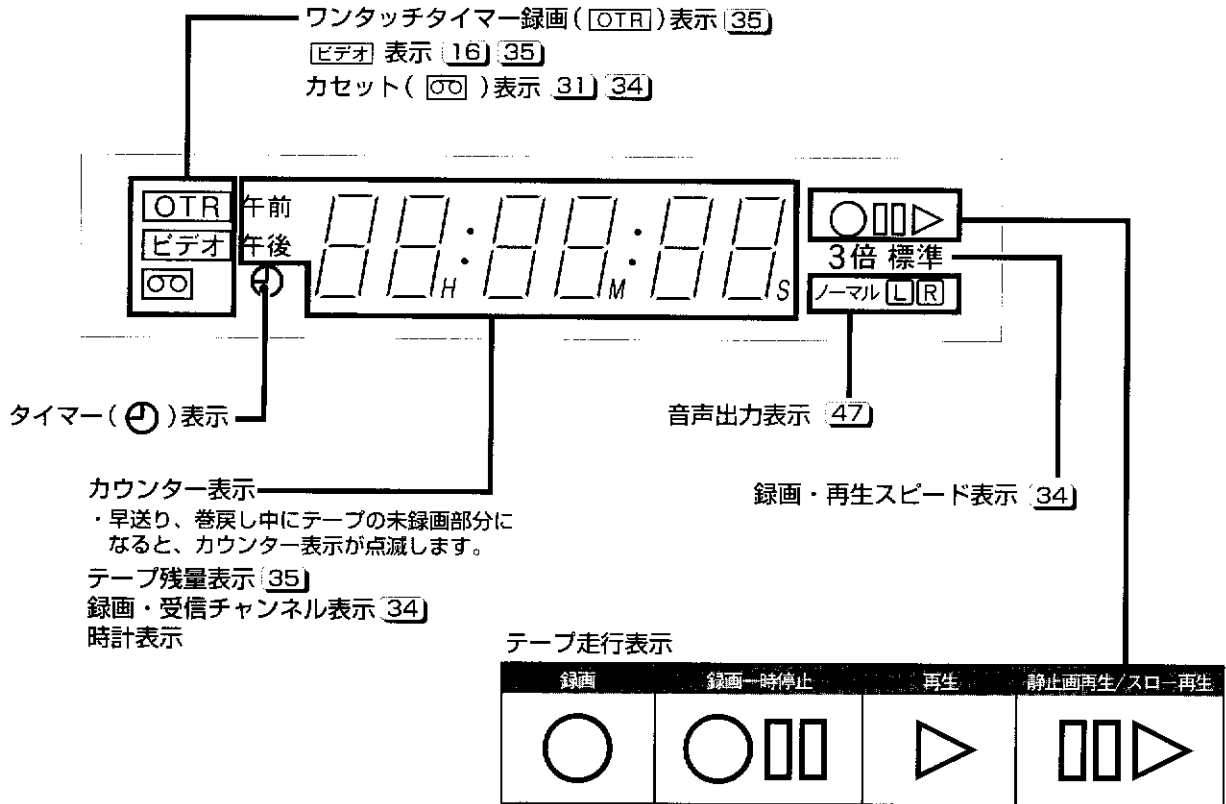

本体背面

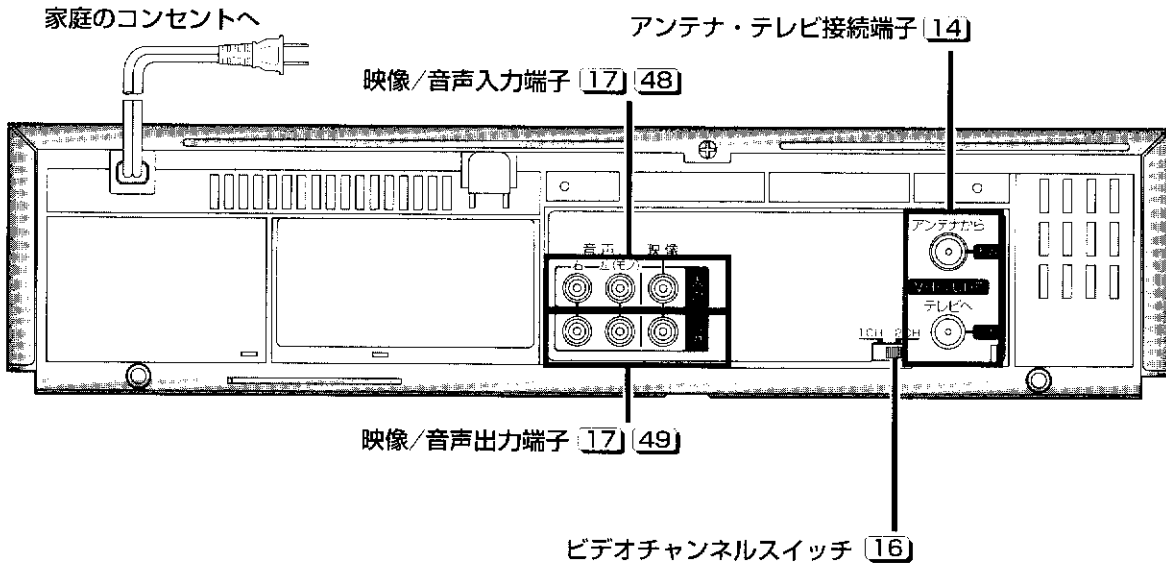

各部のなまえ [リモコン]

 内のページで機能を説明しています。

基本操作面

タイマー操作面

テレビ画面サイズ
切換ボタン
10

テレビ電源ボタン
10

ビデオチャンネル
ボタン
18 34

ビデオ電源ボタン

留守録プレイボタン
42

頭出し再生ボタン
42

CMスキップボタン
32

基本操作ボタン
録画のしかたが
本体と異なります。
録画ボタンを押し
ながら、再生ボタ
ンを押します。

シャトルダイヤル
33

テレビ入力切換ボタン
10

テレビ専用12チャンネルボタン
(テレビメーカー指定ボタン兼用)
10

ビデオのチャンネル切り換えは
できません。

テレビチャンネル/
音量ボタン
10

テレビ/ビデオ
ボタン
16 35

取消しボタン/
カウンターリセットボタン/
チャンネルスキップボタン
40 31 19

時計合わせボタン
22

入力切換ボタン
17 48

Hi-Fi音声切換
(ステレオ/L/R)ボタン
46

リモコンコード
切換スイッチ
11

カウンター/残量/時計
表示切換ボタン
35

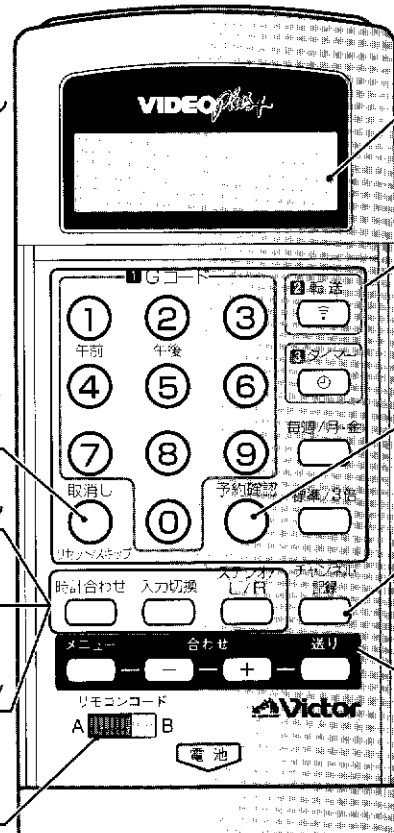

リモコン表示窓
9

Gコード予約
ボタン
36

数字ボタンでビデオ
のチャンネル切り換
えはできません。

予約確認ボタン
40

チャンネル記憶
ボタン
20 26

メニュー操作
ボタン
13



リモコン表示窓

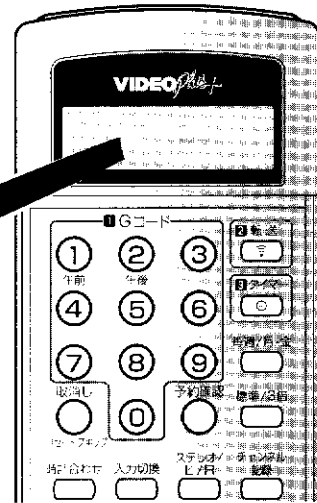
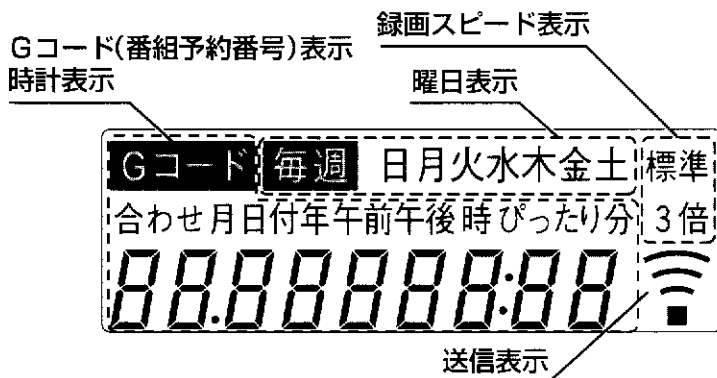

乾電池の入れかた

- 単4乾電池を2本入れます。

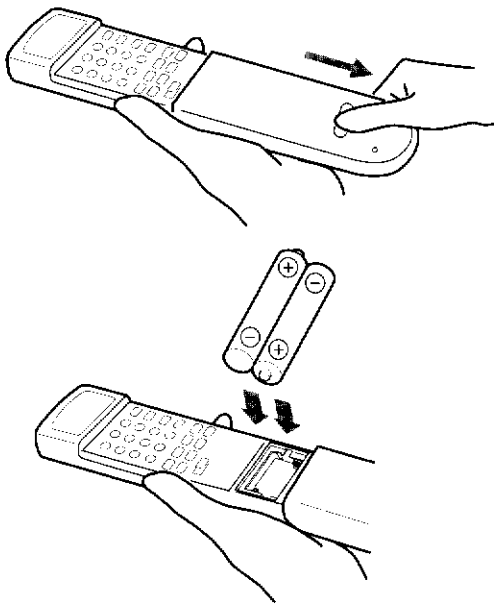

リモコンの向けかた

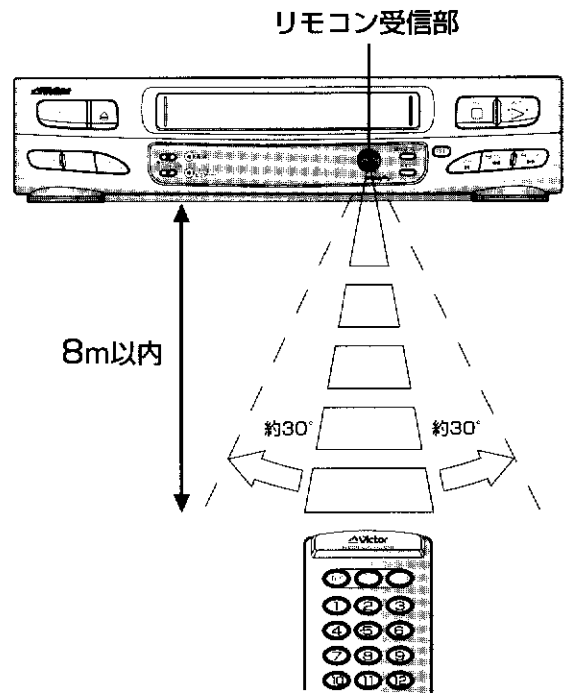

■乾電池についてのご注意

- 付属の乾電池は動作確認用です。
- 長時間ご使用にならないときは、リモコンから乾電池を取り出しておいてください。
- リモコン使用中に不具合が生じたときは、一度乾電池を抜き、しばらくしてから再度乾電池を入れ、操作してください。

■乾電池交換の目安は

- リモコンの操作できる距離が短くなったり、リモコン表示窓が薄くなってきたら、電池が消耗しています。このようなときは新しい乾電池に交換してください。

■乾電池を交換するときは

- 単4乾電池(UM-4型)をご使用ください。
- 2本とも新しいものと交換してください。(使用済みのものを混ぜないでください)
- 乾電池の⊕と⊖の向きを表示通り正しく入れてください。
- 乾電池に表示されている注意事項も合わせてお読みください。
- 交換後、リモコン表示窓の時計が 0:00 で点滅するときは、時計合わせ(22 ページ)とテレビのメーカー指定(10 ページ)をやり直してください。



リモコンの準備

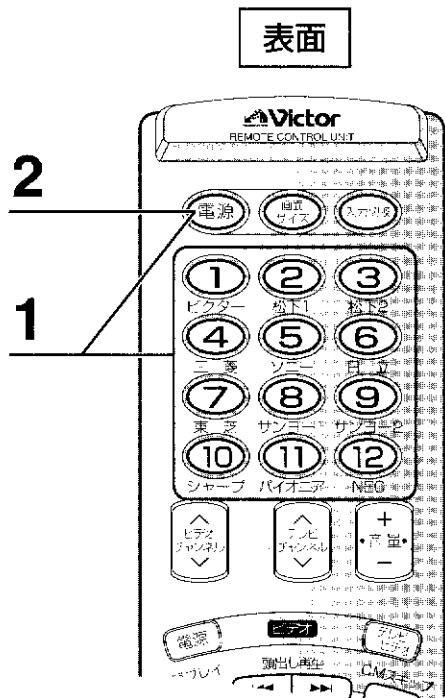

ビクター以外のテレビを操作する

TVマルチブランド対応

国内メーカー10社のテレビ操作（電源の入／切、チャンネル、音量、入力切換、画面サイズ切換）ができます。

ご購入時は、ビクター製テレビの指定になっています。

準備 テレビの主電源を「入」にしてください。

1 リモコンの**テレビ電源ボタン**を押しながら、**メーカー指定ボタン**を押す

- 松下1、サンヨー1で動作しないときは、松下2、サンヨー2を設定してください。

2 **テレビ電源ボタン**を押し、テレビの電源が入／切するか確認する

- テレビのチャンネル、音量、入力切換、画面サイズ切換（ワイドテレビをお持ちの場合）も操作できるか確認してください。
- フルサイズ、シネマサイズなど画面サイズの種類はテレビによって異なります。テレビの取扱説明書をご覧ください。



- まちがえたときは、もう一度設定し直してください。
- 電池交換後、リモコン表示窓が **0:00** で点滅するときは、テレビのメーカー指定をやり直してください。
- テレビによっては操作できないものや、特定のボタンだけ操作できないものがあります。
- 使用するテレビによっては、選択できない画面サイズがあります。
- リモコンのフタの裏側に「テレビメーカーの合わせ方」を載せていますので、ご利用ください。

A

B

表面

裏面

3

2

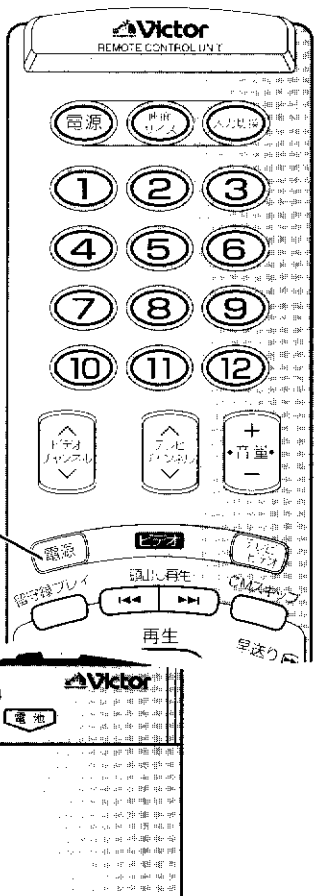

本機のリモコンで2台のビクタービデオを操作する リモコンコード切替

2台のビクタービデオをお使いになるときは、それぞれのリモコンコードを別のコード (A、B) にしてください。ビデオ操作するとき、2台が同時に同じ動きをすることはありません。

例 Bコードに設定する。

1 本機の電源プラグを一度抜き再度差し込む
●ビデオ本体が覚えているAコードの記憶を消すためです。

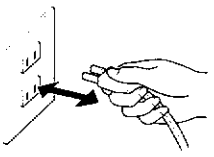

2 リモコンコード切替スイッチをBにする

3 リモコンのビデオ電源ボタンを押す
●ビデオの電源が入れば設定完了です。

画面表示

テレビ画面に出る表示で動作が確認できます。 □内の数字が参照ページです。

各操作ボタンを押すと、操作内容をテレビ画面に約5秒間表示します。

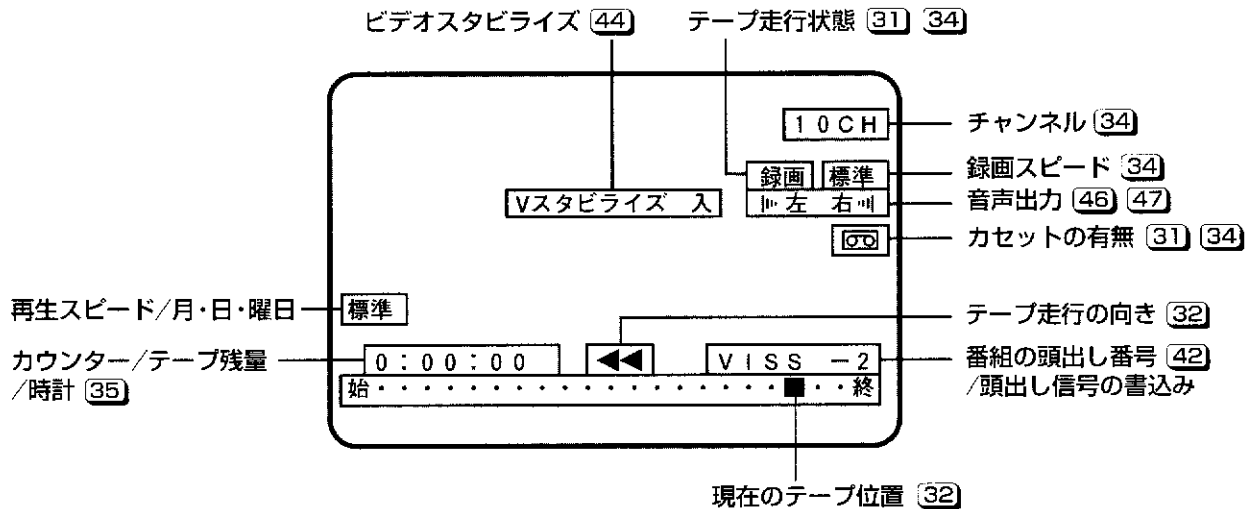

画面表示を出したくないときは

裏面

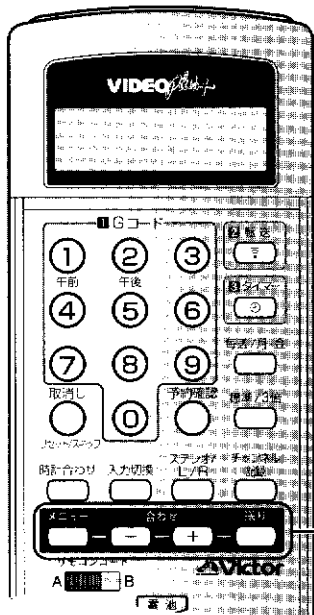

1~4

メモ

- オンスクリーン「切」でも、青い画面（ブルーバック）のときは、テレビ画面に文字を表示します。
- モード選択画面のブルーバックについて（3の操作でブルーバックを選びます。）
入：放送のないチャンネルをブルーバックにします。
再生中および外部入力で無信号のときはブルーバックになりません。
切：電波が弱く、不安定なチャンネルを受信するときは切にします。

ダビング時、本機を再生側で使用するときには、テレビ画面に出る文字を録画しないように、オンスクリーンを「切」にします。

- 1 メニューボタンを押す**
●メニュー画面を表示します。
- 2 送りボタンを押す**
●モード選択画面を表示します。
- 1 送りボタンでオンスクリーンを選ぶ**
●送りボタンを押すごとに、表示が下の項目へ移動します。
2 合わせ-/+ボタンで切を選ぶ
- 4 メニューボタンを押す**
●設定が完了し、テレビ番組画面に戻ります。

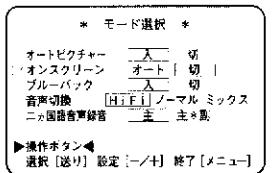
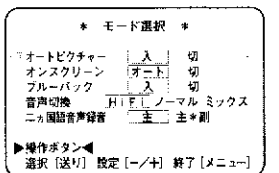
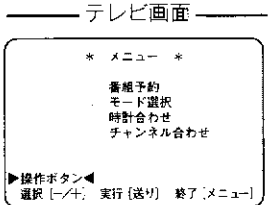

メニュー画面 リモコンで操作します。 内の数字が参照ページです。

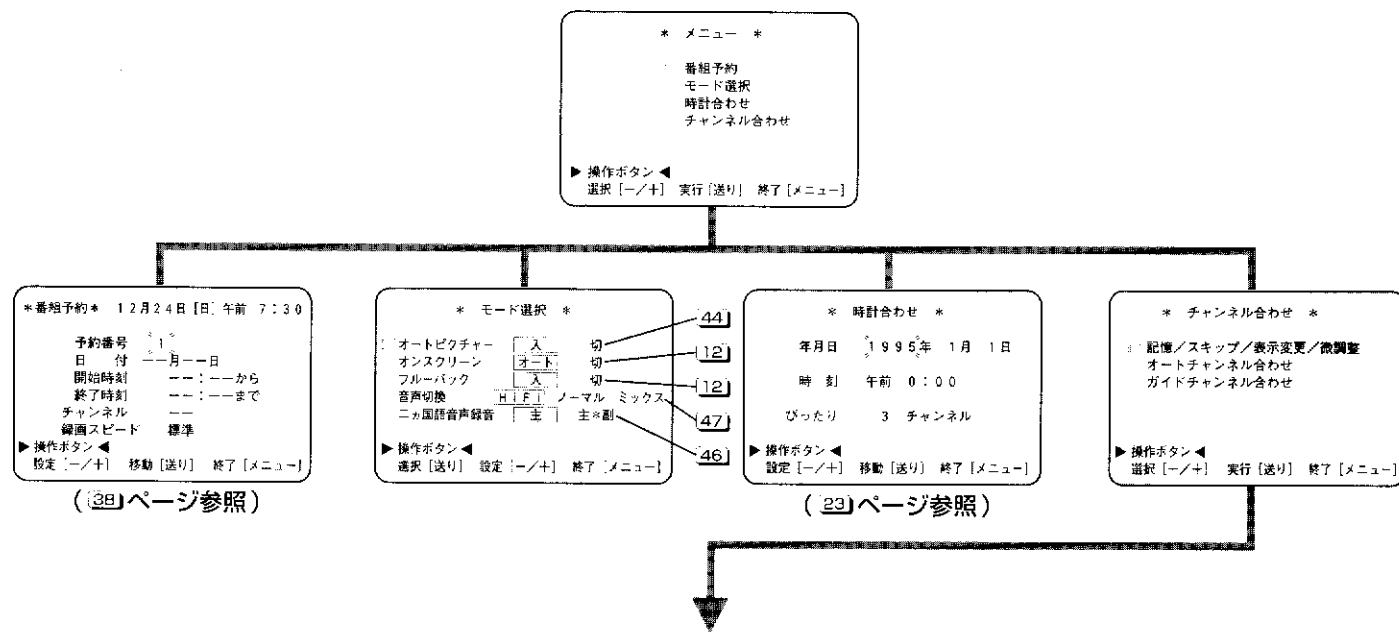

チャンネル合わせ画面 リモコンで操作します。 内の数字が参照ページです。

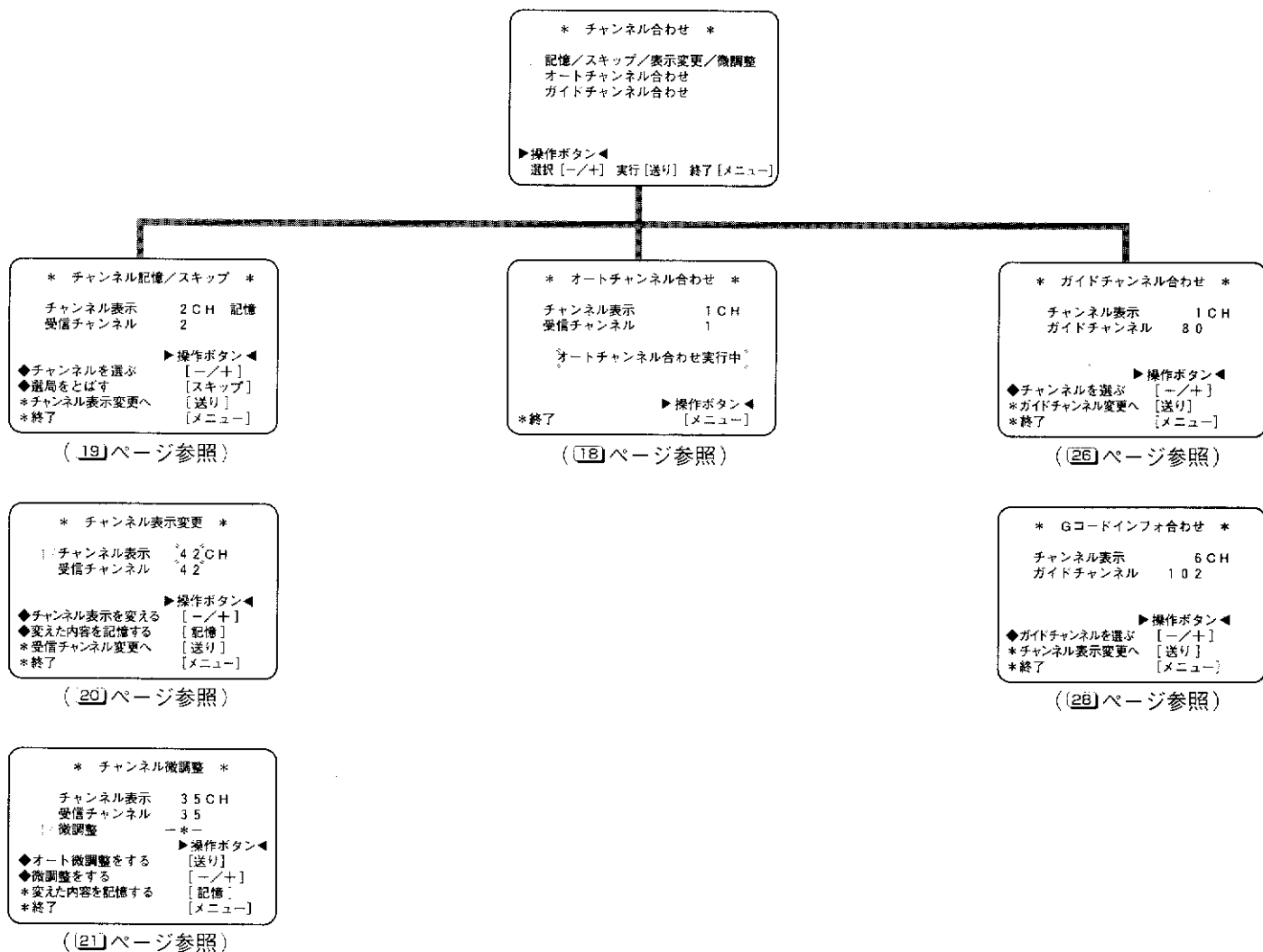

アンテナ・ビデオ・テレビの接続

アンテナ ↔ ビデオの接続

1 テレビからアンテナ線ははずし
アンテナ線の形を確認する
(例：U/V混合の場合)

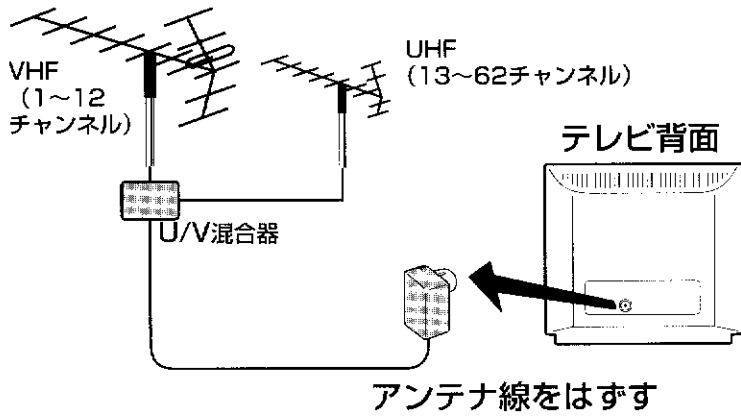

2 アンテナ線をビデオ背面の
VHF/UHFアンテナ入力端子
に接続する

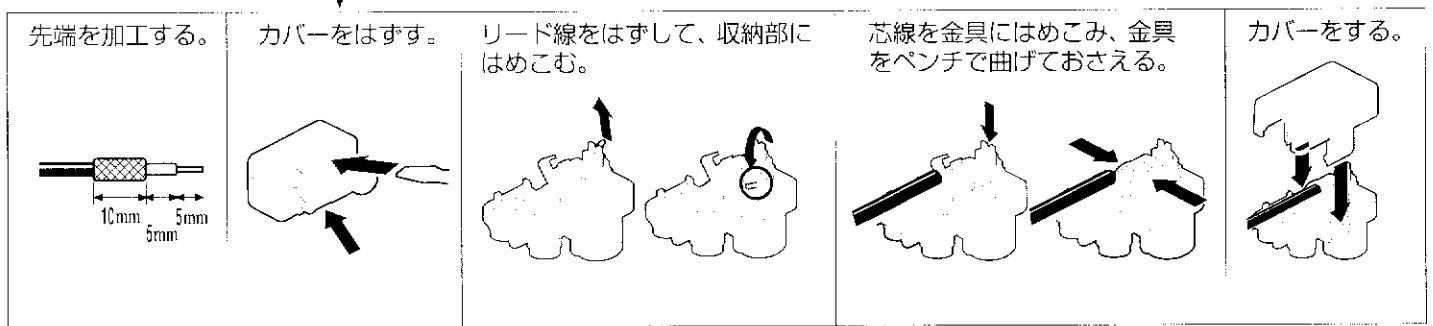
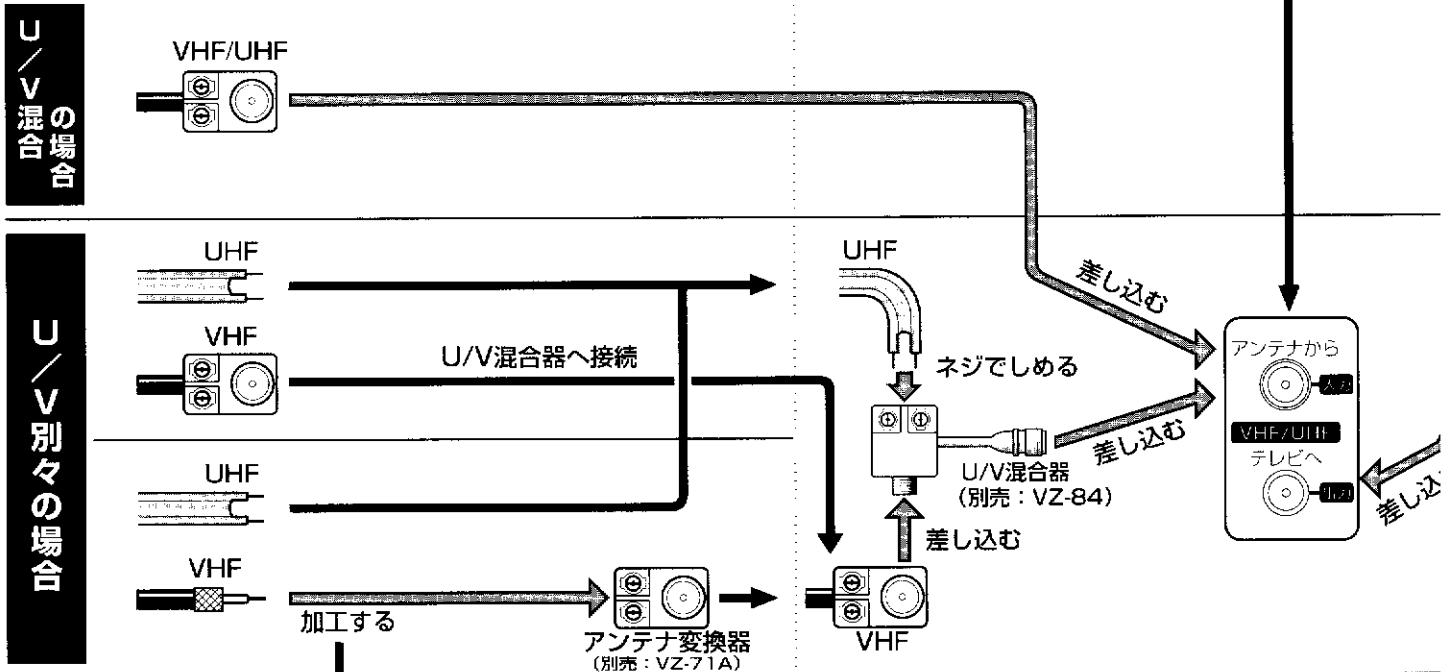
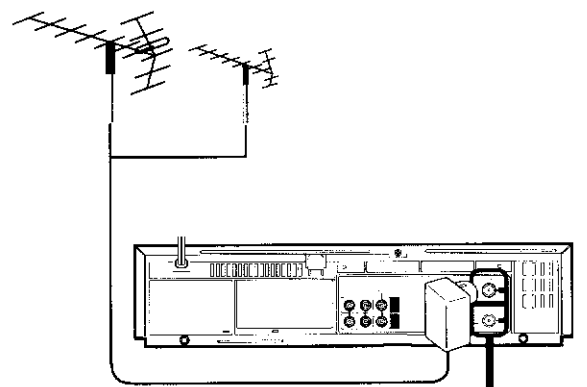

次のページもご覧ください。➡

ビデオ ← → テレビの接続

3 ビデオ背面の VHF/UHFアンテナ出力端子とアンテナコードを接続する

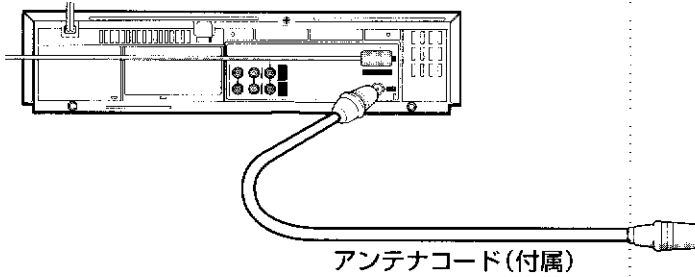

4 テレビ背面の VHF/UHFアンテナ入力端子へ接続する

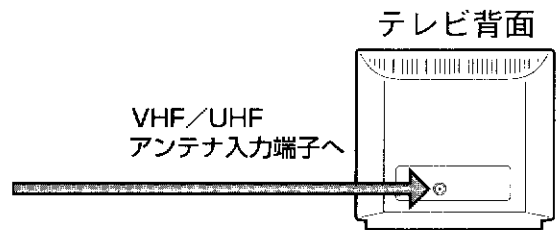

準備編

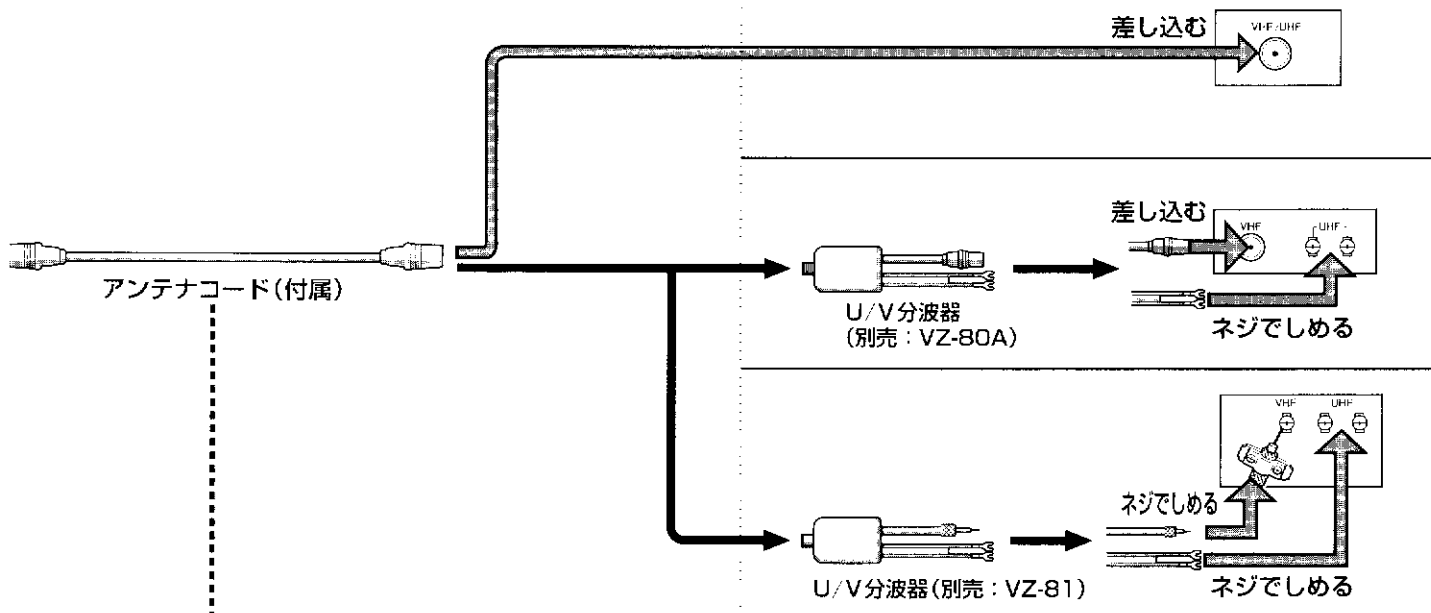

アンテナとテレビが下のよう
に接続されているかたは、付
属のアンテナコードを右のよ
うに加工してください。

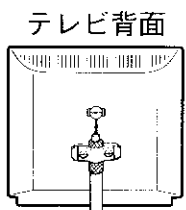

切断する。

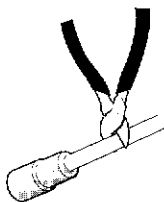

すじを入れ、
切り取る。



網線を折り返す。

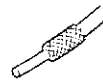

芯線を傷つけないように。

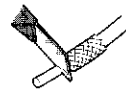

芯線を出し、
テレビに接続する。



アンテナ・ビデオ・テレビの接続 (つづき)

(本機背面)

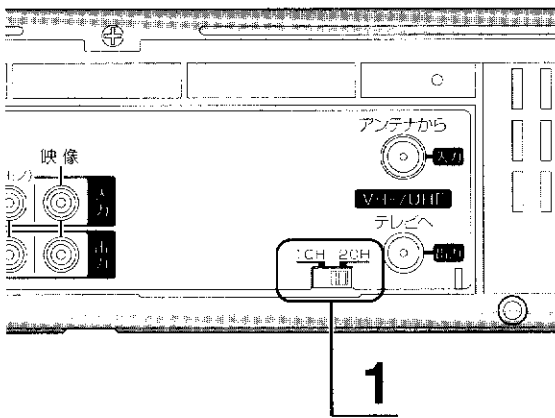

映像/音声入力端子のないテレビとの接続 (RF接続) は、[14](#) [15](#) ページで済んでいます。RF接続後の確認を行ってください。

RF接続後の確認

本機背面のビデオチャンネルスイッチを放送のない空きチャンネルに合わせる

(例) [東京地区] [大阪地区]

1

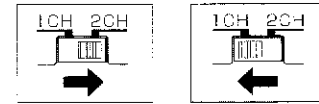

表面

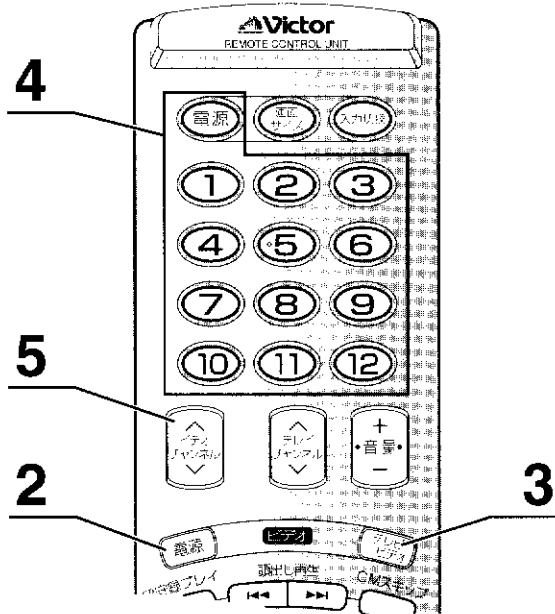

2

ビデオの電源を入れる

3

テレビ/ビデオボタンで本体表示窓に **ビデオ** 表示を点灯させる

4

テレビの電源を入れ、**操作1**で合わせたチャンネルを選ぶ
 ●ビクター以外のテレビを操作する場合は [10](#) ページをご覧ください。

5

ビデオのチャンネルを変えて、映ることを確認する
 ●ビデオソフトまたは録画済みカセットがある場合は、再生して映ることを確認します。

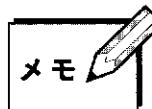

●ビデオチャンネルとは
 ビデオから出力される信号 (映像と音声) をテレビに映して見るとき、テレビのチャンネルを何も放送されていないチャンネルに合わせて見ます。このテレビのチャンネルをビデオチャンネルといいます。

(本機背面)

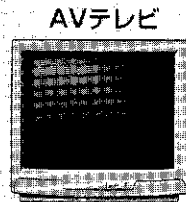
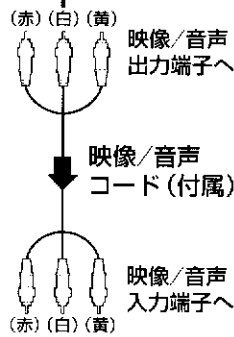
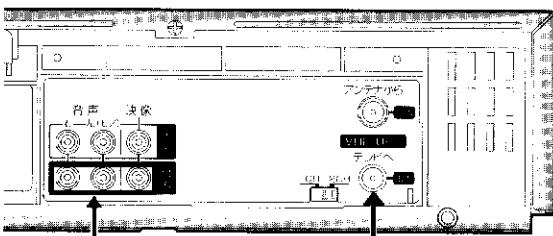

➡ 信号の流れ

映像/音声入力端子のあるテレビ (AVテレビ) をお持ちの方は、付属の映像/音声コードを使ってテレビとビデオを接続してください。(左図参照)

AV接続後の確認

1 ビデオの電源を入れる

2 テレビの電源を入れ、本機と接続した入力端子 (ビデオ1、ビデオ2など) を選ぶ
●ビクター以外のテレビを操作する場合は (10) ページをご覧ください。

3 ビデオのチャンネルを変えて、映ることを確認する
●ビデオソフトまたは録画済みカセットがある場合は、再生して映ることを確認します。

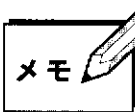

●AV接続の場合、録画中に別の番組を見るときに、テレビ/ビデオボタンを操作する必要はありません。(35) ページ参照)

準備編

(本機背面)

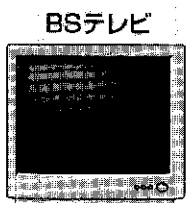
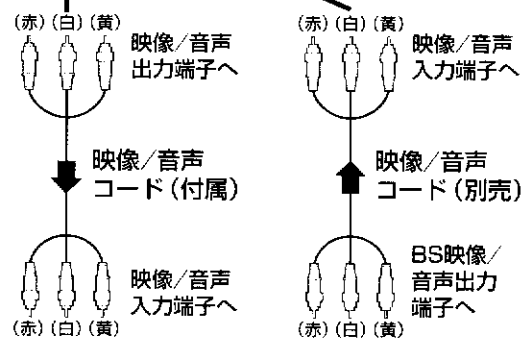
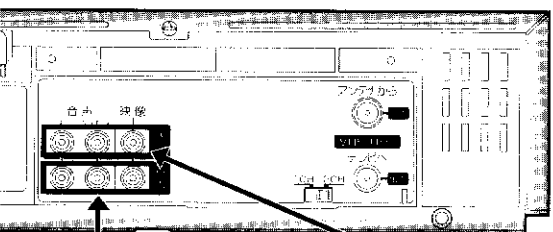

➡ 信号の流れ

BSテレビと接続してBS番組を録画する

1 テレビ側で録画したいBSチャンネルを選ぶ
●テレビの取扱説明書をお読みください。

2 入力切換ボタンでビデオのチャンネルをL (外部入力) にする
●入力切換ボタンは、リモコン裏面の中央部にあります。

3 録画ボタンで録画を始める
●タイマー録画するときには (38) ページをご覧ください。



受信チャンネル設定

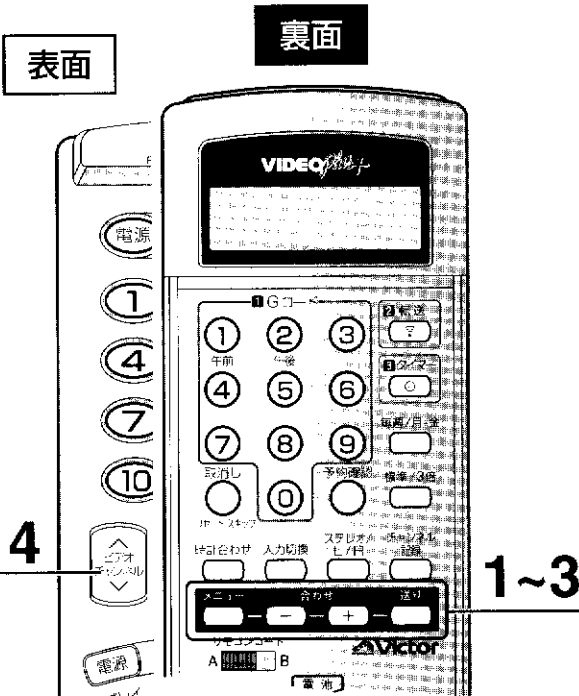

オートチャンネル設定

本機は、チャンネルを自動的に設定します。
また、C13(63)～C63(113)のCATVチャンネルも受信できます。
CATVをご覧になるには、使用する機器ごとに受信契約が必要です。

準備 ⑬ ⑭ ページをご覧ください、テレビにビデオの画面が映るよう
にしてください。

1 リモコンの **メニュー** ボタンを押す
●メニュー画面を表示します。

2 **合わせ** / **+** ボタンでチャンネル合わせを選ぶ

1 **送り** ボタンを押す
●チャンネル合わせ画面を表示します。

2 **合わせ** / **+** ボタンでオートチャンネル合わせを選ぶ

3 **送り** ボタンを押す
●選局が始まり、放送のあるチャンネルを自動的に記憶します。
●終了すると、一番小さい数字のチャンネルが映ります。
●選局中、本体表示窓にも受信チャンネルが表示されます。

ビデオチャンネル切換ボタンで、選局されたチャンネルを確認する

- 不要なチャンネルを飛ばすとき → ⑲ ページ参照
- チャンネル表示の変更 → ⑳ ページ参照
- きれいに映らないとき → ㉑ ページ参照

■オートチャンネル設定終了後、テレビ画面に“アンテナを確認してください”という表示が出たときは、アンテナとビデオの接続を確認し、もう一度オートチャンネル設定をやり直してください。

- メモ**
- Gコード予約をするかたは、⑳～㉓ページをご覧ください、必要に応じてガイドチャンネル設定をしてください。
 - スクランブル方式など有料のCATVの場合は、受信契約に加え、ホームターミナル(アダプター)の使用が必要になります。詳しくは、CATV関係各社にお問い合わせください。
 - CATVは、サービスの行われている地域のみ受信できます。

裏面

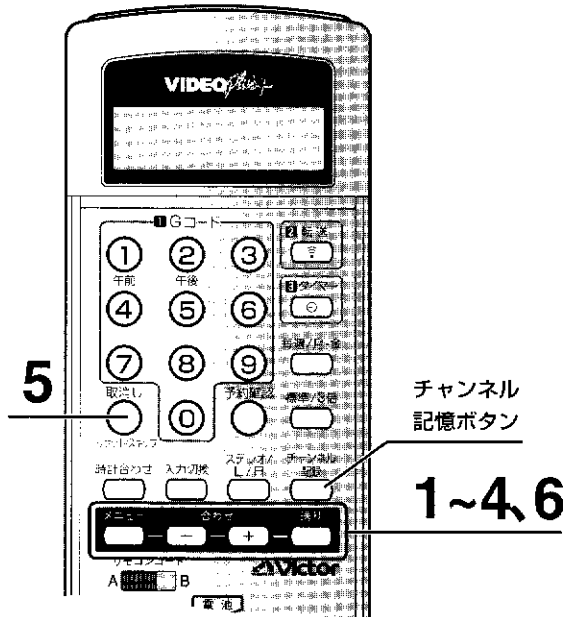

不要なチャンネルを飛ばす

チャンネルスキップ

チャンネルのスキップ設定をすると、ビデオチャンネル切換ボタンの選局操作が早く行えます。

準備 ⑬ ⑭ ページをご覧ください、テレビにビデオの画面が映るようにしてください。

1 リモコンの
メニューボタンを押す
●メニュー画面を表示します。

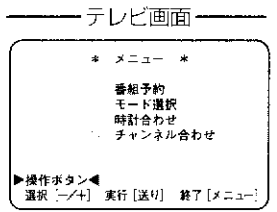

1 **① 合わせ-/+ボタン**
でチャンネル合わせを選ぶ

2 **送りボタン**を押す
●チャンネル合わせ画面を表示します。

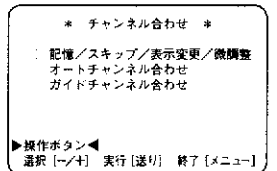

3 **送りボタン**を押す
●チャンネル記憶/スキップ画面を表示します。

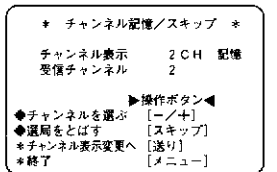

4 **合わせ-/+ボタン**で、
飛ばしたいチャンネルを選ぶ
●テレビ画面が見づらいときは、本体表示窓に飛ばしたいチャンネルを表示させます。

スキップボタンを押す

- 「スキップ」が表示されると、チャンネルがスキップ設定されました。本体表示窓では、「:」を表示します。
- スキップボタンを1秒以上押し続けると、表示しているチャンネルをスキップ設定してから、次に記憶しているチャンネルを呼び出します。
- 表示しているチャンネルを記憶したまま次に記憶しているチャンネルを呼び出すときは、チャンネル記憶ボタンを1秒以上押します。
- 他にも飛ばしたいチャンネルがあるときは、4、5の操作を繰り返します。

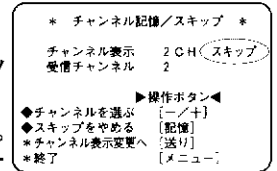

5 ●他にも飛ばしたいチャンネルがあるときは、4、5の操作を繰り返します。

6 **メニューボタン**を押す
●設定が完了し、テレビ番組画面に戻ります。



- 誤ってチャンネルを飛ばしたときに再び記憶するには、4の操作で記憶したいチャンネルに合わせ、チャンネル記憶ボタンを押します。「記憶」が表示されると設定完了です。
- オートチャンネル設定以外にも特定のチャンネルを受信したいときは記憶を行ってください。

準備編



受信チャンネル設定 (つづき)

裏面

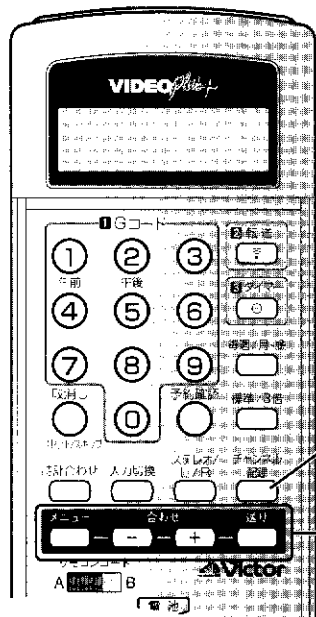

チャンネルの表示を変更する

例 テレビ神奈川(42チャンネル)のチャンネル表示を5にする

準備 ⑯ ⑰ ページをご覧ください、テレビにビデオの画面が映るようにしてください。

1 合わせ-/+ボタンで、変更したいチャンネルを選ぶ

1 リモコンのメニューボタンを押す
●メニュー画面を表示します。

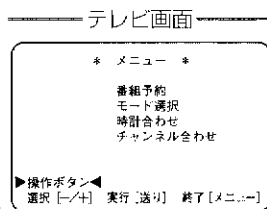

2 合わせ-/+ボタンでチャンネル合わせを選ぶ

3 送りボタンを3回押す
●チャンネル表示変更画面を表示し、チャンネル表示が点滅します。

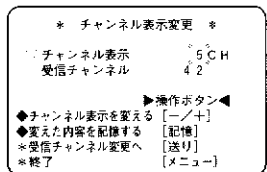

4 合わせ-/+ボタンを5CHが表示されるまで押す
●押し続けると早く変わります。

5 チャンネル記憶ボタンを押す
●チャンネル表示が変更され、チャンネル記憶/スキップ画面に戻ります。

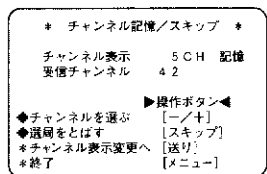

6 メニューボタンを押す
●設定が完了し、テレビ番組画面に戻ります。
●他にもチャンネル表示を変更したいときは、1~6を繰り返します。

■チャンネル表示を元の設定に戻すには、⑱ ページのオートチャンネル設定をしてください。(微調整したチャンネルも元の設定に戻ります。)

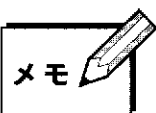

- タイマー予約をするときは、チャンネル表示の数字で予約します。
- チャンネル表示を変更したときは、ガイドチャンネル設定をしてください。(24~27ページ参照)

裏面

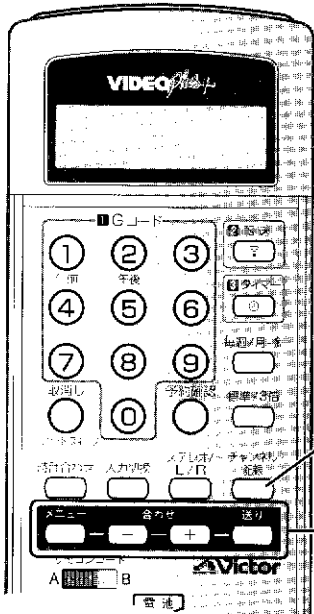

チャンネル記憶ボタン

1~5

チャンネルの微調整をする

受信したチャンネルが白黒画面のときや、しま模様の画面になっているときは微調整が必要です。

また、すでにテレビ側で受信しているチャンネルが、ビデオのオートチャンネル設定で見つからないときは、下の設定を行い登録します。

準備 16 17 ページをご覧ください、テレビにビデオの画面が映るようにしてください。

1 合わせ-/+ボタンで、微調整したいチャンネルを選ぶ



1 リモコンのメニューボタンを押す
●メニュー画面を表示します。

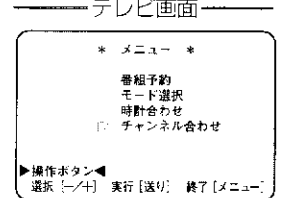

2 合わせ-/+ボタンでチャンネル合わせを選ぶ

3 送りボタンを5回押す
●チャンネル微調整画面を表示します。

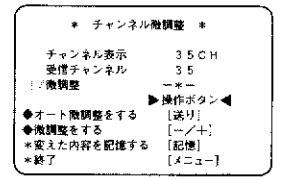

自動微調整中

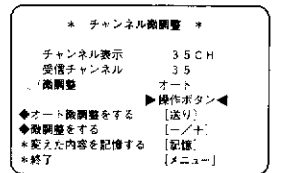

微調整終了後

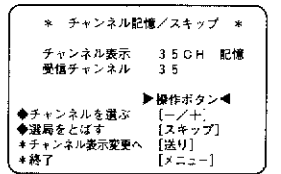

4 さらに、送りボタンを1回押す
●自動的に微調整を行い、きれいな画面を探します。
●きれいに映らないときは、左のメモ欄をご覧ください。

5 メニューボタンを押す
●設定が完了し、テレビ番組画面に戻ります。
●他にも微調整したいチャンネルがあるときは、1~5を繰り返します。



- 4の操作で、きれいに映らないときは、
- 4の操作終了後、送りボタンを3回押します。
●チャンネル微調整画面を表示します。
 - 合わせ(-)または(+)ボタンで微調整します。
●しま模様の画面のときは、合わせ(-) ボタンを押します。
●白黒画面のときは、合わせ(+) ボタンを押します。
 - チャンネル記憶ボタンを押します。
●チャンネル記憶/スキップ画面になり、「記憶」を表示します。
 - メニューボタンを押します。
●設定が完了し、テレビ番組画面に戻ります。

準備編



時計合わせ

裏面

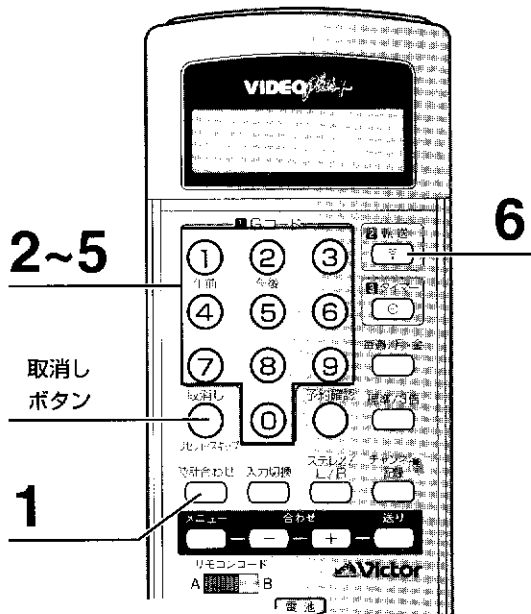

リモコンと本体の時計を合わせる

リモコンの時計を合わせ、本体へ転送します。本体の時計を合わせることなく、リモコンと本体の時計が自動的に動き始めます。時計は12時間(午前・午後)方式です。

準備 本体の受信チャンネルを設定してから始めてください。(18 ページ参照)

例 1995年12月24日 午後3時35分、ぴったりクロックのチャンネルを3(関東地区)に合わせる時

1 時計合わせ開始
時計合わせボタンを押す

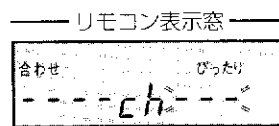

ぴったりチャンネルの入力

2 数字ボタンを押す

- NHK教育テレビのチャンネルを入力します。
- 1ケタの場合は先に0を2回押します。
- 2ケタの場合は先に0を1回押します。

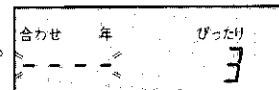

年/月/日の入力

3 点滅する順番に数字ボタンを押す

- 年→月→日の順番に合わせます。
- 年は西暦(4ケタ)で入力します。
- 1ケタの場合は0を先に押します。

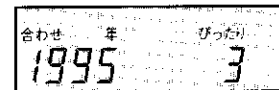

午前/午後の入力

午前: 数字ボタンの1を押す
午後: 数字ボタンの2を押す

4 ●正午は午後0:00、深夜0時は午前0:00です。

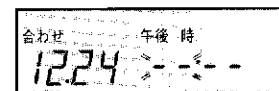

時間(時/分)の入力

5 点滅する順番に数字ボタンを押す

- 時→分の順番に合わせます。
- 1ケタの場合は0を先に押します。

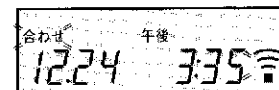

6 本体に向けて転送ボタンを押す

- 本体に時計が転送され、リモコンと本体の時計が同時に動き始めます。

時計を合わせ直すには

例: 分を合わせ直す

1. 時計合わせボタンを押す

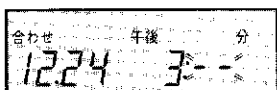

1分以内

2. 数字ボタンで分を入力する

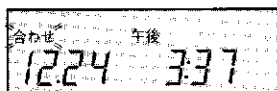

時間の時も合わせ直すときは、取消しボタンを押したあと4、5の操作をします。

3. 時計合わせボタンを押す

時計が動き始めます。

本体の時計も同時に合わせたいときは、時計合わせボタンの代わりに転送ボタンを押します。

メモ

- 時計を正確に合わせたいときは、6の操作で時報(8117)に合わせて転送ボタンを押してください。
- リモコンの時計だけをスタートさせるときは、6の操作で転送ボタンの代わりに時計合わせボタンを押してください。
- 設定中にまちがえて入力したときは取消しボタンを押し、もう一度数字ボタンで入力してください。

裏面

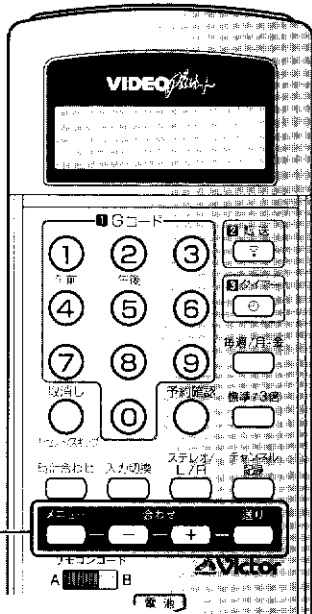

画面表示で時計を合わせる

メニュー画面の時計合わせモードを使って時計を合わせます。
時計は12時間(午前・午後)方式です。

準備 [16] [17] ページをご覧ください、テレビにビデオの画面が映るようにしてください。

例 1995年12月24日 午後3時35分、ぴったりクロックのチャンネルを12(関西地区)に合わせるとき

1 リモコンの
メニューボタンを押す
●メニュー画面を表示します。

テレビ画面

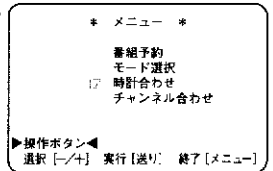

2 **合わせ-/+ボタン**
で時計合わせを選ぶ

2 **送りボタン**を押す
●時計合わせ画面を表示します。

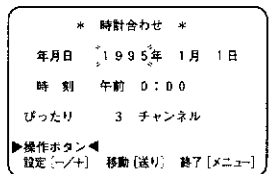

60秒以内

1 **合わせ-/+ボタン**
で年を合わせる

2 **送りボタン**を押す
●同じように、月→日→時→分の
順番に合わせます。

3 ●時・分を合わせるときは、**合わせ-/+ボタン**を押し続けると
30秒刻み、1回ずつ押すと1分刻みで変わります。

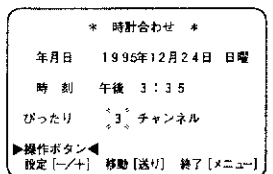

合わせ-/+ボタンで
ぴったりクロックのチャンネル
を合わせる

●NHK教育テレビのチャンネルに合
合わせます。

4 NHK教育テレビが3チャンネルの地域では特に合わせる必要はありません。

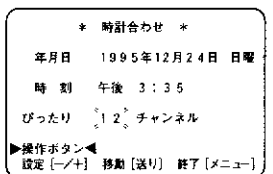

メニューボタンを押す

●時計が動き始め、テレビ番組画面に戻ります。
●正確に合わせたいときは、時報(Ⓜ117)に合わせてメニ
ューボタンを押してください。

■途中で修正するときは、送りボタンで点滅部分を移動させ、**合わせ-/+ボタン**で修正します。

■10分以上の停電があると、本体表示窓に[0:00]が点滅します。再度、
時計合わせをしてください。



ぴったりクロックについて

- 自動的にテレビ放送局の時報で時計を修正してくれる機能です。
NHK教育テレビの時報で1日3回(7、12、19時)時計を修正します。
- 時報合わせ中は、本体表示窓にぴったりチャンネルを表示します。
- ビデオ使用中や、現在時刻とのずれが±3分以上あるときは動きません。
- 音楽入りの時報では機能しないことがあります。
- NHK教育テレビのチャンネルは地域によって異なります。新聞などでご確認ください。

準備編



Gコード予約の準備 [ガイドチャンネル設定]

Gコードを使ってタイマー予約する前の準備

Gコード予約を正しく働かせるために、ガイドチャンネル設定をします。ガイドチャンネルとは、Gコード予約で放送局を正しく受信するために付けられた、その放送局専用の番号です。実際のチャンネルとは異なる場合がありますのでご注意ください。

次のような放送局(チャンネル)は、ガイドチャンネル設定の操作は不要です。

- ・ビデオのチャンネルが「NHK総合=1、NHK教育=3」で受信している場合(東京近郊)
- ・チャンネル表示とガイドチャンネルの数字が同じ場合



放送局名を探さなきゃ。
えーと、2チャンネルはNHK総合で、次に4チャンネルは...

[18]～[21]ページの受信チャンネル設定終了後

ビデオで受信できる放送局名を調べて、4の表に記入する

●例えば、大阪市なら9つです。

NHK総合	毎日放送	朝日放送
関西テレビ	読売テレビ	NHK教育
テレビ大阪	京都テレビ	サンテレビ

1

本体表示窓に表示される各放送局のチャンネルを調べて、4の表に記入する

NHK総合 = 2	NHK教育 = 12
毎日放送 = 4	テレビ大阪 = 19
朝日放送 = 6	京都テレビ = 34
関西テレビ = 8	サンテレビ = 36
読売テレビ = 10	

2

各放送局のガイドチャンネルを一覧表([27] ページ参照) から調べて、4の表に記入する

●ガイドチャンネル一覧表から

NHK総合	80	NHK教育	90
毎日放送	4	テレビ大阪	19
朝日放送	6	京都テレビ	34
関西テレビ	8	サンテレビ	36
読売テレビ	10		

3



あなたのお住まいの地区に合わせて表を作る



1から放送局名	2からチャンネル表示	3からガイドチャンネル

4

(例) 大阪市の場合

1から放送局名	2からチャンネル表示	3からガイドチャンネル
✓ NHK総合	2	80
毎日放送	4	4
朝日放送	6	6

上の表より、チャンネル表示とガイドチャンネルが違っている放送局を本体に記憶する
(26 ページ参照)

●違っているところに✓印を入れます。

準備編



5

チャンネル表示とガイドチャンネルの数字が同じ場合は、本体に記憶する必要はありません。
ただし、ビデオチャンネルの1と3がNHK総合/教育でない場合は、ガイドチャンネル設定が必要です。

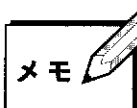

- CATVなどでBS番組を受信しているときは、ガイドチャンネル設定が必要です。
- 引越して受信するチャンネルが変わったときは、ガイドチャンネル設定をしてください。
- Gコード予約をされないかたは、ガイドチャンネル設定の必要はありません。



Gコード予約の準備 [ガイドチャンネル設定] (つづき)

裏面

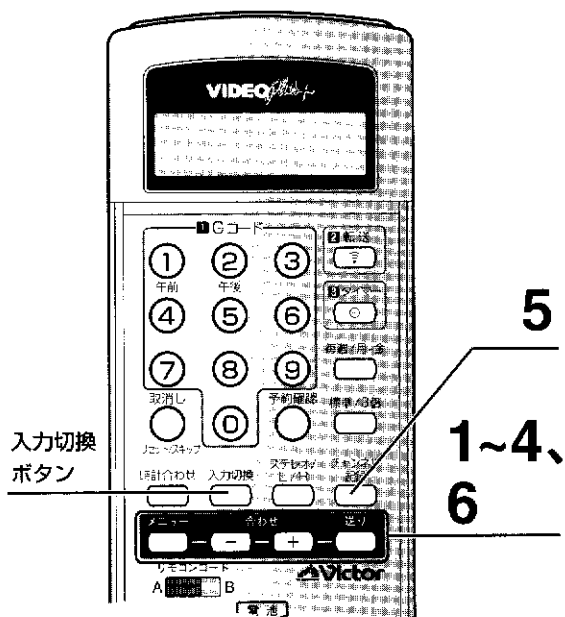

ガイドチャンネルを本体に記憶する

例 NHK総合テレビのガイドチャンネル(80)を記憶する場合 (大阪市)

- 準備
- ① 24 25 ページの1~4を行い、表を作成します。
 - ② 16 17 ページをご覧ください、テレビにビデオの画面が映るようにしてください。

- 1
- 1 リモコンの **メニューボタン**を押す
●メニュー画面を表示します。
 - 2 合わせ-/+ボタンで、チャンネル合わせを選ぶ

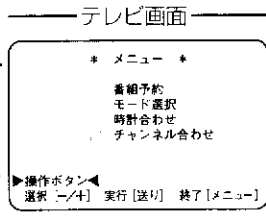

- 2
- 1 送りボタンを1回押す
●チャンネル合わせ画面を表示します。
 - 2 合わせ-/+ボタンで、ガイドチャンネル合わせを選ぶ

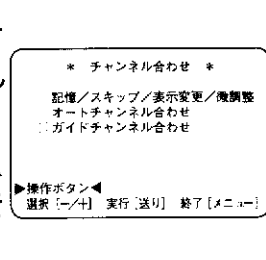

- 3
- 1 送りボタンを1回押す
●ガイドチャンネル合わせ画面を表示します。
 - 2 合わせ-/+ボタンで、記憶するチャンネル(NHK総合)を選ぶ

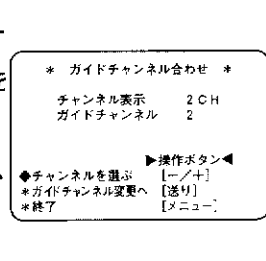

- 4
- 1 送りボタンを1回押す
●ガイドチャンネル変更画面を表示します。
 - 2 合わせ-/+ボタンで、記憶するガイドチャンネル(80)に合わせる

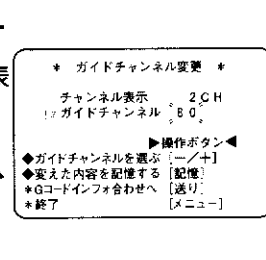

- 5
- チャンネル記憶ボタンを押す
- 他にも記憶するチャンネルがあるときは、3②~5を繰り返します。

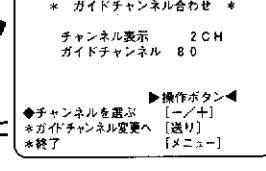

- 6
- メニューボタンを押す
- 設定が完了し、テレビ番組画面に戻ります。



●CATVなどでBS番組を外部入力録画している方へ
3②の操作で、入力切換ボタンを押してチャンネル表示を「外部入力」にします。そのあと、4~6の操作をします。

(例) NHK衛星第1のガイドチャンネルを記憶する
チャンネル表示 : 外部入力
ガイドチャンネル : 74

操作手順は右と同じです。3②と4②の操作のみ下のように行ってください。

3②の操作で、入力切換ボタンを押してチャンネル表示を「外部入力」にします。

4②の操作で、ガイドチャンネルを「74」にします。

●テレビに「Gコードインフォ合わせ」画面が表示されたときは、メニューボタンを押してテレビ番組画面に戻し、1~6の操作をやり直してください。

Gコードインフォについては、2②ページをご覧ください。

ガイドチャンネル一覧表

右の数字がガイドチャンネルです。(1995年4月現在)

全 国 共 通	NHK総合	80
	NHK教育	90
	BS1	71
	BS3	72
	BS5 W O W O W	73
	BS7 NHK衛星第1	74
	BS9 ハイビジョン放送	75
	BS11 NHK衛星第2	76
	BS13	77
	BS15	78

C S 放 送	CNN	81
	MTV	82
	スター・チャンネル	83
	スペースシャワーTV	84
	スポーツ・アイ	85
	衛星劇場	86
	GAORA (ガオラ)	87
	LET's TRY	88
	スカイ・A	89
	BBC	91
朝日ニュースター	99	

北 海 道	北海道放送 (HBC)	1
	札幌テレビ (STV)	5
	テレビ北海道 (TVH)	17
	北海道文化 (UHB)	27
	北海道テレビ (HTB)	35

岡 山	西日本放送 (RNC)	9
	山陽放送 (RSK)	11
	テレビせとうち (TSC)	23
	瀬戸内海放送 (KSB)	33
	岡山放送 (OHK)	35
広 島	中国放送 (RCC)	4
	広島テレビ (HTV)	12
	テレビ新広島 (TSS)	31
	広島ホーム (HOME)	35
鳥 取 島 根	日本海テレビ (NKT)	1
	山陰放送 (BSS)	10
	山陰中央 (TSK)	34
山 口	山口放送 (KRY)	11
	山口朝日 (YAB)	28
	テレビ山口 (TYS)	38

新 潟	新潟放送 (BSN)	5
	新潟テレビ21 (NT21)	21
	テレビ新潟 (TNN)	29
	新潟総合 (NST)	35
富 山	北日本放送 (KNB)	1
	テレビユー富山 (TUT)	32
	富山テレビ (T34)	34
石 川	北陸放送 (MRO)	6
	北陸朝日 (HAB)	25
	テレビ金沢 (KTK)	33
福 井	福井放送 (FBC)	11
	福井テレビ (FTB)	39

青 森	青森放送 (RAB)	1
	青森朝日 (ABA)	34
	青森テレビ (ATV)	38

岩 手	岩手放送 (IBC)	6
	めんこい (MIT)	33
	テレビ岩手 (TVI)	35

秋 田	秋田放送 (ABS)	11
	秋田朝日 (AAB)	31
	秋田テレビ (AKT)	37

宮 城	東北放送 (TBC)	1
	仙台放送 (OX)	12
	東日本放送 (KHB)	32
宮城テレビ (MMT)	34	

山 形	山形放送 (YBC)	10
	テレビユー山形 (TUY)	36
	山形テレビ (YTS)	38

福 島	福島テレビ (FTV)	11
	テレビユー福島 (TUF)	31
	福島中央 (FCT)	33
福島放送 (KFB)	35	

福 岡	九州朝日放送 (KBC)	1
	RKB毎日 (RKB)	4
	テレビ西日本 (TNC)	9
	TXN九州 (TVQ)	19
	福岡放送 (FBS)	37

関 西	毎日放送 (MBS)	4
	朝日放送 (ABC)	6
	関西テレビ (KTV)	8
	読売テレビ (YTV)	10
	テレビ大阪 (TVO)	19
	テレビ和歌山 (WTV)	30
	びわ湖放送 (BBC)	30
	近畿放送 (京都テレビ) (KBS)	34
	サンテレビ (SUN)	36
	奈良テレビ (TVN)	55

関 東	日本テレビ (NTV)	4
	東京放送 (TBS)	6
	フジテレビ (CX)	8
	テレビ朝日 (ANB)	10
	テレビ東京 (TX)	12
	放送大学	16
	テレビ埼玉 (TVS)	38
	テレビ神奈川 (TVK)	42
	千葉テレビ (CTC)	46
	群馬テレビ (GTV)	48

大 分	大分放送 (OBS)	5
	大分朝日 (OAB)	24
	テレビ大分 (TOS)	36

長 崎	サガテレビ (STS)	36
	長崎放送 (NBC)	5
	長崎国際 (NIB)	25
	長崎文化 (NCC)	27
テレビ長崎 (KTN)	37	

香 川	西日本放送 (RNC)	9
	山陽放送 (RSK)	11
	テレビせとうち (TSC)	23
	瀬戸内海放送 (KSB)	33
	岡山放送 (OHK)	35

長 野	信越放送 (SBC)	11
	長野朝日 (ABN)	20
	テレビ信州 (TSB)	30
長野放送 (NBS)	38	

山 梨	山梨放送 (YBS)	5
	テレビ山梨 (UTY)	37

熊 本	熊本放送 (RKK)	11
	熊本朝日 (KAB)	16
	熊本県民 (KKT)	22
	テレビ熊本 (TKU)	34

愛 媛	南海放送 (RNB)	10
	愛媛朝日 (EAT)	25
	伊予テレビ (ITV)	29
	愛媛放送 (EBC)	37

静 岡	静岡放送 (SBS)	11
	静岡第一 (SDT)	31
	静岡朝日テレビ (SATV)	33
	テレビ静岡 (SUT)	35

宮 崎	宮崎放送 (MRT)	10
	テレビ宮崎 (UMK)	35
	南日本放送 (MBC)	1
	鹿児島読売テレビ (KYT)	30
鹿児島放送 (KKB)	32	
鹿児島テレビ (KTS)	38	

徳 島	四国放送 (JRT)	1
	高知放送 (RKC)	8
	テレビ高知 (KUTV)	38

中 京	東海テレビ (THK)	1
	中部日本放送 (CBC)	5
	名古屋テレビ (NBN)	11
	テレビ愛知 (TVA)	25
	三重テレビ (MTV)	33
	中京テレビ (CTV)	35
	岐阜放送 (GBS)	37

沖 縄	沖縄テレビ (OTV)	8
	琉球放送 (RBC)	10

準備編



Gコード予約の準備[ガイドチャンネル設定](つづき)

裏面

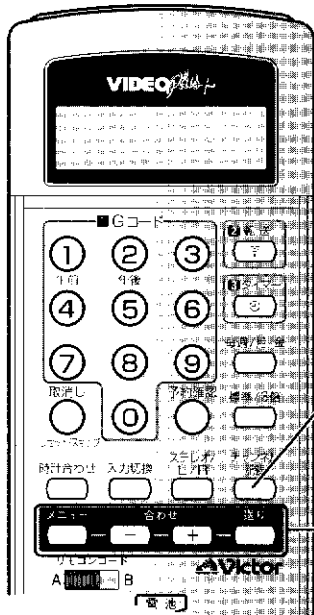

Gコードインフォのガイドチャンネルを本体に記憶する

Gコードインフォとは、「0」から始まるGコードを使って録画予約するシステムです。比較的短い時間の録画予約に使用されます。録画予約の方法はGコード予約(36)ページ参照)と同じです。

Gコードインフォのサービスが始まるまで使用できません。

例 テレビ大阪(19チャンネル)のGコードインフォのガイドチャンネル(106)を記憶する場合(関西地区)

準備 16 17 ページをご覧ください、テレビにビデオの画面が映るようにしてください。

1 リモコンの **メニューボタン**を押す
●メニュー画面を表示します。

2 合わせ-/+ボタンで、チャンネル合わせを選ぶ

テレビ画面

* メニュー *

番組予約
モード選択
時計合わせ
チャンネル合わせ

▶操作ボタン◀
選択 [-/+] 実行 [送り] 終了 [メニュー]

1 送りボタンを1回押す
●チャンネル合わせ画面を表示します。

2 合わせ-/+ボタンで、ガイドチャンネル合わせを選ぶ

* チャンネル合わせ *

記憶/スキップ/表示変更/微調整
オートチャンネル合わせ
ガイドチャンネル合わせ

▶操作ボタン◀
選択 [-/+] 実行 [送り] 終了 [メニュー]

1 送りボタンを3回押す
●Gコードインフォ合わせ画面を表示します。

2 合わせ-/+ボタンで、記憶するガイドチャンネル(106)を選ぶ

* Gコードインフォ合わせ *

チャンネル表示 12 CH
ガイドチャンネル 106

▶操作ボタン◀
●ガイドチャンネルを選ぶ [-/+]
●チャンネル表示変更へ [送り]
●終了 [メニュー]

1 送りボタンを1回押す
●チャンネル表示変更画面を表示します。

2 合わせ-/+ボタンで、記憶するチャンネル(19)に合わせる

* チャンネル表示変更 *

Gコードインフォ
チャンネル表示 19 CH
ガイドチャンネル 106

▶操作ボタン◀
●チャンネルを選ぶ [-/+]
●変えた内容を記憶する [記憶]
●ガイドチャンネル合わせへ [送り]
●終了 [メニュー]

5 **チャンネル記憶ボタン**を押す
●他にも記憶するチャンネルがあるときは、3回～5を繰り返します。

6 **メニューボタン**を押す
●設定が完了し、テレビ番組画面に戻ります。

地域別民放ネットワークのガイドチャンネル一覧表

民放ネットワーク	ガイドチャンネル
TBSテレビ (JNN)	102
日本テレビ (NNN)	103
フジテレビ (FNN)	104
テレビ朝日 (ANN)	105
テレビ東京 (TXN)	106

北海道	北海道放送 (HBC)	102
	札幌テレビ (STV)	103
	北海道文化 (UHB)	104
	北海道テレビ (HTB)	105
テレビ北海道 (TVH)	106	

岡山	山陽放送 (RSK)	102
	西日本放送 (RNC)	103
	岡山放送 (OHK)	104
	瀬戸内海放送 (KSB)	105
	テレビせとうち (TSC)	106
広島	中国放送 (RCC)	102
	広島テレビ (HTV)	103
	テレビ新広島 (TSS)	104
鳥取島根	広島ホーム (HOME)	105
	山陰放送 (BSS)	102
山口	日本海テレビ (NKT)	103
	山陰中央 (TSK)	104
	テレビ山口 (TYS)	102
	山口放送 (KRY)	103
	山口朝日 (YAB)	105

新潟	新潟放送 (BSN)	102
	テレビ新潟 (TNN)	103
	新潟総合 (NST)	104
	新潟テレビ21 (NT21)	105
富山	テレビユー富山 (TUT)	102
	北日本放送 (KNB)	103
	富山テレビ (T34)	104
石川	北陸放送 (MRO)	102
	テレビ金沢 (KTK)	103
	石川テレビ (ITC)	104
福井	北陸朝日 (HAB)	105
	福井放送 (FBC)	103
	福井テレビ (FTB)	104
	福井放送 (FBC)	105

青森	青森テレビ (ATV)	102
	青森放送 (RAB)	103
	青森朝日 (ABA)	105
岩手	岩手放送 (IBC)	102
	テレビ岩手 (TVI)	103
秋田	めんこい (MIT)	104
	秋田放送 (ABS)	103
	秋田テレビ (AKT)	104
宮城	秋田朝日 (AAB)	105
	東北放送 (TBC)	102
	宮城テレビ (MMT)	103
山形	仙台放送 (OX)	104
	テレビユー山形 (TUUY)	102
	山形放送 (YBC)	103
福島	山形テレビ (YTS)	105
	テレビユー福島 (TUF)	102
	福島中央 (FCT)	103
	福島テレビ (FTV)	104
	福島放送 (KFB)	105

福岡	RKB毎日 (RKB)	102
	福岡放送 (FBS)	103
	テレビ西日本 (TNC)	104
	九州朝日放送 (KBC)	105
	TXN九州 (TVQ)	106
大分	大分放送 (OBS)	102
	テレビ大分 (TOS)	103
	テレビ大分 (TOS)	104
佐賀	大分朝日 (OAB)	105
	熊本放送 (RKK)	102
	サガテレビ (STS)	104
長崎	長崎放送 (NBC)	102
	長崎国際 (NIB)	103
	テレビ長崎 (KTN)	104
熊本	長崎文化 (NCC)	105
	熊本放送 (RKK)	102
	熊本県民 (KKT)	103
	テレビ熊本 (TKU)	104
宮崎	熊本朝日 (KAB)	105
	宮崎放送 (MRT)	102
	テレビ宮崎 (UMK)	103
	テレビ宮崎 (UMK)	104
鹿児島	テレビ宮崎 (UMK)	105
	南日本放送 (MBC)	102
	鹿児島読売テレビ (KYT)	103
沖縄	鹿児島テレビ (KTS)	104
	鹿児島放送 (KKB)	105
	琉球放送 (RBC)	102
	沖縄テレビ (OTV)	104

関西	毎日放送 (MBS)	102
	読売テレビ (YTV)	103
	関西テレビ (KTV)	104
	朝日放送 (ABC)	105
	テレビ大阪 (TVO)	106

関東	東京放送 (TBS)	102
	日本テレビ (NTV)	103
	フジテレビ (CX)	104
	テレビ朝日 (ANB)	105
	テレビ東京 (TX)	106

香川	山陽放送 (RSK)	102
	西日本放送 (RNC)	103
	岡山放送 (OHK)	104
	瀬戸内海放送 (KSB)	105
	テレビせとうち (TSC)	106
愛媛	伊予テレビ (ITV)	102
	南海放送 (RNB)	103
	愛媛放送 (EBC)	104
	愛媛朝日 (EAT)	105
徳島	毎日放送	102
	四国放送 (JRT)	103
	関西テレビ	104
高知	朝日放送	105
	テレビ高知 (KUTV)	102
	高知放送 (RKC)	103

長野	信越放送 (SBC)	102
	テレビ信州 (TSB)	103
	長野放送 (NBS)	104
山梨	長野朝日 (ABN)	105
	テレビ山梨 (UTY)	102
静岡	山梨放送 (YBS)	103
	静岡放送 (SBS)	102
	静岡第一 (SDT)	103
愛知	テレビ静岡 (SUT)	104
	静岡朝日テレビ (SATV)	105
	中部日本放送 (CBC)	102
岐阜	中京テレビ (CTV)	103
	東海テレビ (THK)	104
	名古屋テレビ (NBN)	105
	テレビ愛知 (TVA)	106

(1995年4月現在)

準備編

カセットの出し入れ

カセットの入れかた

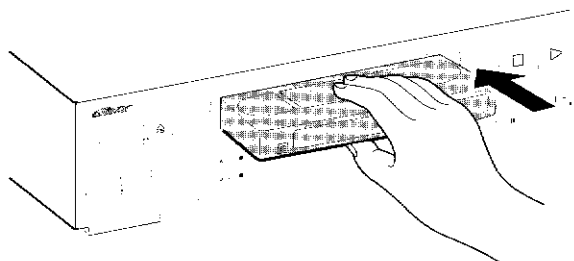

テープの見える面を上にし、中央部をゆっくり押し

- 電源が入ります。(オートパワーオン)
- カウンターが00.00になります。(オートカウンターリセット)
- つめのないカセットを入れると、自動的に再生を始めます。(オートプレイ)

カセットの出しかた

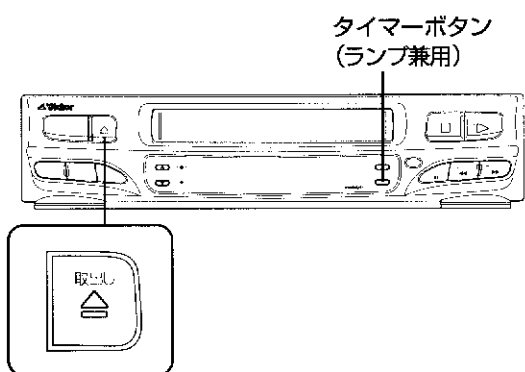

取出しボタンを押す

- タイマースタンバイ (タイマーボタンが緑色に点灯) 中は、テープを取り出すことはできません。タイマーボタンを押してタイマーランプを消灯してから、取り出してください。
- カセットの出し入れ口には、手や異物を入れないでください。特に小さなお子様にはご注意ください。
- テープを入れたらつまってしまい、数秒後にテープが自動的に出てきたときは
テープを斜めに入れるなど、入れかたによっては内部の保護回路が働きテープが自動的に出てきます。このようなときは、数秒待ち、もう一度正しく入れ直してください。

大切な記録を消さないために

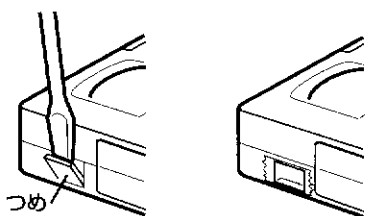

つめ(誤消去防止用)を折って、取り除いてください。

- ふたたび録画したいときは、セロハンテープを2重に貼ってください。

ビデオムービーで録画したVHS Cテープを見るには

- 別売のカセットアダプター C-P6をご使用ください。

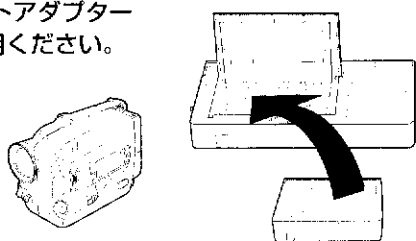

S-VHS録画したテープを見る

本機は、**S-VHS簡易再生機能 (SQPB)** 付です。

S-VHSで録画されたテープを簡易的に見ることができます。

- S-VHS本来の高解像度、高画質は得られません。
- 本機では、S-VHS録画はできません。

(SQPB : S-VHS QUASI PLAY BACKの略称。)



ビデオテープを再生する

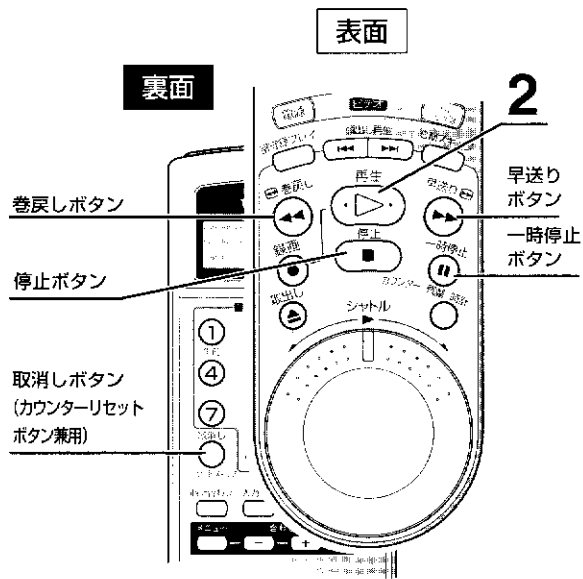

再生する

準備 [16] [17] ページをご覧ください、テレビにビデオの画面が映るようにしてください。

1 テープを入れる

- 電源が入ります。
- つめのないテープを入れると、自動的に再生を始めます。

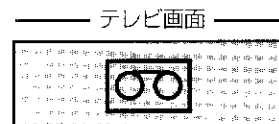

2 再生ボタンを押す

- 再生が始まります。



■再生をやめるときは、停止ボタンを押します。

画像を見ながら早送り／巻戻し再生をする

再生中に、**早送りボタン**または**巻戻しボタン**をポンと押す

- 画像を見ながら早送り／巻戻し再生ができます。
- 通常の再生に戻すには、再生ボタンを押します。
- 早送りボタンまたは巻戻しボタンを2秒以上押し続けると、押している間、早送り／巻戻し再生され、指を離すと通常の再生に戻ります。

静止画再生／コマ送り／スロー再生をする

再生中に、**一時停止ボタン**を押す

- 静止画再生になります。

再生中に、**一時停止ボタン**を1回ずつ押す

- 押すごとに、1コマずつ進みます。

再生中に、**一時停止ボタン**を2秒以上押す

- 1/6倍速でスロー再生します。

■通常の再生に戻すには、再生ボタンを押します。

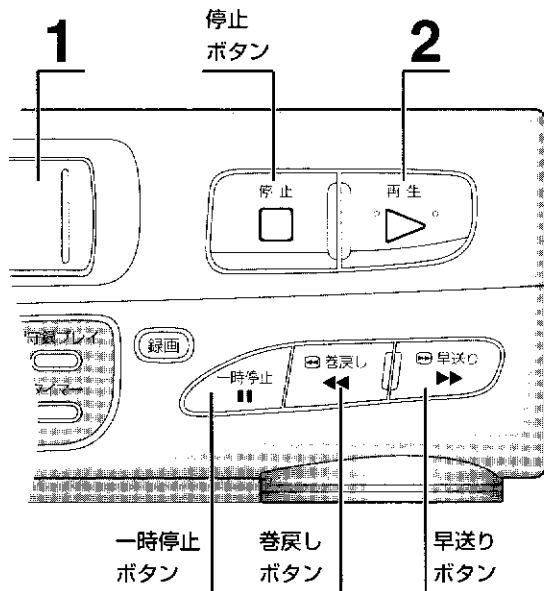

- 再生中や早送り中にテープがなくなると、自動的に巻き戻します。(オートリワインド)
- カウンターを00000にすると、リモコンの取消しボタンを押します。(カウンターリセット)
- 静止画再生、スロー再生を5分以上続けると、テープやビデオヘッド保護のため、自動的に停止します。
- 静止画再生またはスロー再生中にノイズが出るときは、トラッキング調節を行ってください。(45ページ参照) 調節してもノイズが消えないことがありますが故障ではありません。

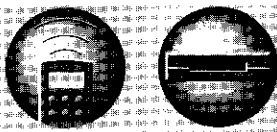

ビデオテープを再生する (つづき)

表面

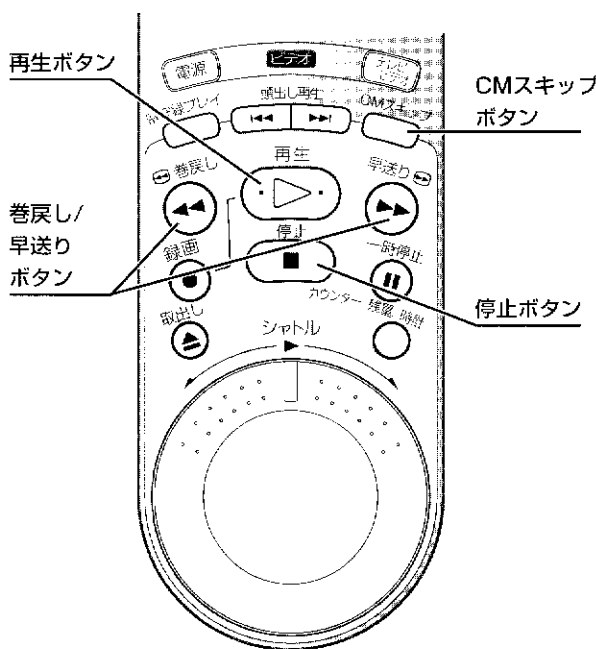

巻戻し/早送りする

停止中に操作します。

巻戻しボタン
を押す



早送りボタン
を押す



●巻戻し/早送り中は、テレビ画面に現在のテープ位置を表示します。

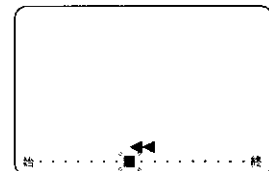

■巻戻し/早送りをやめるときは、停止ボタンを押します。

巻戻し/早送り中の画像を確認する

オープンサーチ

巻戻し/早送り中に操作します。

巻戻し中のときは

巻戻しボタンを押し続ける

早送り中のときは

早送りボタンを押し続ける



- 押し続けている間、巻戻し/早送り再生で画像が確認できます。
- 指を離すと、もとの巻戻し/早送りに戻ります。

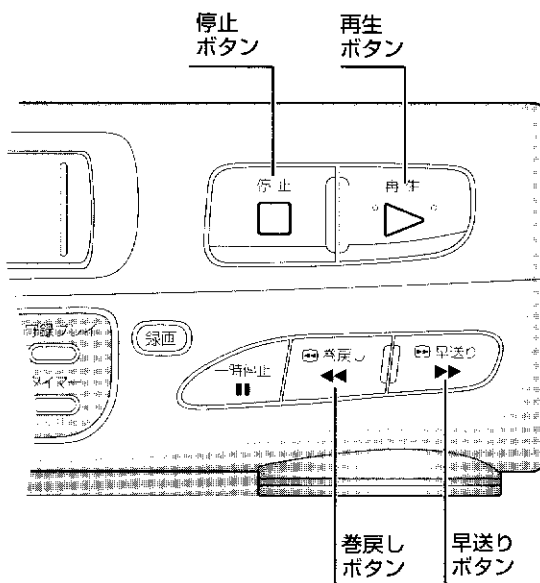

CMを飛ばす

CMスキップサーチ

再生中に、30秒単位で2分間ぶんまでの早送り再生ができます。

再生中に、リモコンの**CMスキップボタン**を必要な回数だけ押す

- 1回 → (30秒ぶん)
- 2回 → (1分ぶん)
- 3回 → (1分30秒ぶん)
- 4回 → (2分ぶん)

●早送り再生中に再生ボタンを押すと、通常の再生に戻ります。

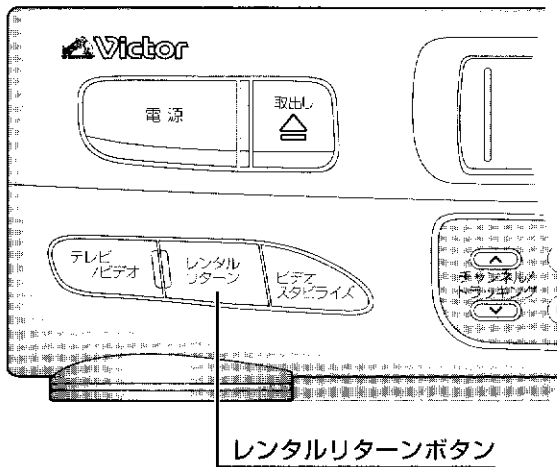

自動的にテープの始めまで巻戻してテープを出す レンタルリターン

レンタルテープなどを見終わったあと、
本体の**レンタルリターンボタン**を押す

- 自動的に次のような動作をします。
停止 → 巻戻し（テープの始めまで） → テープを出す

■途中でやめるときは、停止ボタンを押します。

シャトルダイヤルを使って再生速度を変える 一発シャトル

再生または静止画再生中に、**シャトルダイヤル**を
回して再生速度を変える

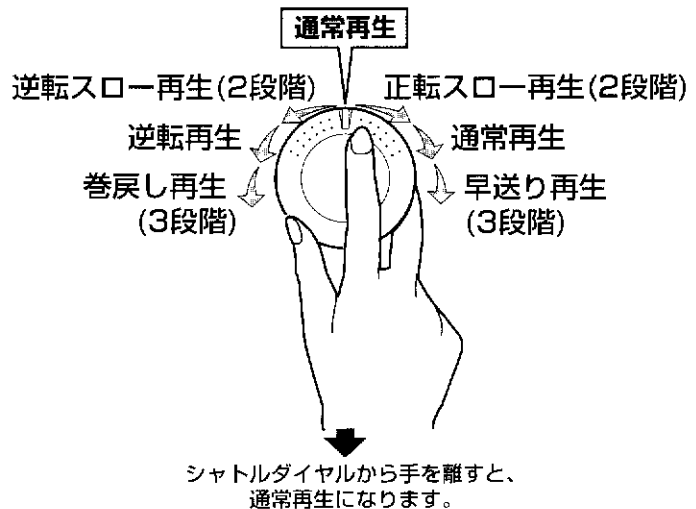
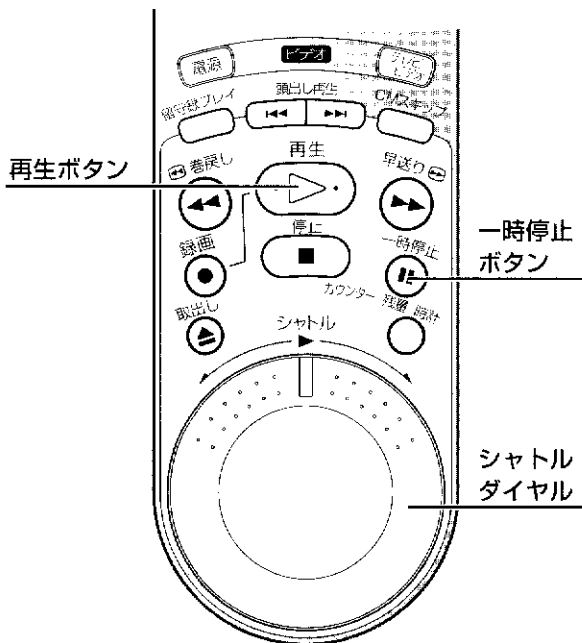

- メモ**
- 可変速再生中は音声が出ません。
 - スロー再生を5分以上続けると、テープ保護のため自動的に停止します。



テレビ番組を録画する

表面

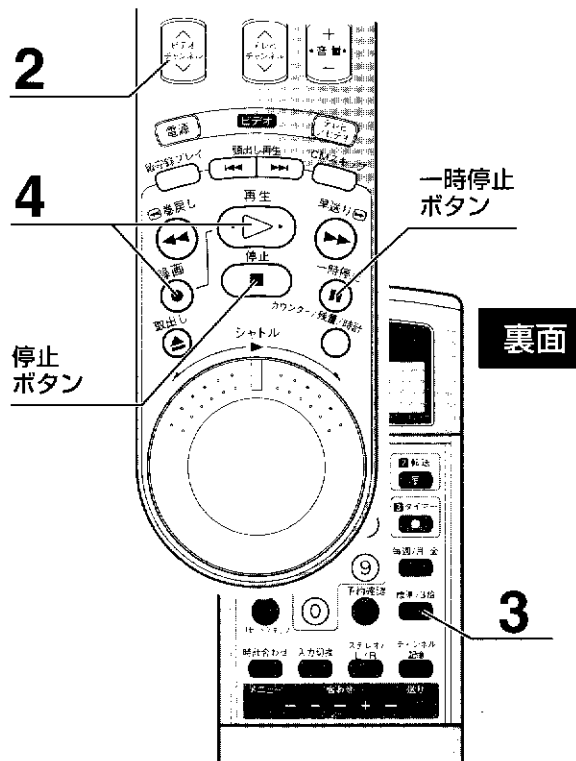

裏面

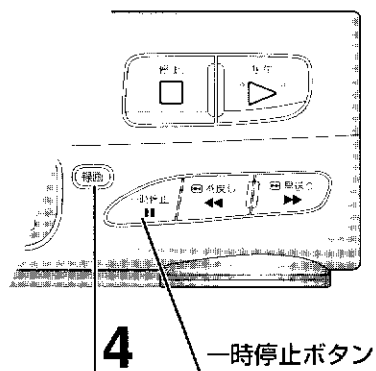
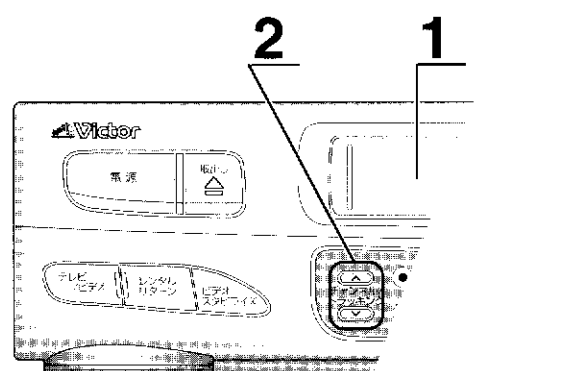

録画する

準備 ⑯ ⑰ ページをご覧ください、テレビにビデオの画面が映るようにしてください。

1 つめのついたテープを入れる
●自動的に電源が入ります。

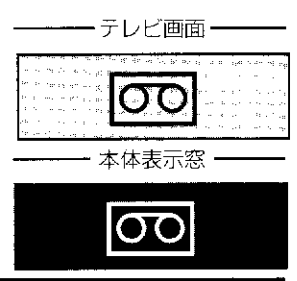

2 ビデオチャンネルボタンでチャンネルを選ぶ

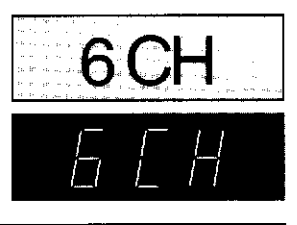

3 リモコンの標準/3倍ボタンで録画スピードを選ぶ
●標準……画質を重視するとき
●3倍……3倍長く録画するとき

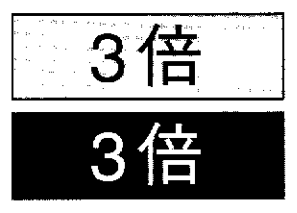

4 録画ボタンを押しながら、再生ボタンを押す
●本体の場合は録画ボタンを押します。
●録画を始めます。

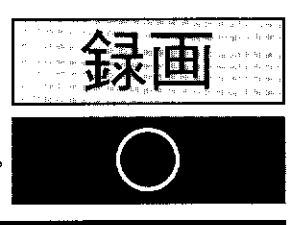

- 録画を一時的にやめるときは、一時停止ボタンを押します。
●再生ボタンで、また録画を始めます。
- 録画をやめるときは、停止ボタンを押します。

つめのないテープには録画できません。

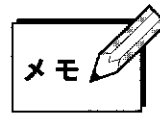

- 録画を始めると自動的に頭出し信号を書き込みます。番組の頭出しに使用します。(⑳ ページ参照)
- テープがなくなると、自動的に巻き戻します。
- 録画一時停止を5分以上続けると、テープやビデオヘッド保護のため自動的に停止状態になります。
- 本機の3倍モードで録画したカセットテープは、標準モード専用のVHSビデオでは再生できません。
- 大切な録画の場合は、必ず事前に試し撮りをし、正常に録画・録音されていることを確かめてください。
- 万一本機およびビデオカセットテープ等の不具合により、正常に録画・録音や再生できなかった場合の内容の補償についてはご容赦ください。

表面

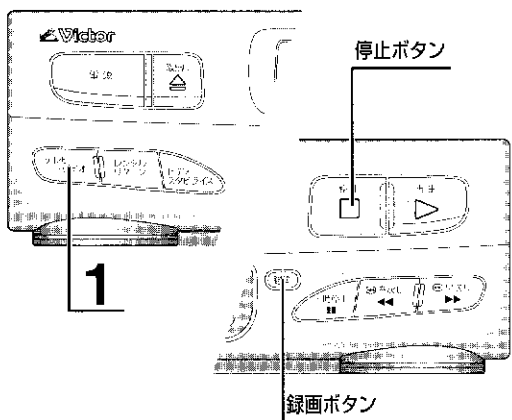
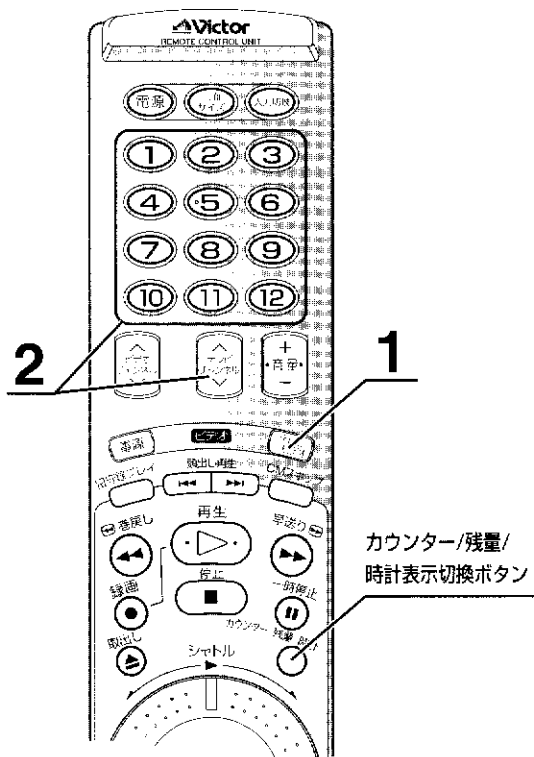

録画中に別の番組を見る

ウラ番組録画

テレビ/ビデオボタンで本体表示窓の
ビデオ表示を消す

1

●AV接続（17ページ参照）の場合は、テレビの入力切換を「ビデオ」から「テレビ」にします。

2

テレビのチャンネルを見たい番組にする
●録画には影響しません。

テープの残り時間を調べる テープ残量

リモコンのカウンター/残量/
時計表示切換ボタンを押す

●ボタンを押すごとに、下のようになります。

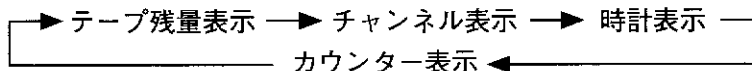
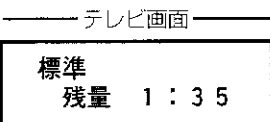

●表示している録画スピード（標準/3倍）で計算します。



- 残量時間は巨安です。
- 使用するカセットによっては、残量表示に時間がかかったり、正しい残量を表示しないことがあります。
- 残量計算中は「-:-」表示または、残量表示が点滅することがあります。
- 再生中はチャンネル表示が出ません。

録画中に録画時間を設定し、自動的にビデオの電源を切る ワンタッチタイマー録画

録画中に、もう一度本体の録画ボタンを押す

●録画ボタンを押すたびに、30分刻みで4時間まで設定できます。

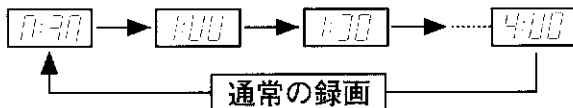

●表示された時間だけ録画したあと、自動的に電源が切れます。

●ワンタッチタイマー録画中でも録画ボタンを押すと録画時間を変更できます。



■ワンタッチタイマー録画を途中でやめるには、停止ボタンを押します。

リモコンの録画ボタンではワンタッチタイマー録画はできません。

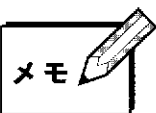

- 分刻みで合わせるときは
(例) 1時間50分にすると
リモコンで操作します。
- ① [O.T.R.] 表示中に、送りボタンを押します。
(以後10秒以内に次の操作をします。)
- ② 合わせボタンで「(時間)」にします。
- ③ 送りボタンを押します。
- ④ 合わせボタンで50(分)にします。
- ⑤ 送りボタンを押します。(設定終了)
- 最大10時間59分まで設定できます。
- ワンタッチタイマー録画中にテープがなくなると、自動的にテープが出て電源が切れます。



タイマー予約 [Gコード予約]

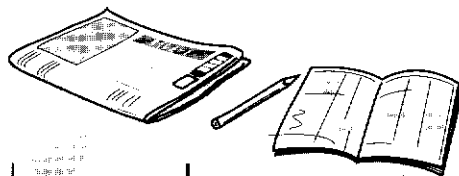

00	トラサもん	218
05	音楽メーター	
10	「旅行ガイド」	
30	J&S.A. クラウド	
	夜公開 入賞ノイ	
	シン 1000/11集	9238

番組予約番号Gコードは
新聞・雑誌等のテレビ欄に
掲載されています。

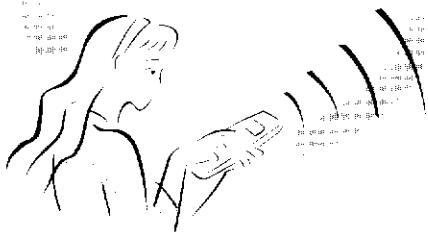
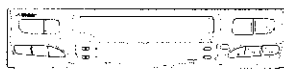

裏面

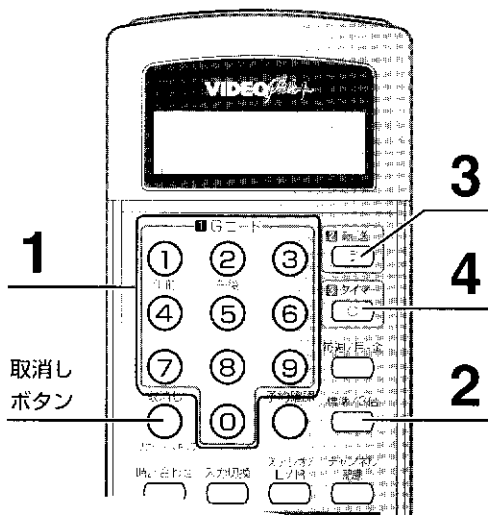

1
取消し
ボタン

3

4

2

Gコードを使ってタイマー予約する

リモコンにGコードを入れ、本体へ転送します。
本体では1ヵ月先まで8つの番組が予約できます。

例

左のテレビ欄の午後7時から7時30分の番組を3倍モードで
予約します。

準備

- ① 本体表示窓の現在時刻を確認します。
- ② つめのついたカセットを入れます。
- ③ リモコンの時計合わせをします。(22 ページ参照)
- ④ 本体のガイドチャンネル設定をします。(24 ページ参照)
- ⑤ 新聞や雑誌などを用意してください。

Gコード(番組予約番号)の入力
数字ボタンを押す



1

- 間違えて入力したときは取消し
ボタンを押し、もう一度数字ボ
タンを押してください。

2

録画スピードを選ぶ
標準/3倍ボタンを押す

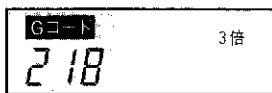

3

Gコードを本体へ転送する
転送ボタンを押す

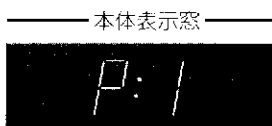

- 本体が正しく受け取ると、本体表示窓に予約番号を10秒間
表示します。



- リモコンには1番組しか入力できません。
- 2つ以上予約するときは、1~3の操作を繰り返します。
- Gコード転送時、本体表示窓に「[G]」が表示され
たときは51 ページをご覧ください。

4

タイマースタンバイにする
タイマーボタンを押す

- 本体のタイマーランプが点灯し、電源が切れます。
- タイマーランプが点滅するときは 51 ページをご覧ください。



- リモコン表示窓に「Error」を表示したら
 - ① 番組の開始時刻が過ぎている
 - ② Gコードの入力が正しくないとき
(数字ボタンで再度Gコードを入力してください。)
- Gコード予約の場合、実際の番組よりも多少長めに録画される
ことがあります。開始/終了時刻を変更したいときは、右ペー
ジをご覧ください。
- 本機は、録画予約する番組の始めが欠けないように、予約した
開始時刻の少し前から録画を始めます。

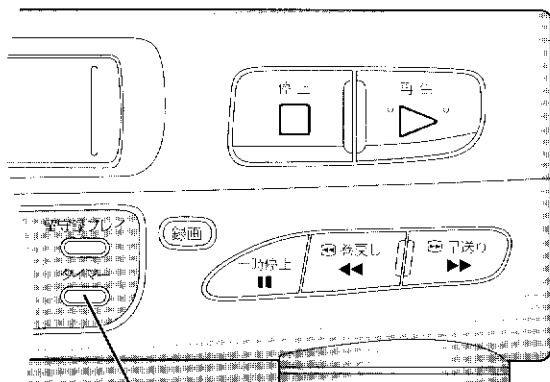

タイマーボタン(タイマーランプ兼用)

裏面

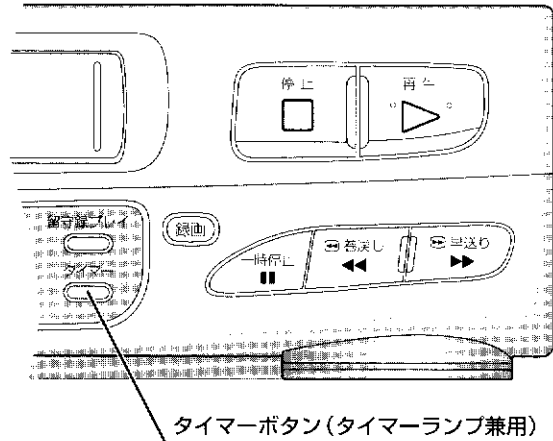
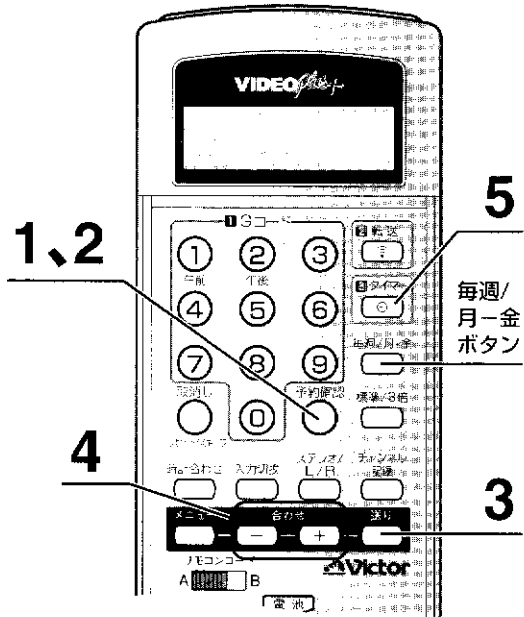

毎週または月～金曜日の同じ時間の番組を予約するには
 左ページの2の操作後
 毎週 月～金ボタンを1回押す→毎週予約
 毎週 月～金ボタンを2回押す→月～金曜日の予約
 毎週 月～金ボタンを3回押す→元に戻ります

リモコンからGコードを転送後、予約の開始/終了時刻を細かく変更する

サッカー、野球などで番組の延長が予想される場合は、終了時刻を変更してください。

- 準備**
- ① 本体のタイマーランプが点灯しているときは、タイマーボタンを押してランプを消灯させます。
 - ② [16] [17] ページをご覧ください、テレビにビデオの画面が映るようにしてください。

1 リモコンの予約確認ボタンを押す

- 予約確認画面を表示します。
- 本体表示窓には、予約番号のみ表示します。予約内容は表示しません。

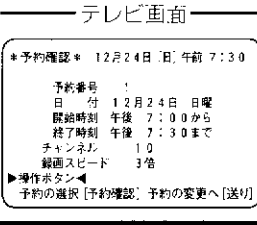

2 変更したい予約番号が表示されるまで予約確認ボタンを押す

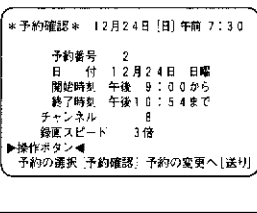

3 送りボタンを押し、変更したい項目に点滅を移動させる

- 送りボタンを1回押すと、最初に開始時刻が点滅します。

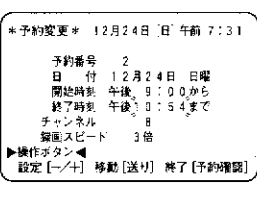

4 合わせ-/+ボタンで変更する

- 押し続けると30分刻み、1回ずつ押すと1分刻みで変わります。
- 変更後、テレビ番組画面に戻したいときは、予約確認ボタンを押します。

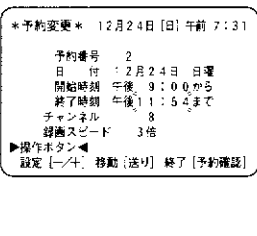

5 タイマーボタンを押し、タイマースタンバイにする

- 本体のタイマーランプが点灯し、電源が切れます。

操作編



タイマー予約 [通常予約]

裏面

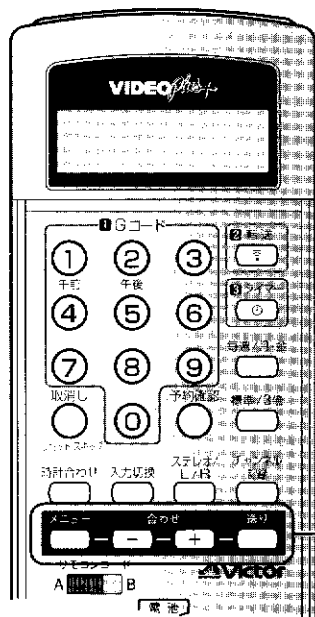

1~5

メニュー画面を使ってタイマー予約する

例

12月24日、午後9時から10時54分まで、8チャンネルを3倍モードで予約します。

準備

- ① [16] [17] ページをご覧ください、テレビにビデオの画面が映るようにしてください。
- ② 本体表示窓の現在時刻を確認します。
- ③ つめのついたカセットを入れます。

1

予約開始

1 メニューボタンを押す

- メニュー画面を表示します。

2 送りボタンを押す

- 番組予約画面を表示します。

テレビ画面

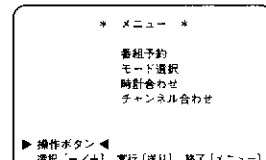

2

予約番号の入力

1 合わせ-/+ボタン

- であいている番号を選ぶ
- 通常は「1番」から入力します。

2 送りボタンを押す

- 現在の月/日を自動的に表示します。
- 今日の日付の場合は3の2へ進みます。

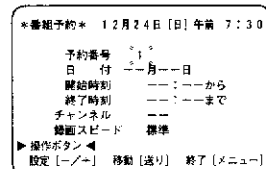

3

日付の入力

1 合わせ-/+ボタン

- を押す
- 毎週/毎日予約をする場合は、右ページの下欄をご覧ください。

2 送りボタンを押す

- 開始時刻に現在時刻を表示します。

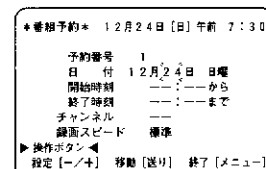

4

開始時刻の入力

1 合わせ-/+ボタン

- を押す
- 押し続けると30分刻み、1回ずつ押すと1分刻みで変わります。

2 送りボタンを押す

- 終了時刻に開始時刻を表示します。

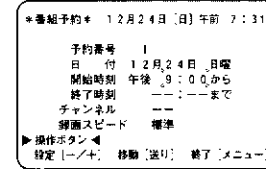

5

終了時刻の入力

1 合わせ-/+ボタン

- を押す
- 押し続けると30分刻み、1回ずつ押すと1分刻みで変わります。

2 送りボタンを押す

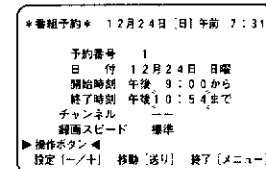

裏面

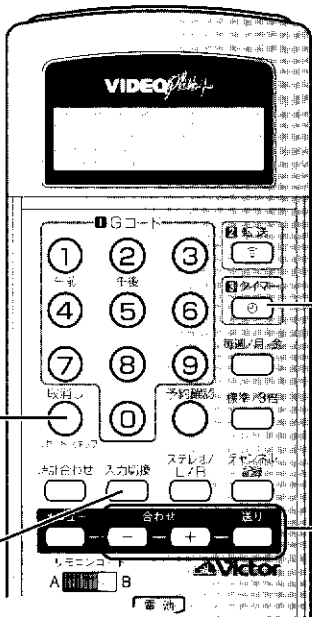

取消し
ボタン

入力切換
ボタン

8

6~7

チャンネルの入力

1 合わせ-/十ボタン

を押す

●外部入力予約をするときは、リモコンの入力切換ボタンを押して「外部入力」にします。

番組予約 12月24日 [日] 午前 7:31

予約番号 1
日付 12月24日 日曜
開始時刻 午後 9:00から
終了時刻 午後 10:54まで
チャンネル 8
録画スピード 標準
▶操作ボタン<<
設定 [ノ十] 移動 [送り] 終了 [メニュー]

6

2 送りボタンを押す

録画スピードを選ぶ

1 合わせ-/十ボタン

を押す

2 送りボタンを押す

●2つ以上予約するときは、2~7の操作を繰り返します。

番組予約 12月24日 [日] 午前 7:32

予約番号 1
日付 12月24日 日曜
開始時刻 午後 9:00から
終了時刻 午後 10:54まで
チャンネル 8
録画スピード 3倍
▶操作ボタン<<
設定 [ノ十] 移動 [送り] 終了 [メニュー]

7

タイマースタンバイにする

タイマーボタンを押す

8

●本体のタイマーランプが点灯し、電源が切れます。

●タイマーランプが点滅するときは [51] ページをご覧ください。

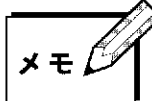

●予約内容を取り消すときは、2~7の操作中に取消しボタンを押します。テレビ番組画面に戻るときは、メニューボタンを押します。

●8の操作後に取り消すときは、次のページをご覧ください。

●本体側でタイマー予約の設定はできません。

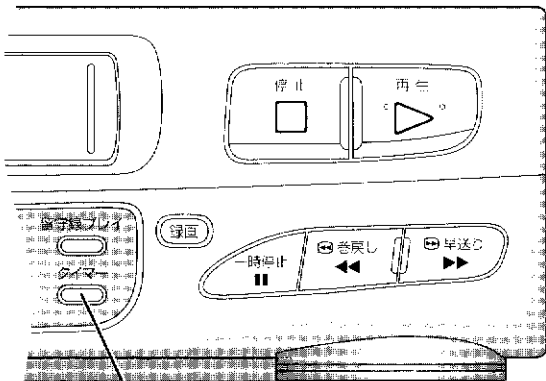

8 タイマーボタン
(タイマーランプ兼用)

操作編

毎週または毎日、同じ時間の番組を予約するには

3の1の操作で合わせ+ボタンを押すごとに、日付の表示が下のように変わります。合わせ-ボタンを押すと戻ります。

毎週予約の表示例

番組予約 12月24日 [日] 午前 7:30
予約番号 1
日付 毎週日曜
開始時刻 ---:--から
終了時刻 ---:--まで
チャンネル ---
録画スピード 標準
▶操作ボタン<<
設定 [ノ十] 移動 [送り] 終了 [メニュー]

毎日予約の表示例

番組予約 12月24日 [日] 午前 7:30
予約番号 1
日付 毎週日~土曜
開始時刻 ---:--から
終了時刻 ---:--まで
チャンネル ---
録画スピード 標準
▶操作ボタン<<
設定 [ノ十] 移動 [送り] 終了 [メニュー]

日付

毎週予約

毎日予約

→1日→2日→30日→31日→毎週日曜 毎週月曜 毎週金曜 毎週土曜 →毎週日~土曜 →毎週日~土曜 →毎週月~土曜 →毎週月~金曜 →毎週月~木曜



タイマー予約 (つづき)

裏面

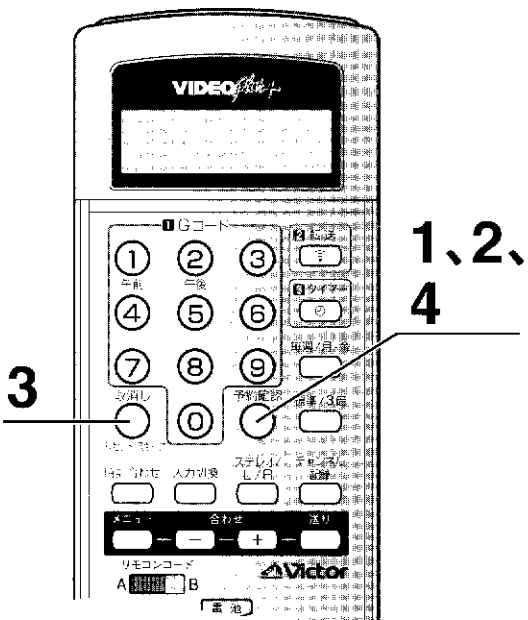

予約の確認/取消しをする

準備

- ① 本体のタイマーランプが点灯しているときは、タイマーボタンを押してランプを消灯させます。
- ② ⑮ ⑰ ページをご覧ください、テレビにビデオの画面が映るようにしてください。

リモコンの 予約確認ボタンを押す

- 予約確認画面を表示します。
- 本体表示窓には、予約番号のみ表示します。予約内容は表示しません。

テレビ画面

予約確認 12月24日(日)午前 7:30

予約番号	1
日付	12月24日 日曜
開始時刻	午後 7:00から
終了時刻	午後 7:30まで
チャンネル	10
録画スピード	3倍

▶操作ボタン◀
予約の選択 [予約確認] 予約の変更へ [送り]

1

予約確認ボタンを押すごとに、次の予約内容を表示する

予約確認 12月24日(日)午前 7:30

予約番号	2
日付	12月24日 日曜
開始時刻	午後 9:00から
終了時刻	午後 9:54まで
チャンネル	5
録画スピード	3倍

▶操作ボタン◀
予約の選択 [予約確認] 予約の変更へ [送り]

2

予約内容を取消したいときは 取消しボタンを押す

予約確認 12月24日(日)午前 7:30

予約番号	2
日付	一月一日
開始時刻	---:---から
終了時刻	---:---まで
チャンネル	---
録画スピード	標準

▶操作ボタン◀
予約の選択 [予約確認]

3

テレビ番組画面に戻るまで、 予約確認ボタンを押す

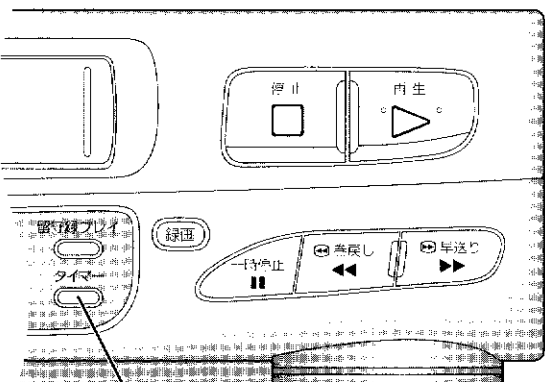

タイマーボタン(タイマーランプ兼用)

4

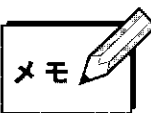

● 本体側で予約の確認/取消しはできません。また、本体表示窓に予約内容は出ません。

裏面

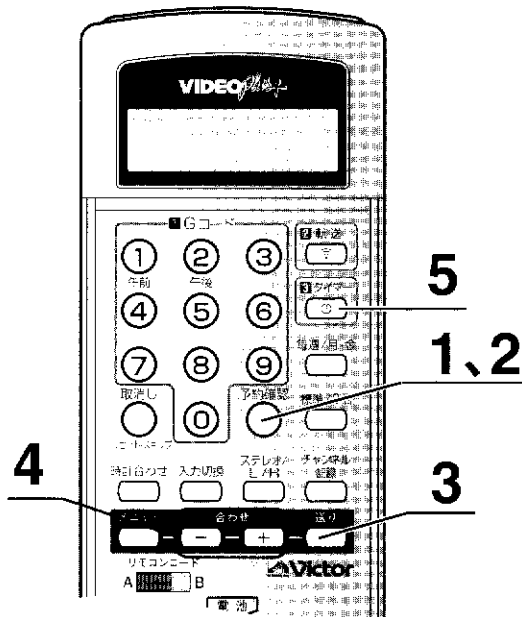

予約内容を変更する

準備

- ①本体のタイマーランプが点灯しているときは、タイマーボタンを押してランプを消灯させます。
- ② [16] [17] ページをご覧ください、テレビにビデオの画面が映るようにしてください。

リモコンの
予約確認ボタンを押す

- 予約確認画面を表示します。
- 本体表示窓には、予約番号のみ表示します。予約内容は表示しません。

テレビ画面

予約確認 12月24日 [日] 午前 7:30

予約番号	1
日付	12月24日 日曜
開始時刻	午後 7:00から
終了時刻	午後 7:30まで
チャンネル	10
録画スピード	3倍

▶操作ボタン ◀
予約の選択 [予約確認] 予約の変更へ [送り]

1

変更したい予約番号が表示されるまで
予約確認ボタンを押す

予約確認 12月24日 [日] 午前 7:30

予約番号	3
日付	12月25日 月曜
開始時刻	午前 1:00から
終了時刻	午前 2:30まで
チャンネル	6
録画スピード	標準

▶操作ボタン ◀
予約の選択 [予約確認] 予約の変更へ [送り]

2

送りボタンを押し、
変更したい項目に点滅を
移動させる

- 送りボタンを1回押すと、最初に開始時刻が点滅します。

予約変更 12月24日 [日] 午前 7:30

予約番号	3
日付	12月25日 月曜
開始時刻	午前 1:00から
終了時刻	午前 2:30まで
チャンネル	6
録画スピード	標準

▶操作ボタン ◀
設定 [←/+] 移動 [送り] 終了 [予約確認]

3

合わせ-/+ボタン
で変更する

- 開始/終了時刻を変更するとき、合わせ-/+ボタンを押し続けると30分刻み、1回ずつ押すと1分刻みで変わります。
- 変更後、テレビ番組画面に戻したいときは、予約確認ボタンを押します。

予約変更 12月24日 [日] 午前 7:30

予約番号	3
日付	12月25日 月曜
開始時刻	午前 1:00から
終了時刻	午前 2:30まで
チャンネル	6
録画スピード	3倍

▶操作ボタン ◀
設定 [←/+] 移動 [送り] 終了 [予約確認]

4

タイマーボタンを押し、
タイマースタンバイにする

- 本体のタイマーランプが点灯し、電源が切れます。

5

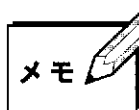

●本体側で予約内容の変更はできません。また、本体表示窓に予約内容は出ません。

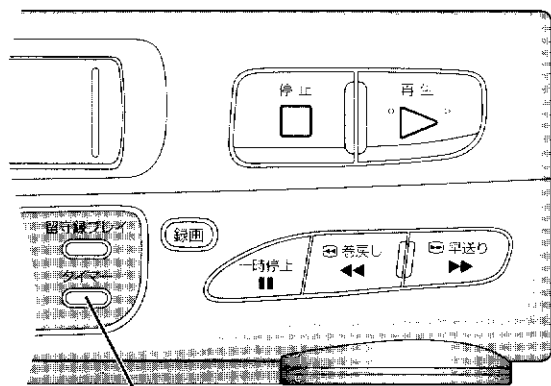

タイマーボタン(タイマーランプ兼用)

操作編

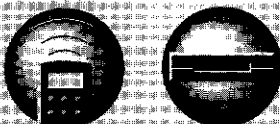

番組の頭出し

表面

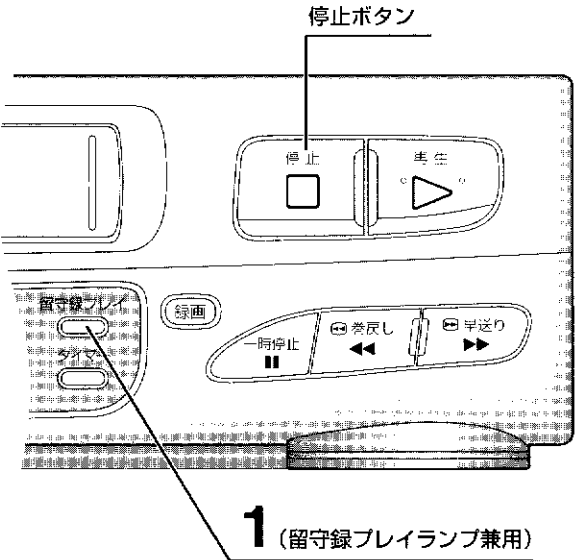
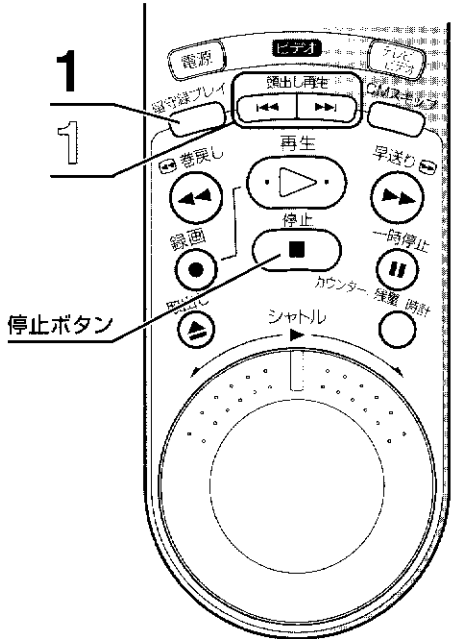

タイマー録画した番組をすばやく再生する 留守録“イチ押”プレイ

録画やタイマー録画の開始点に自動的にマーク (VISS) をつけ、それを目印に番組の頭出しをします。
タイマー録画終了後、その番組をすぐ見たいときに便利です。
タイマー録画およびワンタッチタイマー録画終了後は、留守録プレイランプが点灯します。

留守録プレイボタンを押す



- タイマー予約が1番組の場合は、ビデオの電源が自動的に入って、予約した番組の頭出しをして再生します。
- 頭出し中は留守録プレイランプが点滅します。
- タイマーランプ点灯中は操作できません。

■途中でやめるときは、停止ボタンを押します。

[例]タイマー予約が1番組の場合 留守録プレイボタンを1回押します。

タイマー予約が2番組の場合

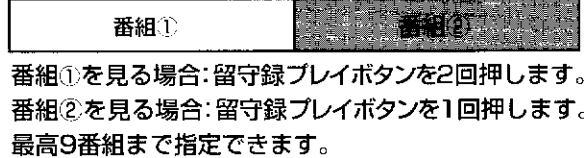

メモ ●留守録プレイボタンを押すときは、停止ボタンを押し、もう一度やり直してください。ただし、留守録プレイランプは点灯/点滅しません。

番組の頭出しをして再生する 頭出し再生

停止または再生中に
頭出し再生ボタンで
番地を選ぶ

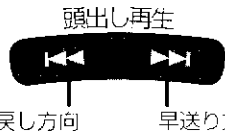

- 希望の番地を探し自動的に再生します。
- 押すごとに数字が増え、逆方向のボタンを押すと数字が減ります。
- 最高± 9 番組まで指定できます。

■途中でやめるときは、停止ボタンを押します。

番地のかぞえかた

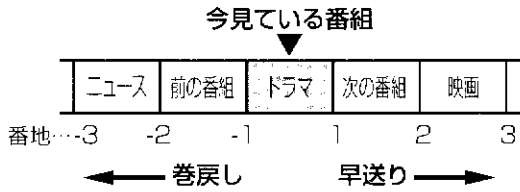

- 【例】次の番組を頭出しする場合
頭出し再生▶▶I ボタンを1回押します。
前の番組を頭出しする場合
頭出し再生◀◀ ボタンを2回押します。

表面

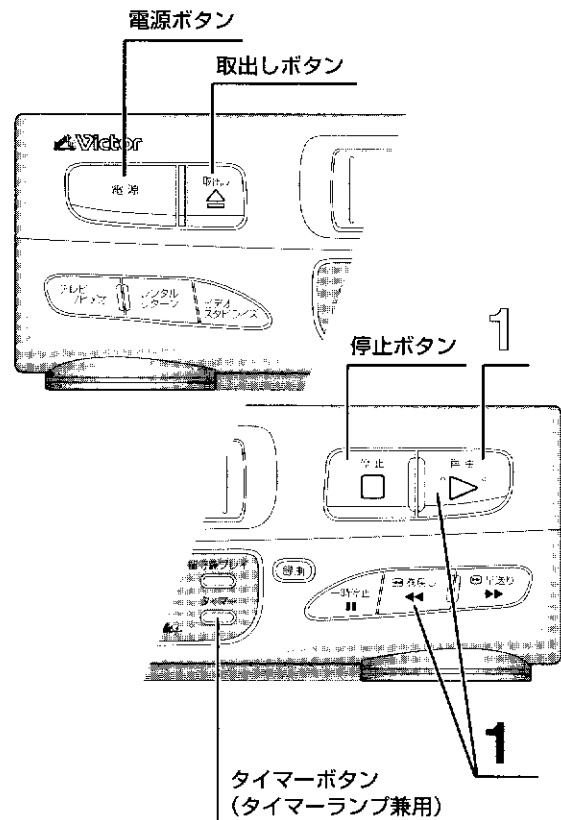
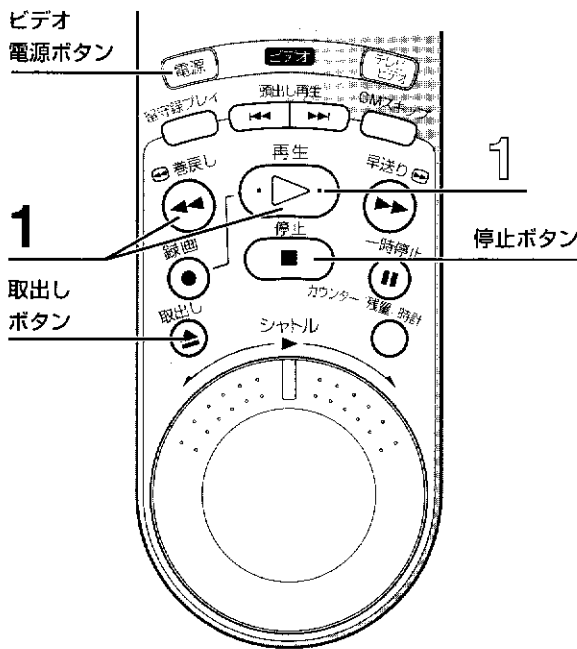

テープの始めから自動的に再生する ネクストファンクションメモリー

タイマー録画終了後、テープの始めから見たときに便利です。

1 巻き戻しボタン、2秒以内に再生ボタンを押す

●テープの始めから自動的に再生します。

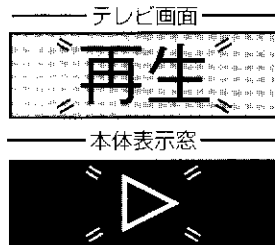

テープの始めで自動的にカセットを出すには



●本体表示窓の表示が点滅します。

テープの始めで自動的に電源を切るには



●本体の電源ランプが点滅します。

テープの始めで自動的にタイマースタンバイにするには



●本体のタイマーランプが点灯し、電源ランプが点滅します。

テープの始めから終わりまで繰り返し見る リピート再生

1 再生ボタンを5秒以上押す

●▶表示が点滅し、繰り返し再生を20回行い、テープの始めで止まります。



■途中でやめるときは、停止ボタンを押します。



再生画面の調節

裏面

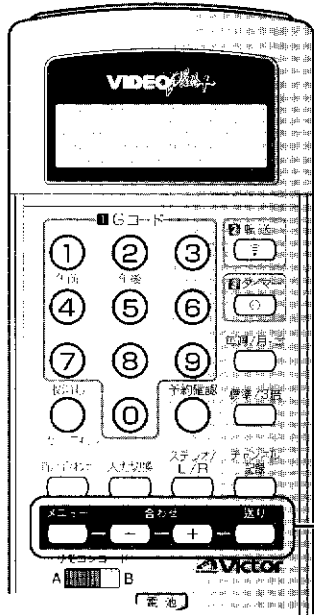

1~5

再生映像に適した画質に自動調整する

オートピクチャー

準備

16 17 ページをご覧ください、テレビにビデオの画面が映るようにしてください。

1

リモコンの
メニューボタンを押す
●メニュー画面を表示します。

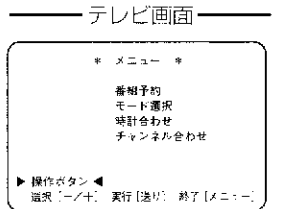

2

合わせ-/+ボタンで、
モード選択を選ぶ

3

送りボタンを押す
●モード選択画面を表示します。

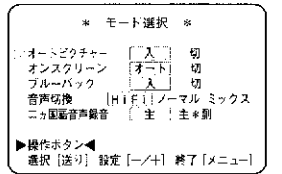

合わせ-/+ボタンで、
お好みの画質に合わせて入/切を選ぶ

入	再生映像に適した画質に自動調整します。例えば、ノイズの多いテープは、ノイズの目立たないソフトな映像にします。再生中は、本体のオートピクチャーランプが点灯します。通常はこの位置でお使いください。
切	通常の画質でご覧いただくとき。

4

5

メニューボタンを押す
●設定が完了し、テレビ番組画面に戻ります。

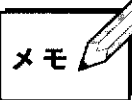

●本体のオートピクチャーランプについて
オートピクチャー「入」の状態では、電源を入れ再生すると、ランプは点灯します。再生中は点灯し、停止すると消灯します。再生直後は、オートトラッキング調整のため、数秒間はランプが点滅します。

オートピクチャーランプ

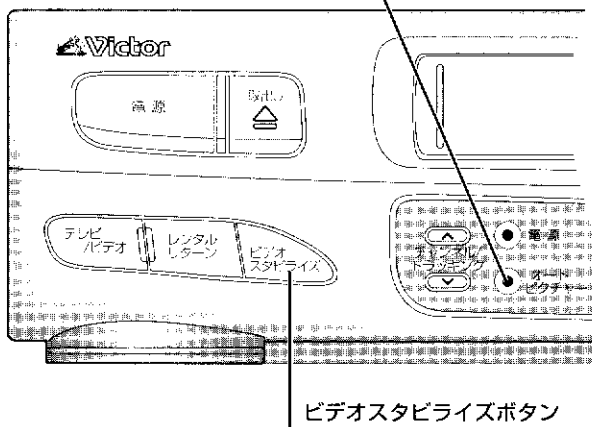

3倍モードで再生中、画面が上下にゆれるとき

ビデオスタビライズ

メモ

- テープを見終わったあとは、ビデオスタビライズボタンを押し、「切」にしてください。
- ビデオの電源を入れたときやテープを取り出すと、自動的に「切」になります。
- 標準モードで録画したテープを再生したときや、録画中および特殊再生中は働きません。

再生中に本体の**ビデオスタビライズボタン**を押し、**入**を選ぶ

- テレビ画面に「Vスタビライズ 入」を約5秒間表示します。
- 自動的に上下のゆれを補正します。
- 3倍モードで録画したテープを再生したときに効果を発揮します。

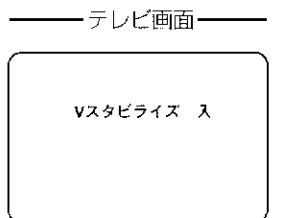

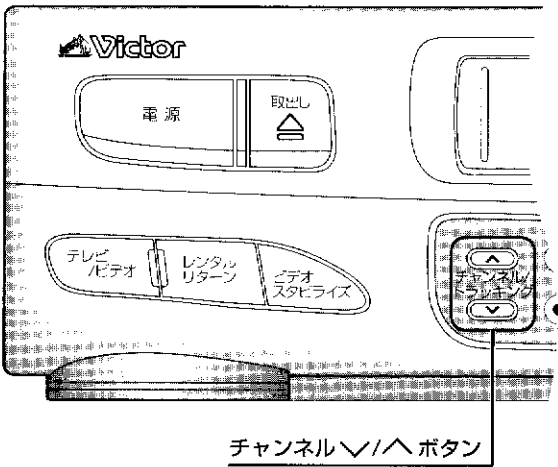

ノイズで見づらいとき トラッキング調節

本機のオートトラッキング機能で、ちらつきが止まらないときは、手でトラッキングを調節します。

1 再生中に、本体のチャンネル∨と∧ボタンを同時に押す

- オートトラッキングが解除されます。
- もう一度同時に押すと、オートトラッキングモードに戻ります。

2 チャンネル∨/∧ボタンで調節する

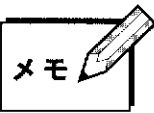

- ビデオの電源を入れたときやテープを挿入すると、自動的にオートトラッキングモードになります。
- 静止画再生またはスロー再生中にノイズが出るときは、一時停止ボタンを2秒以上押してスロー再生にし、チャンネル∨/∧ボタンで調節します。調節してもノイズが消えないことがあります。故障ではありません。
- 録画状態の悪いテープや他のビデオで録画したテープの場合、十分に調節できない場合があります。
- オートトラッキングの解除は、リモコンでは操作できません。

裏面

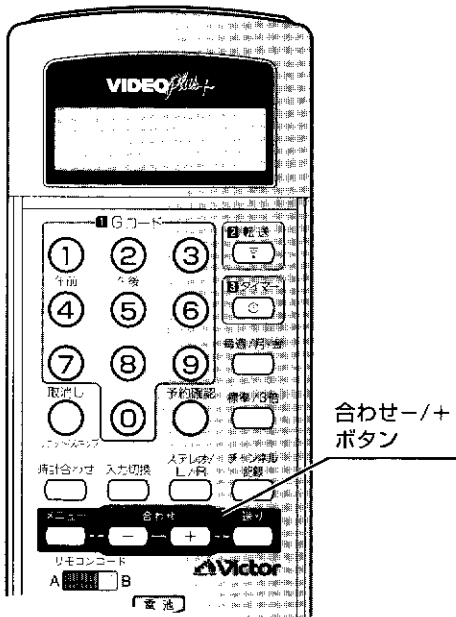

静止画再生にすると、上下にゆれるとき 垂直同期（静止画）調節

ゆれが止まるまで**合わせ-/+ボタン**を押す
●本体で操作するときは、チャンネル∨/∧ボタンを押します。

静止画の上下のゆれを止める

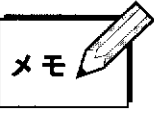
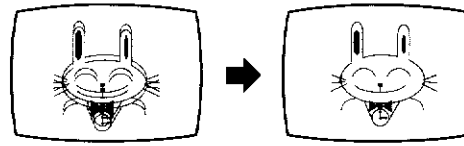

- テレビの種類によっては、ゆれを止めることができない場合があります。

操作編



録音する音声を選ぶ

裏面

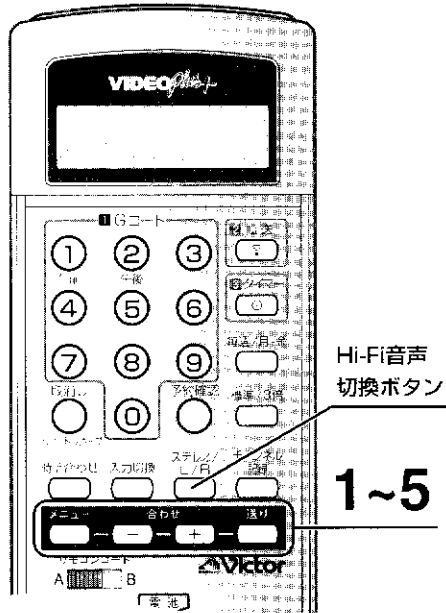

二カ国語放送(日本語と外国語)を録音する

ご購入時、二カ国語放送を録音すると、主音声(日本語など)だけを録音します。外国語も録音したい方は、録音音声をあらかじめ選んでください。テレビ画面に出る表示項目を見ながら設定します。

準備 16 17 ページをご覧ください、テレビにビデオの画面が映るようにしてください。

1 リモコンの
メニューボタンを
押す
●メニュー画面を表示します。

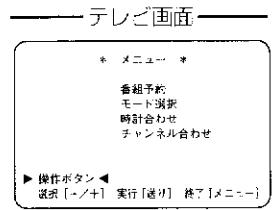

1 **2** 合わせ-/+ボタン
でモード選択を選ぶ

2 送りボタンを押す
●モード選択画面を表示します。

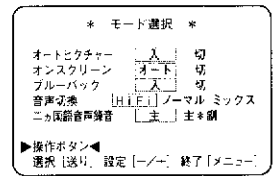

3 送りボタンで
二カ国語音声録音を選ぶ
●送りボタンを押すごとに、[] 表示
が下の項目へ移動します。

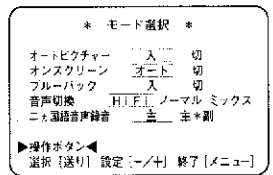

4 合わせ-/+ボタン
で主*副を選ぶ
●二カ国語放送を録音すると、日本
語と外国語の両方を録音します。

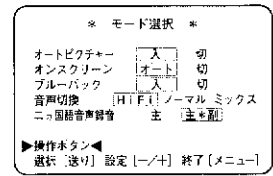

5 メニューボタンを押す
●設定が完了し、テレビ番組画面に戻ります。

メモ ●日本語と外国語が同時に聞こえたら、リモコンのHi-Fi音声切換ボタンで聞きたい音声を選びます。ボタンを押すごとに

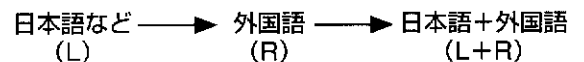

録画中に切り換えても大丈夫です。

- 主*副の位置で二カ国語放送を録音すると、ノーマル音声トラックには主音声録音されます。
- 停電などがあり、本体の時計が0:00で点滅しているときは、主のポジションに戻りますので、主*副にしたい方は、もう一度設定し直してください。



聞きたい音声を選ぶ

裏面

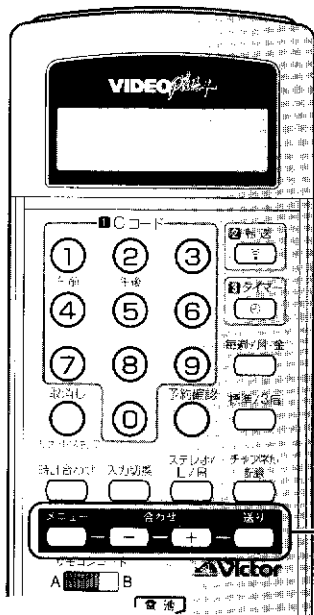

1~5

他のビデオでアフレコ編集したテープを聞く

ビデオムービーで撮った結婚式のテープなどに、あとからアフレコ編集で挿入したナレーションなどを聞くときは、テレビ画面に出る表示項目を見ながら、聞きたい音声を選びます。

準備 16 17 ページをご覧ください、テレビにビデオの画面が映るようにしてください。

1 リモコンの
メニューボタンを
押す

●メニュー画面を表示します。

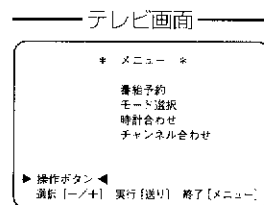

1 **2** **合わせ-/+ボタン**
でモード選択を選ぶ

2 **送りボタン**を押す

●モード選択画面を表示します。

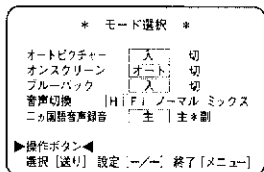

3 **送りボタン**で
音声切換を選ぶ

●送りボタンを押すごとに、**送**表示
が下の項目へ移動します。

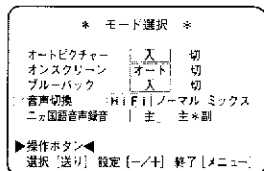

4 **合わせ-/+ボタン**で
ノーマルを選ぶ

●ノーマル音声 (ナレーションなど)
が聞こえます。
●Hi-Fi音声とノーマル音声の両方を
聞きたいときはミックスを選びます。

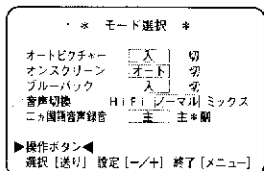

5 **メニューボタン**を押す

●設定が完了し、テレビ番組画面に戻ります。

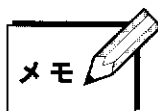

●Hi-Fi/ノーマル/ミックス音声の中で、どの音声を出力しているか、本体表示窓で確認ができます。

- ■ : Hi-Fi音声
- ノーマル : ノーマル音声
- ノーマル ■ ■ : ミックス音声

- Hi-Fi録音されていないテープは、ノーマル音声を再生します。
- Hi-Fi音声とノーマル音声に同じ音声記録されたテープを再生する場合、ミックスの位置はさけてください。若干の時間ズレが生じ、音が歪むことがあります。
- 停電などがあり、本体の時計が 0:00 で点滅しているときは、Hi-Fiのポジションに戻ります。

操作編

テープのコピー [ダビング]

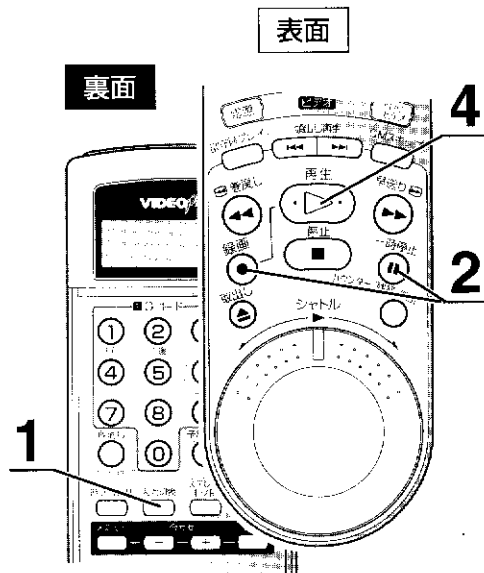
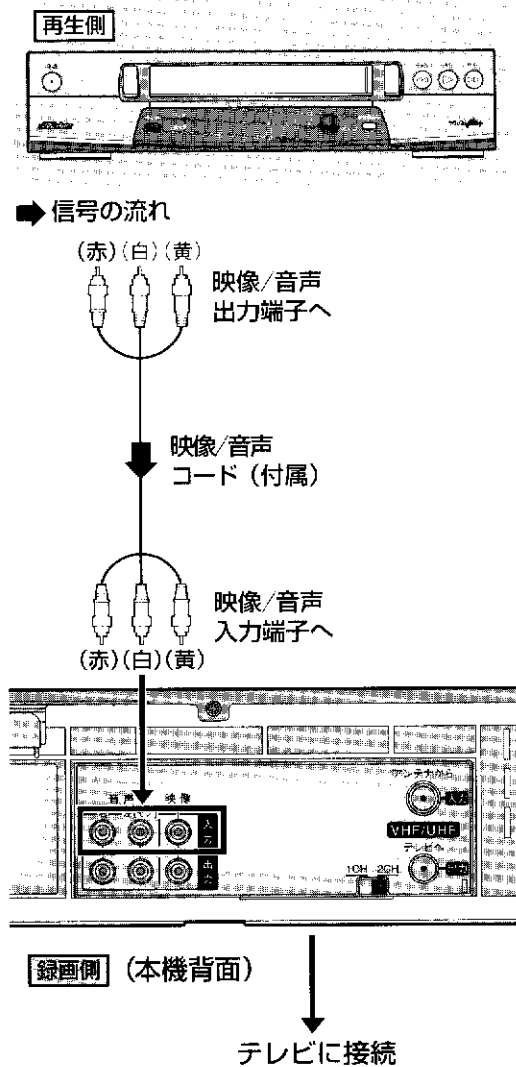

他のビデオで再生、本機で録画する場合

本機側

1 入力切換ボタンでチャンネルをL(外部入力)にする

2 一時停止ボタンを押しながら録画ボタンを押し、録画一時停止にする

再生側

3 ダビングしたい部分の少し前から再生する

本機側

4 ダビングしたい場面で再生ボタンを押す
●録画を始めます。

■録画を一時的に止めるには、一時停止ボタンを押します。

■終了するときは停止ボタンを押します。

●本機→再生側の順に停止してください。

■L(外部入力)チャンネルからテレビ番組のチャンネルに戻すときは、ビデオチャンネルボタンを押します。

ビデオチャンネルボタンでL(外部入力)チャンネルを選ぶことはできません。



メモ

●録画一時停止が5分以上続くと、テープやビデオヘッド保護のため自動的に停止します。

●ダビングすると、画質はもとのテープに比べて劣ります。ダビング時は標準モードで録画することをおすすめします。

●あなたがビデオテープレコーダーで録画(録音)したものは、個人として楽しむなどのほかは著作権法上、権利者に無断で使用できません。

再生側 (本機背面)

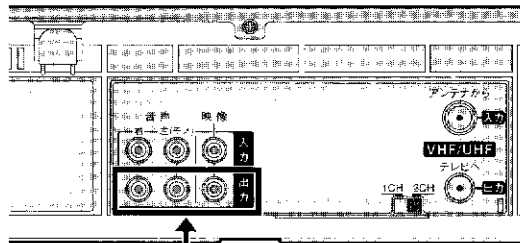

➡ 信号の流れ

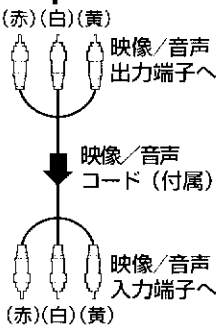

録画側

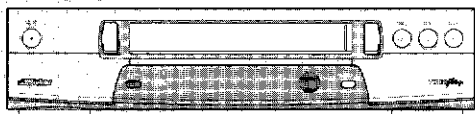

↓
テレビに接続

本機で再生、他のビデオで録画する場合

——— テンビ画面 ———

* モード選択 *

オートピクチャー	入	切
オンスクリーン	オート	切
ブルーバック	入	切
音声切換	HiFi	ノーマル
ニッポン音源録	主	主+副

▶ 操作ボタン ◀
選沢 [送り] 設定 [-/+] 終了 [メニュー]

本機側

録画側

本機側

録画側

1 モード選択画面のオンスクリーンを切にする (12 ページ参照)

2 外部入力にする
●接続する機器の取扱説明書をお読みください。

3 録画一時停止にする

4 ダビングしたい部分の少し前から再生する

5 ダビングしたい場面で録画する

■終了するときは停止ボタンを押します。
●録画側→本機の順に停止してください。



●ダビング終了後は、モード選択画面のオンスクリーンをオートに戻してください。

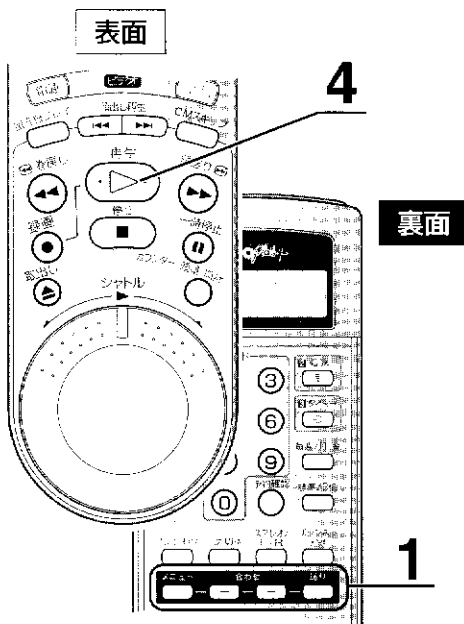

操作編

故障かな？と思ったら

□内の数字が参照ページです。

	こんなときは	ここをお調べください	ページ
電 源	電源が入らない	●電源コードがコンセントからはずれていませんか？ ●タイマーランプが点灯していませんか？	—
	引越越し先でも使えるか	●日本国内では大丈夫です。ただし、チャンネル設定はやり直してください。 海外では、電源・放送方式などの違いで使用できません。	—
カ セ ッ ト	カセットが入らない	●正しい向きで入れてください。 ●すでにカセットが入っているときは、取り出してください。	—
	カセットが出ない	●録画中またはタイマーランプが点灯していませんか？	—
	コンパクトビデオカセットを使って録画または再生したい	●別売のカセットアダプターC-P6をご使用ください。	30
再 生	テレビに再生画が出ない	●本体表示窓に「ビデオ」が表示されていますか？ ●テレビはビデオチャンネルになっていますか？ 映像/音声入力端子付テレビ（AVテレビ）と接続しているときはテレビの入力切換をビデオにします。 アンテナコードだけの接続では1か2チャンネルにします。	16 31
	画面の一部にノイズが出る	●オートトラッキング中にノイズが出るときは、トラッキング調節を行います。 ●長い間使用していると、ビデオヘッドが汚れて再生画が汚なくなることがあります。 別売のクリーニングテープTCL-2で掃除してください。	45 2
	Hi-Fi音声が出ない	●本体表示窓に「   」が表示されていますか？ ●Hi-Fiでないビデオやビデオムービーで録画したテープを再生するとHi-Fi音声は出ません。	46 47
録 画	日本語と外国語が同時に聞こえる	●リモコンのHi-Fi音声切換ボタンで聞きたい音声を選んでください。	46
	早送り/巻戻し再生、静止画にノイズが出る	●再生の速さを変えると、ノイズが出るときがあります。 故障ではありません。	—
	カウンター表示が点滅する	●早送り、巻戻し中にテープの未録画部分になると、カウンター表示が点滅します。	—
録 画	再生をやめても、ビデオ内部から動作音が聞こえる	●再び再生したときに出画時間を早くするため、ビデオ内部のドラムが約5分間は回転しています。故障ではありません。	—
	録画できない	●カセットのつまみが付いていますか？	30
	希望の番組が録画できない	●ビデオの録画チャンネルを確認してください。 ●ビデオのチャンネルが飛ばされていませんか？	19
時 計 転 送	録画中に日本語と外国語が同時に聞こえる	●リモコンのHi-Fi音声切換ボタンで聞きたい音声を選んでください。	46
	日本語だけ録音したい	●モード選択画面の二カ国語音声録音を主にしてください。	46
時 計 転 送	本体へ時計転送すると、本体表示窓に「  」が表示される	●本体表示窓に表示されるNHK教育テレビのチャンネルをぴったりチャンネルとしてリモコンに入力し、時計転送をやり直してください。 ●NHK教育テレビのチャンネルが飛ばされているときは、本体に記憶してください。	22 19

こんなときは	ここをお調べください	ページ
Gコード予約ができない	●リモコンの時計合わせと、本体の時計合わせ・ガイドチャンネル設定はしましたか？	22 }
タイマー録画ができない	●現在時刻は合っていますか？ ●カセットのつめが付いていますか？ ●タイマーランプは点灯していますか？ ●予約内容を確認してください。 ●停電があったときは正しく動作しません。	36 }
本体のタイマーランプが点滅する	●タイマー予約の設定にまちがいがあるので、予約内容を確認して、正しく設定をやり直してください。	40
本体のタイマーランプと本体表示窓の [00] が点滅する	●カセットが入っていません。つめの付いたカセットを入れてください。	30
本体表示窓に 0:00 が点滅している	●停電がありました。もう一度時計合わせをしてください。	22
タイマー録画が始まるまでの間、テープを見たい	●タイマーボタンを押してタイマーランプを消してから操作します。操作終了後は、タイマーボタンを押してタイマーランプを点灯させます。	—
タイマー録画中にカセットが出て、タイマーランプと [00] 表示が点滅している	●テープの終わりまで録画すると、カセットが出て電源が切れます。 ●タイマーボタンを押すと、タイマーランプと [00] 表示は消えます。 ●タイマー録画するときは、予約する時間よりも余裕のあるカセットを入れてください。	—
タイマー録画中に停止するには	●タイマーボタンを押してタイマーランプを消してから停止ボタンを押します。	—
リモコンから本体への予約転送ができない	●本体に近づけて転送してください。	—
リモコンから予約を転送すると、本体表示窓に「[---]」が表示される	●受信チャンネル設定はしましたか？ ●本体の時計合わせはしましたか？ ●ガイドチャンネル設定はしましたか？ ●ワンタッチタイマー録画中は転送できません。	18 }
リモコンから予約を転送すると、本体表示窓に「[---]」が表示される	●本体の予約がいっぱいです。本体には8番組までしか記憶できません。予約内容を確認し、不要な予約があれば取り消してから予約してください。	40
タイマー予約設定中に予約表示が消えた	●予約設定中に約1分間放置すると予約表示は消えます。もう一度やり直してください。	—
予約が重なったら	●録画中の予約内容が終了するまで次の予約は録画しません。	—

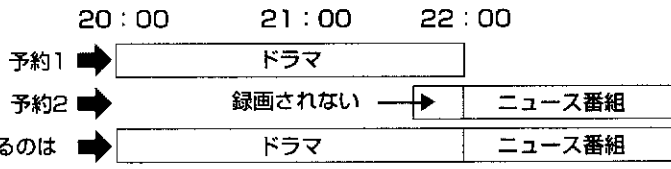

故障かな？と思ったら（つづき）



内の数字が参照ページです。

こんなときは		ここをお調べください		ページ
リモコン	リモコンが働かない	<ul style="list-style-type: none"> ●リモコンコード（A/B）が合っていますか？ ●電池が消耗していませんか？ 		11
	テレビが操作できない	●電池交換をしたら、リモコンのテレビコードをお手持ちのテレビメーカーに合わせてください。		10
編集	ダビングできない	●入力切換ボタンでチャンネルを外部入力にします。	テレビ画面の表示 → 外部入力 本体表示窓 →	48
	ダビング時、本機で再生するとオンスクリーンの文字が録画される	●モード選択画面のオンスクリーンを切にしてください。		12

本機はマイコンを使用した機器です。外部からの雑音や妨害ノイズにより正常に動作しないことがあります。こんなときは、電源を切って電源プラグをコンセントから抜いて、再度差し込み、動作を確認してください。

仕様

- 電源 ……AC100V 50/60Hz
- 消費電力 ……19W(電源「切」時 3W)
- 外形寸法 ……400×94×299mm(幅×高さ×奥行)
- 質量 ……3.9kg
- 許容動作温度 ……+5℃～+40℃
- 許容相対湿度 ……35%～80%
- 許容保存温度 ……-20℃～+60℃

ビデオ(映像)

- 録画・再生方式 ……VHS方式(S-VHS簡易再生機能付き)
回転2ヘッドヘリカルスキャン
輝度信号 FM方式
色信号 低域変換直接記録方式
- 映像信号 ……NTSC日米標準信号

Hi-Fiオーディオ(音声)

- 録音方式 ……VHSステレオハイファイ方式
- 周波数特性 ……20Hz～20kHz
- ダイナミックレンジ ……90dB以上
- ワウ・フラッター ……0.005%以下
- チャンネルセパレーション ……60dB以上

ノーマルオーディオ(音声)

- 録音方式 ……リニアトラック
- 音声トラック ……1チャンネル(モノラル)

チューナー(テレビ受信)

- 受信方式 ……周波数シンセサイザー方式
- 音声多重受信方式 ……インターキャリア方式
- 受信チャンネル ……VHF 1～12チャンネル
UHF 13～62チャンネル
CATV C13(63)～C63(113)チャンネル

CATVチャンネル対応表

送信チャンネル	チャンネル表示	送信チャンネル	チャンネル表示	送信チャンネル	チャンネル表示
C13	63	C30	80	C47	97
C14	64	C31	81	C48	98
C15	65	C32	82	C49	99
C16	66	C33	83	C50	100
C17	67	C34	84	C51	101
C18	68	C35	85	C52	102
C19	69	C36	86	C53	103
C20	70	C37	87	C54	104
C21	71	C38	88	C55	105
C22	72	C39	89	C56	106
C23	73	C40	90	C57	107
C24	74	C41	91	C58	108
C25	75	C42	92	C59	109
C26	76	C43	93	C60	110
C27	77	C44	94	C61	111
C28	78	C45	95	C62	112
C29	79	C46	96	C63	113

- ビデオチャンネル ……1または2チャンネル

タイマー(タイマー予約・時計)

- タイマー予約 ……1ヵ月8番組予約
- 時計 ……12時間(午前・午後)方式
- 停電補償時間 ……約10分

接続端子

- アンテナ ……75Ω F型コネクタ
VHF/UHF一軸
- 映像 ……入力0.5～2.0Vp-p 75Ω(ピンジャック)
出力1.0Vp-p 75Ω(ピンジャック)
- 音声 ……入力-8dBs 50kΩ(ピンジャック)
モノ(左)対応
出力-8dBs 1kΩ(ピンジャック)

テープ走行

- 早送り/巻戻し時間…約2分30秒(T-120テープ使用時)
- シャトルダイヤルの再生スピード ……標準：正方向+1/18,+1/6,+1,+2,+5,+7,(6段階)
逆方向-1/18,-1/6,-1,-3,-5,-7,(6段階)
3倍：正方向+1/18,+1/6,+1,+2,+7,+21(6段階)
逆方向-1/18,-1/6,-1,-3,-7,-21(6段階)

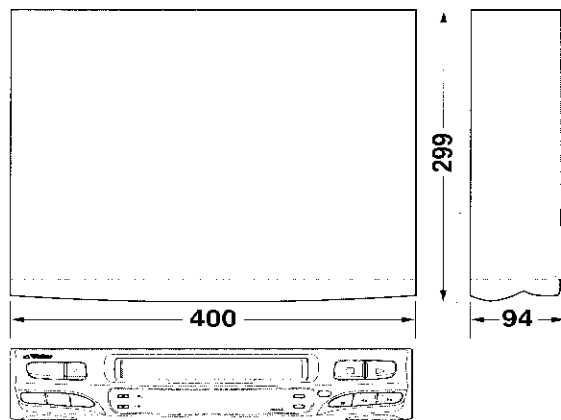

- 仕様および外観は、改良のため、予告なく変更することがありますのでご了承ください。
- このビデオは日本国内のみ使用できます。外国では放送方式、電源が異なりますので使用できません。This video cassette recorder is designed for use in Japan only and can not be used in any other country.

索引

□ 内の数字が参照ページです。

ア

頭出し再生	42
一発シャトル(シャトルダイヤル)	33
ウラ番組録画	35
オートカウンターリセット	30
オートチャンネル設定	18
オートトラッキング	45
オートパワーオン	30
オートピクチャー	44
オートプレイ	30
オートリワインド	31
オープンサーチ	32
おやすみディスプレイ	7
オンスクリーン	12
音声切換	47

カ

ガイドチャンネル	24 ~ 26
ガイドチャンネル一覧表	27
外部入力	17 48
カウンターリセット	31
画面表示	12
コマ送り再生	31

サ

垂直同期(静止画)調節	45
スロー再生	31
スロートラッキング調節	45

タ

タイマー予約(Gコード予約)	36
タイマー予約(通常予約)	38
ダビング(コピー)	48 49
チャンネル記憶	20 26
チャンネルスキップ	19
チャンネル微調整	21
チャンネル表示変更	20
つめ	30
テレビ/ビデオボタン	16 35
テープ残量	35
トラッキング手動調節	45

ナ

二カ国語音声録音	46
入力切換	17 48
ネクストファンクションメモリー	43

ハ

ぴったりクロック	23
ビデオスタビライズ	44
ビデオチャンネル	16
ビデオチャンネルスイッチ	16
表示切換	35
ブルーバック	12

マ

毎週/毎日予約	37 39
メニュー画面	13
モード選択画面	13

ヤ

予約の確認/取消し/変更	40 41
--------------	-------

ラ

リピート再生	43
リモコンコード切換	11
留守録“イチ押”プレイ	42
レンタルリターン	33

ワ

ワンタッチタイマー録画	35
-------------	----

アルファベット

A/Bコード	11
AV接続	17
AVテレビ	17
BS番組の録画	17
CATV	18 53
CMスキップサーチ	32
Gコードインフォ	28
Gコード予約	36
Hi-Fi音声切換	46
RF接続	16
SQP(B)(S-VHS簡易再生機能)	30
TVマルチブランド対応	10

保証とアフターサービス (よくお読みください)

保証書 (別途添付しています)

保証書は、必ず「お買い上げ日・販売店名」等の記入をお確かめのうえ、販売店から受取っていただき内容をよくお読みの後大切に保管してください。保証期間は、お買い上げ日から1年間です。

補修用性能部品の最低保有期間

当社は、ビデオカセットレコーダーの補修用性能部品を、製造打ち切り後、最低8年間保有しています。この期間は通商産業省の指導によるものです。性能部品とは、その製品の機能を維持するために必要な部品です。この製品の製造時期は、本体の背面に表示されています。

ご不明な点や修理に関するご相談は

お買い上げの販売店または最寄りの「ビクターサービス窓口」(別紙)にお問い合わせください。

修理を依頼されるときは

50～52 ページに従って調べていただき、なお異常のあるときは、電源を切り、必ず電源プラグを抜いてから、お買い上げの販売店にご連絡ください。

万一本機およびビデオカセット等の不具合により、正常に録画・録音や再生できなかった場合の補償については、ご容赦ください。

保証期間中は

修理に際しましては保証書をご提示ください。保証書の規定に従って販売店及び、ビクターサービスが修理させていただきます。

保証期間が過ぎているときは

修理すれば使用できる場合には、ご希望により有料で修理させていただきます。

ご連絡していただきたい内容

品名	ビデオカセットレコーダー
型名	HR-D5
お買い上げ日	年 月 日
故障の状況	できるだけ具体的に
ご住所	付近の目印等も合わせてお知らせください。
お名前	
電話番号	() -

修理料金のしくみ

技術料	故障した製品を正常に修復するための料金です。技術者の人件費、技術教育費、測定機器設備費、一般管理費が含まれています。
+	
部品代	修理に使用した部品代金です。その他修理に付帯する部材等を含む場合もあります。
+	
出張料	製品のある場所へ技術者を派遣する場合の費用です。別途、駐車料金をいただく場合があります。

愛情点検

●長年ご使用のビデオカセットレコーダーの点検をぜひ!

熱、湿気、ホコリなどの影響や、使用の都合により部品が劣化し、故障したり、持ては安全性を損なう事故につながることもあります。



このような
症状は
ありませんか

- 再生しても映像や音が出ない。
- 電源プラグ、コードが異常に熱い。
- 異常な臭いや音がある。
- 水や異物が入った。
- その他の異常や故障がある。



ご使用を
中 止

故障や事故防止のため、電源を切り、必ず販売店に点検をご相談ください。

美しい画面をご覧いただくために

ビデオカセットレコーダーは非常に高い精度を必要とする機械です。長い間ご使用になるうち、機械部分が汚れたり、摩耗したりすると性能が維持できなくなります。美しい画面でお楽しみいただくために、おおよそ1,000時間をめどに点検整備されることをおすすめいたします。



省エネで
守る環境
豊かな暮らし



JVC Loves the Earth

アフターサービスのお問い合わせ先

アフターサービスについてご不明の点は、お買い上げ販売店または別紙「サービス窓口案内」をご覧の上お近くのサービス窓口にご相談ください。55ページの「保証とアフターサービス」もお読みください。

お客様ご相談センター

東京

☎ (03) 5684-9311

〒113 東京都文京区本郷3丁目14-7 ビクター本郷ビル

大阪

☎ (06) 765-4161

〒543 大阪市天王寺区小橋町10-16 大阪ビクタービル



JVC

日本ビクター株式会社

ビデオ事業部

〒221 横浜市神奈川区守屋町3丁目12番地 電話(045)450-2550