

トヨタ車/ダイハツ車 (200mm窓口車)

KANANET

トヨタ車用取付キット

UA-Y50D

取付説明書

お買い上げいただきましてありがとうございます。
取付けの前には必ず別紙の「安全上のご注意」/本書をご理解の上、手順に従って取付けください。
お読みになった後はご使用される方が必ず保管してください。

適 応 車 種

適応車種については平成19年10月までの調査をもとに作成しておりますので
その後に車両のマイナーチェンジやモデルチェンジなどされた場合の取付
適応につきましてはお取付けになるお車との適応をご確認ください。

車 種	年 式	適 応	備 考	ページ
トヨタ・エスティマ	H12/1～H18/1	200mm窓口車/オーディオレス車	注1、6	3
トヨタ・エスティマ	H18/1～現 在	200mm窓口車		—
トヨタ・RAV4	H12/5～H15/8	〃	注2	4
トヨタ・RAV4	H15/8～H17/11	〃		—
トヨタ・RAV4	H17/11～現 在	200mm窓口車/オーディオレス車	注9	—
トヨタ・ヴィッツ/プラッツ	H13/12～H17/1	200mm窓口車	注10	4
トヨタ・ヴィッツ	H17/2～現 在	〃		—
トヨタ・カローラ/カローラ フィールダー	H16/4～H18/10	〃	注2	5
トヨタ・カローラ ランクス/アレックス	H16/4～H18/10	〃	注2	5
トヨタ・カローラ フィールダー/アクシオ	H18/10～現 在	200mm窓口車/オーディオレス車	注9	—
トヨタ・クルーガーV/L	H15/8～現 在	200mm窓口車	注2	5, 6
トヨタ・ガイア	H13/4～H16/8	〃	注2、8	6
トヨタ・ナディア	H13/4～H15/7	〃	注2、6、7	7
トヨタ・イプサム	H13/5～現 在	〃	注2	7, 8
トヨタ・カローラ スパシオ	H13/5～現 在	〃	注2、4	8
トヨタ・ランドクルーザー 100	H14/8～現 在	〃	注3	9
トヨタ・カルディナ	H14/9～現 在	〃	注2	10
トヨタ・アルファード	H14/5～現 在	〃	注2、3	10
トヨタ・ランドクルーザー プラド	H14/10～H17/8	〃	注3	11
トヨタ・ランドクルーザー プラド	H17/8～現 在	200mm窓口車/オーディオレス車		—
トヨタ・ハイラックス サーフ	H14/11～H17/8	200mm窓口車	注2、3	12
トヨタ・ハイラックス サーフ	H17/8～現 在	200mm窓口車/オーディオレス車	注9、11	—
トヨタ・ハイエース ワゴン	H16/8～現 在	200mm窓口車	注2	—
トヨタ・パッソ	H16/6～H18/12	〃	注2	12,13
トヨタ・パッソ	H18/12～現 在	200mm窓口車/オーディオレス車	注10	—
トヨタ・ポルテ	H16/7～現 在	〃	注9、10	13
トヨタ・bB	H17/12～現 在	〃	注9	—
トヨタ・アイシス	H16/9～現 在	〃	注9、10	14
トヨタ・オーリス	H18/10～現 在	〃		—
トヨタ・ブレイド	H18/12～現 在	〃		—
トヨタ・ベルタ	H17/11～現 在	200mm窓口車/オーディオレス車	注9	—
トヨタ・マークX	H16/11～現 在	〃	注12	14
トヨタ・ラクティス	H17/10～現 在	200mm窓口車	注14	15
トヨタ・ラッシュ	H18/1～現 在	200mm窓口車/オーディオレス車	注14	—
トヨタ・ノア/ヴォクシー	H19/6～現 在	〃	注6、9、16	—
トヨタ・ist	H19/7～現 在	〃	注2	—
トヨタ・ヴァンガード	H19/8～現 在	200mm窓口車	注2	—
ダイハツ・ブーン	H16/6～H18/12	〃	注2	12,13
ダイハツ・ブーン	H18/12～現 在	〃	注15	—

車種	年式	適応	備考	ページ
ダイハツ・ミラジーノ	H16/11～現在	200mm窓口車	注17	15,16
ダイハツ・ムーヴラテ	H16/8～現在	〃	注17	15,16
ダイハツ・ムーヴ/ムーヴカスタム	H18/10～現在	200mm窓口車/オーディオレス車	注9、10、18	16
ダイハツ・ビーゴ	H18/1～現在	〃	注15	—
ダイハツ・クー	H18/5～現在	〃	注15	—
ダイハツ・ソニカ	H18/6～現在	〃	注15、19	16

- 注1. ハイブリット車を除きます。
 2. 純正オプションのナビゲーション(ワイドマルチAVステーション、エレクトロマルチビジョン等)付車には取付け出来ません。
 3. スーパーライブサウンドシステム付車、ライブサウンドシステム付車には取付け出来ません。
 4. 標準装備またはメーカーオプションの「CD・カセット一体AM/FMマルチ電子チューナー付ラジオ」付車の場合、純正オプションの「幅200mm窓口クラスター(品番:55417-13010-B0)」が必要になります。



5. モニターが立ち上がるタイプのインダッシュモニターを取付けの場合、モニター立ち上がり時ドライビングポジションによってメーター類の表示が見えない場合は取付け出来ません。
 6. モニターが立ち上がるタイプのインダッシュモニターを取付けの場合、モニターによってはモニター立ち上がり時に座席の位置や目線の位置によりメーター表示の一部(左側)が見えなくなる場合があります。モニターの角度調整等を行い見やすくしてください。
 7. モニターが立ち上がるタイプのインダッシュモニターを取付けの場合、シフトレバーがR(バック)位置の時にモニターを立ち上げると、シフトに当たる場合がありますのでモニターの立ち上げは、必ずシフトレバーがP(パーキング)位置の時に行ってください。
 8. 1DIN+1DIN取付けの場合、下段奥の取付ネジを固定する際は車両と純正ブラケットとの隙間が狭いので、L形のプラスドライバー(先曲がり形)を使用するか、六角頭のM5×8またはφ5×9ネジでスパナ(No.8)を使用しないと取付け出来ませんのでご注意ください。(7ページ参照)

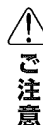

9. メーカーオプションのHDDナビゲーションシステム付車は、異形パネル一体型や配線形状が違う為取付け出来ません。
 10. G-BOOK対応ワイドマルチAVステーション付車には取付け出来ません。
 11. 取付けの際にカーAVの手前が下がりクラスター側に干渉する場合は、純正ブラケットの位置を調整して取付けてください。
 12. メーカーオプションのバックガイドモニター付車には取付け出来ません。またディーラーオプションのバックモニター付車もバックモニターの使用が出来なくなり取付け出来ません。
 13. 車両のオーディオステアリングスイッチは使用出来なくなります。
 14. メーカーオプションのHDDナビゲーションシステム付車にも取付け出来ます。但しメーカーオプションの音声ガイダンス機能付バックガイドモニター及び、ステアリングスイッチ付車はその機能の使用が出来なくなります。
 15. G-BOOK対応ワイドマルチAVステーション付車は未調査です。
 16. 取付けの際にキット付属のパネル(L)(R)上部が純正ブラケットに干渉する為、パネル(L)(R)の切削加工が必要です。
 17. 車両のパネル窓口より下に出て開閉するカーAVまたはインダッシュTV等は開閉パネルが車両のパネルに干渉して充分に開かない為取付け出来ません。
 18. オーディオレス車の場合は純正ブラケットが未装着の為、純正オプションの「ナビ/オーディオ取付キット(品番:08606-K2002)」が必要になります。
 19. オーディオレス車の場合は純正ブラケットが未装着の為、純正オプションの「ナビ/オーディオ取付キット(品番:08606-K2001)」が必要になります。

※取付ける商品によっては、車両のパネル窓口より下に出て開閉するカーAVまたはインダッシュTV等は開閉パネルが車両のパネルに干渉して取付け出来ない場合がありますので御了承ください。

部品表

※付属部品は指定通り使用してください。付属以外の部品を使用しますと車両やカーAVの部品を損傷したりしっかり固定出来ずに外れたり支障をきたす場合があります。

図中No.	部品名	数量	図中No.	部品名	数量
①	パネル(L)(R)	各1	④	アンテナアンブ・アンテナ モーター電源用変換コード	1
			⑤	車速用配線 コネクタ(5P)	1
②	電源/フロント スピーカー用 コネクタ(10P)	1	⑥	M5×8ネジ (※2)	4
③	リアスピーカー用 コネクタ(6P) (※1)	1	⑦	φ5×10タッピングネジ (※3)	4
			⑧	M4×5ネジ (※4)	2

- ※1…フロント2スピーカー付車には使用しません。
 ※2…①パネル(L)(R)を取付けするネジ穴が「M5用」の場合に使用します。
 ※3…①パネル(L)(R)を取付けするネジ穴が「φ5用」の場合に使用します。
 ※4…①パネル(L)(R)を取付けするネジ穴が「M4用」の場合に使用します。

R100

古紙配合率100%
再生紙を使用しています

KADACK 株式会社 カック企画

〒125-0032 東京都葛飾区水元1丁目4番地10号 TEL.03(5660)1234
 受付時間 平日9:00~12:00、13:00~17:00(土・日・祝日・弊社休日を除く)

(KNT-6120-B)

- 仕様および外観は改良のため予告なく変更する場合がありますのでご了承ください。平成19年12月現在
 ●この取付説明書の全部または一部を無断で複写や複製(コピー)する事は著作権上禁じられています。

主な車種の取付け可能サイズ

- 純正カーラジオ/純正ポケットと組合わせて取付ける事は出来ません。
- 2 DINサイズ及び1 DIN+1 DINサイズ用
- ポケットを取付ける際は市販のポケットをご使用ください。

■ エスティマ (H12/1~H18/1) の場合

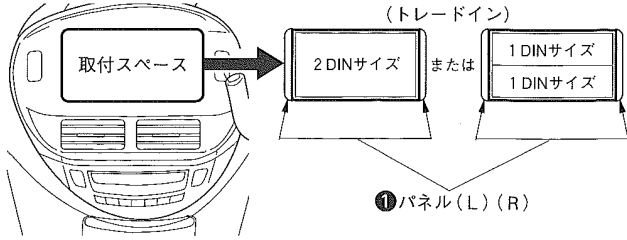

■ カローラ/カローラ フィールダー カローラ ランクス/アレックス (H16/4~H18/10) の場合

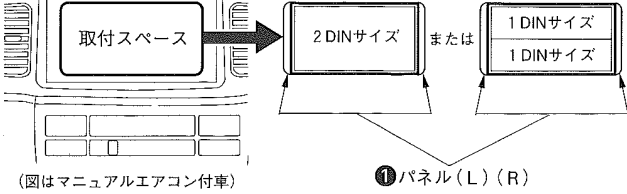

■ アイシスの場合

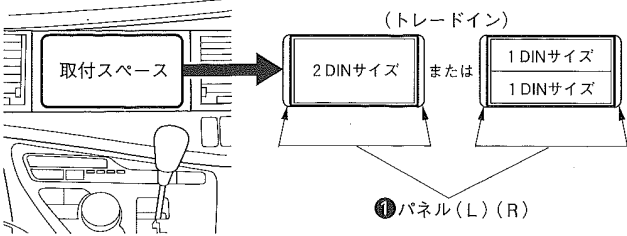

■ ラクティスの場合

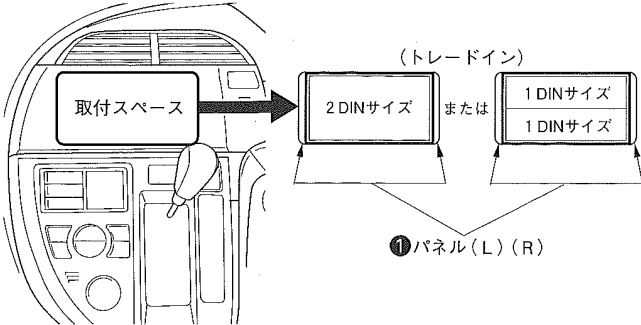

■ ヴィッツ/プラッツ (H13/12~H17/1) の場合

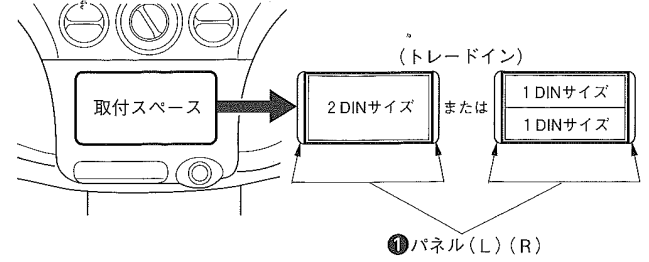

■ ランドクルーザー プラドの場合

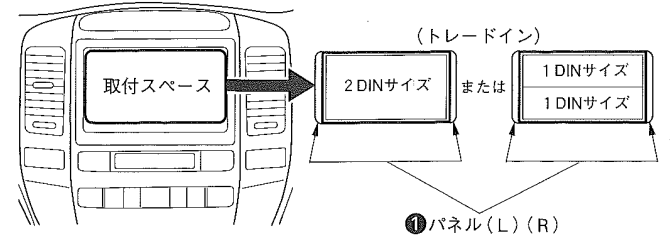

■ トヨタ・パッソ/ダイハツ・ブーン (H16/6~H18/12) の場合

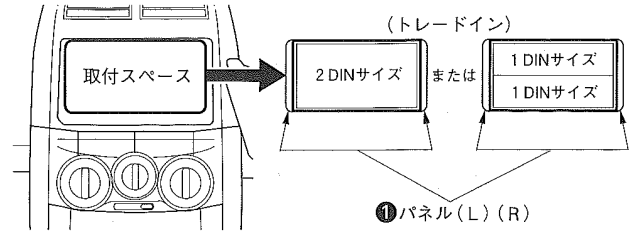

■ ダイハツ・ソニカ

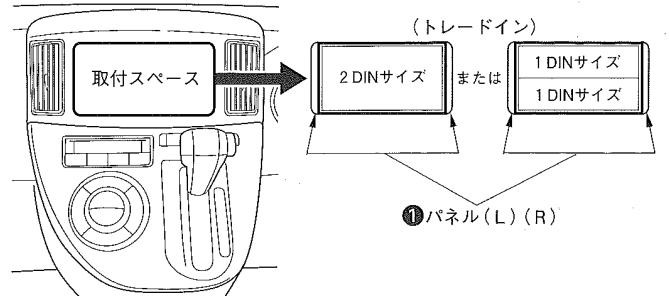

必要工具

各車種に取付けのネジ/ボルト等に合わせてご使用ください。得に六角レンチ(5mm)・・・RAV4
スパナ(No.8)・・・ガイア、ボックスレンチ(10mm)・・・アイシス/マークX/ラクティスで使用します。

- ⊕ドライバー(2番)
- 内張りはがし
- ソケットレンチ(No.10)
- 六角レンチ(5mm)
- スパナ(No.8)
- ボックスレンチ(10mm)

取付け・配線の作業を行う前のご注意



警告

● 車両は最低2輪にしっかりと輪止めをしてください。



注意

● サイドブレーキレバーはしっかりと引きパーキングブレーキペダルはしっかりと踏み込んで必ずブレーキロック状態にしてください。

- 取付け配線作業中のショート事故や製品の故障を防止する為必ずバッテリーの⊖端子を外してから行ってください。
- 取外し・取付け・配線作業には専門技術と経験が必要です。安全の為必ずお買上げ販売店または取付専門店で依頼してください。誤った作業を行いますと車両やカーAVに重大な支障をきたす場合があります。
- カーAV等を前方の視界を妨げる場所や運転操作(ステアリングやシフトレバー/ブレーキペダル等)の妨げになる場所または同乗者に危害をおよぼす場所には取付けしないでください。
- 作業を行う際は車両フレーム等にバリの出ている場合がありますのでケガをしないように十分注意してください。
- 取外し・取付けの際は車両側パネル面及びカーAV側パネル面などを傷つけないように十分注意して行ってください。(例. 傷つけやすい箇所にビニールテープや保護テープなどを貼り付けて保護して行います)
- 狭い場所にネジ/タッピング等を止める場合はスピーカーのマグネット部にドライバーを60秒ぐらい接触させておきますとドライバーが磁化して取付けがはかどります。

取外したネジ及びリテーナ等は取付け時に必要な場合もありますので破損/紛失等ないように注意してください。

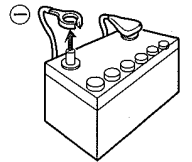

接続図



使用上の注意

◇ 接続する前に、次の事柄を確認してください ◇

- 配線コネクタに接続する製品(カーAVなどの取扱説明書の仕様を参照)の総合最大消費電流は車両側ラジオ回路の電流容量15A以下で使用してください。
- メインユニットにパワーアンプが内蔵されていない場合または車両側ラジオ回路の電流容量を越える場合には各カーAVメーカーで発売している電源コード(バッテリーから直接電源を取る配線キット)をご使用ください。
- リード線の色及び仕様はJEITAに準じておりますがカーAVメーカーによってはリード線の色が異なる場合がありますので取付けるカーAVメーカーの取付説明書を参照してください。
- コネクタ及びギボシの接続は確実に最後まで差し込んでください。
- 配線引き回しの際は車体/ネジ部分シートレール等の可動部にはさみ込まないように注意してください。また運転操作の妨げ(ステアリングやシフトレバー/ブレーキペダル等に巻きつけ)にならないようにまとめて固定してください。

■電源/フロントスピーカー用コネクタ(10P)

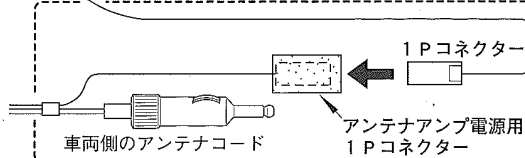
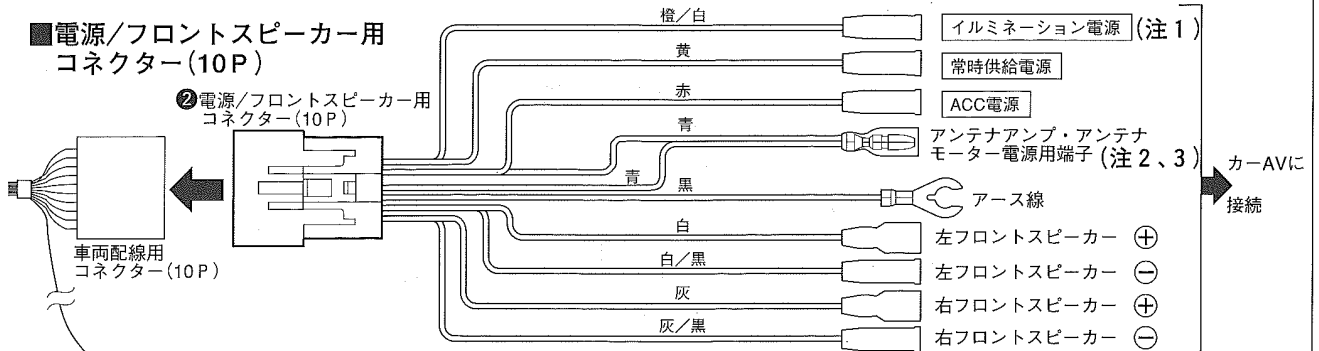

※ラジオレス車のショートポールアンテナ付車またはガラスアンテナ付車、パワーアンテナ付車の場合はアンテナコードに結束されているアンテナアンプ電源用1Pコネクタと車両の配線用コネクタ(10P)に結束されている1Pコネクタを接続します。

■リアスピーカー用コネクタ(6P)・・・ヴィッツ(H13/12~H17/1)車はドアスピーカー用コネクタになります。・・・フロント2スピーカー付車には使用しません。

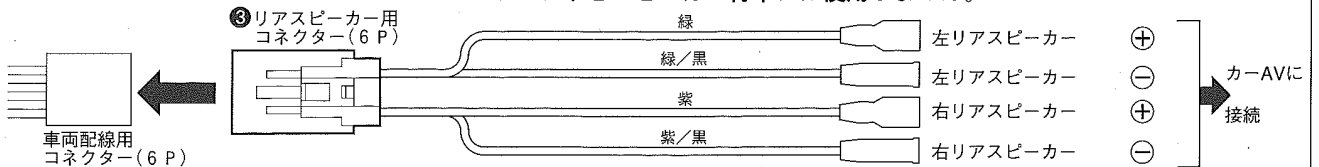

■アンテナアンプ・アンテナモーター電源用変換コード(注3)

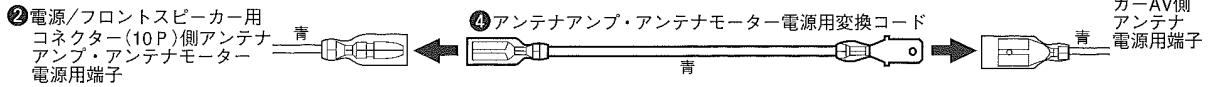

注1. カーAVによってはイルミネーション電源のない場合がありますがその場合は接続しません。

(接続しない端子は絶縁処理をしてください)

2. ショートポールアンテナ付車、ガラスアンテナ付車[アンテナアンプ(増幅器)を装備している車両]の場合カーAVのオートアンテナ用(青)リード端子に接続します。接続する事によりアンテナ受信性能を十分に得られ、雑音を軽減するシステムを活用出来ます。

※但しヴィッツ/プラッツ (H13/12~H17/1)の場合は接続しません。

3. カーAV側のアンテナ電源用端子がJEITA以外の端子(平端子)の場合はアンテナアンプ・アンテナモーター電源用変換コードを使用します。

カーナビゲーションシステムをお取付けの場合の接続情報

※カーメーカーの都合により接続出来ない場合は、弊社までお問い合わせください。

■車速信号/パーキング信号/リバース信号の接続

(カーナビゲーションの取付説明書も参照してください)

- ダッシュ内の車両配線コネクタ(10P)/(6P)付近にある車速用コネクタ(5P)に接続します。

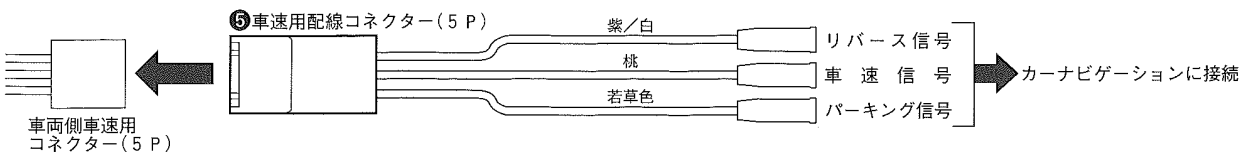

パネルを取付ける前に

■パネル(L)(R)は切り離してから使用します。

- つなぎ部(右図斜線部分)の切り込み力所を数回折り曲げて離してから使用します。(各パネルにLまたはR表示をしてあります)



注意
※切り離しの際はケガをしないように十分注意してください。

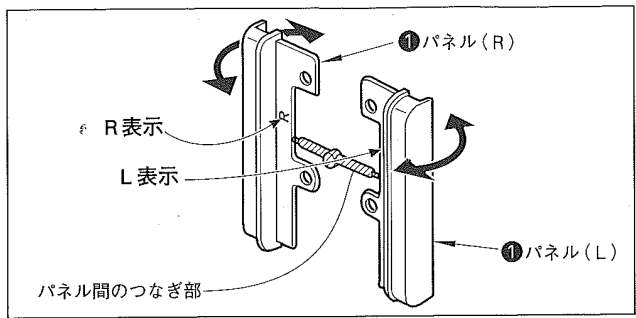

エスティマ(H12/1~H18/1)への取付け方

1 純正カーラジオ/純正ブラケット(L)(R)を取外します。

- 手順1. クラスターを取外します。(配線コネクターの接続も外します)
 手順2. 純正ブラケット(R)側からハザードスイッチコネクターコードのコードクランプを外してから純正カーラジオを取外し純正ブラケット(L)(R)を取外します。(配線コネクター/アンテナプラグ等の接続も外します)
 ※取外した純正ブラケット(L)(R)/純正ブラケット(L)(R)取付ネジ(4本)は取付け時に使用します。

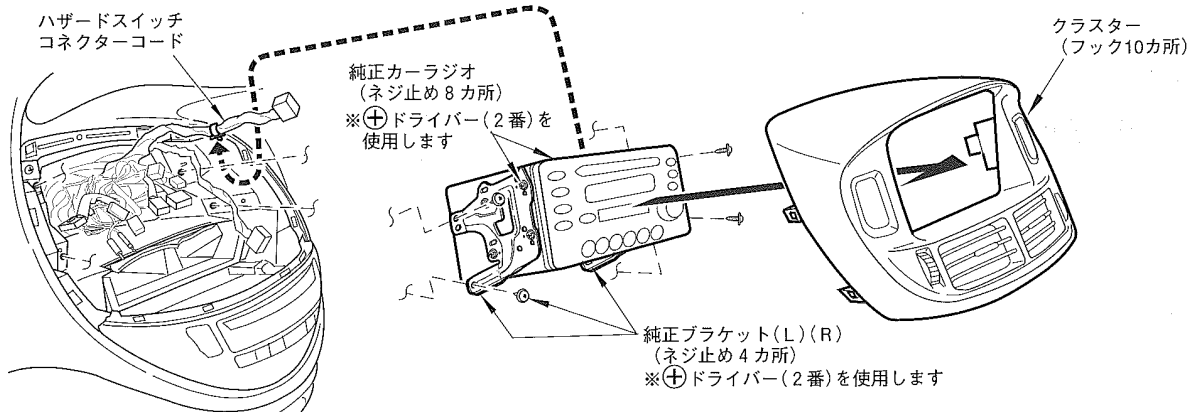

■オーディオレス車の場合

- 手順1. クラスターを取外します。(配線コネクターの接続も外します)
 手順2. エスカッションを取外して純正ブラケット(L)(R)を取外します。
 ※取外した純正ブラケット(L)(R)/純正ブラケット(L)(R)取付ネジ(4本)は取付け時に使用します。

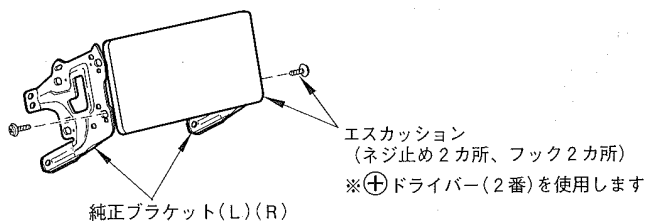

2 カーAVに純正ブラケット(L)(R)/パネル(L)(R)を取付けます。

■カーAVの使用ネジ穴(●)印のネジ穴を使用します。

■2 DINサイズ(3カ所止め)

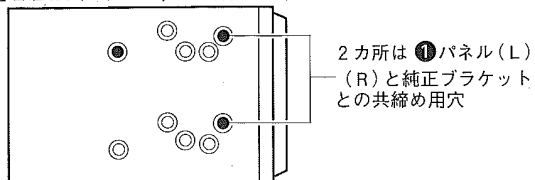

(お取付けになるカーAVの取付説明書も参照してください)

■1 DIN+1 DINサイズ(4カ所止め)

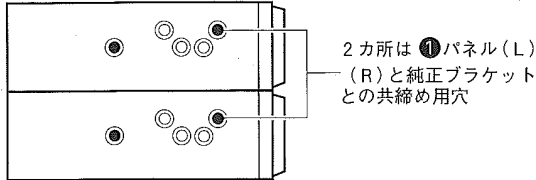

[図は左側面ですが右側面は対称の穴位置です]

■純正ブラケットの使用穴位置 (●)印の穴を使用します。

■ 2 DINサイズ
(3カ所止め)

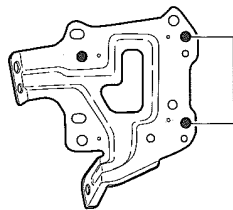

2カ所は ①パネル(L)
(R)と純正ブラケット
との共締め用穴

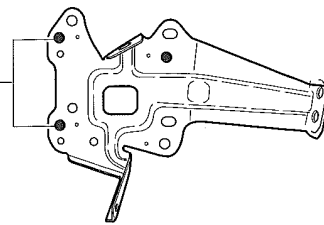

純正ブラケット(L)

純正ブラケット(R)

■ 1 DIN+1 DINサイズ
(4カ所止め)

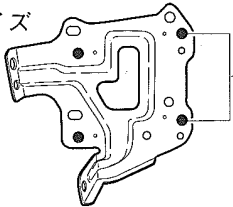

2カ所は ①パネル(L)
(R)と純正ブラケット
との共締め用穴

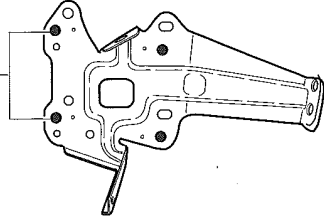

手順1. カーAVに純正ブラケット(L)(R)を取付けます。

手順2. パネル(L)(R)を純正ブラケット(L)(R)と共締めして取付けます。

カーAVに付属のネジ(2本)
(1 DIN+1 DINサイズの場合は4本)
※⊕ドライバー(2番)を使用します

純正ブラケット(L)

取付けるカーAVによって取付
キットに付属の⑥M5×8ネジか
⑦φ5×10タッピングネジまたは
⑧M4×5ネジのいずれか(計4本)
をご使用ください
使用するネジは1ページの部品表を
ご参照ください

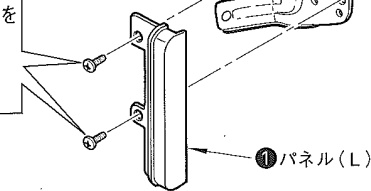
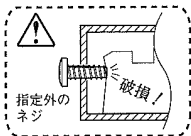

●図は2 DINサイズの取付けですが1 DIN+1 DINサイズも同様に行います。
○図は左側への取付けですが右側も同様に行います。

3

配線コネクターの接続を行います。(2ページ参照)

4

ダッシュ側にカーAVを取付け動作確認を行います。

■ハザードスイッチコネクタコードも純正ブラケット(R)へクランプしてから
純正ブラケット(L)(R)取付ネジ(4本)を使用して取付けます。

5

取外した部品(クラスター)を元通りにします。

■元通りにした後ハザードスイッチ等の各動作確認を行います。

RAV4(H12/5~H15/8)への取付け方

1 エスカッション/純正ブラケット(L)(R)を取外します。

手順1. クラスターを取外します。
 手順2. エスカッションを取外し純正ブラケット(L)(R)を取外します。
 ※取外した純正ブラケット(L)(R)/純正ブラケット(L)(R)取付ネジ(4本)は取付け時に使用します。

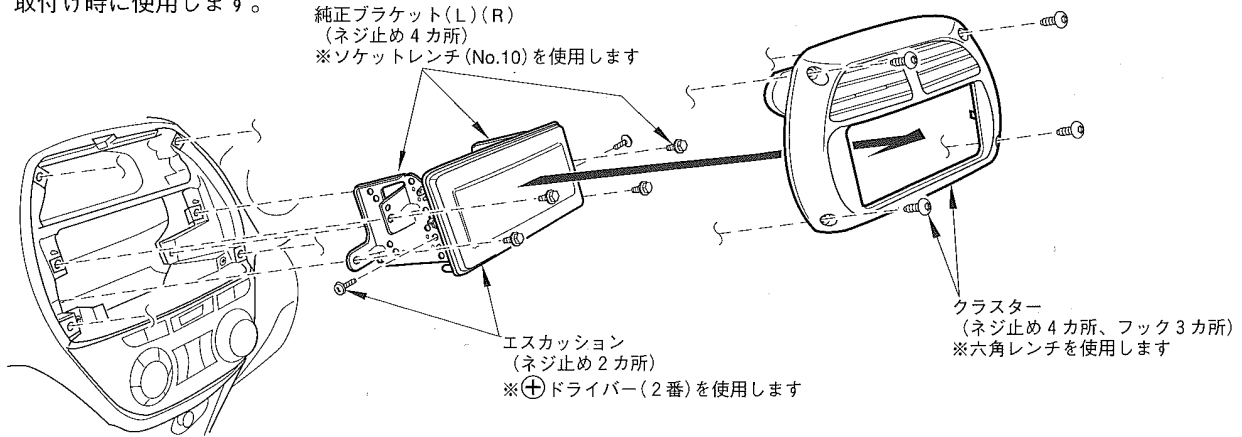

※純正カーラジオ付車の場合は純正カーラジオを同様に取外します。
 (配線コネクター/アンテナプラグ等の接続も外します)

2 カーAVに純正ブラケット(L)(R)/パネル(L)(R)を取付けます。

■カーAVの使用ネジ穴…エスティマ T/Lへの取付け方と同様のネジ穴を使用します。(3ページ参照)

■純正ブラケットの使用穴位置 (●)印の穴を使用します。

■ 2 DINサイズ (3カ所止め)

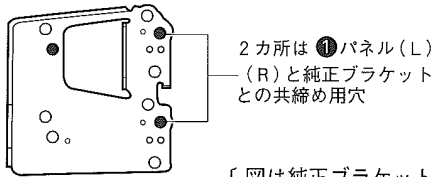

■ 1 DIN+1 DINサイズ (4カ所止め)

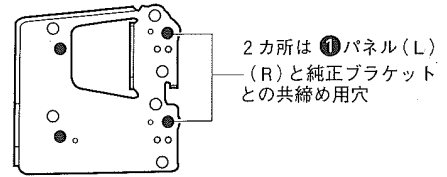

[図は純正ブラケット(L)ですが
 純正ブラケット(R)は対称の穴位置です]

手順1. カーAVに純正ブラケット(L)(R)を取付けます。
 手順2. パネル(L)(R)を純正ブラケット(L)(R)と共締めして取付けます。

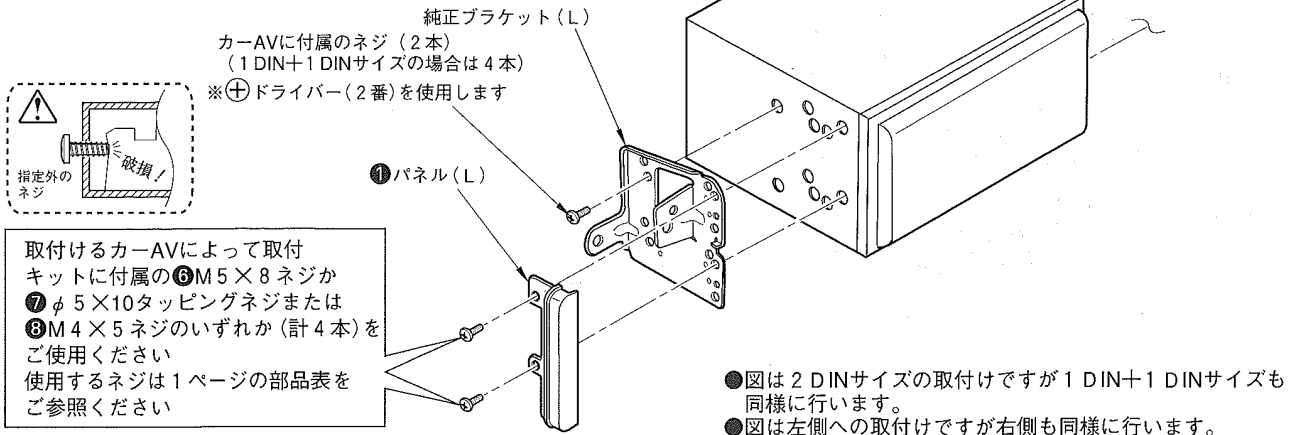

●図は2 DINサイズの取付けですが1 DIN+1 DINサイズも同様に行います。
 ●図は左側への取付けですが右側も同様に行います。

3 配線コネクターの接続を行います。(2ページ参照)

4 ダッシュ側にカーAVを取付け動作確認を行います。

■純正ブラケット(L)(R)取付ネジ(4本)をソケットレンチNo.10を使用して取付けます。

5 取外した部品(クラスター)を元通りにします。

ヴィッツ(H13/12~H17/1)/プラッツへの取付け方

1 エスカッション/純正ブラケット(L)(R)を取外します。

手順1. クラスタ・上/下を取外します。(エアコン用ホース/配線コネクターの接続も外します)
 ※クラスタ・上は下側のはめ込みを外しめくるように上側のフックの引っかかりを外して取外します。
 手順2. エスカッションを取外して純正ブラケット(L)(R)を取外します。 クラスタ・上(ネジ止め2カ所、フック6カ所)
 ※取外した純正ブラケット(L)(R)/純正ブラケット(L)(R) ※⊕ドライバー(2番)を使用します
 取付ネジ(4本)は取付け時に使用します。

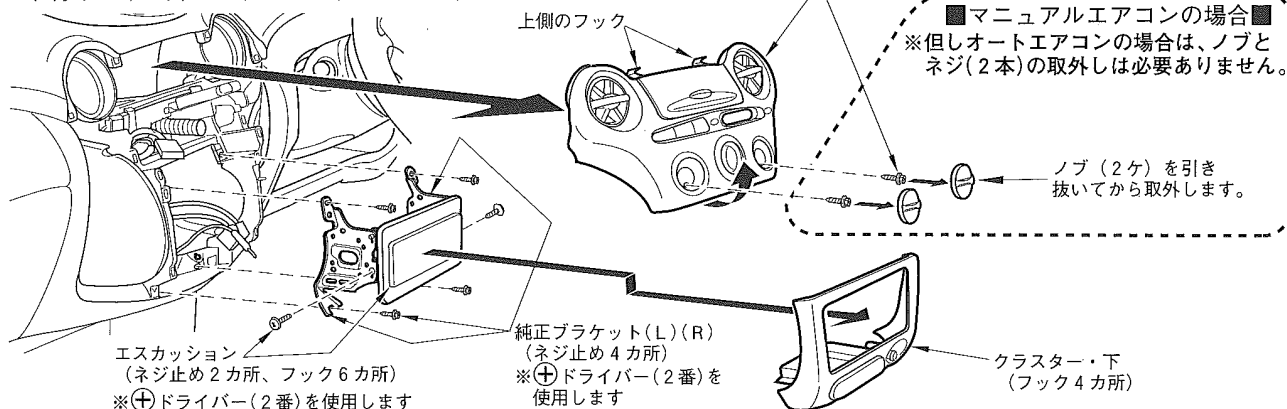

2 カーAVに純正ブラケット(L)(R)/パネル(L)(R)を取付けます。

■カーAVの使用ネジ穴 (●)印のネジ穴を使用します。 (お取付けになるカーAVの取付説明書も参照してください)
 ■2 DINサイズ(5カ所止め) ■1 DIN+1 DINサイズ(6カ所止め)

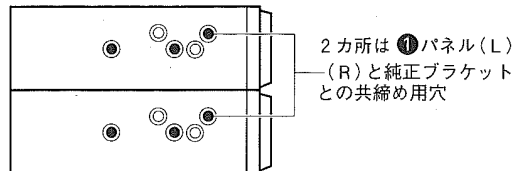
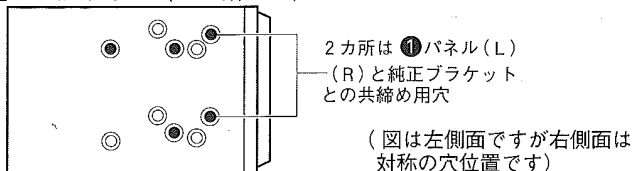

■純正ブラケットの使用穴位置 (●)印の穴を使用します。

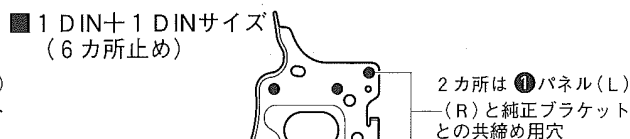
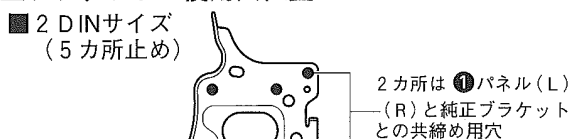

[図は純正ブラケット(L)ですが純正ブラケット(R)は対称の穴位置です]

手順1. カーAVに純正ブラケット(L)(R)を取付けます。
 手順2. パネル(L)(R)を純正ブラケット(L)(R)と共締めして取付けます。

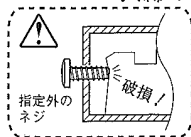

カーAVに付属のネジ(6本)
 (1 DIN+1 DINサイズの場合は8本)
 ※⊕ドライバー(2番)を使用します

①パネル(L)

純正ブラケット(L)

取付けるカーAVによって取付キットに付属の⑥M5×8ネジか⑦φ5×10タッピングネジまたは⑧M4×5ネジのいずれか(計4本)をご使用ください
 使用するネジは1ページの部品表をご参照ください

●図は2 DINサイズの取付けですが1 DIN+1 DINサイズも同様に行います。
 ●図は左側への取付けですが右側も同様に行います。

3 配線コネクターの接続を行います。(2ページ参照)

4 ダッシュ側にカーAVを取付け動作確認を行います。

■純正ブラケット(L)(R)取付ネジ(4本)を使用して取付けます。

5 取外した部品(クラスタ・上/下等)を元通りにします。

■元通りにした後エアコン/シガーライター等の各動作確認を行います。

カローラ/カローラ フィールダー (H16/4~H18/10) カローラ ランクス/アレックスへの取付け方

1 エスカッション/純正ポケット/純正ブラケット(L)(R)を取外します。

- 手順1. シフトレバーを下げた位置にしてから灰皿を外してシフトカバーを取外します。
(配線コネクターの接続も外します)
- 手順2. サイドエスカッション(L)(R)を取外します。
- 手順3. エアコンパネル/ポケットAss'yを、真中のノブとネジを外してから取外します。
(各配線コネクターの接続も外します)
- 手順4. 純正ブラケット取付ネジ(4本)を取外しクラスター/エスカッション/純正ポケットを同時に取外します。
- 手順5. クラスターからエスカッション/純正ポケットを取外します。
※クラスターのガイドレール部(4カ所)より取外します。
- 手順6. エスカッション/純正ポケットから純正ブラケット(L)(R)/純正パネル(L)(R)を取外します。

※取外した純正ブラケット(L)(R)/純正ブラケット(L)(R)取付ネジ(4本)は取付け時に使用します。

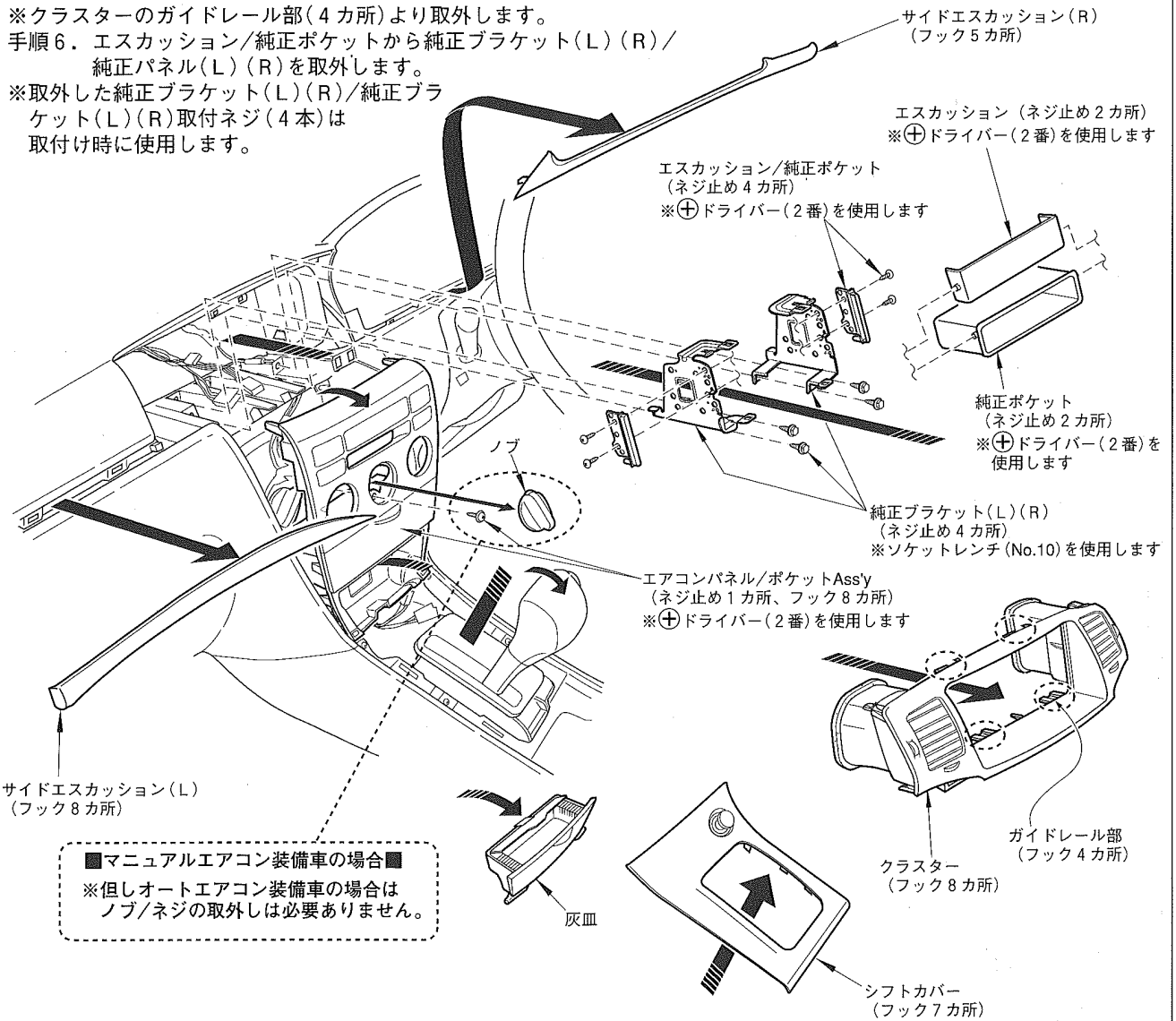

2 カーAVに純正ブラケット(L)(R)/パネル(L)(R)を取付けます。

■カーAVの使用ネジ穴…ヴィッツ/プラッツへの取付け方と同様のネジ穴を使用します。(4ページ参照)

■純正ブラケットの使用穴位置 (●)印の穴を使用します。

■2 DINサイズ (5カ所止め)

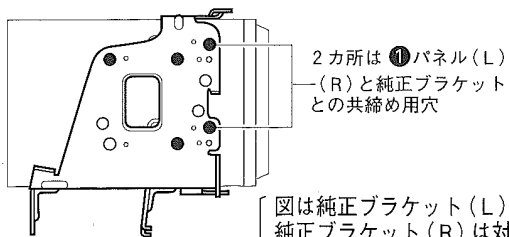

■1 DIN+1 DINサイズ (6カ所止め)

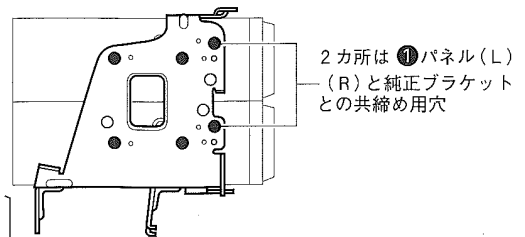

- 手順1. カーAVに純正ブラケット(L)(R)を取付けます。
 手順2. パネル(L)(R)を純正ブラケット(L)(R)と共締めして取付けます。

カーAVに付属のネジ(6本)
 (1 DIN+1 DINサイズの場合は8本)
 ※⊕ドライバー(2番)を使用します

取付けるカーAVによって取付
 キットに付属の⑥M5×8ネジか
 ⑦φ5×10タッピングネジまたは
 ⑧M4×5ネジのいずれか(計4本)
 をご使用ください
 使用するネジは1ページの部品表を
 ご参照ください

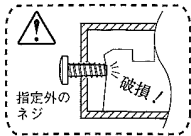

① パネル(L)

純正ブラケット(L)

クラスターの
 ガイドレール部にはめ
 込むツメ部

- 図は2 DINサイズの取付けですが1 DIN+1 DINサイズも同様に行います。
- 図は左側への取付けですが右側も同様に行います。

3 配線コネクターの接続を行います。(2ページ参照)

4 カーAVをクラスターに取付けます。 その後ダッシュ側に取り付け動作確認を行います。

- クラスターのガイドレール部(4カ所)に純正ブラケット(L)(R)のツメ部をはめ込みます。
- 純正ブラケット(L)(R)取付ネジ(4本)をソケットレンチNo.10を使用して取付けます。

5 取外した部品(エアコンパネル/ポケットAss'y等)を元通りにします。

- 元通りにした後エアコン等の各動作確認を行います。

クルーガーV/Lへの取付け方

1 純正カーラジオ/純正ブラケット(L)(R)を取外します。

- 手順1. シフトレバーをN(ニュートラル)位置にしてからクラスターを取外します。
 手順2. 純正カーラジオ/エアコンユニットを取外します。
 (各配線コネクタ/アンテナプラグ等の接続も外します)
 手順3. 純正ブラケット(L)側のエアコンユニット取付ネジ2本をゆるめておき
 純正カーラジオのみを取外します。

※取外した純正ブラケット(L)(R)/純正ブラケット(L)(R)取付ネジ(6本)は
 取付け時に使用します。

- ※エアコンユニット取付ネジ
 左側2本をゆるめておきます
- ※⊕ドライバー(2番)を使用します

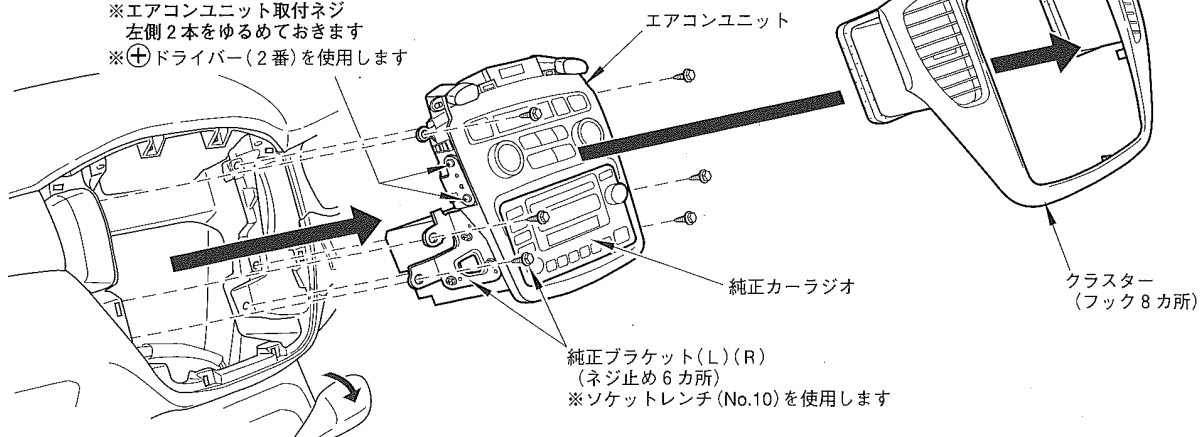

※オーディオレス車の場合はエスカッションを取外します。(フック止め)

2

カーAVに純正ブラケット(L)(R)/パネル(L)(R)を取付けます。

■カーAVの使用ネジ穴

(●)印のネジ穴を使用します。

(お取付けになるカーAVの取付説明書も参照してください)

■2 DINサイズ (3カ所止め)

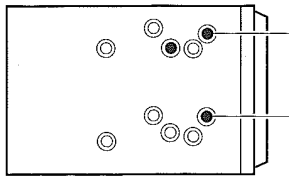

2カ所は ①パネル(L)
(R)と純正ブラケット
との共締め用穴

■1 DIN+1 DINサイズ (4カ所止め)

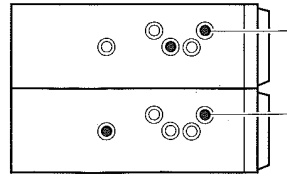

2カ所は ①パネル(L)
(R)と純正ブラケット
との共締め用穴

(図は左側面ですが右側面は対称の穴位置です)

■純正ブラケットの使用穴位置

(●)印の穴を使用します。

■2 DINサイズ (3カ所止め)

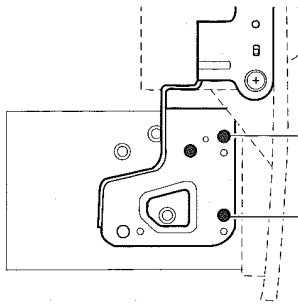

2カ所は ①パネル(L)
(R)と純正ブラケット
との共締め用穴

■1 DIN+1 DINサイズ (4カ所止め)

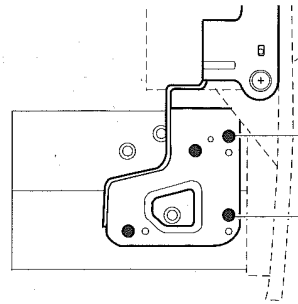

2カ所は ①パネル(L)
(R)と純正ブラケット
との共締め用穴

[図は純正ブラケット(L)ですが
純正ブラケット(R)は対称の穴位置です]

手順1. エアコンユニット/純正ブラケット(L)(R)にカーAVを取付けます。

※各純正ブラケット内面にある凸部(2カ所)がカーAVに当たる場合は金ヤスリで平らにしてから取付けます。

手順2. パネル(L)(R)を純正ブラケット(L)(R)と共締めして取付けます。

手順3. ゆるめてある純正ブラケット(L)側のエアコンユニット取付ネジ2本を本締めします。

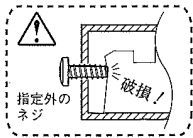

※ゆるめていたエアコンユニット
取付ネジ左側2本を本締めします
※⊕ドライバー(2番)を使用します

カーAVに付属のネジ(2本)
(1 DIN+1 DINサイズの場合は4本)
※⊕ドライバー(2番)を使用します

取付けるカーAVによって取付
キットに付属の⑥M5×8ネジか
⑦φ5×10タッピングネジまたは
⑧M4×5ネジのいずれか(計4本)を
ご使用ください
使用するネジは1ページの部品表を
ご参照ください

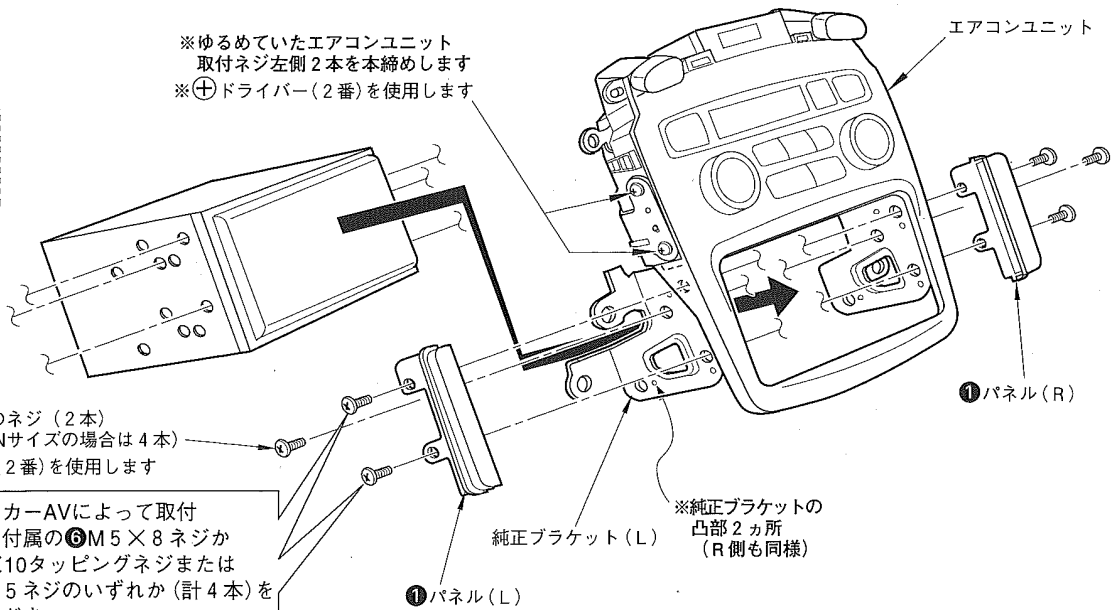

●図は2 DINサイズの取付けですが1 DIN+1 DINサイズも同様に行います。

3

配線コネクターの接続を行います。(2ページ参照)

4

ダッシュ側にカーAV/エアコンユニットを取付け動作確認を行います。

■純正ブラケット(L)(R)取付ネジ(6本)をソケットレンチNo.10を使用して取付けます。

5

取外した部品(クラスター)を元通りにします。

■元通りにした後エアコン等の各動作確認を行います。

ガイアへの取付け方

1 純正カーラジオを取外します。

手順1. クラスタを取外します。
 手順2. 純正ブラケット(L)(R)から純正カーラジオを取外します。
 ※純正ブラケット(L)(R)から取外す際車両と純正ブラケットとの隙間が狭いのでスパナ(No.8)を使用するかL形のプラスドライバー(先曲がり形)を使用してください。(特に下段奥側)
 (各配線コネクター/アンテナプラグ等の接続も外します)

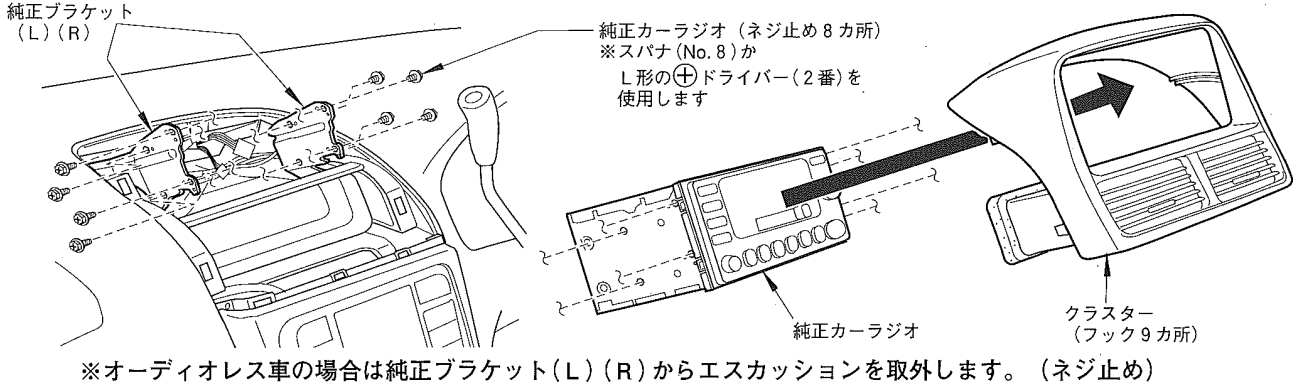

2 配線コネクターの接続を行います。(2ページ参照)

3 純正ブラケット(L)(R)にカーAV/パネル(L)(R)を取付け動作確認を行います。

■カーAVの使用ネジ穴…エスティマT/Lへの取付け方と同様のネジ穴を使用します。(3ページ参照)

■純正ブラケットの使用穴位置 (●)印の穴を使用します。

■2 DINサイズ (3カ所止め)

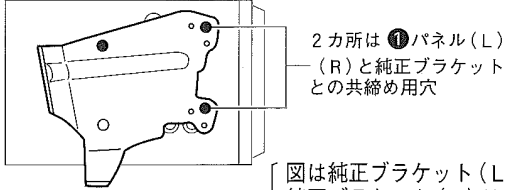

■1 DIN+1 DINサイズ (4カ所止め)

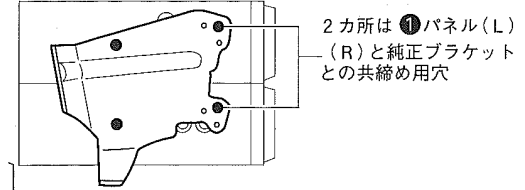

[図は純正ブラケット(L)ですが純正ブラケット(R)は対称の穴位置です]

手順1. ダッシュ側にある純正ブラケット(L)(R)にカーAVを取付けます。
 ※各純正ブラケット内面にある凸部(3カ所)がカーAVに当たる場合は金ヤスリで平らにしてから取付けます。
 手順2. パネル(L)(R)を純正ブラケット(L)(R)と共締めして取付けます。

⚠ 1 DIN+1 DIN取付けの場合下段奥の取付ネジを固定する際

注意 車両と純正ブラケットとの隙間が狭いのでL形のプラスドライバー(先曲がり形)を使用するか六角頭のM5×8またはφ5×9ネジでスパナ(No.8)を使用しないと取付け出来ませんのでご注意ください。(右下図参照)

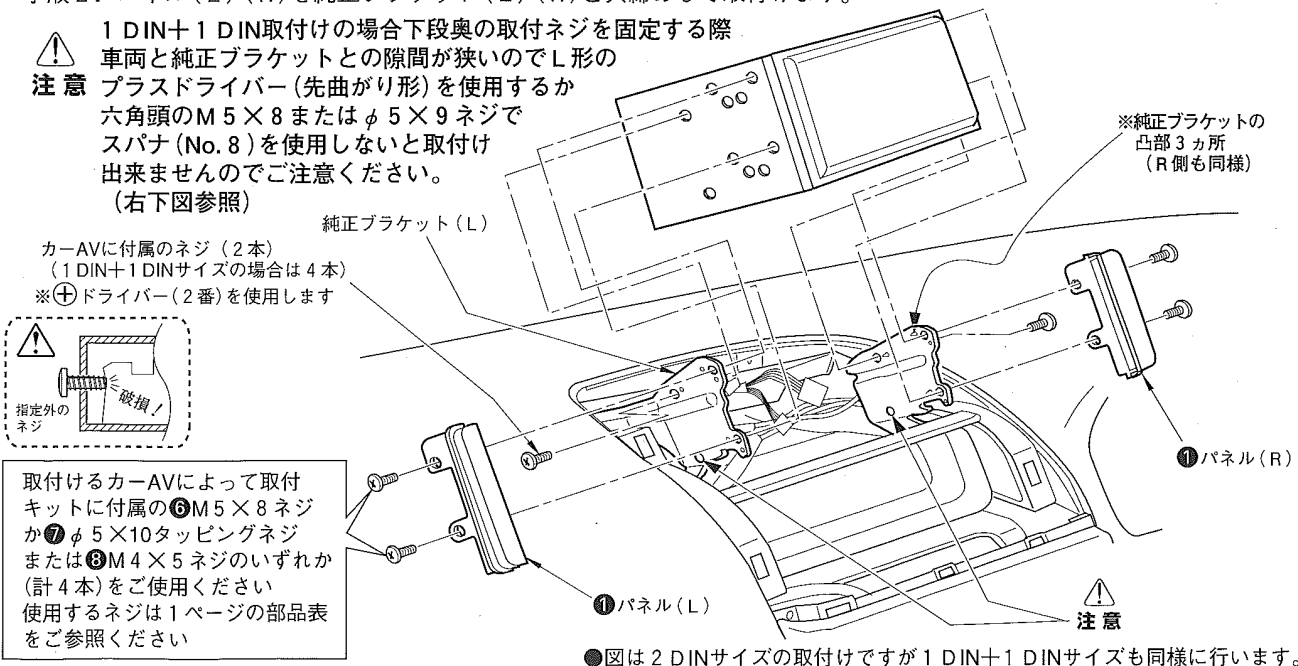

取付けるカーAVによって取付キットに付属の⑥M5×8ネジか⑦φ5×10タッピングネジまたは⑧M4×5ネジのいずれか(計4本)をご使用ください
 使用するネジは1ページの部品表をご参照ください

●図は2 DINサイズの取付けですが1 DIN+1 DINサイズも同様に行います。

4 取外した部品(クラスタ)を元通りにします。

ナビアへの取付け方

1 エスカッション/純正ブラケット(L)(R)を取外します。

手順1. クラスタを取外します。(配線コネクターの接続も外します)
 手順2. エスカッションを取外し純正ブラケット(L)(R)を取外します。
 ※取外した純正ブラケット(L)(R)/純正ブラケット(L)(R)取付ネジ(4本)は取付け時に使用します。

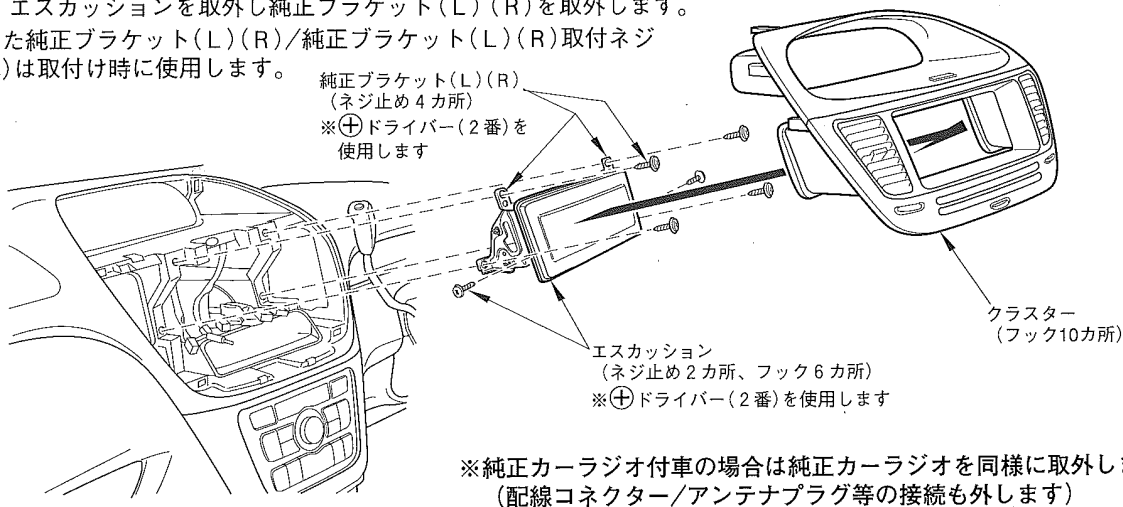

2 カーAVに純正ブラケット(L)(R)/パネル(L)(R)を取付けます。

■カーAVの使用ネジ穴…エスティマT/Lへの取付け方と同様のネジ穴を使用します。(3ページ参照)

■純正ブラケットの使用穴位置 (●)印の穴を使用します。

■2 DINサイズ (3カ所止め)

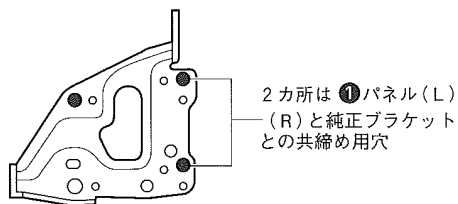

■1 DIN+1 DINサイズ (4カ所止め)

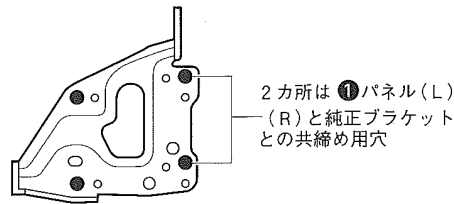

[図は純正ブラケット(L)ですが
純正ブラケット(R)は対称の穴位置です]

手順1. カーAVに純正ブラケット(L)(R)を取付けます。
 手順2. パネル(L)(R)を純正ブラケット(L)(R)と共締めして取付けます。

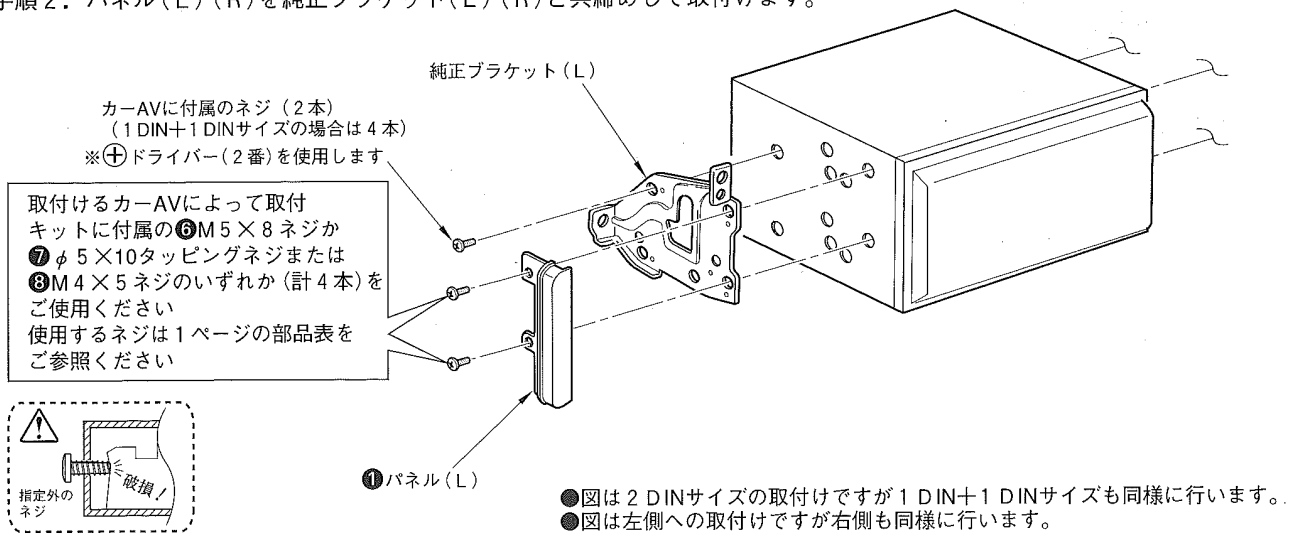

3 配線コネクターの接続を行います。(2ページ参照)

4 ダッシュ側にカーAVを取付け、動作確認を行います。

■純正ブラケット(L)(R)取付ネジ(4本)を使用して取付けます。

5 取外した部品(クラスタ)を元通りにします。

イプサムへの取付け方

1

純正カーラジオ/純正ブラケット(L)(R)を取外します。

- 手順1. センターフードポケットを取外します。(前部の左右から持ち上げるようにして外します)
 手順2. クラスター側面パネルを取外します。(左右を持ち上げるようにして外します)
 手順3. クラスターを取外します。(各配線コネクターの接続も外します)
 手順4. 純正カーラジオを取外し純正ブラケット(L)(R)を取外します。
 (各配線コネクター/アンテナプラグ等の接続も外します)

※取外した純正ブラケット(L)(R)/純正ブラケット(L)(R)取付ネジ(4本)は取付け時に使用します。

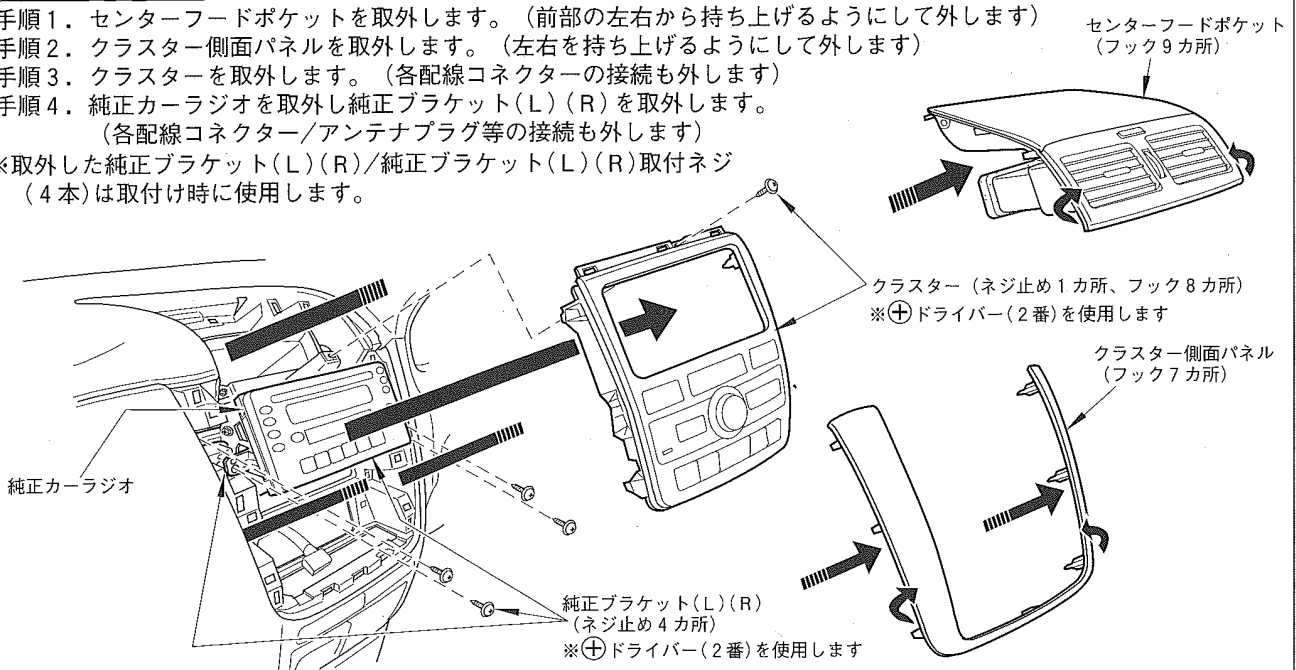

※オーディオレス車の場合はエスカッションを取外し純正ブラケット(L)(R)を取外します。(ネジ止め)

2

カーAVに純正ブラケット(L)(R)/パネル(L)(R)を取付けます。

■カーAVの使用ネジ穴

(●)印のネジ穴を使用します。

(お取付けになるカーステレオの取付説明書も参照してください)

■2 DINサイズ (4カ所止め)

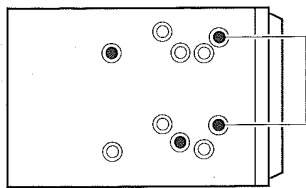

2カ所は①パネル(L)
(R)と純正ブラケット
との共締め用穴

(図は左側面ですが、右側面は
対称の穴位置です)

■1 DIN+1 DINサイズ (5カ所止め)

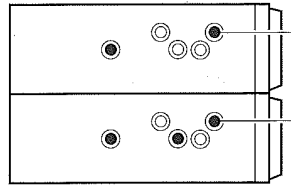

2カ所は①パネル(L)
(R)と純正ブラケット
との共締め用穴

■純正ブラケットの使用穴位置

(●)印の穴を使用します。

■2 DINサイズ (4カ所止め)

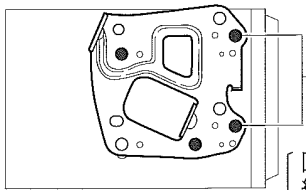

2カ所は①パネル(L)
(R)と純正ブラケット
との共締め用穴

図は純正ブラケット(L)ですが
純正ブラケット(R)は対称の穴位置です

■1 DIN+1 DINサイズ (5カ所止め)

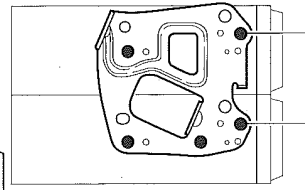

2カ所は①パネル(L)
(R)と純正ブラケット
との共締め用穴

手順1. カーAVに純正ブラケット(L)(R)を取付けます。

※各純正ブラケット内面にある凸部(6カ所)がカーAVに当たる場合は金ヤスリで平らにしてから取付けます。

手順2. パネル(L)(R)を純正ブラケット(L)(R)と共締めして取付けます。

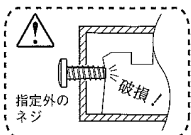

カーAVに付属のネジ(4本)
(1 DIN+1 DINサイズの場合は6本)
※⊕ドライバー(2番)を使用します

※純正ブラケットの
凸部6カ所
(R側も同様)

取付けるカーAVによって取付
キットに付属の⑥M5×8ネジ
か⑦φ5×10タッピングネジ
または⑧M4×5ネジのいずれか
(計4本)をご使用ください
使用するネジは1ページの部品表
をご参照ください

①パネル(L)

純正ブラケット(L)

●図は2 DINサイズの取付けですが1 DIN+1 DINサイズも
同様に行います。

●図は左側への取付けですが右側も同様に行います。

- 3** 配線コネクターの接続を行います。(2ページ参照)
- 4** ダッシュ側にカーAVを取付け動作確認を行います。
■純正ブラケット(L)(R)取付ネジ(4本)を使用して取付けます。
- 5** 取外した部品(クラスター等)を元通りにします。
■元通りにした後エアコン等の各動作確認を行います。

カローラ スパシオへの取付け方

1 エスカッション/純正ブラケット(L)(R)を取外します。

- 手順1. エアコン吹き出し部(L)(R)を取外します。
- 手順2. シフトレバーをL位置に下げたおき灰皿を外してエアコンパネルを取外します。
(各配線コネクターの接続も外します)
- ※マニュアルエアコン付車の場合エアコン切り替えダイヤルノブ(真中)を外してから行います。(下図参照)
- 手順3. クラスターを取外します。
- 手順4. エスカッションを取外し純正ブラケット(L)(R)を取外します。

※取外した純正ブラケット(L)(R)/純正ブラケット(L)(R)取付ネジ(4本)は取付け時に使用します。

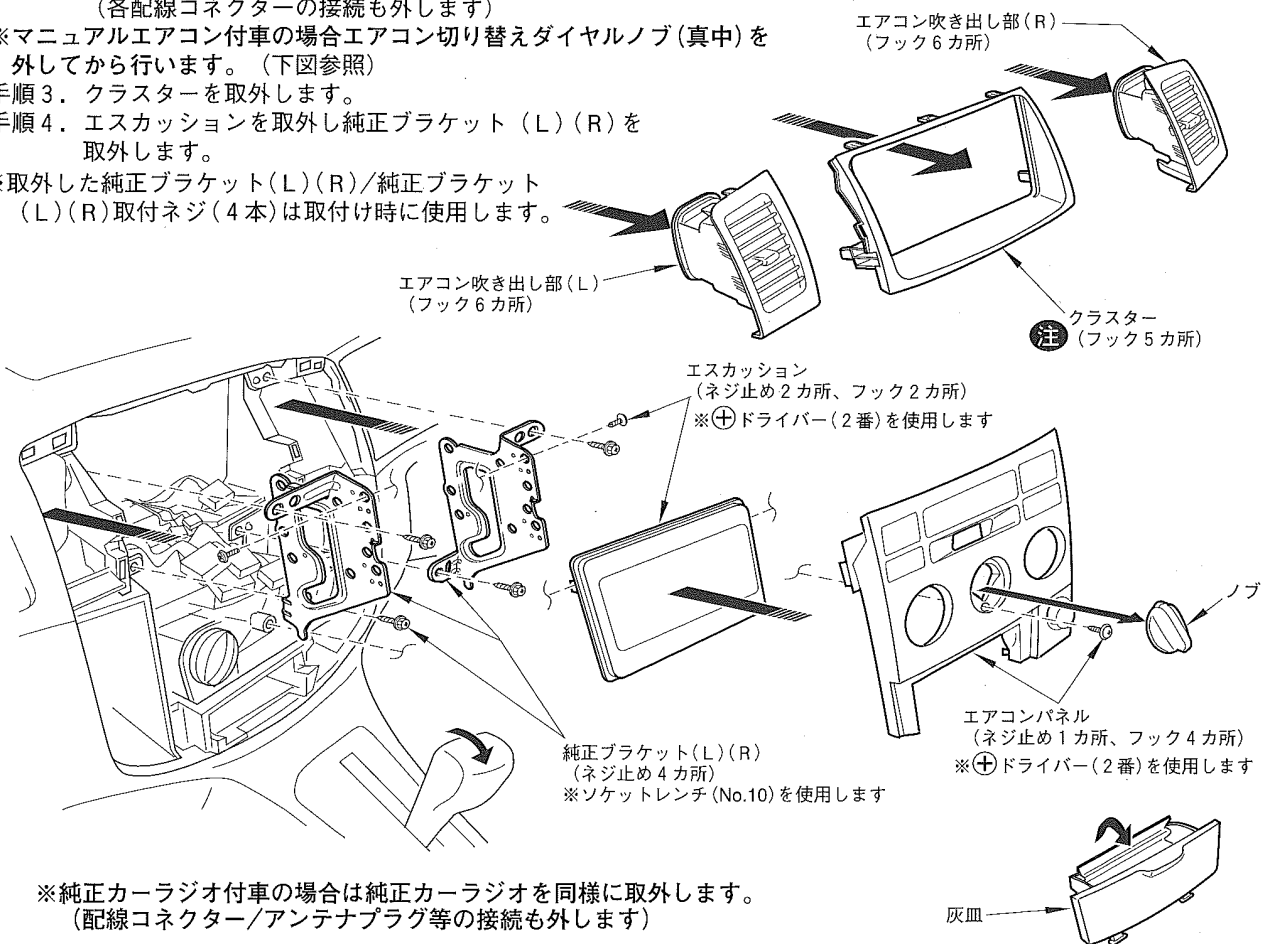

注 標準装備またはメーカーオプションの「CD・カセット一体AM/FMマルチ電子チューナー付ラジオ」付車の場合は純正オプションのクラスターが別途必要になります。

2

カーAVに純正ブラケット(L)(R)/パネル(L)(R)を取付けます。

■カーAVの使用ネジ穴…ヴィッツ/プラッツへの取付け方と同様のネジ穴を使用します。(4ページ参照)

■純正ブラケットの使用穴位置 (●)印の穴を使用します。

■2 DINサイズ (5カ所止め)

■1 DIN+1 DINサイズ (6カ所止め)

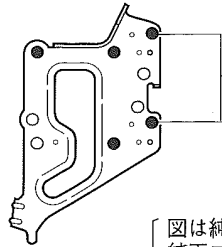

2カ所は①パネル(L)
(R)と純正ブラケット
との共締め用穴

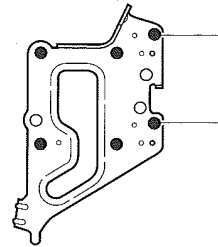

2カ所は①パネル(L)
(R)と純正ブラケット
との共締め用穴

[図は純正ブラケット(L)ですが
純正ブラケット(R)は対称の穴位置です]

手順1. カーAVに純正ブラケット(L)(R)を取付けます。

手順2. パネル(L)(R)を純正ブラケット(L)(R)と共締めして取付けます。

カーAVに付属のネジ (6本)
(1 DIN+1 DINサイズの場合は8本)

取付けるカーAVによって取付
キットに付属の⑥M5×8ネジか
⑦φ5×10タッピングネジまたは
⑧M4×5ネジのいずれか(計4本)を
ご使用ください
使用するネジは1ページの部品表を
ご参照ください

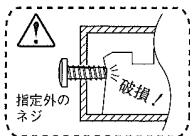

純正ブラケット(L)

①パネル(L)

●図は2 DINサイズの取付けですが1 DIN+1 DINサイズも同様に行います。
●図は左側への取付けですが右側も同様に行います。

3

配線コネクターの接続を行います。(2ページ参照)

4

ダッシュ側にカーAVを取付け動作確認を行います。

■純正ブラケット(L)(R)取付ネジ(4本)をソケットレンチNo.10を使用して取付けます。

5

取外した部品(エアコンパネル等)を元通りにします。

※標準装備またはメーカーオプションの「CD・カセット一体AM/FMマルチ電子チューナー付ラジオ」付車の場合は純正オプションのクラスターを使用します。

■元通りにした後エアコン等の各動作確認を行います。

ランドクルーザー100への取付け方

1 エスカッション/純正ブラケット(L)(R)を取外します。

- 手順1. ルーバークラスタ (L)(R)を取外します。
 (配線コネクターの接続も外します)
- 手順2. クラスタ/エアコンユニットを取外します。
 (各配線コネクターの接続も外します)
- ※純正ブラケット(L)にクランプされているエアコンユニットの配線コネクタを抜き取ります。
- 手順3. クラスタ/エスカッション/純正ブラケット(L)(R)を取外します。
- ※取外した純正ブラケット(L)(R)/純正ブラケット(L)(R)取付ネジ(4本)は取付け時に使用します。

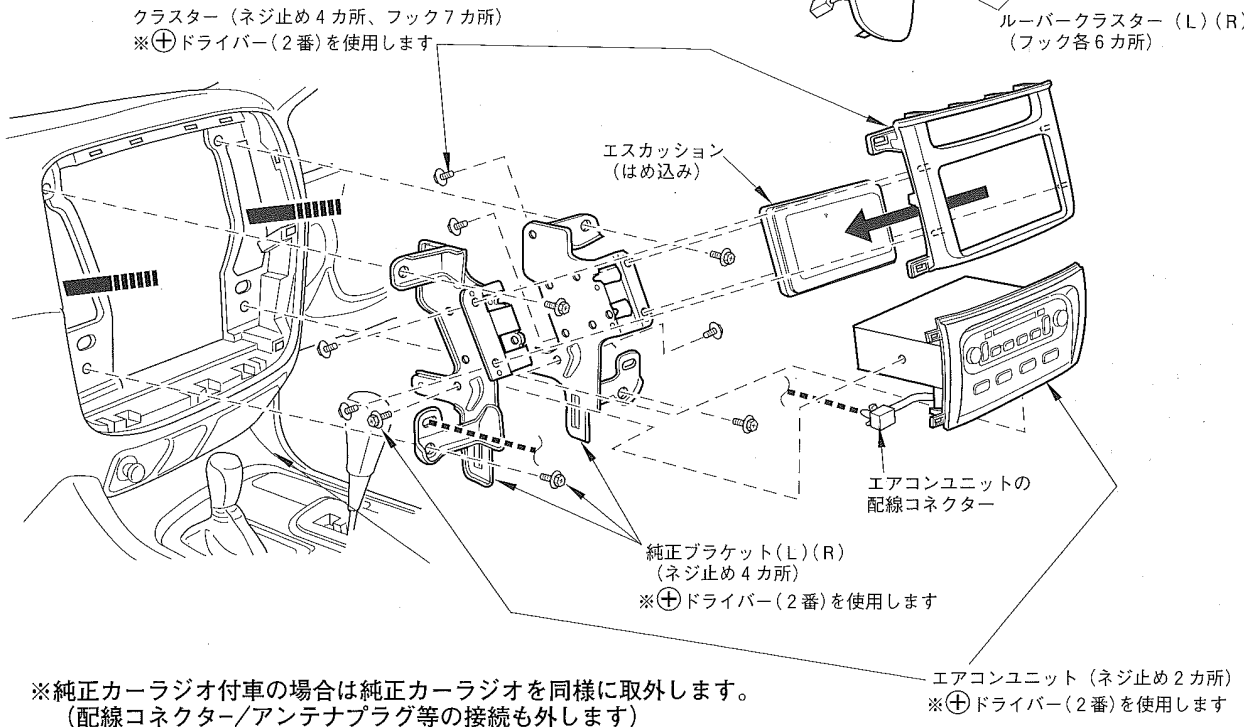
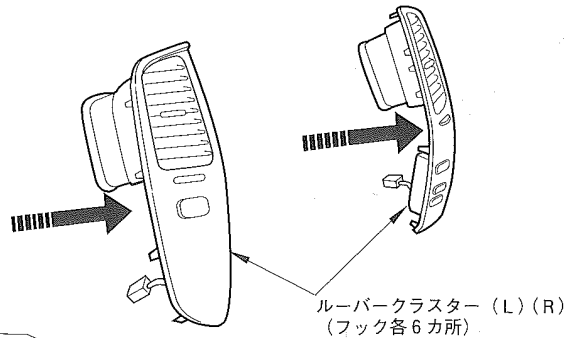

※純正カーラジオ付車の場合は純正カーラジオを同様に取外します。
 (配線コネクタ/アンテナプラグ等の接続も外します)

2 カーAVに純正ブラケット(L)(R)/パネル(L)(R)を取付けます。

■カーAVの使用ネジ穴 (●)印のネジ穴を使用します。 (お取付けになるカーAVの取付説明書も参照してください)

■2 DINサイズ (4カ所止め)

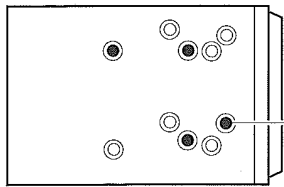

1カ所は①パネル(L)(R)と純正ブラケットとの共締め用穴

■1 DIN+1 DINサイズ (5カ所止め)

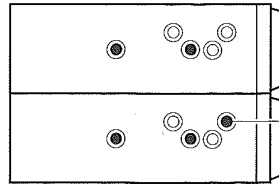

1カ所は①パネル(L)(R)と純正ブラケットとの共締め用穴

(図は左側面ですが右側面は対称の穴位置です)

■純正ブラケットの使用穴位置 (●)印の穴を使用します。

■2 DINサイズ (4カ所止め)

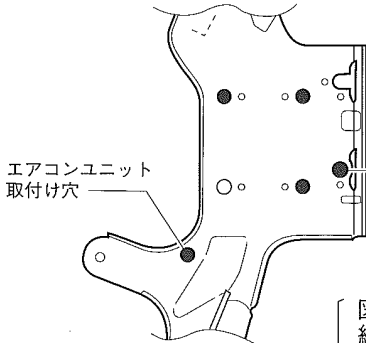

1カ所は①パネル(L)(R)と純正ブラケットとの共締め用穴

■1 DIN+1 DINサイズ (5カ所止め)

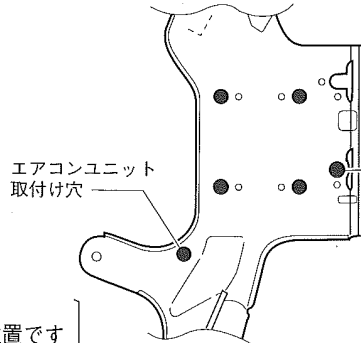

1カ所は①パネル(L)(R)と純正ブラケットとの共締め用穴

[図は純正ブラケット(L)ですが
 純正ブラケット(R)は対称の穴位置です]

■パネルの折り曲げ加工を行います。



- 純正ブラケット手前上部にキット付属の①パネル(L)(R)の上部が当たる為その部分の折り曲げ加工を行います。
- ※折り曲げの際ケガをしないよう十分注意してください。
- ※パネル表面に傷を付けないよう注意してください。

- 各パネル上部にある切り込み箇所を前後に数回折り曲げ切り離します。

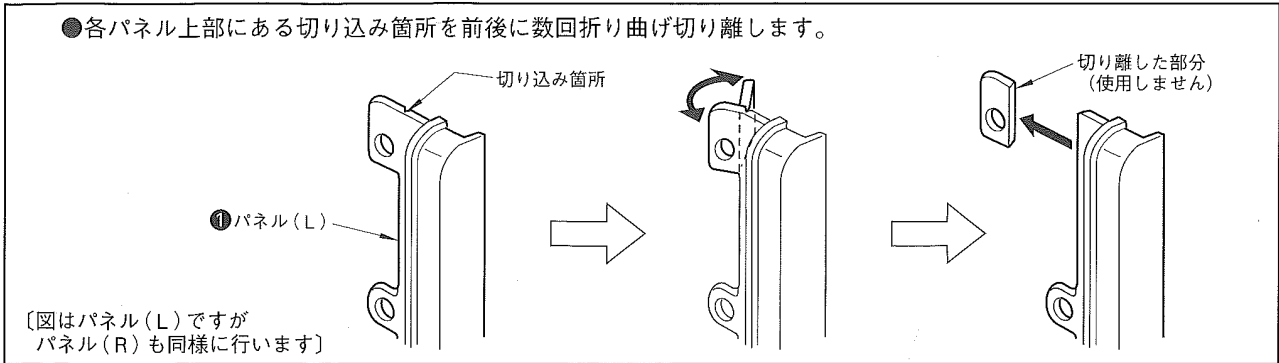

手順1. カーAVに純正ブラケット(L)(R)を取付けます。

手順2. 加工済みのパネル(L)(R)を純正ブラケット(L)(R)と共締めして取付けます。(下図参照)

- カーAVに付属のネジ(6本)
(1 DIN+1 DINサイズの場合は8本)
- ※⊕ドライバー(2番)を使用します

純正ブラケット(L)

- エアコンユニットを取付けていたネジ(2本)
- ※⊕ドライバー(2番)を使用します

取付けるカーAVによって取付キットに付属の⑥M5×8ネジか⑦φ5×10タッピングネジまたは⑧M4×5ネジのいずれか(計2本)をご使用ください
使用するネジは1ページの部品表をご参照ください

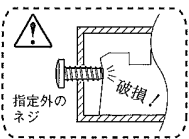

エアコンユニットの配線コネクター
〔純正ブラケット(L)側に差し込みます〕

エアコンユニット

①パネル(L)
(加工済み品)

■加工済みパネル(L)(R)の取付け方■

- 純正ブラケット下穴側へ前面からパネルの取付け穴部分を差し込みネジ止めします。
(パネル(R)/純正ブラケット(R)も同様に行います)

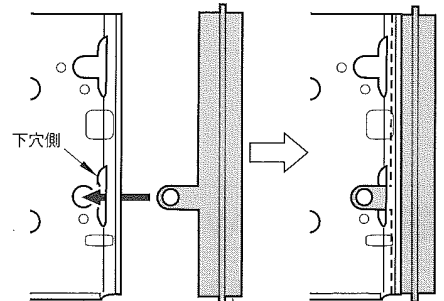

[パネル(L)/純正ブラケット(L)の横側イメージ図]

- 図は2 DINサイズの取付けですが1 DIN+1 DINサイズも同様に行います。
- 図は左側への取付けですが右側も同様に行います。

3

配線コネクターの接続を行います。(2ページ参照)

4

カーAVをクラスター裏側に取付けます。
ダッシュ側にカーAV/エアコンユニットを取付け動作確認を行います。

- クラスター取付ネジ(4本)と純正ブラケット(L)(R)取付ネジ(4本)を使用して取付けます。

5

取外した部品(ルーバークラスター(L)(R))を元通りにします。

- 元通りにした後エアコン等の各動作確認を行います。

カルディナへの取付け方

1 エスカッション/純正ブラケット(L)(R)を取外します。

- 手順1. シフトレバーを後方位置にしてコンソールパネルを取外しコンソールカバーを取外します。
(各配線コネクターの接続も外します)
- 手順2. センタークラスターを取外します。(各配線コネクターの接続も外します)
- 手順3. クラスター/エアユニットを取外します。
(各配線コネクターの接続も外します)
- 手順4. クラスター/純正ポケット/純正ブラケット(L)(R)を取外します。
※取外した純正ブラケット(L)(R)/純正ブラケット(L)(R)取付ネジ(4本)は取付け時に使用します。

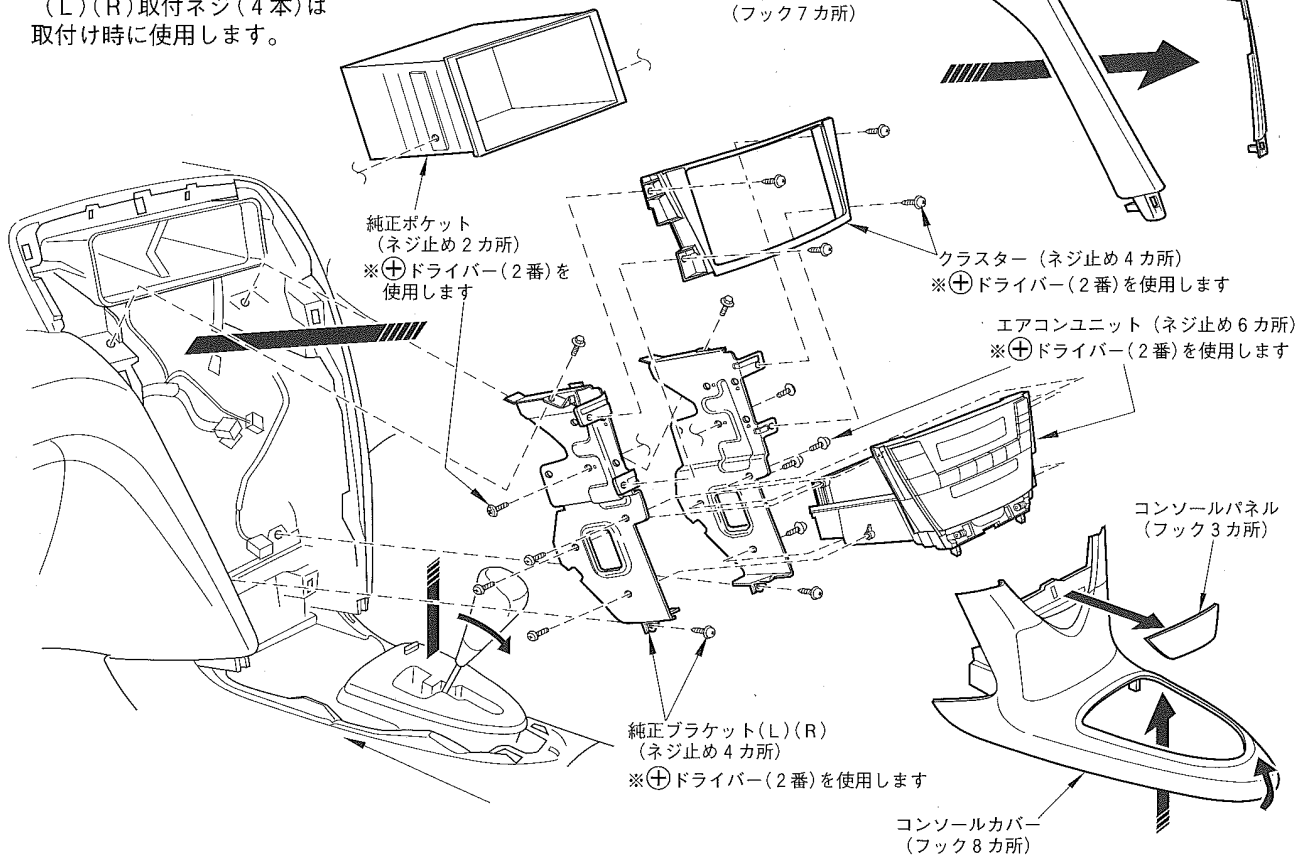

2 カーAVに純正ブラケット(L)(R)/パネル(L)(R)を取付けます。

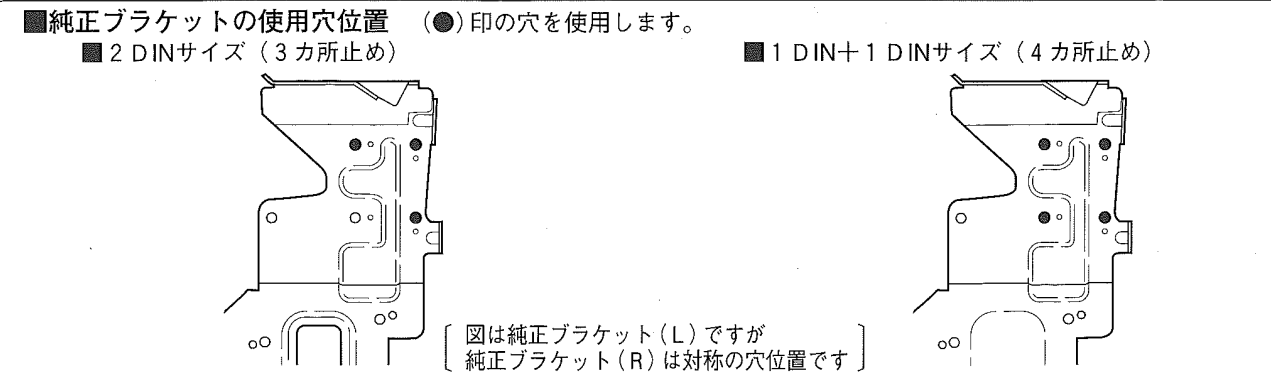
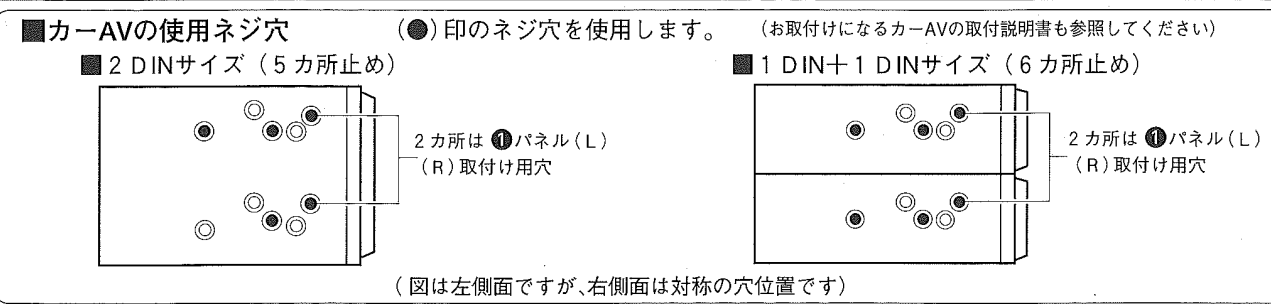

- 手順1. カーAV/エアコンユニットに純正ブラケット(L)(R)を取付けます。
 手順2. カーAVにパネル(L)(R)を取付けます。

※パネル(L)(R)を取付けする際多少の段差が出来ます。
 そのまま取付けるかまたは1mm厚さ程のワッシャー等を
 間に入れて取付けてください。

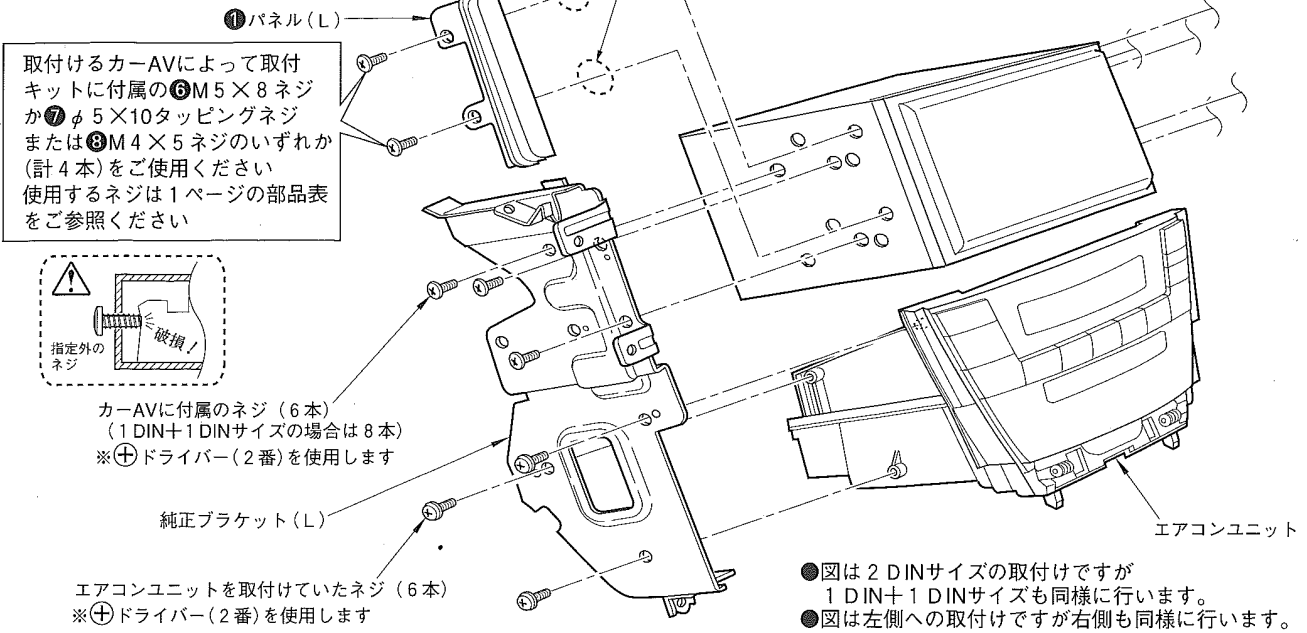

3 配線コネクタの接続を行います。(2ページ参照)

4 ダッシュ側にカーAVを取付け動作確認を行います。

■純正ブラケット(L)(R)取付ネジ(4本)を使用して取付けます。

5 取外した部品(クラスター等)を元通りにします。

- クラスターはクラスター取付ネジ(4本)を使用して取付けます。
- 元通りにした後エアコン等の各動作確認を行います。

アルファードへの取付け方

1 エスカッション/純正ブラケット(L)(R)を取外します。

- 手順1. シフトノブを反時計方向に回して取外しクラスターを取外します。(各配線コネクタの接続も外します)
 手順2. エスカッションを取外し純正ブラケット(L)(R)を取外します。

※取外した純正ブラケット(L)(R)/純正ブラケット
 (L)(R)取付ネジ(4本)は取付け時に使用します。

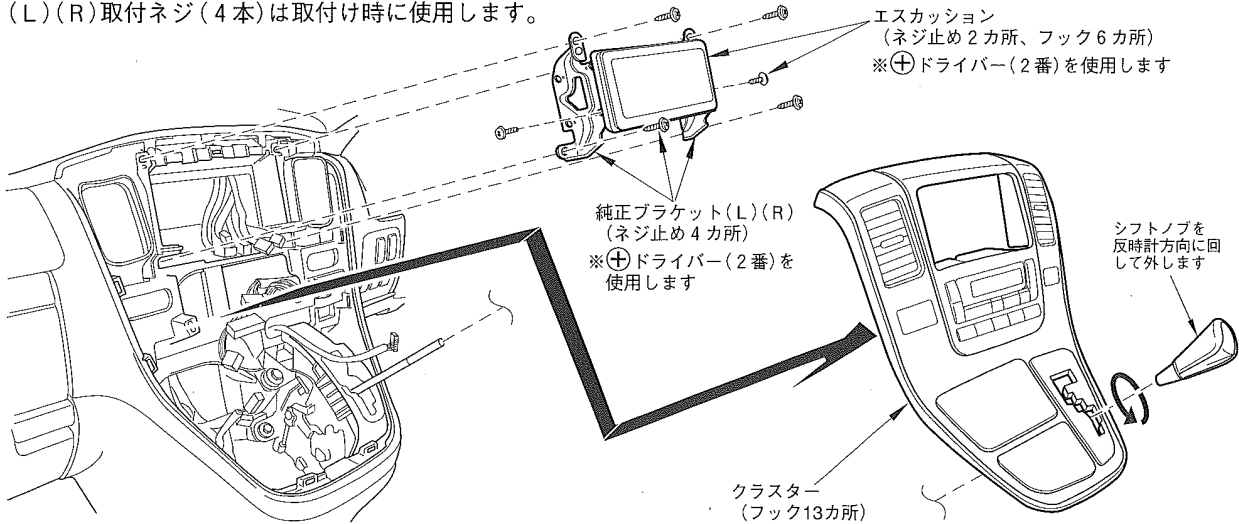

2

カーAVに純正ブラケット(L)(R)/パネル(L)(R)を取付けます。

■カーAVの使用ネジ穴…エスティマ T/Lへの取付け方と同様のネジ穴を使用します。(3ページ参照)

■純正ブラケットの使用穴位置 (●)印の穴を使用します。

■2 DINサイズ
(3カ所止め)

■1 DIN+1 DINサイズ
(4カ所止め)

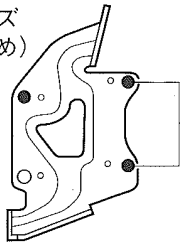

2カ所は①パネル(L)
(R)と純正ブラケット
との共締め用穴

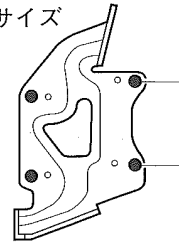

2カ所は①パネル(L)
(R)と純正ブラケット
との共締め用穴

[図は純正ブラケット(L)ですが
純正ブラケット(R)は対称の穴位置です]

- 手順1. カーAVに純正ブラケット(L)(R)を取付けます。
- 手順2. パネル(L)(R)を純正ブラケット(L)(R)と共締めして取付けます。

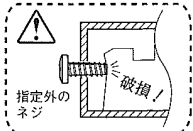

カーAVに付属のネジ(2本)
(1 DIN+1 DINサイズの場合は4本)
※⊕ドライバー(2番)を使用します

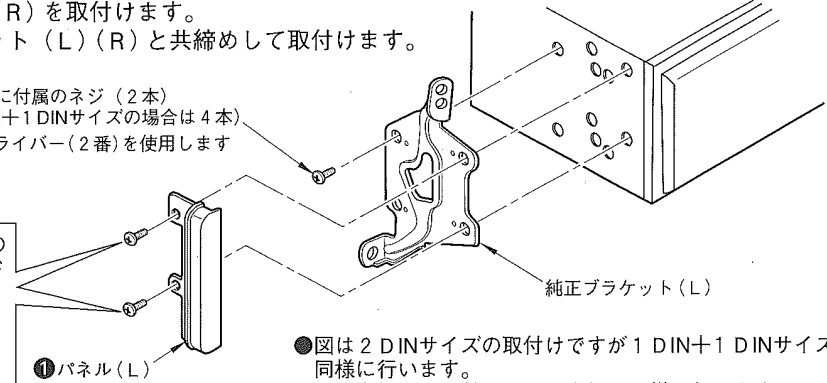

取付けるカーAVによって取付キットに付属の
⑥M5×8ネジか⑦φ5×10タッピングネジ
または⑧M4×5ネジのいずれか(計4本)を
ご使用ください
使用するネジは1ページの部品表を
ご参照ください

①パネル(L)

●図は2 DINサイズの取付けですが1 DIN+1 DINサイズも
同様に行います。
●図は左側への取付けですが右側も同様に行います。

3

配線コネクターの接続を行います。(2ページ参照)

4

ダッシュ側にカーAVを取付け動作確認を行います。

■純正ブラケット(L)(R)取付ネジ(4本)を使用して取付けます。

5

取外した部品(クラスター等)を元通りにします。

■元通りにした後エアコン等の各動作確認を行います。

ランドクルーザー プラド(H14/10~H17/8)への取付け方

1

エスカッション/純正ブラケット(L)(R)を取外します。

- 手順1. コンソールサイドクラスター(L)(R)を取外しルーバークラスター(L)(R)を取外します。
(各配線コネクターの接続も外します)
- 手順2. シフトノブおよびLMHシフトノブを反時計方向に回して取外します。
- 手順3. サイドブレーキレバーカバーのファスナーを下げシフトパネルを取外します。
(各配線コネクターの接続も外します)
- 手順4. シートヒータースイッチパネルを取外し灰皿部を取外します。
(各配線コネクターの接続も外します)

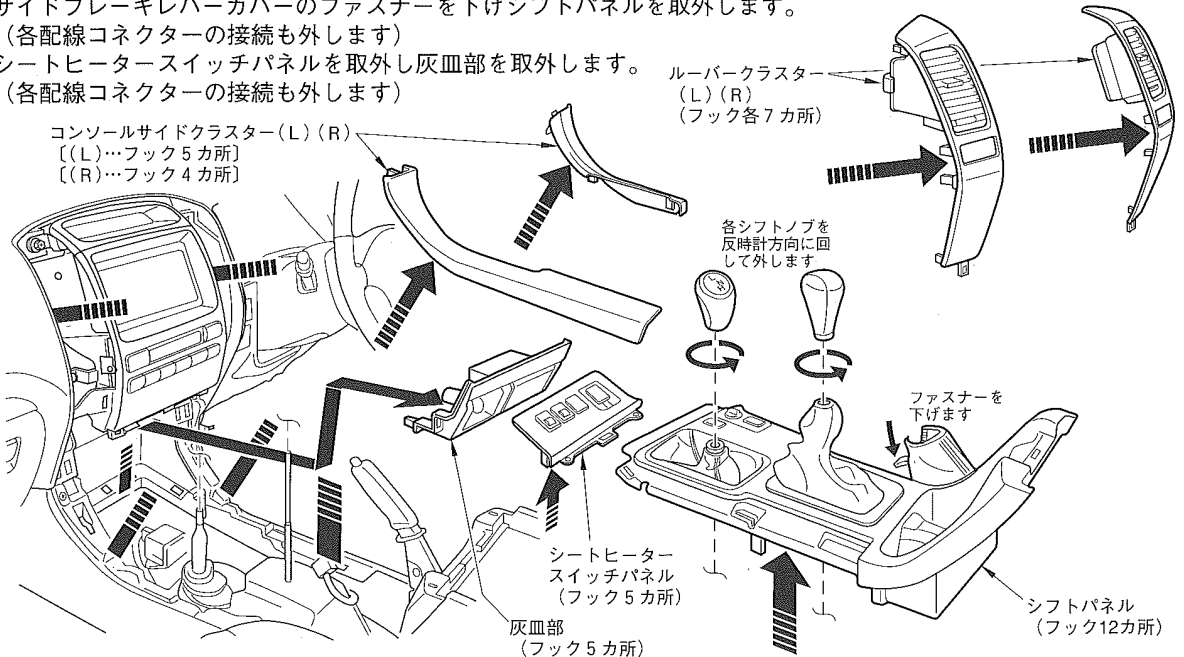

手順5. クラスター/マルチインフォメーションディスプレイを外します。

(左下コネクターのロックを外し各配線コネクターの接続も外します)

手順6. 純正ブラケット(L)(R)を取外しエスカッションを取外します。

※取外した純正ブラケット(L)(R)/純正ブラケット

(L)(R)取付ネジ(4本)は取付け時に
使用します。

エスカッション
(ネジ止め2カ所、フック2カ所)

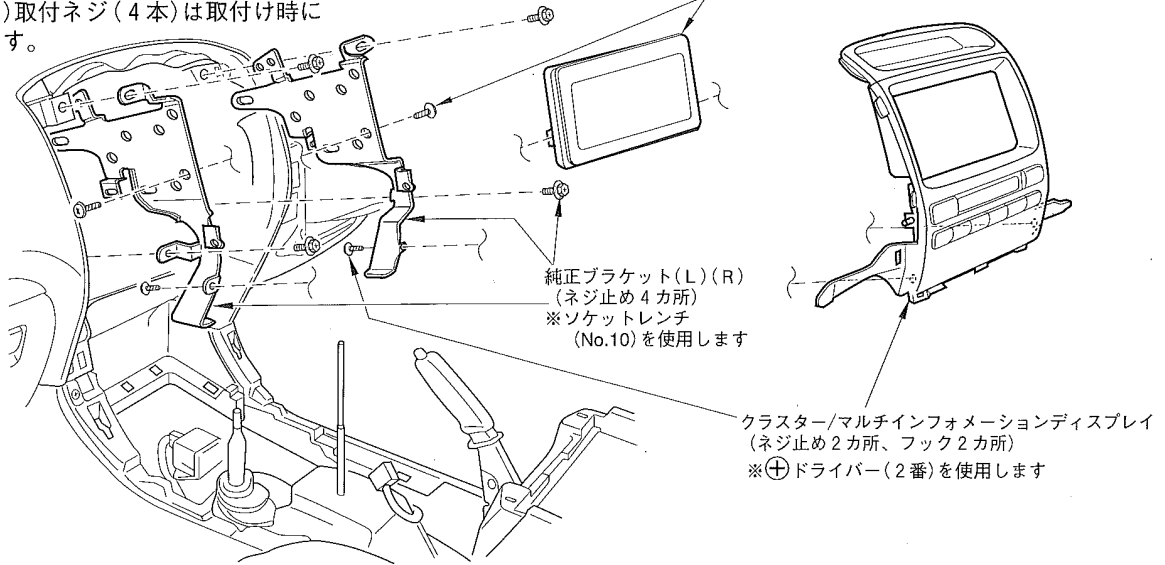

2

カーAVに純正ブラケット(L)(R)/パネル(L)(R)を取付けます。

■カーAVの使用ネジ穴…ヴィッツ/プラッツへの取付け方と同様のネジ穴を使用します。(4ページ参照)

■純正ブラケットの使用穴位置 (●)印の穴を使用します。

■2 DINサイズ (5カ所止め)

■1 DIN+1 DINサイズ (6カ所止め)

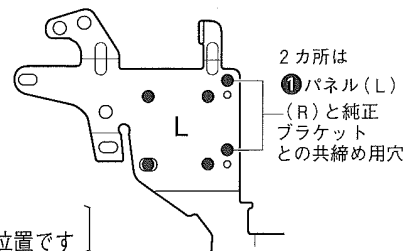
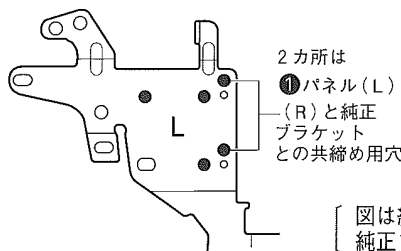

[図は純正ブラケット(L)ですが
純正ブラケット(R)は対称の穴位置です]

手順1. カーAVに純正ブラケット(L)(R)を取付けます。

手順2. パネル(L)(R)を純正ブラケット(L)(R)と
共締めして取付けます。

カーAVに付属のネジ(6本)
(1 DIN+1 DINサイズの場合は8本)
※⊕ドライバー(2番)を使用します

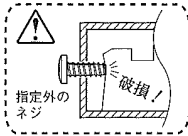

取付けるカーAVによって取付キットに付属の
⑥M5×8ネジか⑦φ5×10タッピングネジ
または⑧M4×5ネジのいずれか(計4本)を
ご使用ください
使用するネジは1ページの部品表を
ご参照ください

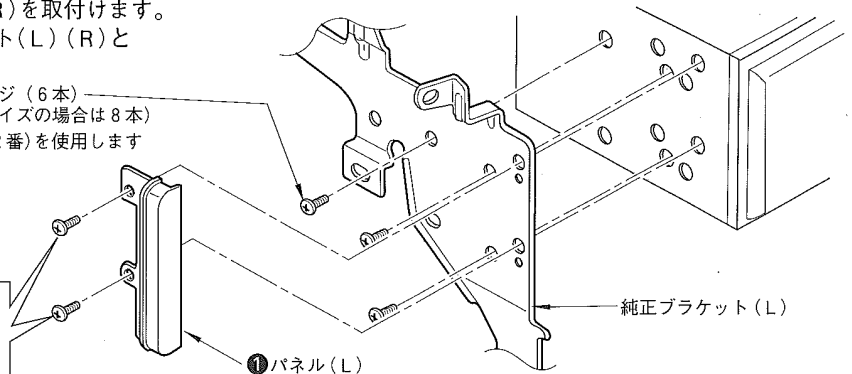

●図は2 DINサイズの取付けですが1 DIN+1 DINサイズも同様に行います。
●図は左側への取付けですが右側も同様に行います。

3

配線コネクターの接続を行います。(2ページ参照)

4

カーAVをクラスター/マルチインフォメーションディスプレイ裏側に
取付けます。

その後ダッシュ側に取り付け動作確認を行います。

■クラスター/マルチインフォメーションディスプレイ取付ネジ(2本)を使用して取付けます。

■純正ブラケット(L)(R)取付ネジ(4本)をソケットレンチNo.10を使用して取付けます。

5

取外した部品(シフトパネル等)を元通りにします。

■元通りにした後エアコン等の各動作確認を行います。

ハイラックス サーフ(H14/11~H17/8)への取付け方

1 エスカッション/純正ブラケット(L)(R)を取外します。

- 手順1. ハンドル下のアンダーカバーを取外しクラスター右下の取付ネジも外します。(各配線コネクタ/ホース
 フェUELオープナー等の接続も外します)
 手順2. シフトレバーを後方位置にしてからシフトカバーを取外しコンソールカバーを取外します。
 (配線コネクタの接続も外します)
 手順3. クラスター内ポケットのフタを開き奥にある取付ネジを外してエアコン
 ユニットを取外しクラスターを取外します。
 (配線コネクタの接続も外します)
 手順4. エスカッションを取外し純正ブラケット(L)(R)を取外します。

※取外した純正ブラケット(L)(R)/純正ブラケット(L)(R)取付ネジ(2本)は取付け時に使用します。

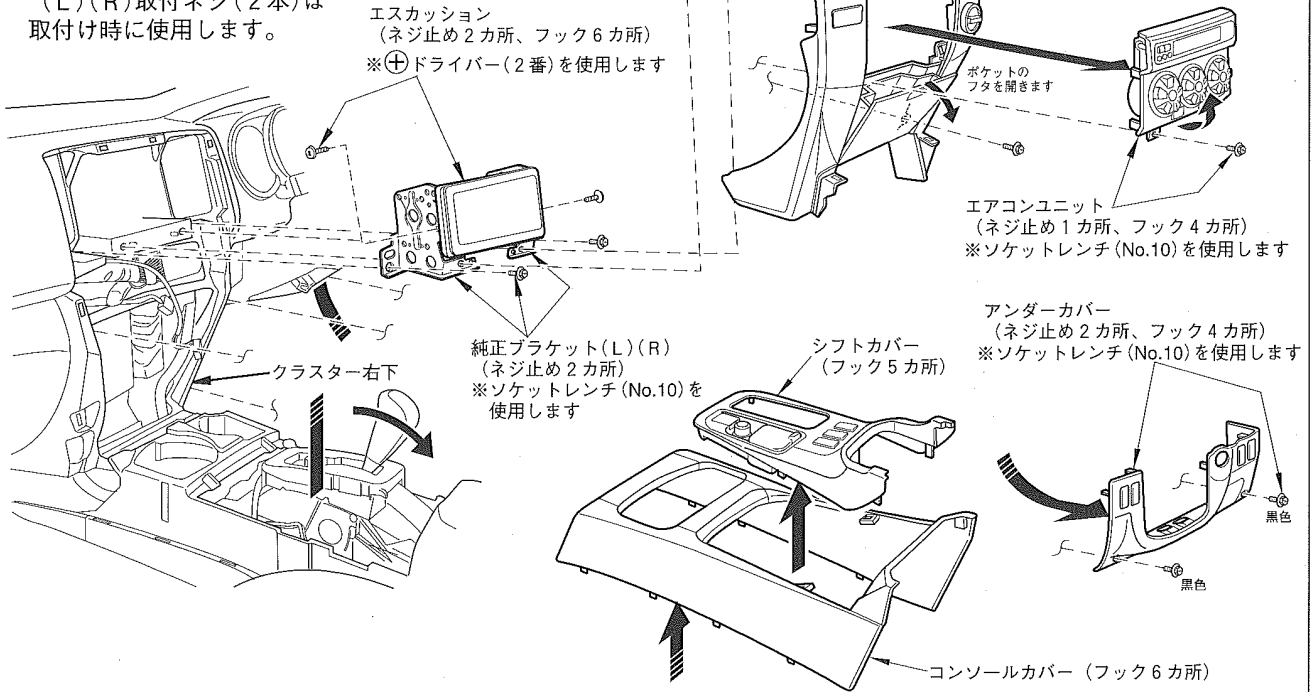

2 カーAVに純正ブラケット(L)(R)/パネル(L)(R)を取付けます。

■カーAVの使用ネジ穴…ヴィッツ/プラッツへの取付け方と同様のネジ穴を使用します。(4ページ参照)

■純正ブラケットの使用穴位置 (●)印の穴を使用します。

■2 DINサイズ (5カ所止め)

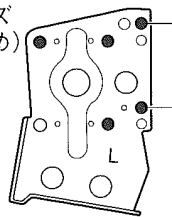

2カ所は①パネル(L)(R)と純正ブラケットとの共締め用穴

■1 DIN+1 DINサイズ (6カ所止め)

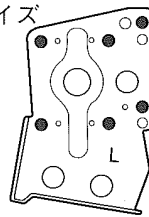

2カ所は①パネル(L)(R)と純正ブラケットとの共締め用穴

〔図は純正ブラケット(L)ですが純正ブラケット(R)は対称の穴位置です〕

- 手順1. カーAVに純正ブラケット(L)(R)を取付けます。
 手順2. パネル(L)(R)を純正ブラケット(L)(R)と共締めして取付けます。

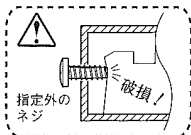

カーAVに付属のネジ(6本)
 (1 DIN+1 DINサイズの場合は8本)
 ※⊕ドライバー(2番)を使用します

取付けるカーAVによって取付キットに付属の⑥M5×8ネジか⑦φ5×10タッピングネジまたは⑧M4×5ネジのいずれか(計4本)をご使用ください
 使用するネジは1ページの部品表をご参照ください

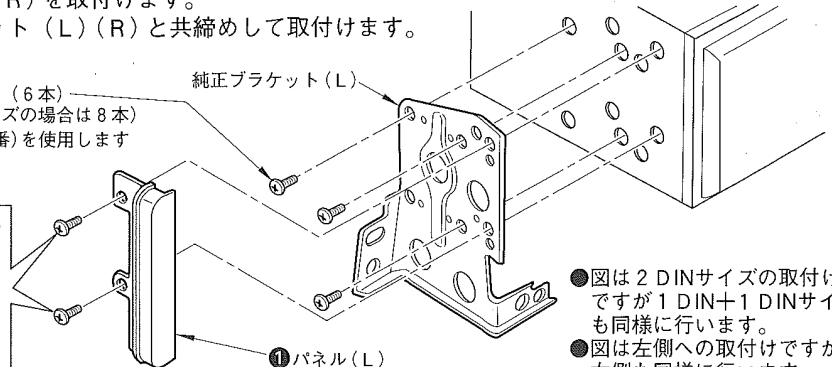

●図は2 DINサイズの取付けですが1 DIN+1 DINサイズも同様に行います。
 ●図は左側への取付けですが右側も同様に行います。

3 配線コネクタの接続を行います。(2ページ参照)

4**ダッシュ側にカーAVを取付け動作確認を行います。**

■純正ブラケット(L)(R)取付ネジ(2本)をソケットレンチNo.10を使用して取付けます。

5**取外した部品(クラスター等)を元通りにします。**

■元通りにした後エアコン等の各動作確認を行います。

**トヨタ・パッソ(H16/6~H18/12)/
ダイハツ・ブーン(H16/6~H18/12)への取付け方****1****エスカッション/純正ブラケット(L)(R)を取外します。**

手順1. アンダーカバーを取外します。

(リテーナ3本を取外してからネジ6本を取外します)

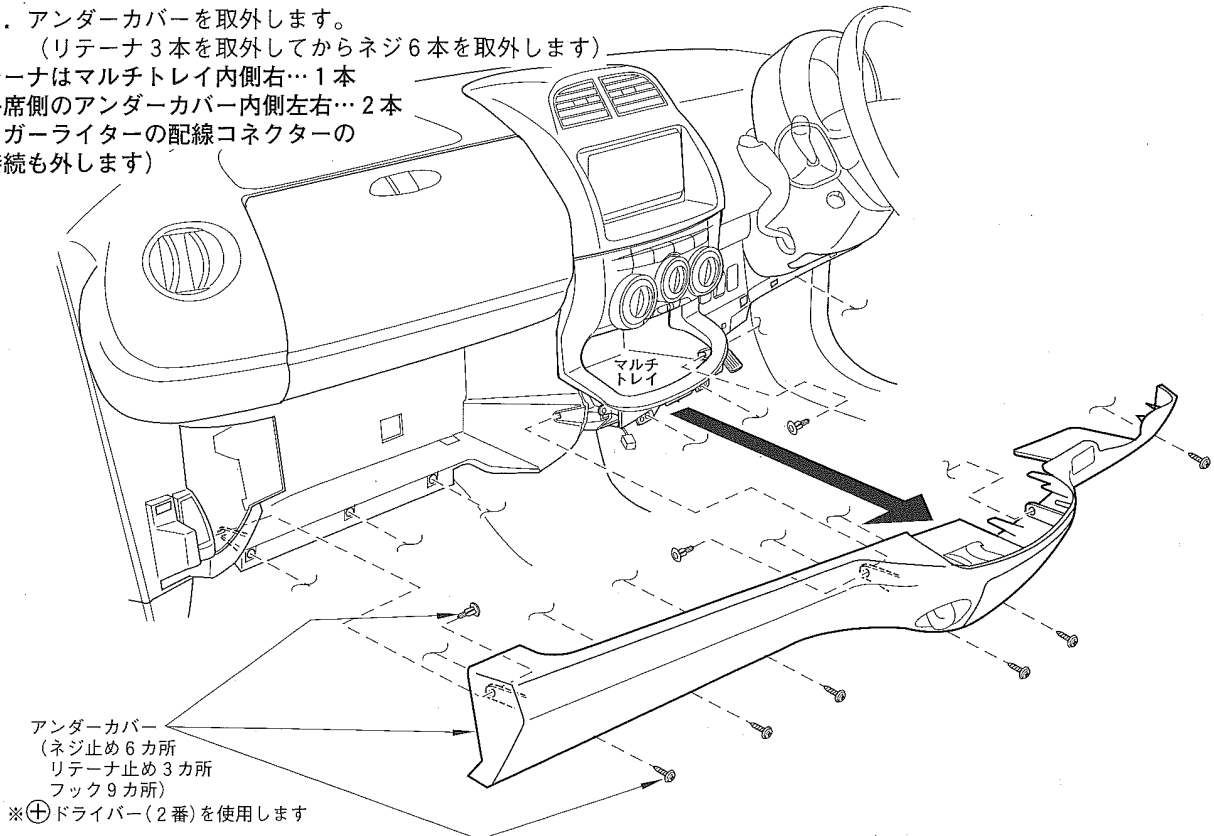
※リテーナはマルチトレイ内側右…1本
助手席側のアンダーカバー内側左右…2本
(シガーライターの配線コネクターの
接続も外します)手順2. エアコンの切り替えノブを抜き取り取付ネジを外してエアコンコントロール
パネル/マルチトレイを取外します。

手順3. クラスターを取外します。

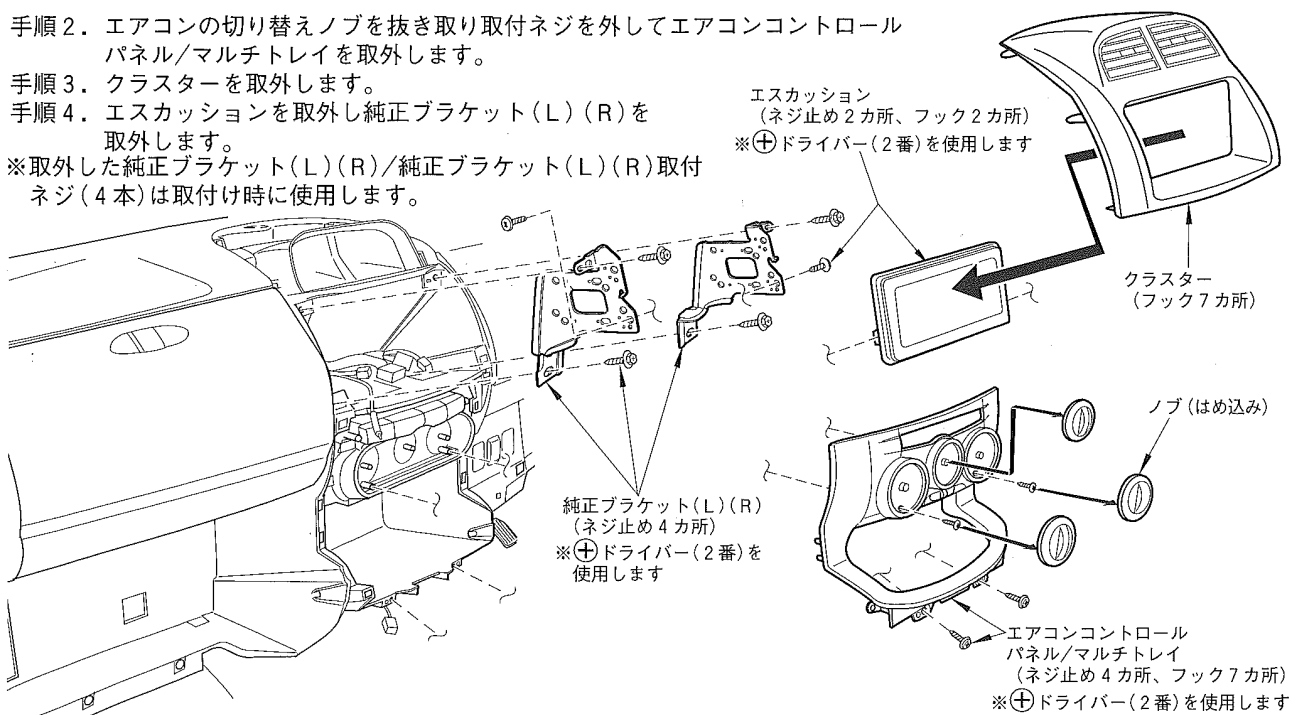
手順4. エスカッションを取外し純正ブラケット(L)(R)を
取外します。※取外した純正ブラケット(L)(R)/純正ブラケット(L)(R)取付
ネジ(4本)は取付け時に使用します。

2

カーAVに純正ブラケット(L)(R)/パネル(L)(R)を取付けます。

■カーAVの使用ネジ穴…ヴィッツ/プラッツへの取付け方と同様のネジ穴を使用します。(4ページ参照)

■純正ブラケットの使用穴位置 (●)印の穴を使用します。*

■2 DINサイズ (5カ所止め)

■1 DIN+1 DINサイズ (6カ所止め)

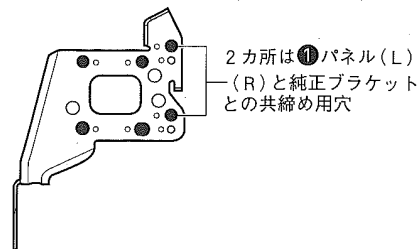
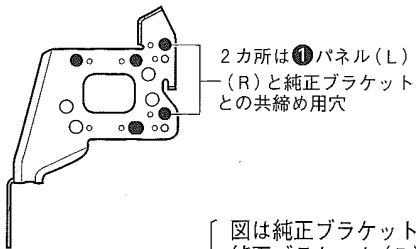

[図は純正ブラケット(L)ですが
純正ブラケット(R)は対称の穴位置です]

- 手順1. カーAVに純正ブラケット(L)(R)を取付けます。
- 手順2. パネル(L)(R)を純正ブラケット(L)(R)と共締めして取付けます。

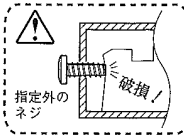
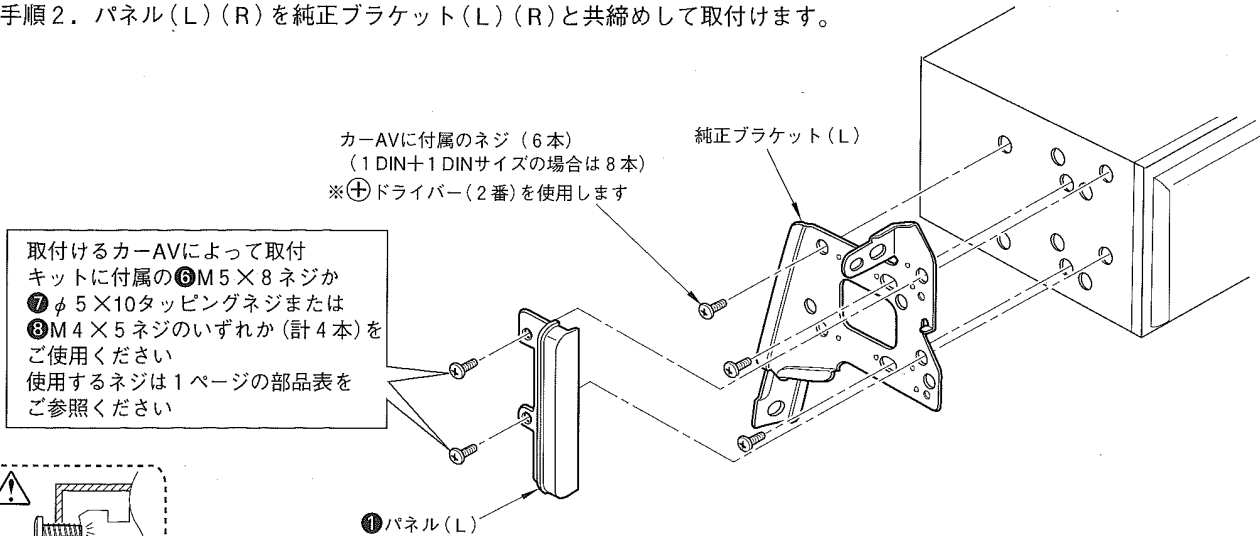

●図は2 DINサイズの取付けですが1 DIN+1 DINサイズも同様に行います。
●図は左側への取付けですが右側も同様に行います。

3

配線コネクターの接続を行います。(2ページ参照)

4

ダッシュ側にカーAVを取付け動作確認を行います。

■純正ブラケット(L)(R)取付ネジ(4本)を使用して取付けます。

5

取外した部品(クラスター等)を元通りにします。

■元通りにした後エアコン等の動作確認を行います。

ポルテへの取付け方

1

エスカッション/純正ブラケット(L)(R)を取外します。

- 手順1. シフトレバーを下げおきクラスタを取外します。
 手順2. エスカッションを取外し純正ブラケット(L)(R)を取外します。
 ※取外した純正ブラケット(L)(R)/純正ブラケット(L)(R)取付ネジ
 (4本)は取付け時に使用します。

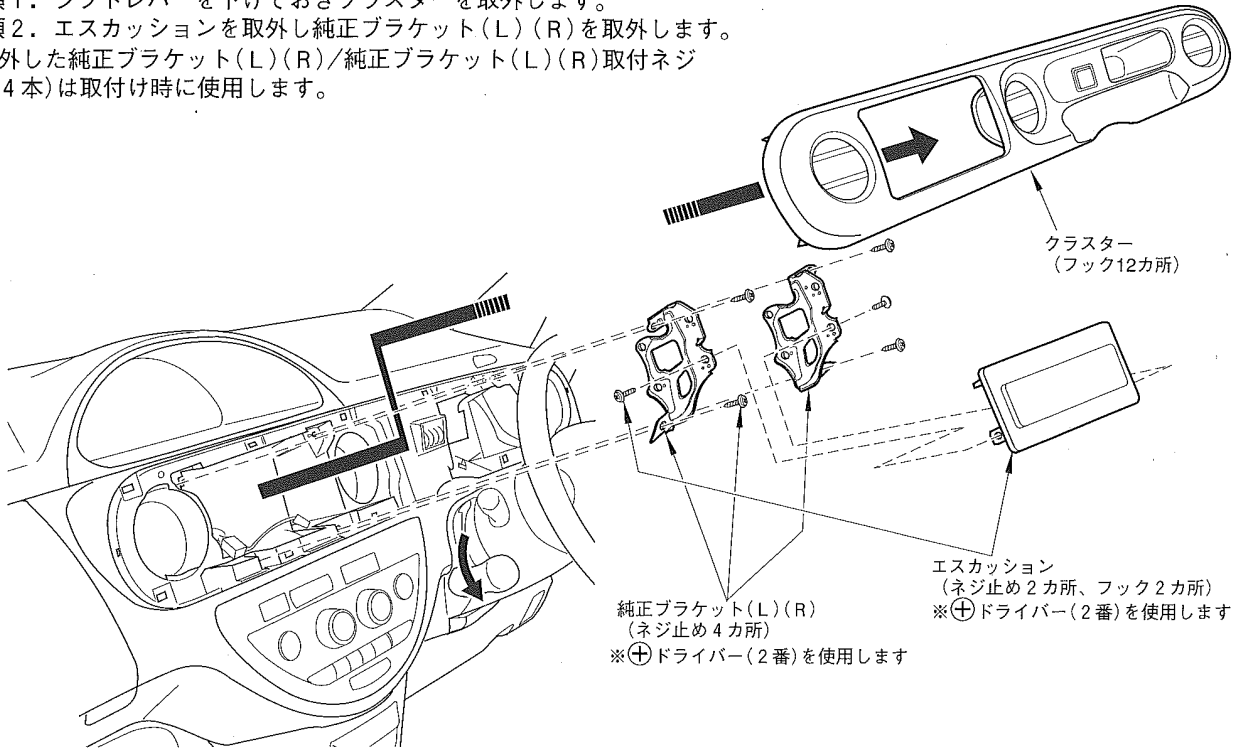

2

カーAVに純正ブラケット(L)(R)/パネル(L)(R)を取付けます。

■カーAVの使用ネジ穴…エスティマT/Lへの取付け方と同様のネジ穴を使用します。(3ページ参照)

■純正ブラケットの使用穴位置 (●)印の穴を使用します

■2 DINサイズ (3カ所止め)

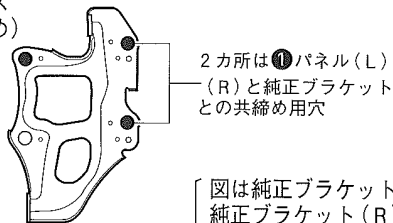

■1 DIN+1 DINサイズ (4カ所止め)

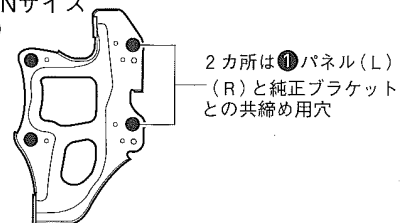

[図は純正ブラケット(L)ですが純正ブラケット(R)は対称の穴位置です]

- 手順1. カーAVに純正ブラケット(L)(R)を取付けます。
 手順2. パネル(L)(R)を純正ブラケット(L)(R)と共締めして取付けます。

取付けるカーAVによって取付キットに付属の⑥M5×8ネジか⑦φ5×10タッピングネジまたは⑧M4×5ネジのいずれか(計4本)をご使用ください
 使用するネジは1ページの部品表をご参照ください

カーAVに付属のネジ(2本)
 (1 DIN+1 DINサイズの場合は4本)
 ※⊕ドライバー(2番)を使用します

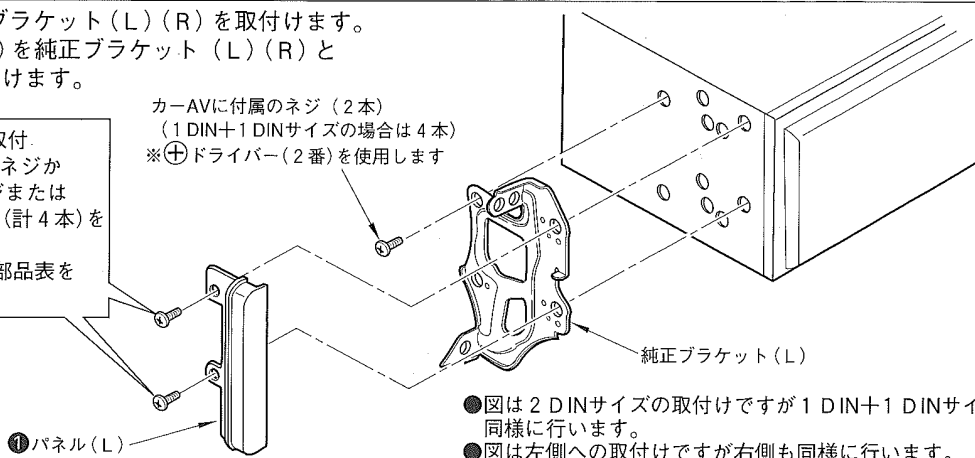
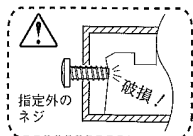

- 図は2 DINサイズの取付けですが1 DIN+1 DINサイズも同様に行います。
- 図は左側への取付けですが右側も同様に行います。

3

配線コネクターの接続を行います。(2ページ参照)

4

ダッシュ側にカーAVを取付け動作確認を行います。

■純正ブラケット(L)(R)取付ネジ(4本)を使用して取付けます。

5

取外した部品(クラスタ)を元通りにします。

アイシスへの取付け方

1 エスカッション/純正ブラケット(L)(R)を取外します。

- 手順1. ハンドルを下の位置、シフトレバーをL(ロー)の位置にします。
 - 手順2. アンダークラスターを取外し、左吹出し部を取外します。
 - 手順3. クラスタを取外します。
 - 手順4. 純正パネル、エスカッション及び純正ブラケット(L)(R)を取外します。
- ※取外した純正ブラケット(L)(R)/純正ブラケット(L)(R)取付ネジ(4本)は取付け時に使用します。

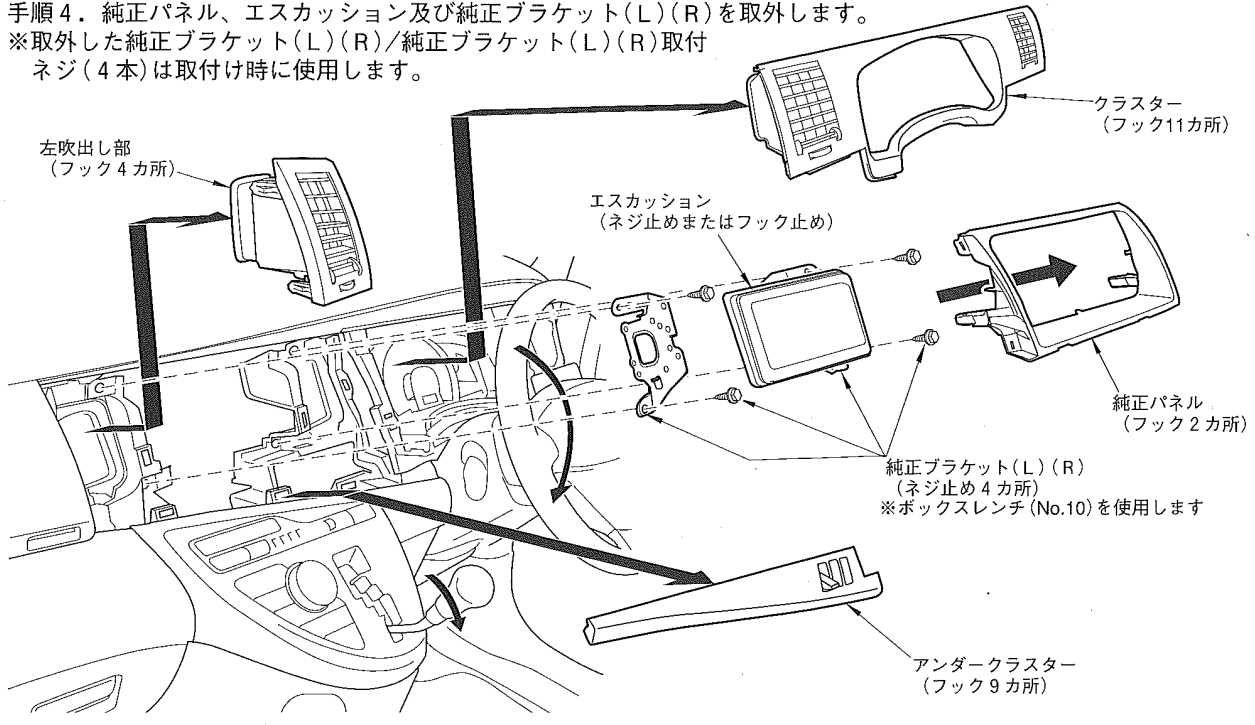

2 カーAVに純正ブラケット(L)(R)/パネル(L)(R)を取付けます。

■カーAVの使用ネジ穴…ヴィッツ/プラッツへの取付け方と同様のネジ穴を使用します。(4ページ参照)

■純正ブラケットの使用穴位置 (●)印の穴を使用します。

■2 DINサイズ (5カ所止め)

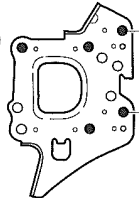

2カ所は①パネル(L)(R)と純正ブラケットとの共締め用穴

■1 DIN+1 DINサイズ (6カ所止め)

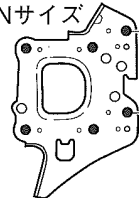

2カ所は①パネル(L)(R)と純正ブラケットとの共締め用穴

[図は純正ブラケット(L)ですが純正ブラケット(R)は対称の穴位置です]

- 手順1. カーAVに純正ブラケット(L)(R)を取付けます。
- 手順2. パネル(L)(R)を純正ブラケット(L)(R)と共締めして取付けます。

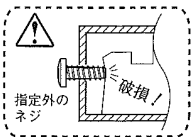

カーAVに付属のネジ(6本)
(1 DIN+1 DINサイズの場合は8本)
※⊕ドライバー(2番)を使用します

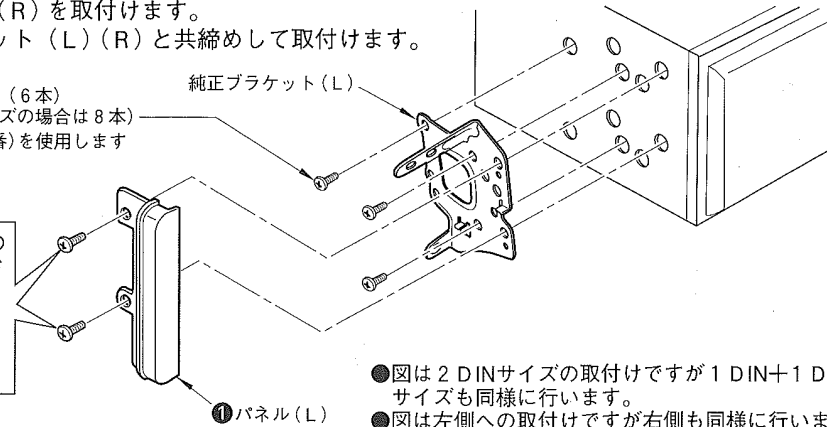

取付けるカーAVによって取付キットに付属の⑥M5×8ネジか⑦φ5×10タッピングネジまたは⑧M4×5ネジのいずれか(計4本)をご使用ください
使用するネジは1ページの部品表をご参照ください

●図は2 DINサイズの取付けですが1 DIN+1 DINサイズも同様に行います。
●図は左側への取付けですが右側も同様に行います。

3 配線コネクターの接続を行います。(2ページ参照)

4 ダッシュ側にカーAVを取付けて動作確認を行います。

■純正ブラケット(L)(R)取付ネジ(4本)をソケットレンチNo.10を使用して取付けます。

5 取外した部品(クラスタ等)を元通りにします。

■元通りにした後エアコン等の各動作確認を行います。

マーク X への取付け方

1

エスカッション/純正ブラケット(L)(R)を取外します。

- 手順1. エアコンダクトを取外します。(配線コネクターの接続も外します)
 手順2. カバーを開いてからサイドガーニッシュ(L)(R)を取外します。
 手順3. クラスタを取外します。(配線コネクターの接続も外します)
 手順4. クラスタからエスカッション、純正ブラケット(L)(R)を取外します。
 ※取外した純正ブラケット(L)(R)/クラスタ取付ネジ(4本)/純正ブラケット(L)(R)取付ネジ(4本)は取付け時に使用します。

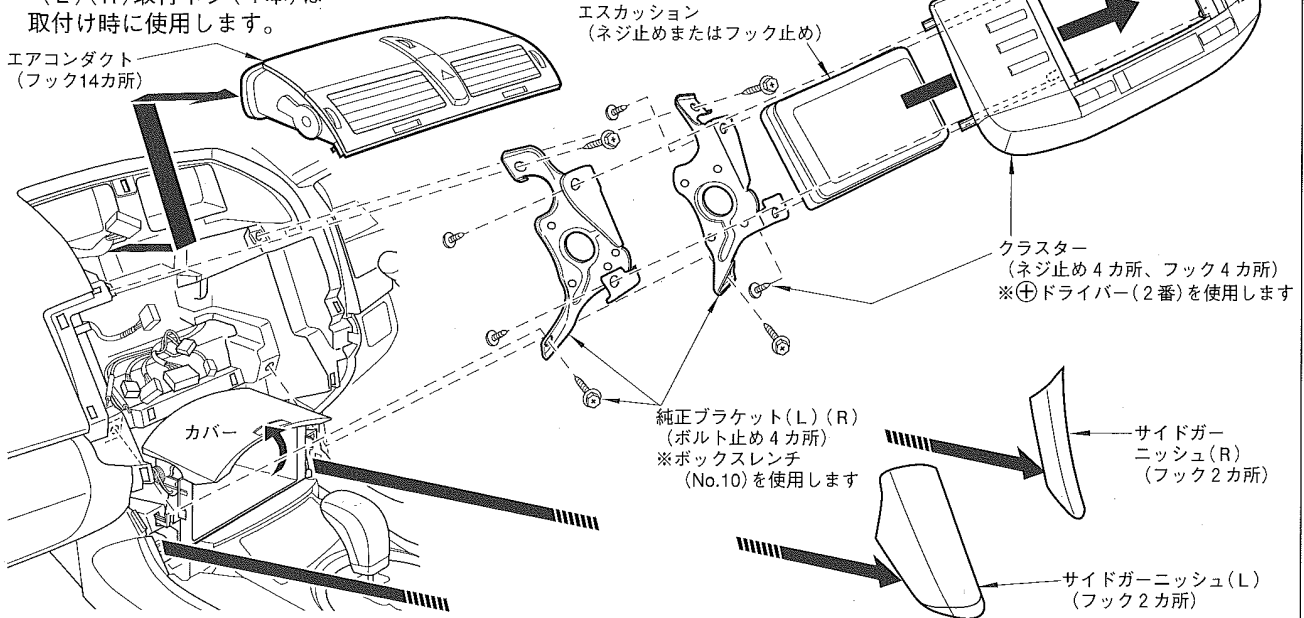

2

カーAVに純正ブラケット(L)(R)/パネル(L)(R)を取付けます。

■カーAVの使用ネジ穴…ランドクルーザー100への取付け方と同様のネジ穴を使用します。(9ページ参照)

■純正ブラケットの使用穴位置 (●)印の穴を使用します。

■2 DINサイズ (4カ所止め)

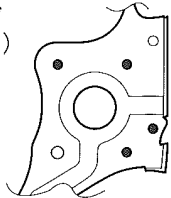

■1 DIN+1 DINサイズ (5カ所止め)

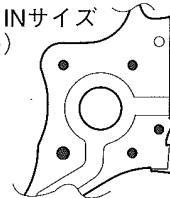

[図は純正ブラケット(L)ですが純正ブラケット(R)は対称の穴位置です]

- 手順1. カーAVに純正ブラケット(L)(R)を取付けます。
 手順2. 純正ブラケット手前上部にキット付属の①パネル(L)(R)の上部が当たる為その部分の折り曲げ加工を行います。
 ※折り曲げの際ケガをしないよう、またパネル表面に傷を付けないよう注意してください。(9ページ参照)
 手順3. カーAVにパネル(L)(R)を取付けます。

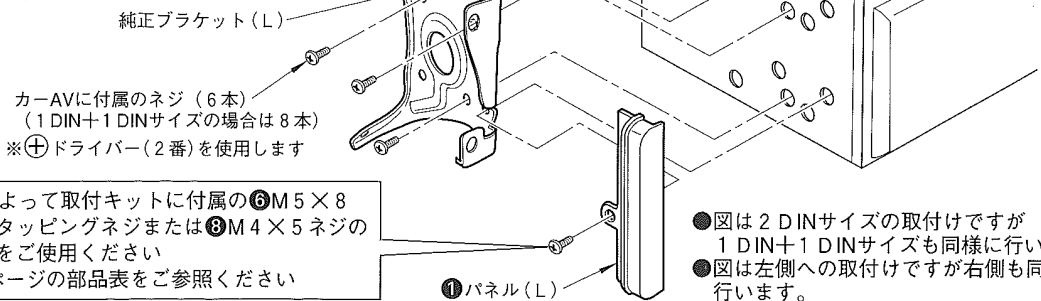
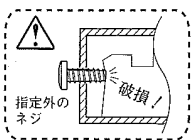

取付けるカーAVによって取付キットに付属の②M5×8ネジか③φ5×10タッピングネジまたは④M4×5ネジのいずれか(計2本)をご使用ください
 使用するネジは1ページの部品表をご参照ください

●図は2 DINサイズの取付けですが1 DIN+1 DINサイズも同様に行います。
 ●図は左側への取付けですが右側も同様に行います。

3

配線コネクターの接続を行います。(2ページ参照)

4

ダッシュ側にカーAVを取付けて動作確認を行います。

■純正ブラケット(L)(R)取付ネジ(4本)をボックスレンチNo.10を使用して取付けます。

5

取外した部品(エアコンダクト等)を元通りにします。

■元通りにした後エアコン等の各動作確認を行います。

ラクティスへの取付け方

1 エスカッション/純正ブラケット(L)(R)を取外します。

- 手順1. シフトレバーをN(ニュートラル)の位置にします。
- 手順2. シフトパネルを取外します。(配線コネクターの接続も外します)
- 手順3. クラスタとエスカッションを取外します。
- 手順4. 純正ブラケット(L)(R)を取外します。
- ※取外した純正ブラケット(L)(R)/純正ブラケット(L)(R)取付ネジ(4本)は取付け時に使用します。

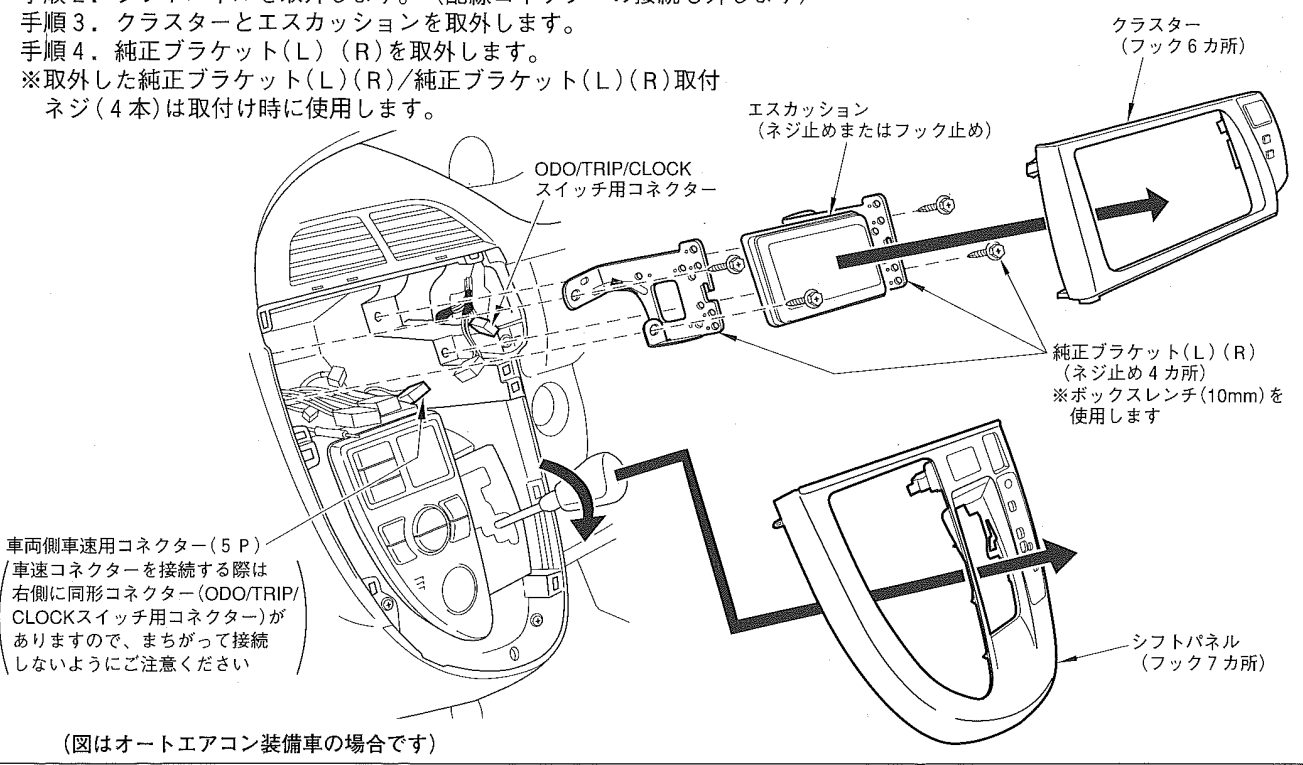

2 カーAVに純正ブラケット(L)(R)/パネル(L)(R)を取付けます。

■カーAVの使用ネジ穴…ヴィッツ/プラッツへの取付け方と同様のネジ穴を使用します。(4ページ参照)

■純正ブラケットの使用穴位置 (●)印の穴を使用します。

- 2 DINサイズ (5カ所止め)
 - 2カ所は ①パネル(L)(R)と純正ブラケットとの共締め用穴
- 1 DIN+1 DINサイズ (6カ所止め)
 - 2カ所は ①パネル(L)(R)と純正ブラケットとの共締め用穴

[図は純正ブラケット(L)ですが 純正ブラケット(R)は対称の穴位置です]

- 手順1. カーAVに純正ブラケット(L)(R)を取付けます。
- 手順2. パネル(L)(R)を純正ブラケット(L)(R)と共締めして取付けます。

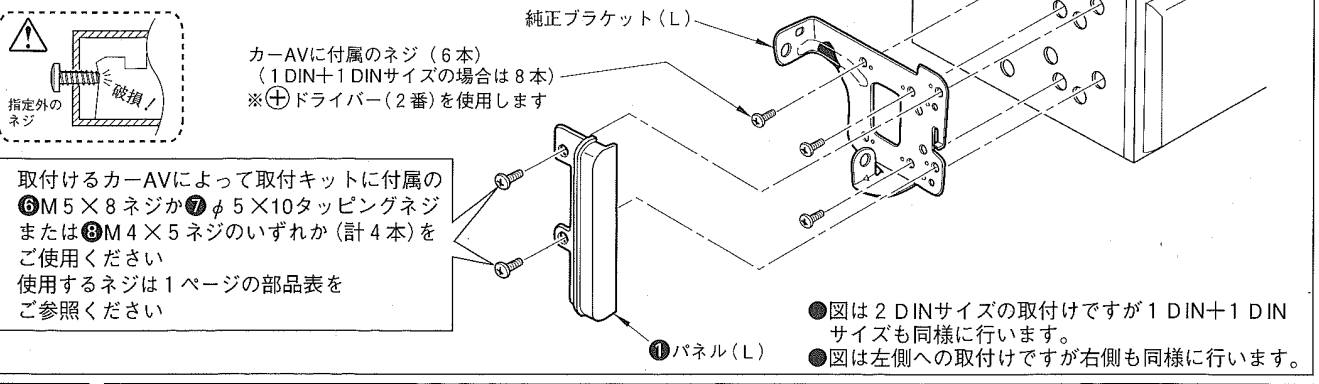

3 配線コネクターの接続を行います。(2ページ参照)

4 ダッシュ側にカーAVを取付けて動作確認を行います。

■純正ブラケット(L)(R)取付ネジ(4本)をソケットレンチNo.10を使用して取付けます。

5 取外した部品(クラスタ/シフトパネル等)を元通りにします。

■元通りにした後エアコン等の各動作確認を行います。

ミラジーノ/ムーブラテへの取付け方

※各部品は固めにはめ込まれてますので、取外しの際はパネル等に傷を付けないようまたケガをしないように十分注意してください。

1

エスカッション/純正ブラケット(L)(R)を取外します。

※ムーブラテの場合は先にシフトレバーを「2」の位置にしておきます。

手順1. 助手席のインパネアッパーボックスを取外します。

※グローブボックスとインパネアッパーボックスのフタを開けて、フックを解除すると外しやすくなります。

インパネアッパーボックス下部左右の溝付近(下図*印)のフックから解除します。

※インパネアッパーボックス全体を手前に引っ張ってください。(注: フタを持って引っ張らないでください)

手順2. メーターカバーを取外します。(注: チルトステアリングがある場合はハンドル位置を下げてから行います)

手順3. インパネセンターボックスを取外します。

手順4. 純正パネルとエスカッションを取外します。

手順5. 純正ブラケット(L)(R)を取外します。

※取外した純正ブラケット(L)(R)/純正ブラケット

(L)(R)取付ネジ(4本)は
取付け時に使用します。

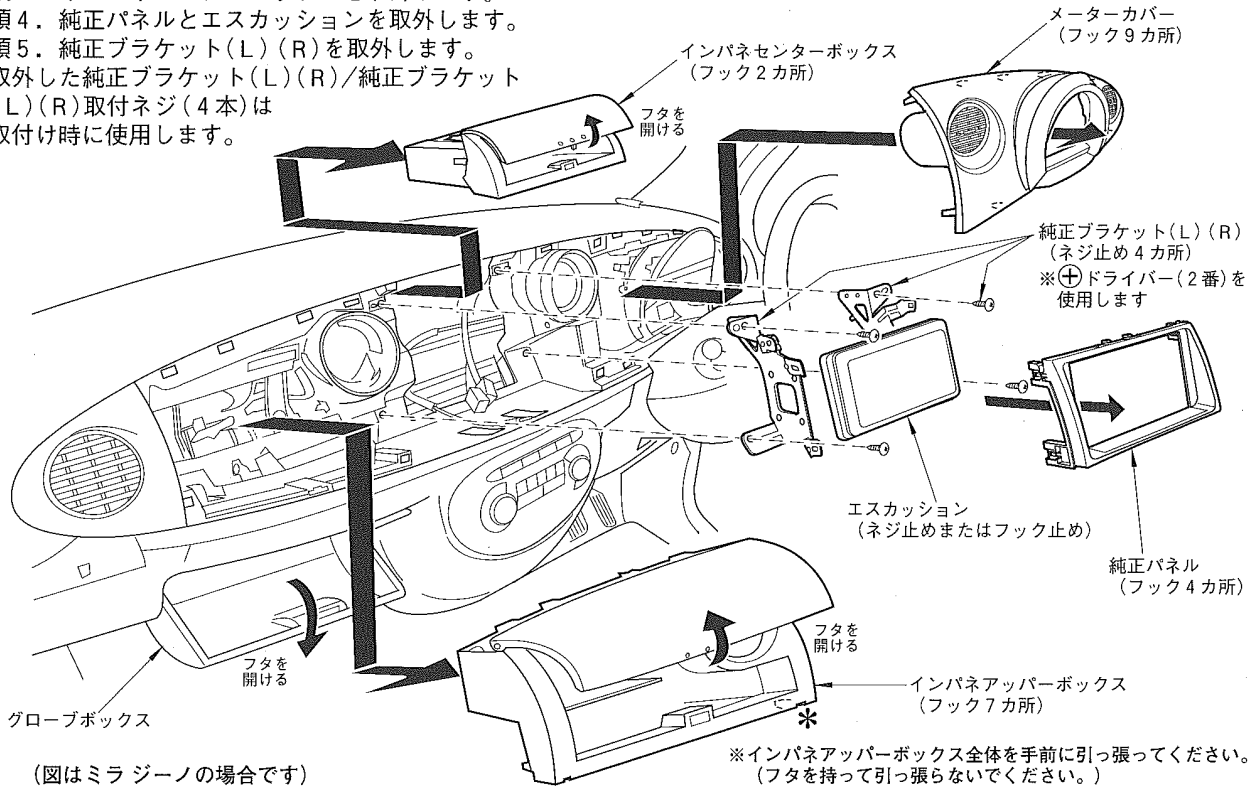

(図はミラジーノの場合です)

2

カーAVに純正ブラケット(L)(R)/パネル(L)(R)を取付けます。

■カーAVの使用ネジ穴…ヴィッツ/プラッツへの取付け方と同様のネジ穴を使用します。(4ページ参照)

■純正ブラケットの使用穴位置 (●)印の穴を使用します。

■2 DINサイズ
(3カ所止め)

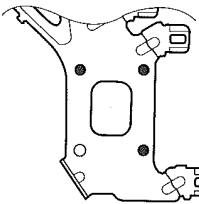

■1 DIN+1 DINサイズ
(4カ所止め)

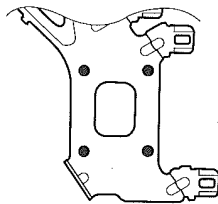

〔図は純正ブラケット(L)ですが
純正ブラケット(R)は対称の穴位置です〕

手順1. カーAVに純正ブラケット(L)(R)を取付けます。

※穴位置をセンターに合わせてネジ止めしてください。穴位置をセンターに合わせないと取付けるカーAVによってはパネルと干渉する場合があります。

手順2. カーAVにパネル(L)(R)を取付けます。

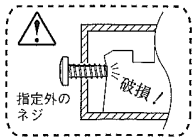

カーAVに付属のネジ(6本)
(1 DIN+1 DINサイズの場合は8本)
※⊕ドライバー(2番)を使用します

取付けるカーAVによって取付キットに付属の⑥M5×8
ネジか⑦φ5×10タッピングネジまたは⑧M4×5ネジの
いずれか(計4本)をご使用ください
使用するネジは1ページの部品表をご参照ください

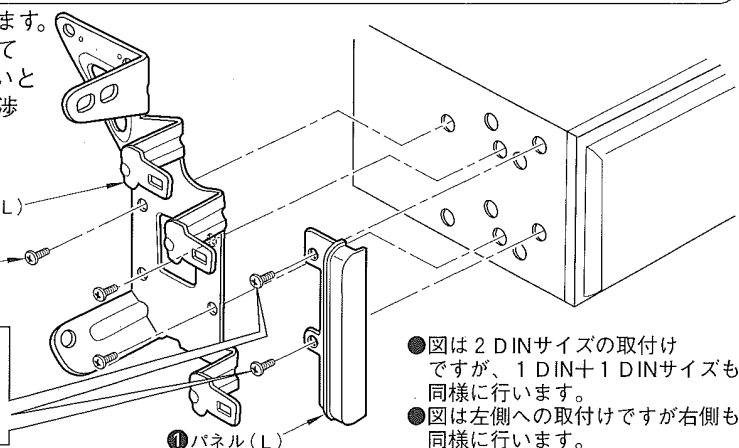

●図は2 DINサイズの取付け
ですが、1 DIN+1 DINサイズも
同様に行います。
●図は左側への取付けですが右側も
同様に行います。

3

配線コネクターの接続を行います。(2ページ参照)

4

ダッシュ側にカーAVを取付けて動作確認を行います。

■純正ブラケット(L)(R)を取付けていたネジ(4本)を使用して取付けます。

5

取外した部品(純正パネル/インパネセンターボックス等)を元通りにします。

■純正パネルを取付けてからインパネセンターボックスを取付けます。
■元通りにした後エアコン等の各動作確認を行います。

ムーヴ/ムーヴ カスタムへの取付け方

1

クラスターを取外します。

手順1. 運転席のアップパーボックスのフタを開けておきます。
手順2. クラスターを取外します。

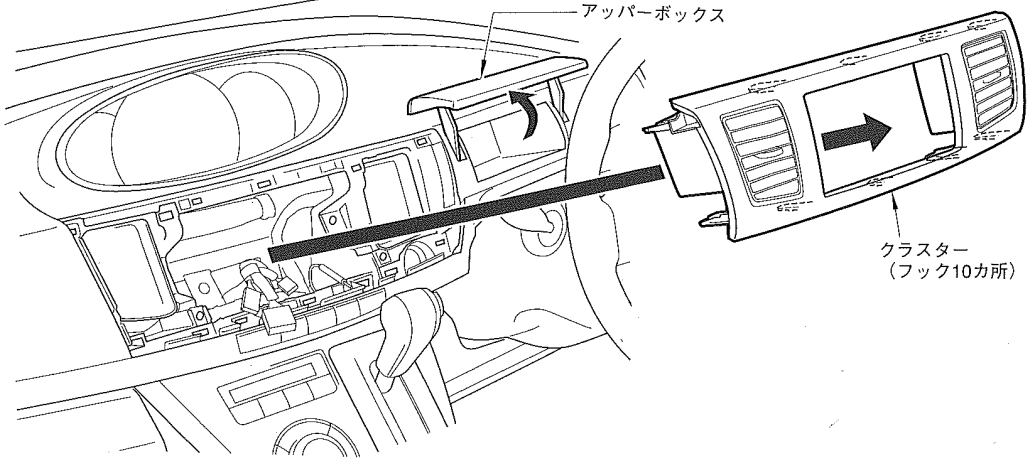

2

カーAVに純正ブラケット(L)(R)/パネル(L)(R)を取付けます。

■カーAVの使用ネジ穴…ヴィッツ/プラッツへの取付け方と同様のネジ穴を使用します。(4ページ参照)

■純正ブラケットの使用穴位置 (●)印の穴を使用します。

■2 DINサイズ
(5カ所止め)

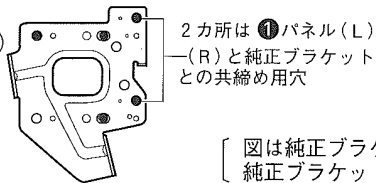

■1 DIN+1 DINサイズ
(6カ所止め)

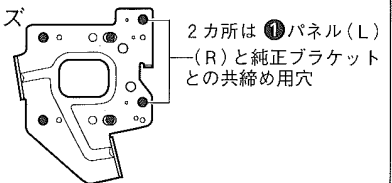

[図は純正ブラケット(L)ですが
純正ブラケット(R)は対称の穴位置です]

手順1. カーAVに純正ブラケット(L)(R)を取付けます。

手順2. パネル(L)(R)を純正ブラケット(L)(R)と共締めして取付けます。

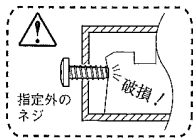

カーAVに付属のネジ(6本)
(1 DIN+1 DINサイズの場合は8本)
※⊕ドライバー(2番)を使用します

取付けるカーAVによって取付キットに付属の
⑥M5×8ネジか⑦φ5×10タッピングネジ
または⑧M4×5ネジのいずれか(計4本)を
ご使用ください
使用するネジは1ページの部品表を
ご参照ください

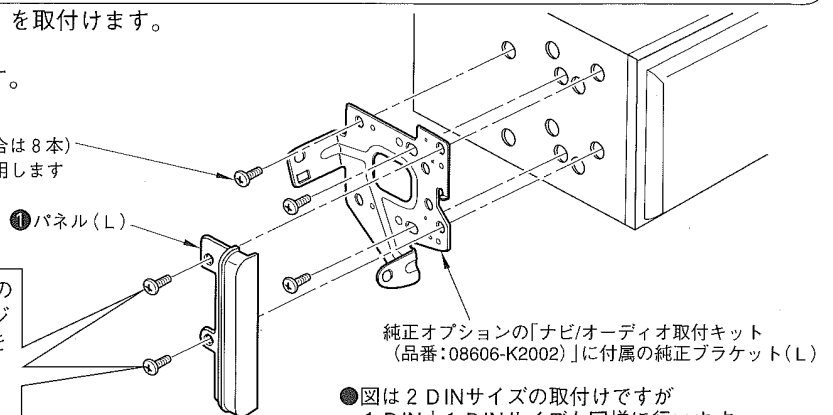

●図は2 DINサイズの取付けですが
1 DIN+1 DINサイズも同様に行います。
●図は左側への取付けですが右側も同様に行います。

3

配線コネクターの接続を行います。(2ページ参照)

4

ダッシュ側にカーAVを取付けて動作確認を行います。

■純正オプションの「ナビ/オーディオ取付キットに付属の純正ブラケット(L)(R)取付ネジ(4本)を使用して取付けます。

5

取外した部品(クラスター)を元通りにします。

■元通りにした後エアコン等の各動作確認を行います。

ソニカへの取付け方

1 クラスタを取外します。

- 手順1. 助手席のアップボックスのフタを開けておきます。
 手順2. シフトパネルを取外します。(配線コネクターの接続も外します)
 ※マニュアルエアコン付車の場合は温度調整ノブと吹出し口切り替えノブを抜き取り、取付ネジ(各1本)を取外してからシフトパネルを取外します。(配線コネクターの接続も外します)
 手順3. クラスタ右側に重なっているメーターパネル左側を浮かした状態にしてクラスタを取外します。

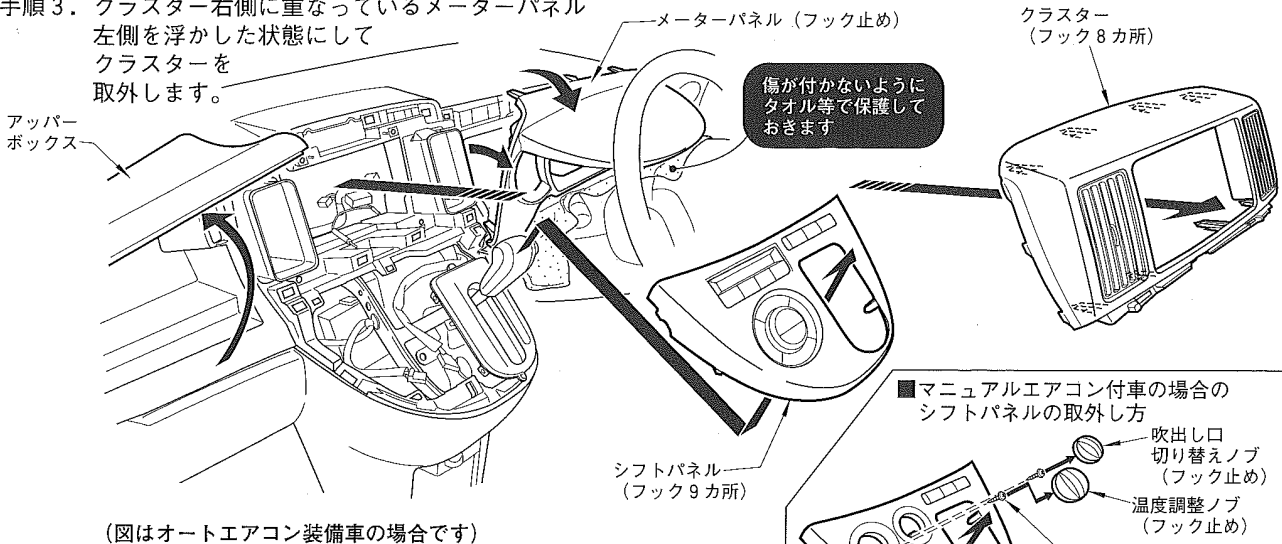

(図はオートエアコン装備車の場合です)

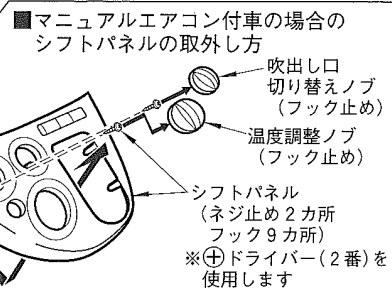

2 カーAVに純正ブラケット(L)(R)/パネル(L)(R)を取付けます。

■カーAVの使用ネジ穴…ヴィッツ/プラッツへの取付け方と同様のネジ穴を使用します。(4ページ参照)

■純正ブラケットの使用穴位置 (●)印の穴を使用します。

■2 DINサイズ (5カ所止め)

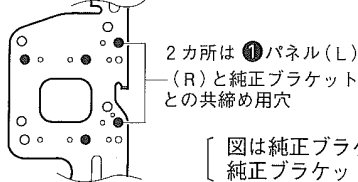

■1 DIN+1 DINサイズ (6カ所止め)

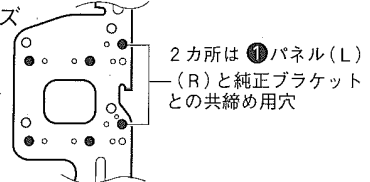

【図は純正ブラケット(L)ですが、純正ブラケット(R)は対称の穴位置です】

- 手順1. カーAVに純正ブラケット(L)(R)を取付けます。
 ※穴位置をセンターに合わせてネジ止めしてください。(穴位置をセンターに合わせないと取付けするカーAVによっては純正パネルと干渉する場合があります)
 手順2. パネル(L)(R)を純正ブラケット(L)(R)と共締めして取付けます。

純正オプションの「ナビ/オーディオ取付キット (品番:08606-K2001)」に付属の純正ブラケット(L)

カーAVに付属のネジ(6本)
 (1 DIN+1 DINサイズの場合は8本)
 ※⊕ドライバー(2番)を使用します

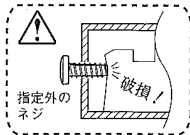

取付けるカーAVによって取付キットに付属の
 ●M5×8ネジか●φ5×10タッピングネジ
 または●M4×5ネジのいずれか(計4本)を
 ご使用ください
 使用するネジは1ページの部品表をご参照ください

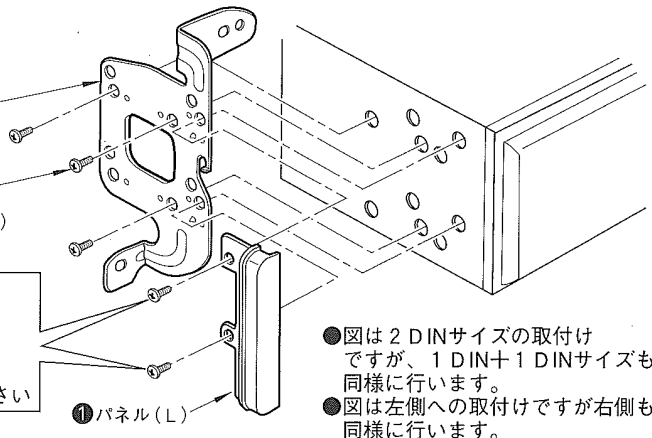

●図は2 DINサイズの取付けですが、1 DIN+1 DINサイズも同様に行います。
 ●図は左側への取付けですが右側も同様に行います。

3 配線コネクターの接続を行います。(2ページ参照)

4 ダッシュ側にカーAV/パネルを取付けて動作確認を行います。

■純正オプションの「ナビ/オーディオ取付キット」に付属の純正ブラケット(L)(R)取付ネジ(4本)を使用して取付けます。

5 取外した部品(クラスタ等)を元通りにします。

■元通りにした後エアコン等の各動作確認を行います。