

コードレス留守番電話機 (小電カタイプ)

TN-S707(T)



— お買いあげありがとうございます —

ご使用前にこの「取扱説明書」をよくお読みのうえ、正しくお使いください。お読みになったあとは、大切に保存してください。

付属品(次のものがそろっているかお確かめください)

- 親機専用電源アダプタ …… 1
(AA-R907)

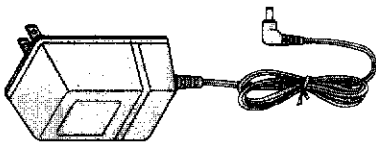

- 充電器専用電源アダプタ …… 1
(AA-R908)

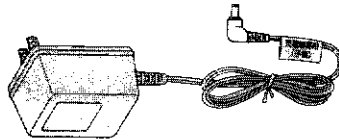

- 電話機コード(長さ2m) …… 1

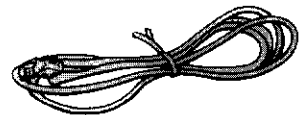

- 受話器コード …… 1
- 単3乾電池(動作確認用) …… 4
- 壁掛け用ネジ(φ4×16mm) …… 4
- テープ(MC-30) …… 1

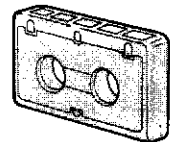
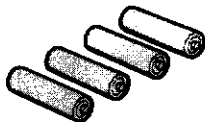

はじめに
準備
電話編
内線編
留守番編
外線リモート編

電話編
内線編
録音編

よくある質問

これ絶対やってみよう編

もくじ

1 はじめに

- 主な特長…………… **4** ページ
- コードレス電話機について…………… **5**
- 各部の名まえ…………… **6**
- NTTへの届け出…………… **9**

2 準備

- 親機を接続します…………… **10**
- 乾電池を入れます…………… **12**
- テープを入れます…………… **12**
- 電話回線に合わせます…………… **13**
- 子機を充電します…………… **14**
- 子機のバッテリーについて…………… **15**
- 知っておいてほしいこと…………… **16**
- 呼出し音量、スピーカ音量の設定…………… **17**
- 受話器のポップアップ機構について…………… **18**
- 通話料金を知るために(ご自宅の電話番号の登録)…………… **19**
- 年月日と時刻、曜日の登録…………… **20**
- **MyLog**について…………… **21**
 - ・ 回線選択の判定時間を変えるには…………… **24**

3 電話編 (電話をかけたたりうけるには)

基本操作

- 電話をかけるには…………… **26**
- 電話をうけるには…………… **27**
- 通話の相手に待ってもらうには(保留)…………… **28**

応用操作

- 受話器を置いたままかけるには(オンフック)…………… **30**
- 通話料金を知るには…………… **31**
- かけ直すには(リダイヤル)…………… **32**
- ワンタッチダイヤルの使いかた(親機のみ)…………… **33**
- 短縮ダイヤルの使いかた…………… **34**
- キャッチホン(通話中着信)を利用するには…………… **36**
- 光るダイヤルボタンについて(親機のみ)…………… **37**

4 内線編 (内線通話するには)

基本操作

- 親機と子機の間で話すには(内線通話)…………… **38** ページ
- 外の人との通話をまわすには(外線転送)…………… **40**

応用操作

- 外の人と親機・子機の3人で話すには…………… **42**
- 内線割り込みするには…………… **43**

5 留守番編 (留守番電話機の使いかた)

基本操作

- 留守番機能の使いかた…………… **44**
- 留守番に設定するには…………… **45**
- 留守中に電話がかかってくると…………… **46**
- 帰宅して用件を聞くには…………… **47**
- 留守番を解除するには…………… **49**

応用操作

- 新しい用件のみ録音するには…………… **50**
- おやすみ番にするには…………… **51**
- 応答メッセージを自作するには…………… **52**
- 留守録音方式の変更…………… **53**
- 用件録音時間の変更…………… **53**

6 外線リモート編 (外出先から操作するには)

基本操作

- 暗証番号の登録…………… **54**
- 外出先から留守番に設定するには…………… **55**
- 外出先からリモート操作するには…………… **56**

応用操作

- 留守中の用件を転送するには…………… **58**

7 これ絶対やってみよう編

7-1 電話編

- | | |
|---|-----------|
| | ページ |
| ●呼出し音を自作するには <small>(我が家専用)</small> <small>(呼出し音)</small> | 60 |
| ●子機を着信専用にするには..... | 61 |
| ●お先にコール予約の使いかた..... | 62 |
| ●光コールを変えるには <small>(親機のみ)</small> | 64 |
| ●モーニングコールの使いかた..... | 65 |
| ●おめあてコールの使いかた..... | 66 |
| ●保留音を自作するには <small>(我が家専用)</small> <small>(保留音)</small> | 68 |
| ●保留音を選ぶには..... | 70 |
| ●トーン信号による各種サービスの利用..... | 71 |

7-2 内線編

- | | |
|--|-----------|
| ●別売りの子機が増設できます..... | 72 |
| ●子機間でメッセージ転送するには..... | 73 |
| ●その他の内線操作 <small>(子機が増設してあるとき)</small> | 74 |
| ●別売りのドアホンが接続できます..... | 75 |
| ●ドアホンに答えるには..... | 76 |
| ●ドアホンで留守番録音するには..... | 77 |

7-3 録音編

- | | |
|---|-----------|
| ●伝言を残したり聞くには..... | 78 |
| ●外出先から伝言を録音したり聞くには..... | 80 |
| ●通話を録音するには <small>(逆送話)</small> | 81 |
| ●オート通話録音するには <small>(誰からコール電話番)</small> | 82 |

〈お知らせ〉

●TN-S707 と TN-S707T は、誰からコール電話番のランプのデザインが異なりますが使いかたは同じです。

TN-S707



TN-S707T



8 ご参考に

- | | |
|---------------------|-----------|
| | ページ |
| ●壁に掛けて使うには..... | 84 |
| ●お手入れのしかた..... | 85 |
| ●正しくお使いいただくために..... | 86 |
| ●こんなときは..... | 88 |
| ●保証書とアフターサービス..... | 90 |
| ●用語索引..... | 91 |
| ●主な仕様..... | 裏表紙 |

はじめに

準備

電話編

内線編

留守番編

外線リモート編

電話編

内線編

録音編

ご参考に

主な特長

- 通話中の声がきれいに聞こえる「いい声クリア設計」
- 光と音声、動きで案内する「おたすけ操作ガイド」……………16 ページ
- 着信や次の操作を持ち上げて知らせる「ポップアップする受話器」……………18 ページ
- 生活防水仕様の子機 ……………86 ページ
- 市外通話がおトク(得)な **QR** 機能 ……………21 ページ (DDI と契約が必要)
- 通話料金を音声で知らせてくれる「通話料金お知らせ機能」……………31 ページ (ご自宅の電話番号の登録が必要)
- 我が家専用呼出し音(自作呼出し音) ……………60 ページ
- 我が家専用保留音(自作保留音) ……………68 ページ

この取扱説明書の読みかた





- 違う説明のしかたもありますが、基本的には同じです。

番号は操作箇所と手順を示します。
 左上の図は親機、左下の図は子機を表します。
 ・事前に登録が必要な操作説明の手順は **2** のようにアミカケしてあります。

用語解説や補足説明、使用上の注意などです。

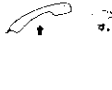
電話をかけるには

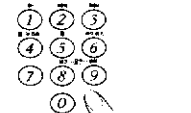
子機が充電器に置いてあるときは、子機を取り上げるだけでかけられます。終わるときは充電器に置くだけで切れます(フック通話機能といいます)。

電話をかけるには	
親機 でかけるには 1 受話器を取り上げる 	子機 でかけるには 1 子機を取り上げる <small>充電器に置いてあるとき 待受け状態のとき</small> 
2 電話番号をダイヤルする 	2 電話番号をダイヤルする 
3 通話が終わったら受話器を置く 	3 充電器に置く <small>または</small> 

● 待受け状態とは：子機を充電器に置いて、いなくても、電話がかけられる状態をいいます。

コードレス電話機について

使用範囲について

お読みください

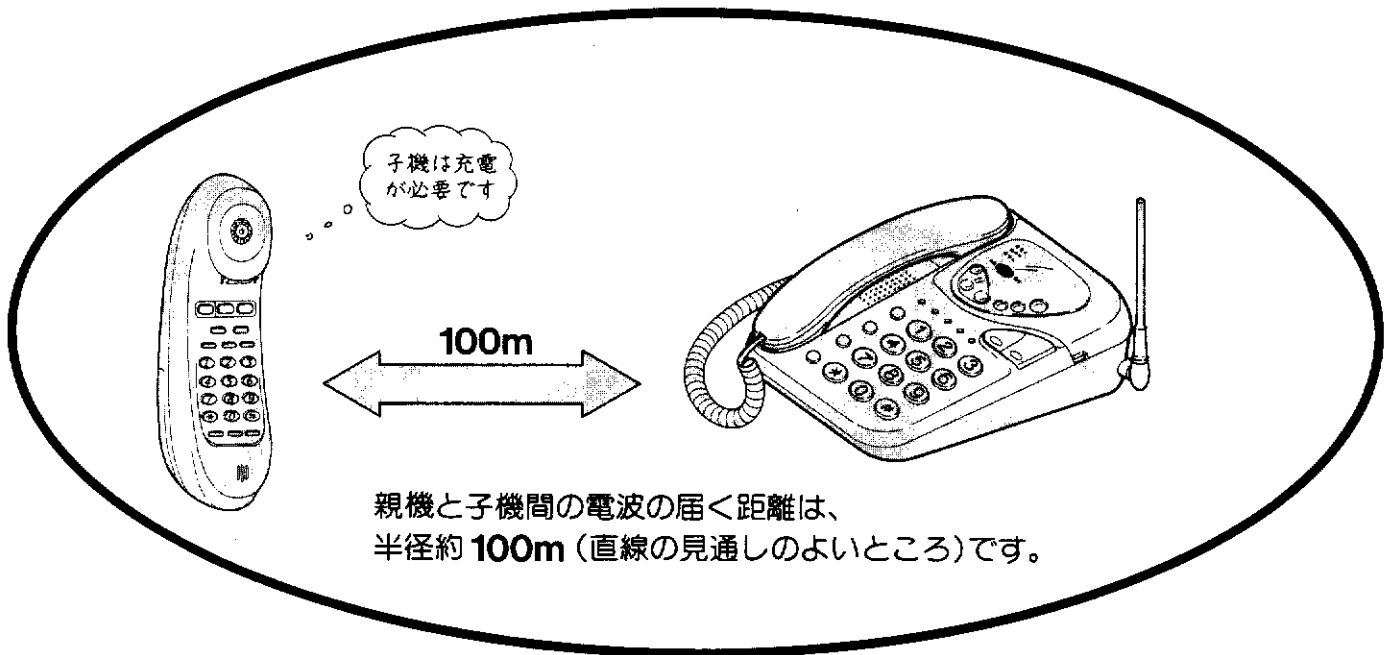

- 使用範囲は建物の構造などに影響されます。
次のような場合、電波の届く距離が短くなります。

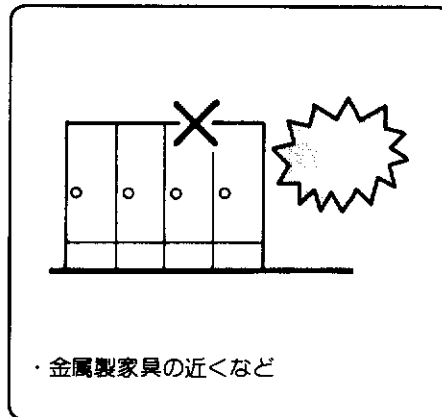
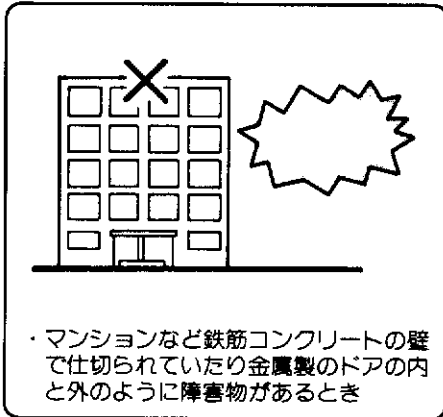

- 親機のアンテナはいつも立てておきましょう。

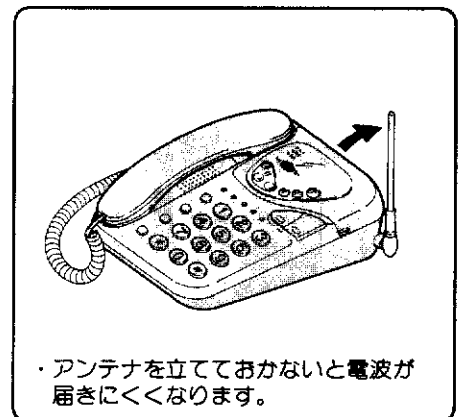

- コンクリート製の壁や金属性の家具などから50cm以上離してください。

- 傍受*にご注意ください。

子機を使つての通話は、電波を使用している関係上、第三者により故意に通話内容を傍受されるケースも考えられます。機密を要する重要な通話は、親機を受話器をご使用になることをお勧めします。

本機はスクランブル機能により、電波を特殊加工しておりますので、盗聴されにくくなっています。

- *傍受とは…：

通話内容を第三者が別の受信機で、故意または偶然に受信することをいいます。

各部のなまえ

— □内の数字のページに説明があります。—

親機

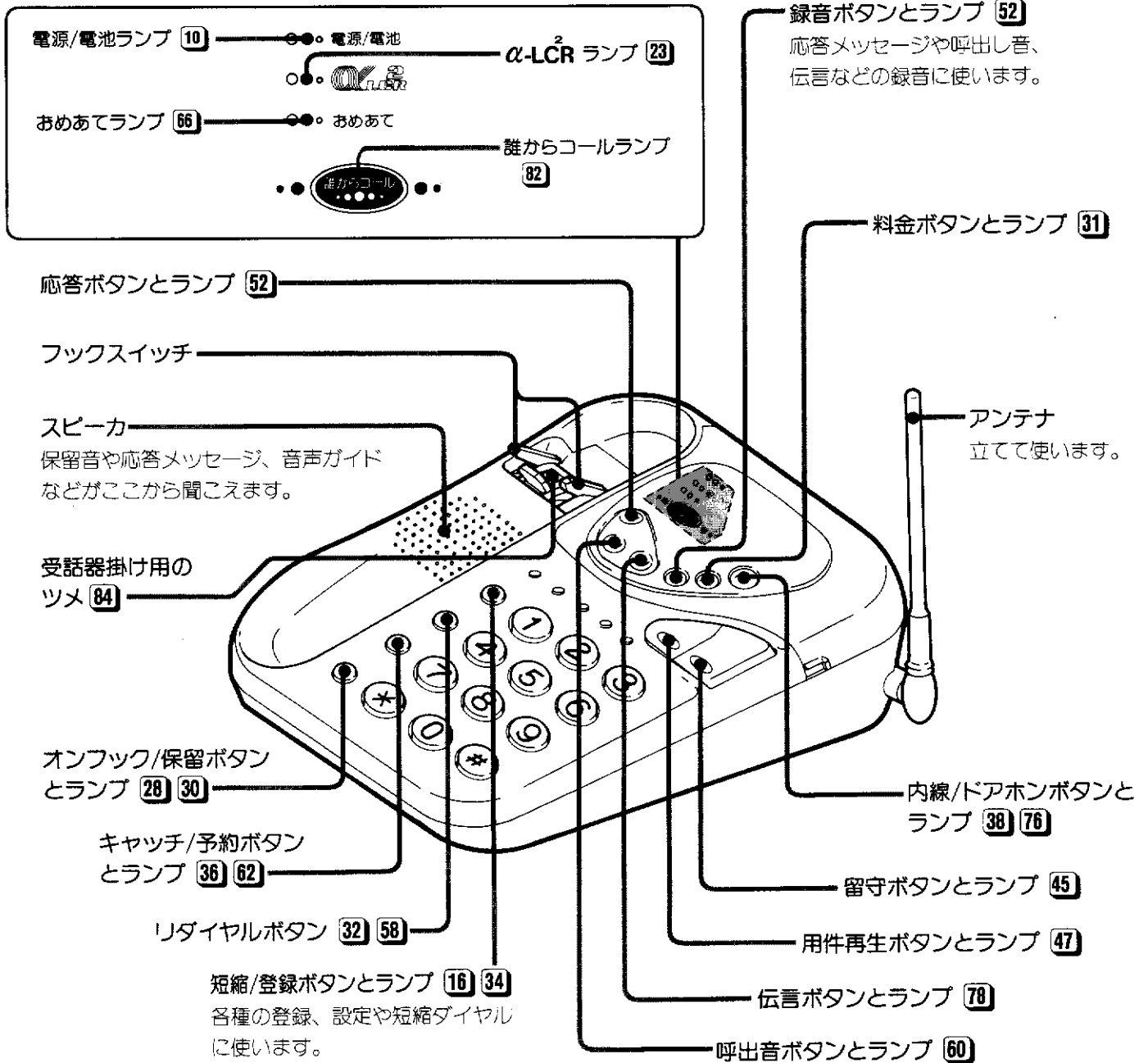

親機側面

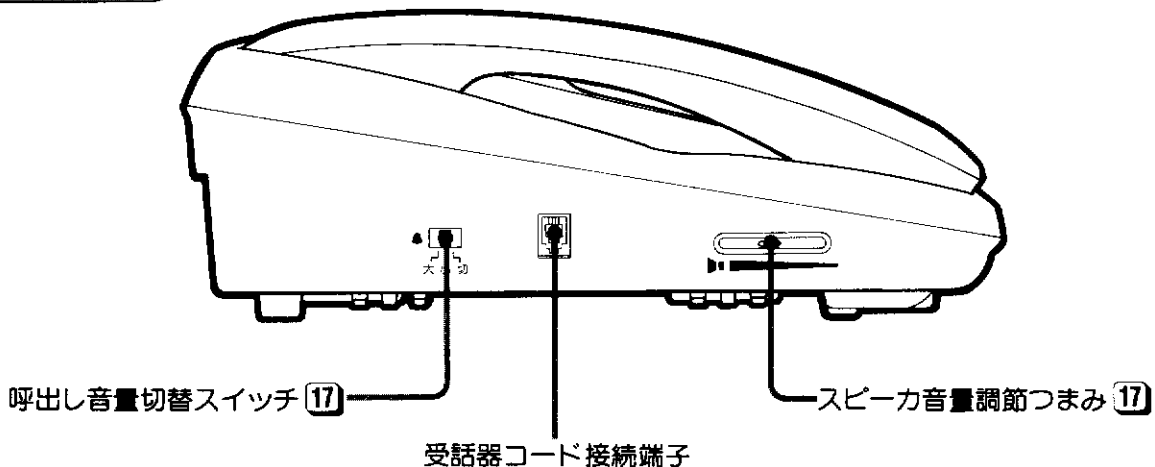

カセット操作ボタン (上から順に)

- ・ 巻戻し: テープを巻き戻すとき使います。 **79**
- ・ 早送り: テープを早送りするとき使います。 **79**
- ・ 停止/転送: テープを止めるとき使います。 **81**

転送モードの「設定↔解除」もできます。 **58**

ここにテープを入れて使います。 **12**

リセットボタン **13 89**

受話器

通話や伝言、応答メッセージなどの録音に使います。

ワンタッチボタン **19 33**

各種の登録、設定やワンタッチダイヤルに使います。

ダイヤルボタン **19 26**

電話をかけたり各種の登録、設定に使います。

テープカバー

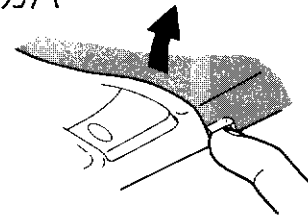

ツメの部分を持ち上げるとあきます。

親機背面

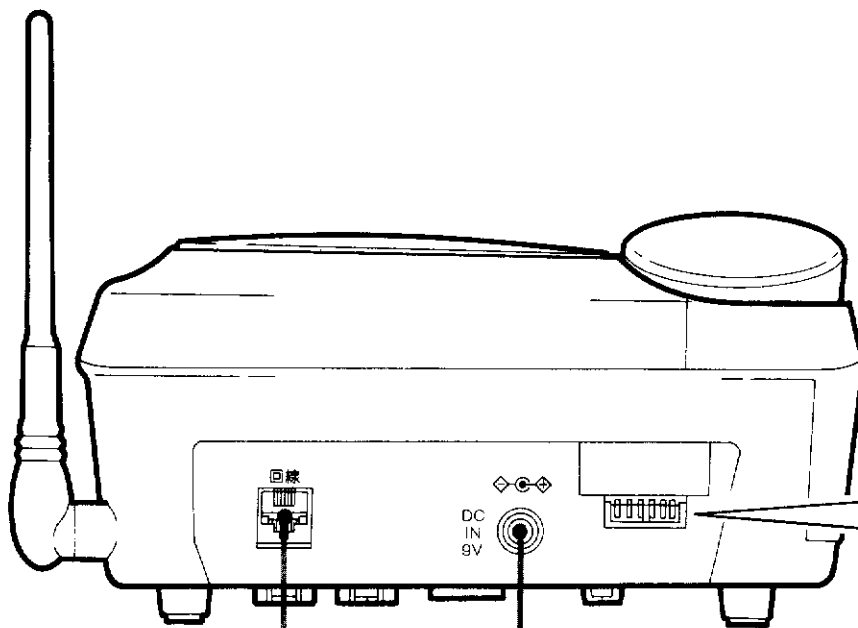

回線接続端子 **11**
NTTの電話回線とつながります。

DC IN 9V 端子 **10**
親機用の電源アダプタ (AA-R907)をつなぎます。

モード選択スイッチ

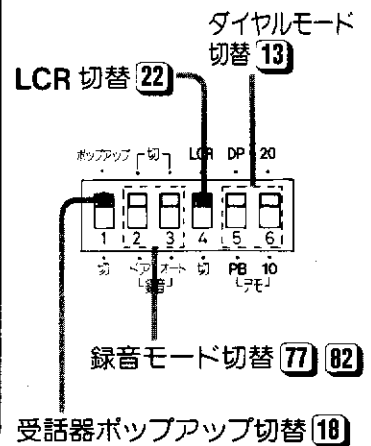

- ※お買い上げ時は
- ・ ポップアップ切替: ポップアップ
 - ・ 録音モード切替: 切
 - ・ LCR 切替: LCR
 - ・ ダイヤルモード切替: DP-20 に設定されています。

各部のなまえ(つづき) — □内の数字のページに説明があります。 —

子機

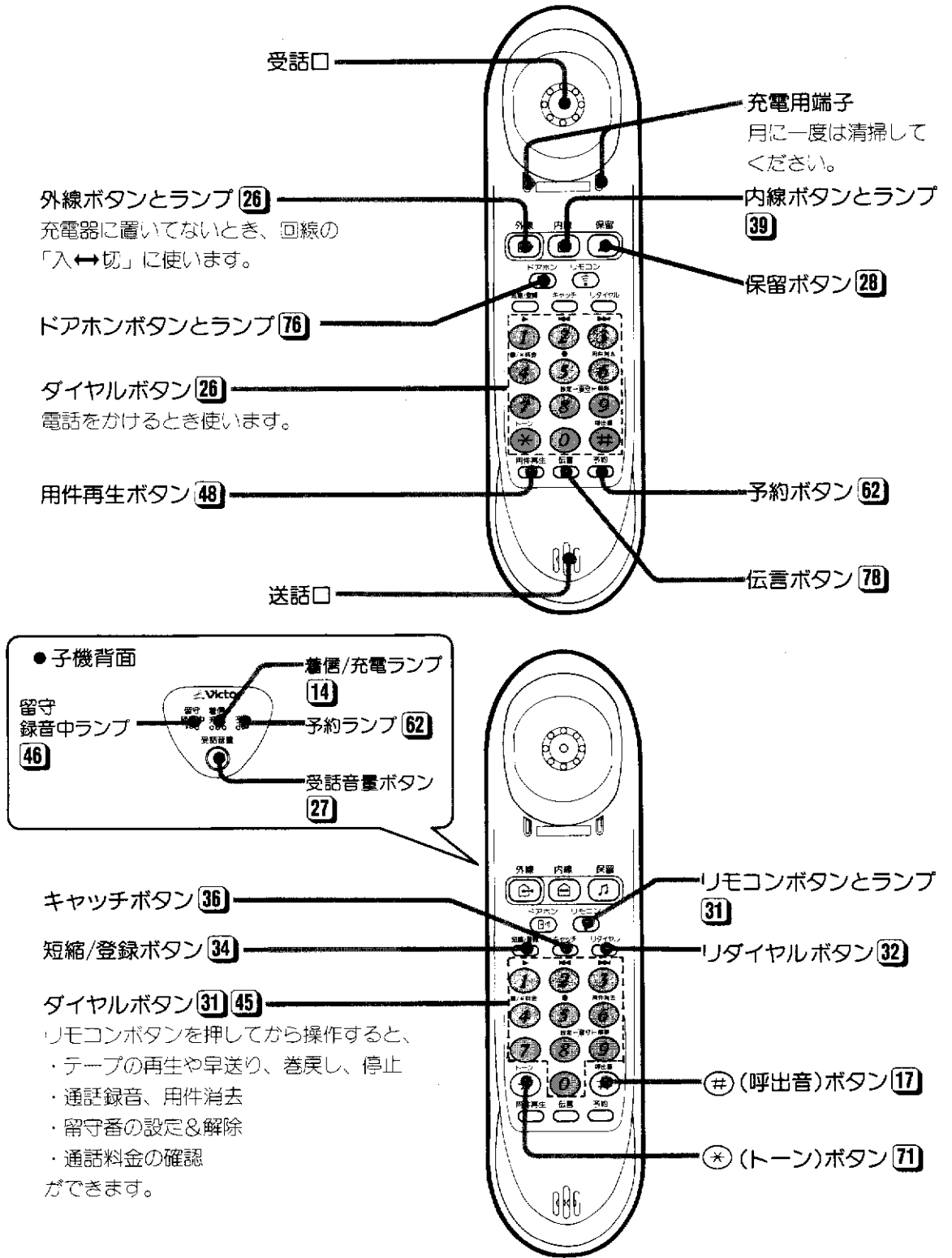

充電器

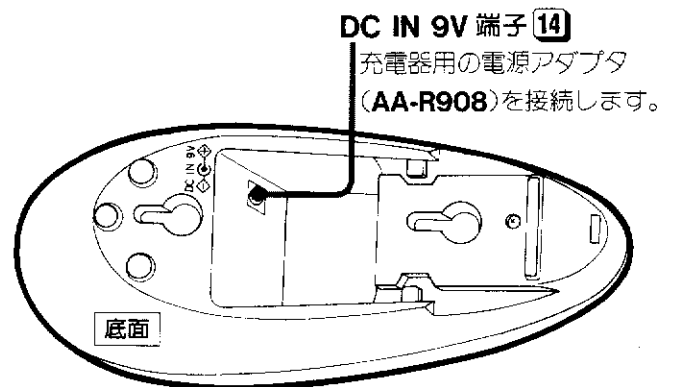
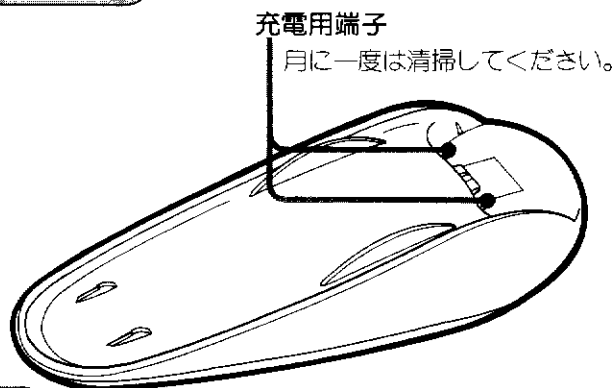

NTTへの届け出

ご使用になるには **NTT** への届け出が必要です

添付のはがき〔端末設備接続（変更）請求書〕に必要事項を記入のうえ、最寄りの **NTT** 窓口にご持参になるか、または切手を貼って **NTT** へてに郵送してください。このはがきを提出することによって機器使用料の廃止等の処理がされます。

●はがきの記入方法

郵便はがき

切手をお貼り下さい

1 3 5 - □ □

東京都江東区青梅 2-1-7

日本電信電話株式会社
接続請求書
受付センター御中

●このはがきは、端末設備をご使用になる前に提出願います。
●ご不明の点は、局番なしの118番へお問合わせください。

●郵送する場合は、必ず切手を貼ってください。

何のための届け出

● **NTT** が故障に備え、各家庭でどんな種類の電話機を使用しているか、把握しておくために使います。

端末設備接続（変更）請求書
日本電信電話株式会社

契約者氏名

下記のとおり端末設備を設置するので提出します。
記

1. 端末機器を取りつける電話番号
*市外局番からはっきりお書きください。

2. 端末機器を取りつける場所（住所）

3. 端末機器名等（新設又は変更後）

番号	機器名	適合認定（型式指定番号等）
1		
2		

4. NTTからの連絡先

ご連絡先
工事担当者名
* 連絡先

* 工事担当者が必要な工事を行う場合に記入する。
VNA0009-008

●電話の契約申し込みをされた方のお名前を記入してください。

●なつ印してください。

●この電話機を取り付ける電話番号を記入してください。

●電話機を設置する住所を記入してください。

●機 器 名：TN-S707
適合認定番号：R93-6053-0 を記入してください。

●このはがきを提出する契約者が2の住所に不在の場合、NTTからの連絡先の電話番号を記入してください。

●電話機を接続するための工事を行った場合、工事担当者の名前と電話番号を記入してください。

親機を接続します

1 受話器をつなぐ

- ・付属の受話器コードで親機と受話器をつなぎます。

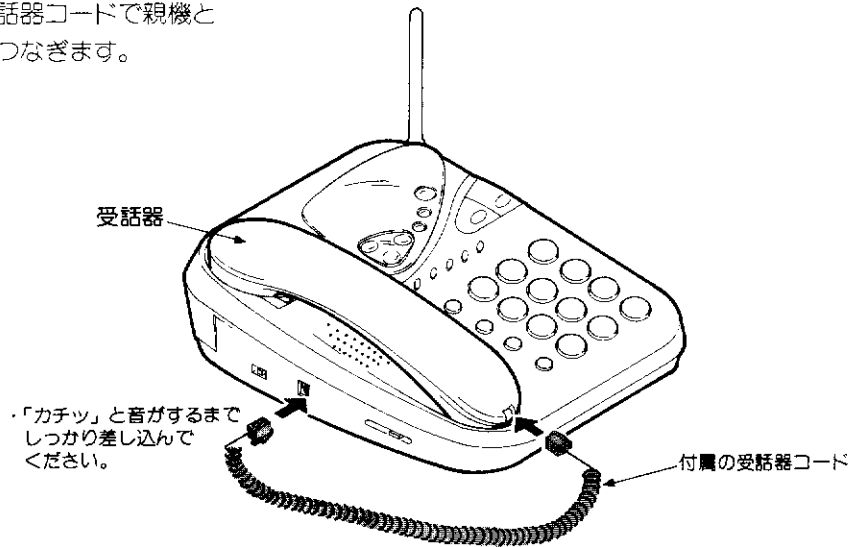

2 電源アダプタをつなぐ

- ・電源アダプタを接続しないと本機は使用できません。



ご注意

- 付属の電源アダプタには、親機専用と充電器専用があります。必ず表示を確認してからお使いください。

● 電源アダプタのプラグを差し込むと

「ピー」音のあとにセッティングされ電源/電池ランプが点滅します。(乾電池を入れると点灯に変わります)

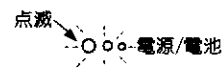

● 停電時の通話は

万一停電になっても、親機の受話器を使つての通話はできません。なお子機は、停電中使えません。

3 電話回線とつなぐ

- ・付属の電話機コードで電話回線とつなぎます。
(電話コンセントには3方式があります)

●モジュラー式のお宅の場合

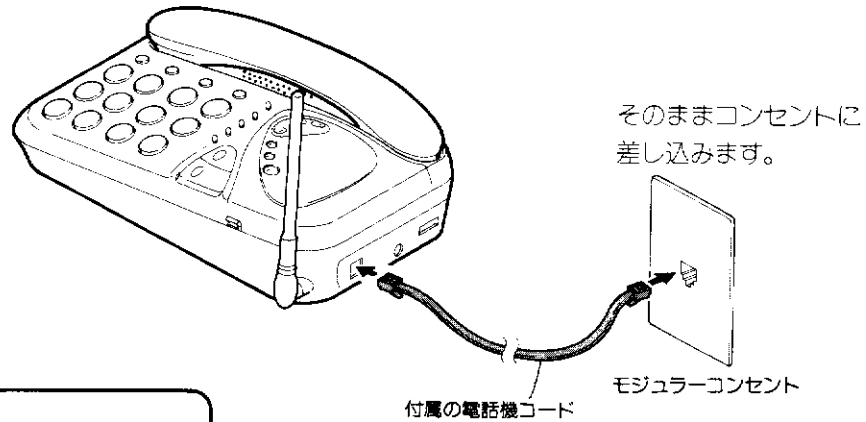

準備

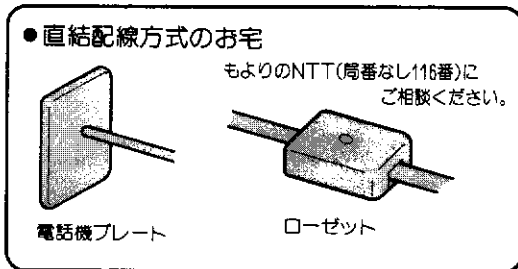
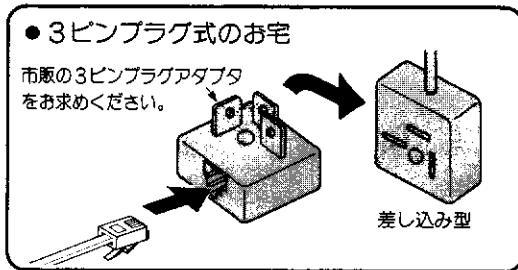

- コードレス電話機の同時使用はさけてください。
他のコードレス電話機と並列接続し、同時に使用すると電波が干渉し合って正常に動作しないことがあります。
また別の回線にそれぞれコードレス電話機を接続するときは、親機をできるだけ離して設置してください。

●並列接続する場合(1つの回線で2つの電話機を使う)

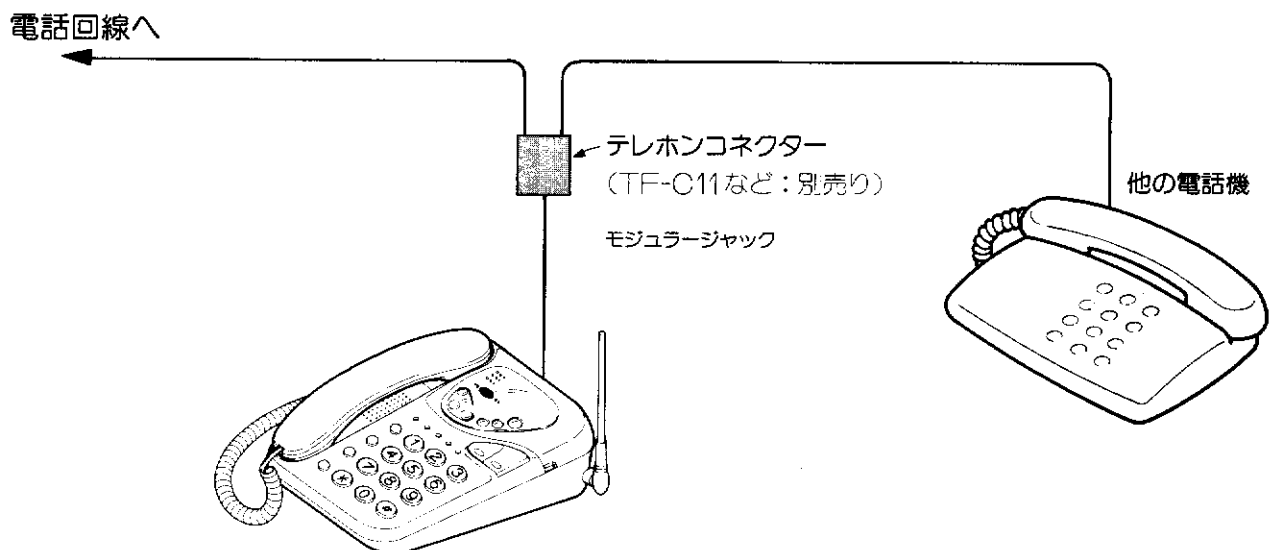

乾電池を入れます

- 親機に単3乾電池を入れておくと、停電があっても記憶内容(メモリー)が消えてしまうのを防げます。

乾電池の入れかた

1 電池のフタをあける

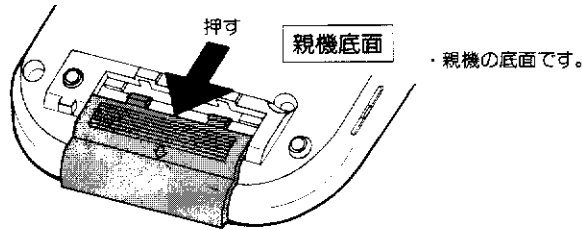

2 単3乾電池4本を入れる

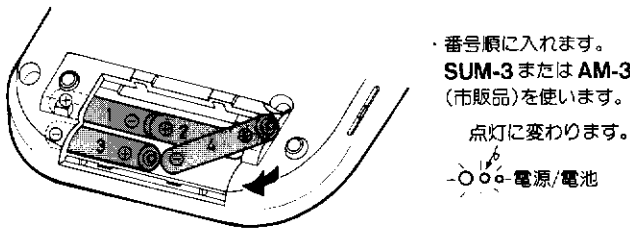

3 フタをしめる

●乾電池の働き

停電や電源アダプタが外れてしまったとき、次の記憶内容が消えてしまうのを防ぎます。(1回の停電で約12時間まで)

- ・年月日と現在時刻、曜日
- ・自作の応答メッセージや呼出し音
- ・暗証番号

●乾電池の交換時期は

電源/電池ランプが「点灯 → 点滅」に変わったら、4本とも新しい乾電池(市販品)と交換してください。

(電源アダプタを接続したまま交換してください。また付属の乾電池は動作確認用です。早目に交換してください) なお停電が12時間以上続いたときは、停電が復旧したら記憶内容を設定し直してください。

- 乾電池のプラス⊕とマイナス⊖の向きは、表示通り正しく入れてください。
- 新しい乾電池と使用した乾電池、種類の違う乾電池は、混ぜて使用しないでください。

テープを入れます

- 伝言や留守中の用件の録音、通話録音には、付属のマイクロカセットテープを使います。

テープの入れかた

1 テープカバーをあける

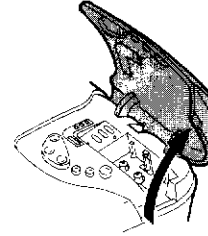

2 テープを入れる

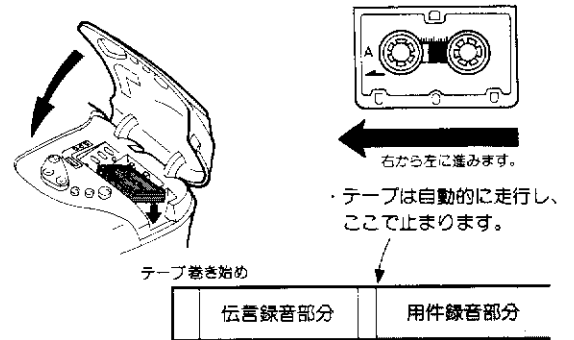

●使用できるテープは

必ず **(MICROCASSETTE)** 表示のあるテープ：**MC-30**(片面15分録音)または**MC-60**(片面30分録音)のノーマルポジション用をお使いください。

●テープにたるみがあるときは

- ・鉛筆やボールペンなどを差し込んでたるみを取ります。

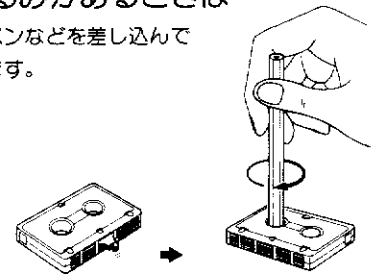

テープのはずしかた

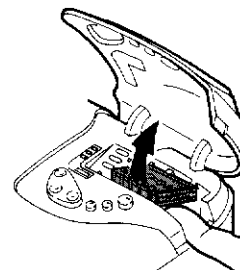

- ・テープが止まっているときに、はずしてください。

電話回線に合わせます

—ダイヤルモードの設定—

●電話回線には、ダイヤル回線とプッシュホン(トーン)回線*の2種類があります。

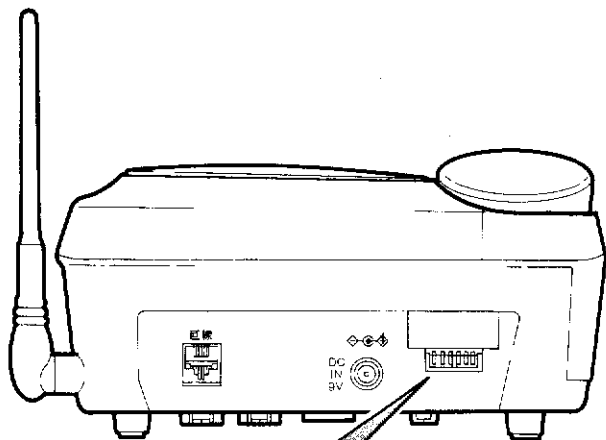

・お使いになる前に、背面のダイヤルモード切替スイッチを電話回線に合わせてください。下表の**1**~**3**のいずれかです。

*プッシュホン(トーン)回線は…
ダイヤルボタンを押したとき「ピッポツパツ」の音がします。**NTT**の伝言ダイヤルサービスなどがご利用になります。
電話回線が不明のときは、**NTT**にお問い合わせください。

準備

	操 作	5のスイッチ	6のスイッチ	ダイヤルモード切替スイッチの設定
1	<ul style="list-style-type: none"> お買い上げ時の設定位置です。 117(時報サービス:有料)などに電話をかけ、かからないときは 	「DP」側 (上)	「20」側 (上)	ダイヤル回線: 20PPS のとき
2	<ul style="list-style-type: none"> 5のスイッチのみ「PB」側にする。 117(時報サービス:有料)などに電話をかけ、かからないときは 	「PB」側 (下)	「20」側 (上)	プッシュホン回線のとき
3	<ul style="list-style-type: none"> 5のスイッチを「DP」側に、6のスイッチを「10」側にします。 	「DP」側 (上)	「10」側 (下)	ダイヤル回線: 10PPS のとき
	<ul style="list-style-type: none"> 店頭用のデモモードです。 勝手に呼出し音が鳴ったり、受話器が上がって使えません。 	「PB」側 (下)	「10」側 (下)	デモモード

●電話回線に合わせたら、各登録操作の前にリセットボタンを押してください。

リセットボタン

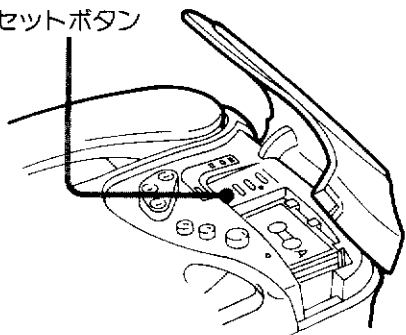

この操作は、電話機の各機能を正しく働かせるために必要です。

・テープカバーを開け、リセットボタンを押します。



これによって電話機内蔵のマイコンがリセットされます。

子機を充電します

はじめてお使いになるときは、必ず **15時間以上充電** してください。子機は内蔵のバッテリー(充電式電池)で動作しますので、充電が必要です。

充電のしかた

1 充電器に電源アダプタをつなぐ

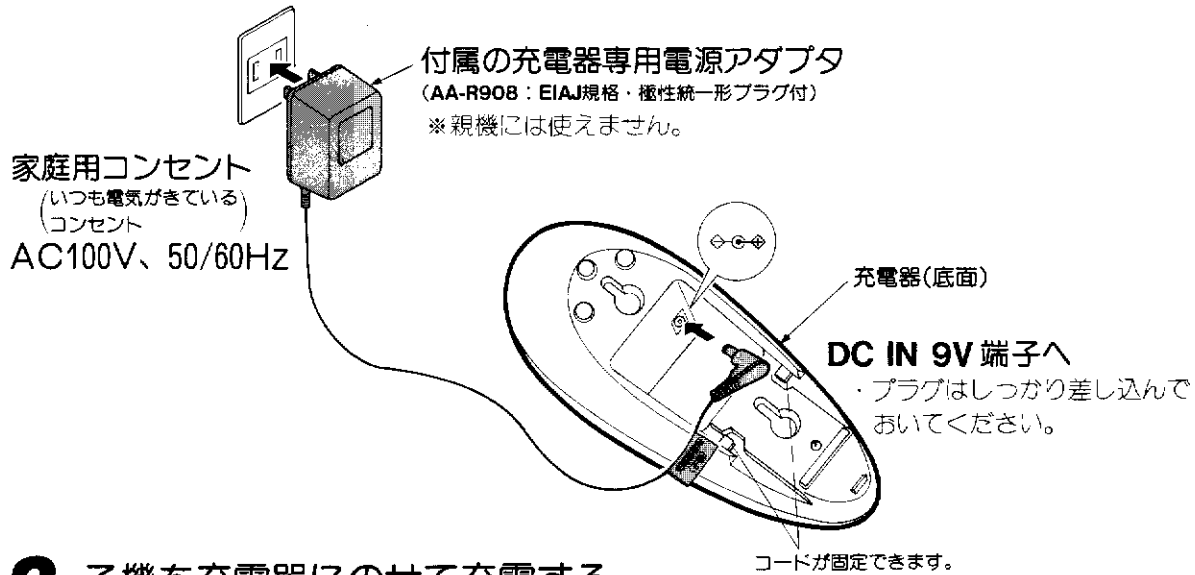

2 子機を充電器にのせて充電する

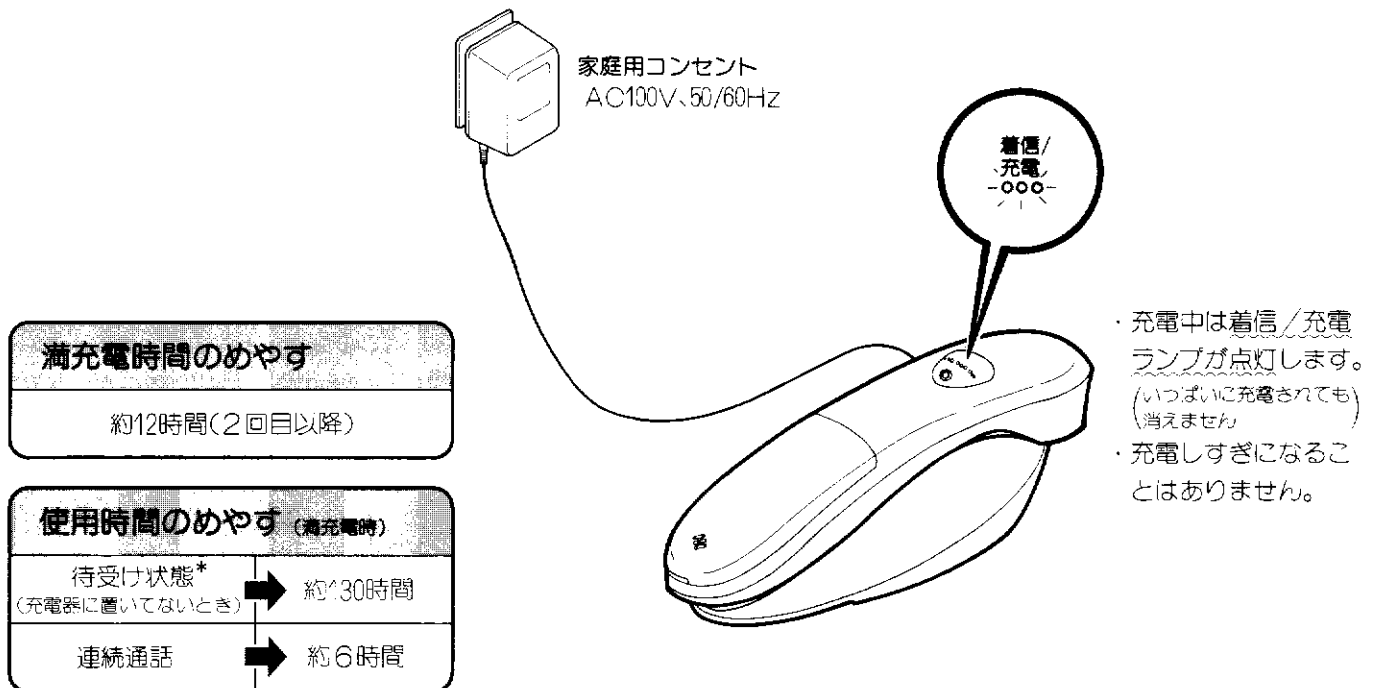

*待受け状態とは:

子機を充電器に置いていなくても、電話がうけられる状態をいいます。外線の出し音が鳴ったら、外線ボタンを押して電話に出ます。

●着信/充電ランプが点灯しないときは

これは内蔵のバッテリーが完全に放電しているためで故障ではありません。約5分以上充電すると点灯します。

子機のバッテリーについて

— 充電式電池(BN-R36)を使っています —

子機のバッテリー容量は、通話していないとき、外線ボタンのランプの点灯状態で分かります。

充電しても使える時間が短くなったときは、バッテリーを交換してください。バッテリーは消耗品です。

バッテリー容量の確認 —バッテリーチェック—

1 子機を充電器から取り上げる

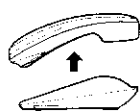

・待受け状態のときは(☎)ボタンを押します。

2 外線ボタンのランプの点灯状態で確認する

	このようとき	こうしてください
外線 	緑色点灯	あと6~2時間使えます。使い終わったら充電します。
	橙色点灯	あと2時間~1分使えます。早目に充電してください。
	赤色点灯	残り1分以下です。すぐ充電してください。

・通話中にバッテリーの容量がなくなると、「ピーツ・ピーツ・ピーツ」の警告音が鳴ります。1分以内に充電してください。

3 充電器に置いて充電する

●バッテリーの交換時期は

使いかたによって異なりますが、およそ2年です。充電しても使える時間が短くなったときは、交換が必要です。バッテリー(BN-R36)は、お買上げの販売店でお求めください。

●新しいバッテリーに交換したら

- ・充電器にのせ、いっぱい充電してください。
- ・古いバッテリーを火の中に入れてください。爆発する恐れがあり危険です。

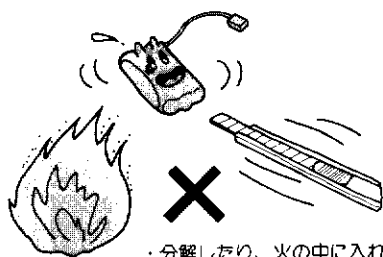

・分解したり、火の中に入れてない。

バッテリーの交換のしかた

1 子機のフタをあける

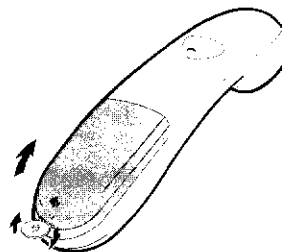

・フタの溝に硬貨などを差し込み、ひねってあけます。

準備

2 新しいバッテリーと交換する

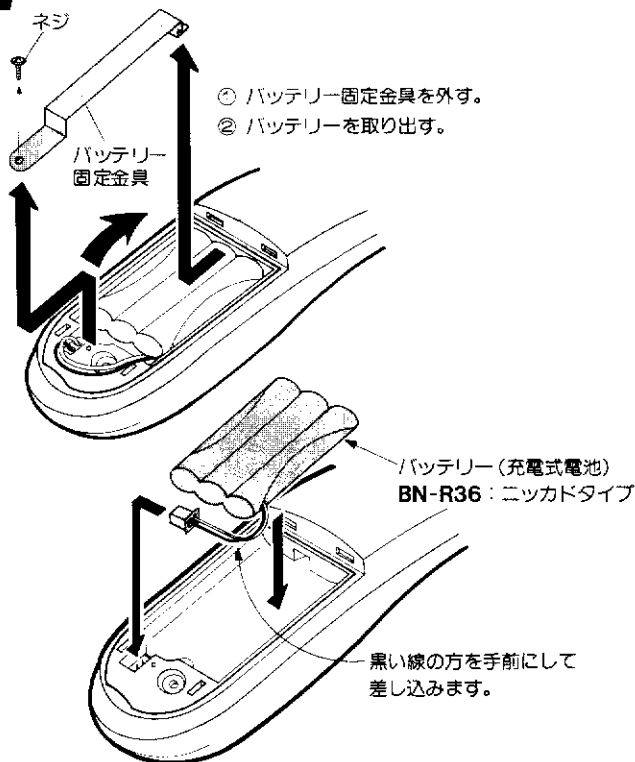

- ① バッテリー固定金具を外す。
- ② バッテリーを取り出す。

・黒い線の方を手前にして差し込みます。

3 フタを元どおりにしめる

・しっかりしめ、約15時間以上充電してください。

知っておいてほしいこと

登録操作をするときは

短縮/登録ボタンを押したあとは……



音声ガイド*(使いかたの説明)が聞こえ、



ボタンと



ボタンが点滅します。



各ボタンは16秒以内に操作してください。

- ・16秒以上あけると「ピッ・ピッ・ピッ」音のあと解除されます。はじめからやり直してください。
- ・音声ガイドの途中でも次の操作に移れます。(終りまで聞く必要はありません)

子機で電話をかけるとき…

子機を充電器から取り上げると、



外線ボタンのランプが

早い点滅 → ゆっくり点滅
に変わります。



10秒以内にダイヤルボタンを押してください。

- ・10秒以上何もボタンを押さないと、「通話が切れます…」のあと「ピー・ピー…」音が鳴ります。さらに10秒以上何もしないと切れて待受け状態に変わります。

*音声ガイドとは：

使いかたの説明や次に操作するボタンを、電話機が音声で案内してくれます。おたすけ操作ガイドともいいます。

通話圏外警告音について

- 通話中、子機が親機から離れすぎると、「ピー・ピー・ピー…」という警告音が鳴ります。



このようなときは、5秒以内に親機に近づいて通話してください。

5秒以上経過すると、相手には親機から保留メモディが送られます。

- 親機に近づいても警告音がとまらないときは…

- 1 ボタンを押していったん切る
- 2 親機に近づいてからもう一度 ボタンを押す



(1分以上警告音が鳴ると通話は切れます)

- 使用できる範囲を確かめておきましょう。

使用範囲外では、電話がかかってきたとき子機の呼出し音が鳴りません。また子機で電話をかけようとすると、「ピー・ピー…」と警告音が鳴ります。あらかじめ内線通話(38ページ参照)により、使用できる範囲をお確かめください。

呼出し音量、スピーカ音量の設定

呼出し音量の切替 — 外線の呼出し音量が変えられます。 —

●親機の場合

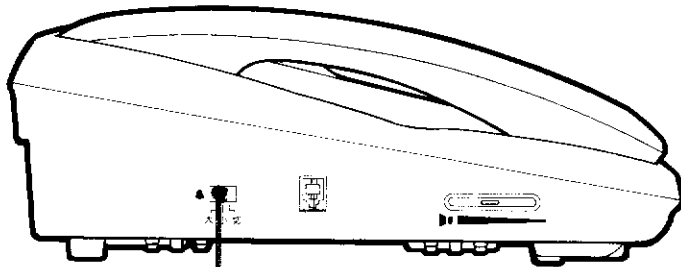

呼出し音量スイッチ
 ・大：音量大
 ・小：音量小
 ・切：外線の呼出し音は
 鳴らなくなります。
 (内線呼出し音は鳴ります)

●子機の場合

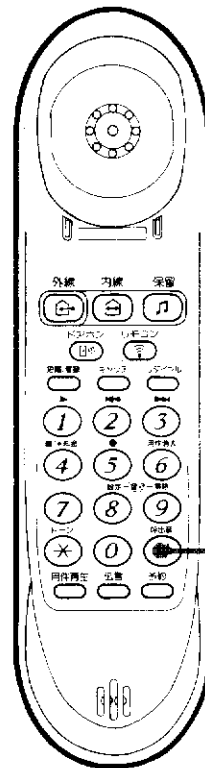

呼出し音を鳴らなくするには、
 呼出音
 #
 ピー
 # ボタンを2秒以上押し
 ます。「ピー」音のあと呼出し
 音は「切」に設定されます。
 (内線呼出し音は鳴ります)

鳴るように戻すには、
 呼出し音「切」に設定してあるとき、#
 ボタンを「ピー」音が鳴るまで(約2秒)
 押します。

準備

スピーカ音量の調節

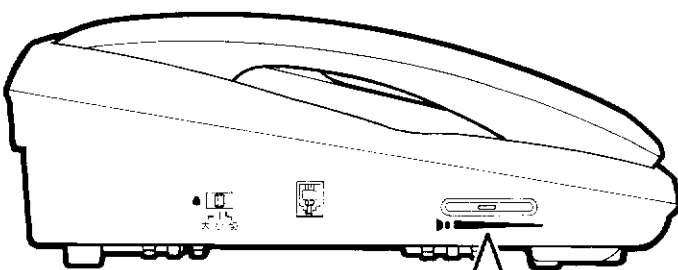

大きくなります。

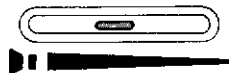

・音量を絞ってもスピーカ音は、小さく出ます。

●保留メロディの音量も調節できます。

受話器のポップアップ機構について

受話器のポップアップ機構について

- 背面の受話器ポップアップ切替スイッチを「ポップアップ」側に設定しておくと、呼出し音や録音操作に連動して受話器が自動的に上がり、取りやすくなります。

(ただし留守番時の呼出し音では上がりません)

なお、お買いあげ時は「ポップアップ」側に設定されております。

次のようなとき受話器が上がります。

- ・ 電話がかかってきたとき
- ・ 内線ボタンを押したとき
- ・ 子機から内線呼出しされたとき
- ・ オンフックボタンを押したとき
(受話器を置いたまま)
- ・ 伝言の録音や応答メッセージなどの録音で録音ボタンを押したとき
- ・ ドアホンから呼ばれたとき

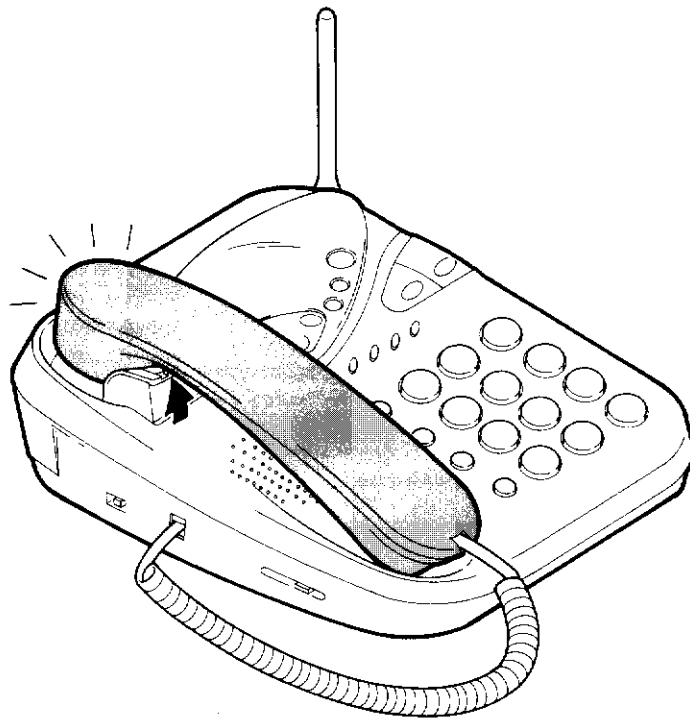
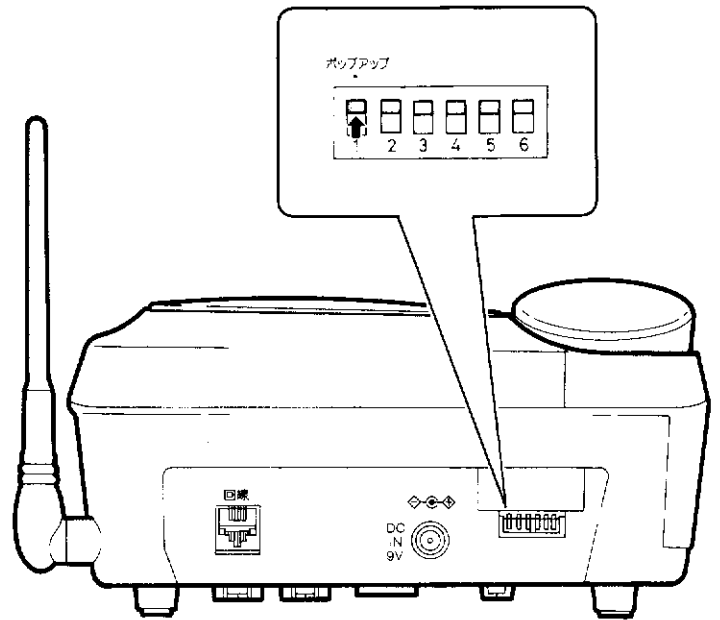

- 受話器を取り上げたり子機側が先に電話をとると、ポップアップ機構は自動的に下がります。

- 壁に掛けて使ったりポップアップ機構を働かなくするには

- ・ 受話器ポップアップ切替スイッチを「切」側にしてお使いください。

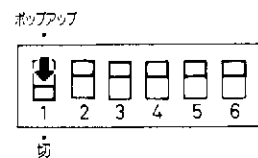

通話料金を知るために (ご自宅の電話番号の登録)

ご自宅の電話番号を市外局番から登録しておくことで、自動的に日付と時刻および **NTT** の通話料金データが登録されます。

ご自宅の電話番号の登録

確認

- 背面の **LCR** 切替スイッチが「**LCR**」側になっているか確認してください。
(お買上げ時は「**LCR**」側になっています)

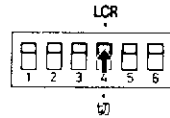

1 短縮/登録ボタンを押す

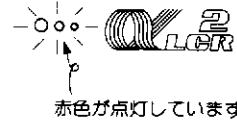
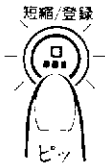

赤色が点灯しています

・音声ガイド(使いかたの説明)が聞こえます。途中で**2**の操作に移れます。

(***** ボタンと **#** ボタンが点滅しますが、操作には関係ありません)

16秒以内に

2 * → ワンタッチボタン1を押す

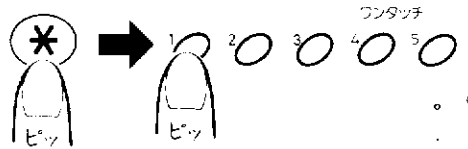

あなたの電話番号を市外局番から入力してください。

16秒以内に

3 電話番号を入力する(9または10ケタ)

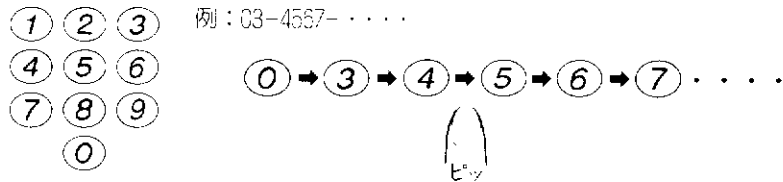

16秒以内に

4 短縮/登録ボタンを押す

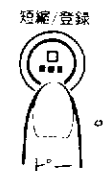

・登録が終わると α -LCR ランプが消灯し...

あなたの電話番号は 03-4567... ですね。

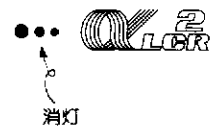

と聞こえ番号の確認ができます。

・番号を間違えると「ビッビッビッ」音のあと「もう一度あなたの電話番号を市外局番から入力してください」と聞こえます。**3**の操作をやり直してください。

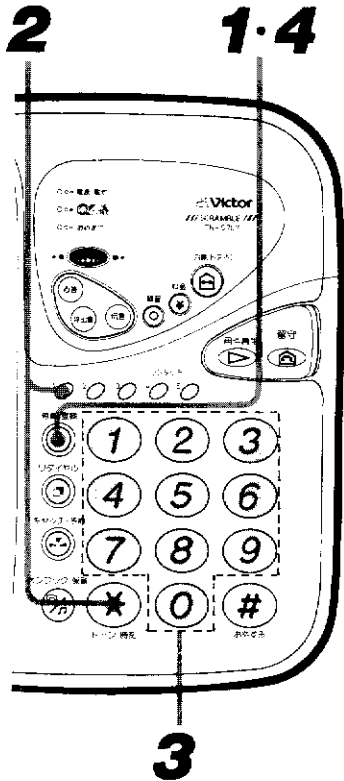

お願い

- 各ボタンは16秒以内に操作してください。それ以上あけると「ビッ・ビッ・ビッ」音のあと解除されます。最初からやり直してください。
- 登録した電話番号を変更するには **1** の操作からやり直してください。
- α -LCR に申し込みをすると時刻のズレは自動的に補正されます。申し込みをしないときは、自動的に補正されませんのでご自分で時刻を合わせ直してください。(→ **20** ページ参照)

● 電話番号を登録すると...

料金データをうけとるため、電話機がパーソナルサービスセンターへ自動的に電話をかけ、オンライン通信を行ないます(このときの通話料金はかかりません)。

● 電話番号登録後、電話機が料金データをうけると以下の機能がご利用になれます。

- ・日付と時刻の自動登録
- ・NTT 通話料金の案内 → **31** ページ参照

(ご利用になれるまでには電話番号登録後、受話器を取り上げたり他の登録操作などをしない状態で約1時間かかります。これらの操作をしたときは、半日~数日かかります)

準備

年月日と時刻、曜日の登録 (ご自宅の電話番号が未登録のとき)

電話機内蔵の時計を今現在の年月日と時刻、曜日に合わせておくと、留守中の用件がいつ録音されたかわかります。

年月日と時刻、曜日の登録 —電話番号が登録済みのときは必要ありません。—

受話器を置いたまま

1 短縮/登録ボタンを押す



・音声ガイド(使いかたの説明)が聞こえます。途中で2の操作に移れます。
(#) ボタンと(☎) ボタンが点滅しますが、操作には関係ありません

16秒以内に

2 ワンタッチボタン1を押す

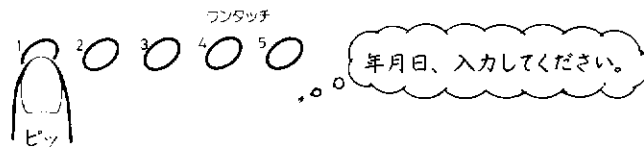

16秒以内に

3 西暦の下2ケタと月日を入力する

例：1993年8月25日は

時刻を24時間制で4ケタ入力してください。

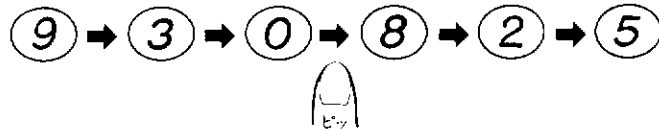

16秒以内に

4 現在時刻を入力する(4ケタで入力：24時間表示です)

例：午後7時5分は

曜日を入力してください。日曜日……

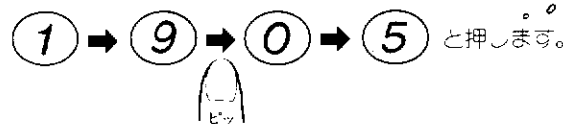

16秒以内に

●時刻を合わせ直すには…

右の1~6の操作をしてください。
α-LCRに申し込みをすると、時刻のズレは自動的に修正されます。

●時刻と曜日を確認するには

通話していないとき
(*) ボタンを押します。
(子機はできません)
音声と光で確認できます。



5 曜日を入力する

例：月曜日の場合

登録ボタンを押してください。



	使用するダイヤルボタン	使用するダイヤルボタン	
日	→ ①	木	→ ⑤
月	→ ②	金	→ ⑥
火	→ ③	土	→ ⑦
水	→ ④		

16秒以内に

6 短縮/登録ボタンを押す



93年8月25日
午後7時5分
月曜日です。

・音声で年月日と時刻、曜日が聞こえ、ボタンも光ります。

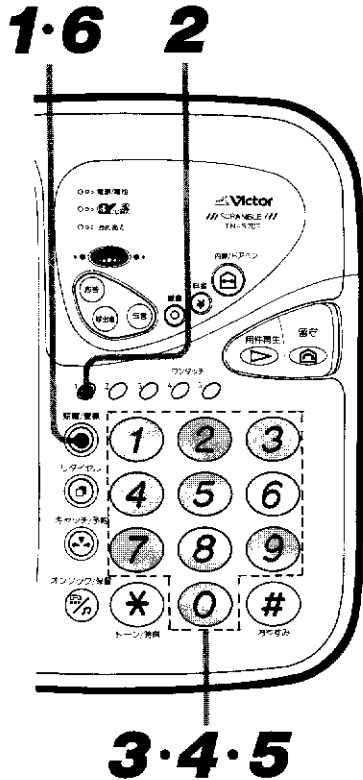

α²L²CR²について

マルチメディア・サービス

● α-L²CR (Least Cost Routing : 最安値回線自動選択) とは

NTTの市外電話回線の他に第二電電 (DDI) や日本テレコム (JT)、および日本高速通信 (TWJ) を利用し、通話料金のおトクな市外回線を自動的に選択する機能のことです。さらに本機でかけた電話の通話料金を確認することができます。

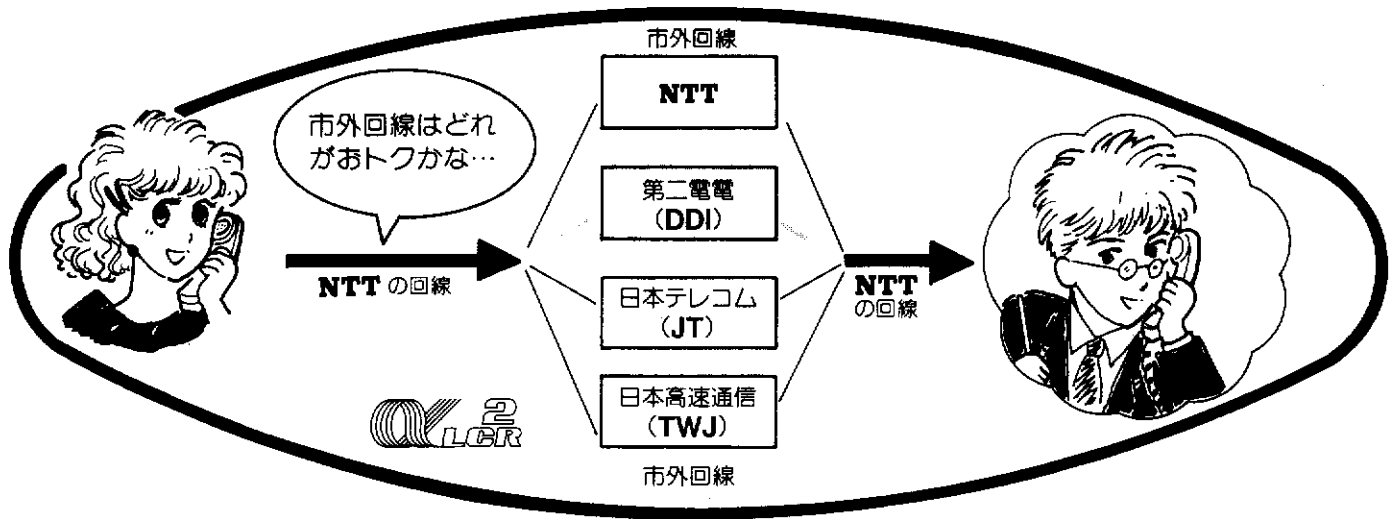

準備

- この α-L²CR を利用するには、パーソナルサービスセンター (DDI) への申し込みが必要です。
第二電電へ加入の方は、添付の「α-L²CR ご利用申込書」で申し込みをしてください。
- α-L²CR に申し込みをすると、通話料金の案内がご利用になれます。(→ 31 ページ参照)
ご利用になるための手続等は 22 ~ 25 ページをご覧ください。
- DDI と契約後は、市外電話をかけるとき今までどおりダイヤルするだけで自動的におトクな市外回線が選択されます。

お問い合わせ先

● 第二電電 (DDI)

パーソナルサービスセンター ☎0077-772 (通話料無料)
☎0120-17-4077 (通話料無料)
受付時間9時~21時 (年中無休)

他の新電電*をご利用になるときも、新電電各社に申し込みをしてください。

● 日本テレコム (JT) ☎0120-0088-82 (通話料無料)

● 日本高速通信 (TWJ) ☎0120-03-0070 (通話料無料) 東京
☎0120-06-0070 (通話料無料) 大阪

● お客様のご自宅に伺っての工事はありません。

● DDI を利用した通話は、NTT の回線使用料も含めて DDI より請求されます。

(DDI ご利用の基本料金は、一切かかりません)

NTT からは、NTT の基本料金と DDI を利用しなかった NTT の通話料金等が請求されます。

JT や TWJ を利用した場合も同じです。

* 新電電とは :

市外電話専門のサービス会社です。DDI、JT および TWJ の3社があり、各社とも市外回線の部分のみを加入者に提供し、端末回線は NTT の既設の回線を利用しています。

α² LCR について (つづき)

α² LCR を利用するには

1 添付の「α-LCR ご利用申込書」に必要な事項を記入し、郵送する(切手不要)

※すでに DDI に加入または α-LCR をご利用のときも申し込みが必要です。

2 背面の LCR 切替スイッチが「LCR」側になっているか確認する→右の図参照(お買上げ時には「LCR」側になっています)

3 ご自宅の電話番号を市外局番から登録する
→ **19** ページ参照

申込書の書きかた

● 申込者のお名前と住所
● ご利用になる電話番号
● どちらかに○をつけてください。

● 新規に DDI に加入する場合

申込書を郵送してから2~3週間後、パーソナルサービスセンターからデータの送信が自動的に行われます

● すでに DDI に加入されている場合

申込書を郵送してから数日後、パーソナルサービスセンターからデータの送信が自動的に行われます

● α-LCR ランプの緑色が点灯します。
(赤色が点灯しているときは、電話番号が登録されておられません)

以上で手続きが終わり、α-LCR がご利用になれます。
(パーソナルサービスセンターより DDI 開通通知書が送られてきます)

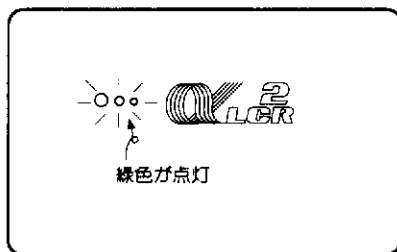

● 電話をかけるときは…

親機または子機で通常どおりお使いください。
α-LCR が自動的にオトクな市外回線を選択します。
市外局番をダイヤルし、新電電を選択すると α-LCR ランプの緑色が5秒間点滅します。

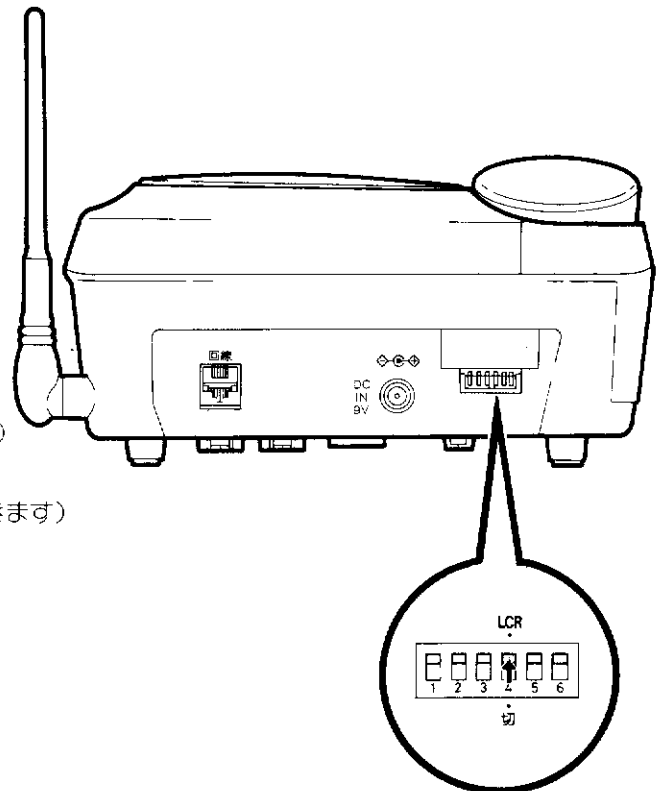

LCR 切替スイッチが「LCR」側になっているか確認してください。

α-LCR²のデータ送信について

● α-LCR²のデータメンテナンスについて

この製品は、α-LCR²を正しく動作させるために料金データを記憶する必要があります。料金データは、パーソナルサービスセンターとのオンライン通信により、次のような場合自動的に最新データが記憶されます。

- ・ α-LCR² ご利用申し込み後
- ・ 1～2か月に1度

オンライン通信中(α-LCR²ランプは消灯)に、電話をかけようとするとう「こちらはDDIでございます。ただ今データを書き替えていますのでしばらくお待ちください」が聞こえ、かけられません。5～6分待ってからあかけ直してください。

(α-LCR²ランプの緑色が点灯すれば、使えます)

● LCR動作のために

電話機本体が α-LCR² データ受け取りのため、パーソナルサービスセンターに向け自動的に電話をかけることがあります。これは、お客様がお使いになる地域の料金情報を送るために、技術的に必要な動作です。(料金無料)

● パーソナルサービスセンターからの料金データの書き替え等を自動的にこなすために

外出するときは、必ず留守番に設定しておいてください。自動的にデータの書き込みが行われ便利です。

● N-ID 地域では、ご利用できません。

新電電各社では、誰が電話をかけたかを確認するために、NTT から ID (識別番号) を送ってもらいます。ただし、NTT の交換機によっては、ID を送れる地域と送れない地域…N-ID 地域があります。N-ID 地域についてはパーソナルサービスセンターにお問い合わせください。

〈お知らせ〉

● 次のような場合は、パーソナルサービスセンターにご連絡ください。

- ① 転居等により、住所・電話番号が変わったとき
- ② α-LCR² ランプが消えたとき
- ③ すでに α-LCR をご利用のとき
- ④ 通話料金等でご質問があるとき
- ⑤ 並列接続で電話機をご利用になるとき
- ⑥ 電話機にご自宅の電話番号を登録した後に、故障等で電話機を取り替えたとき

パーソナルサービスセンター 0077-772 (通話料金無料) (短絡ダイヤル)
0120-17-4077 (通話料金無料)

受付時間：9時～21時(年中無休)

準備

α-LCR²ランプの表す意味

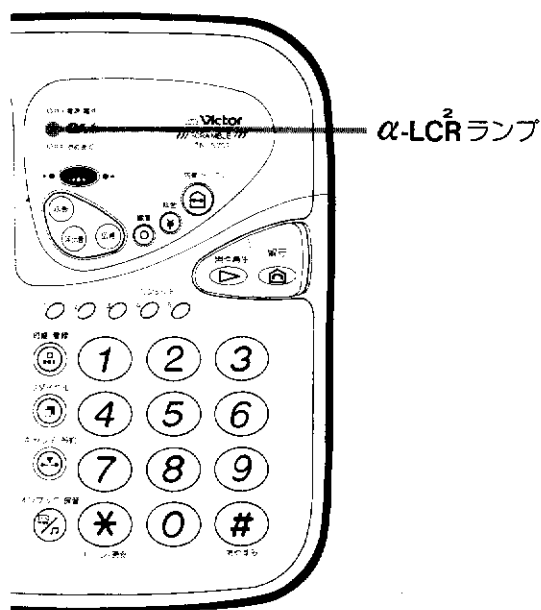

赤色点灯	ご自宅の電話番号がまだ電話機に登録されていないとき
消える(消灯)	パーソナルサービスセンターと手続き中のとき
緑色点灯	パーソナルサービスセンターからの料金データが記憶されα-LCR ² が利用できるとき
緑色点滅	新電電を選んだとき(ダイヤル中5秒間のとき)

α-LCR²について(つづき)

α-LCRによる市外回線の選択は、設定した判定時間によっておトクな回線を選んでいきます。この判定時間は、1分～9分まで1分単位で設定できます。

回線選択の判定時間を変えるには(初めは3分に設定されています)

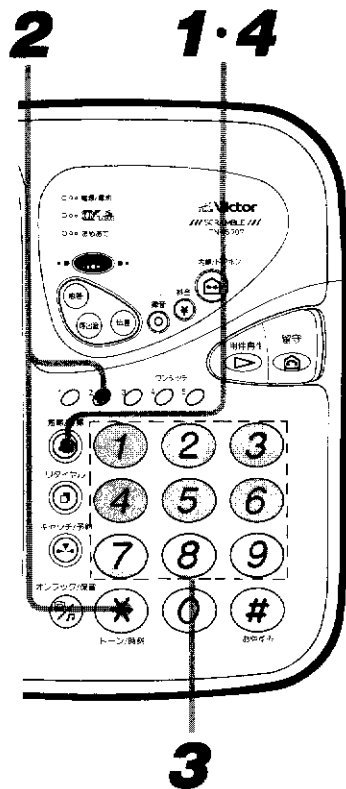

1 短縮/登録ボタンを押す



・音声ガイド(使いかたの説明)が聞こえます。途中で2の操作に移れます。
 (＊ボタンと☎ボタンが点滅しますが、操作には関係ありません)

16秒以内に

2 ＊ → ワンタッチボタン2を押す



16秒以内に

3 判定時間を設定する

例：1分にするとき



	使用するダイヤルボタン	使用するダイヤルボタン
1分 →	①	6分 → ⑥
2分 →	②	7分 → ⑦
3分 →	③	8分 → ⑧
4分 →	④	9分 → ⑨
5分 →	⑤	

16秒以内に

4 短縮/登録ボタンを押す

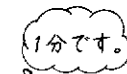

・音声と光で確認できます。

*判定時間とは：

α-LCRは、ある一定時間通話することを想定して通話料金を計算し、どこの回線を使うのがおトクかを判定します。このある一定時間のことを判定時間といいます。通話時間が短いと、NTT料金の方が安くなる場合があります。

第二電電（DDI）以外の新電電を利用するには

DDI への登録手続き終了後、日本テレコム（JT）や日本高速通信（TWJ）を α -LCR² で利用するには、新電電各社と契約後アクセスコード*（接続番号）を登録してください。

- 1 短縮/登録ボタンを押す
- 2 * → ワンタッチボタン3を押す
- 3 0077を押す
- 4 他の新電電のアクセスコードを押す
 - JT……………0088
 - TWJ……………0070
 - JTとTWJ…00880070
(または00700088)
- 5 短縮/登録ボタンを押す

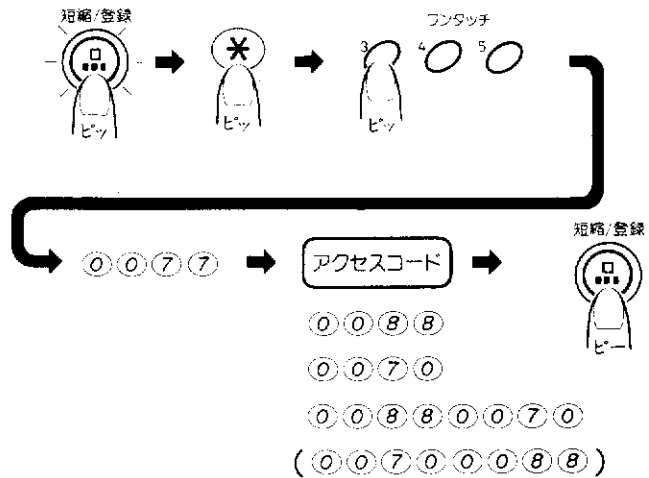

準備

*アクセスコードとは：

新電電を利用するためにダイヤルする番号（JTの0088、TWJの0070）のことです。

•JTおよびTWJの両方を登録した場合、通話料金が同じときは先にアクセスコードを登録した方を優先して選択します。

•アクセスコードの削除

- 1 短縮/登録ボタンを押す
- 2 * → ワンタッチボタン3を押す
- 3 0077を押す
- 4 短縮/登録ボタンを押す

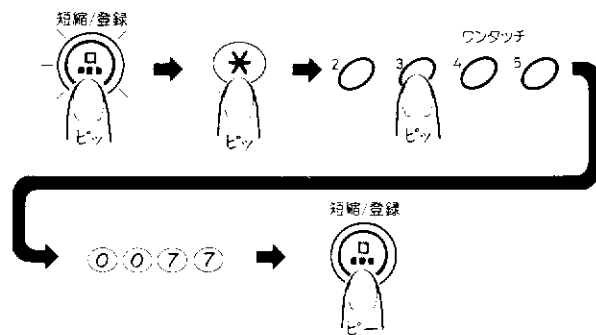

電話をかけるには

子機が充電器に置いてあるときは、子機を取り上げるだけでかけられます。終わるときは充電器に置くだけで切れます(クイック通話機能といいます)。

電話をかけるには

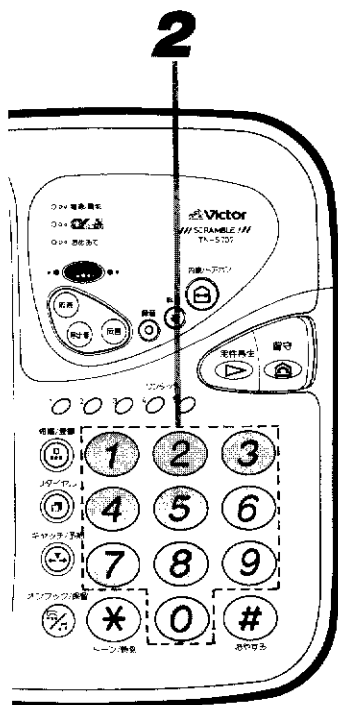

親機でかけるには

1 受話器を取り上げる



・「ツーン」音を確認めます。

子機でかけるには

1 子機を取り上げる

・充電器に置いてあるとき ・待受け状態のとき

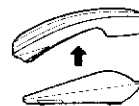

・「ツーン」音を確認めます。

10秒以内に

2 電話番号をダイヤルする

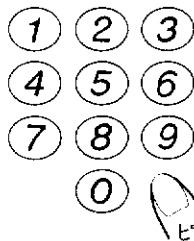

・押したボタンが明るく光ります。

2 電話番号をダイヤルする

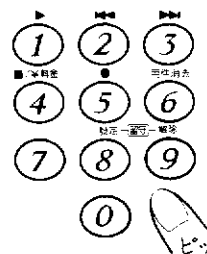

●通話が終わったら

3 受話器を置く

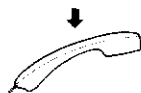

3 充電器に置く

・または

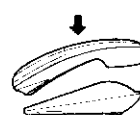

→待受け状態

*待受け状態とは：

子機を充電器に置いていなくても、電話がかけられる状態をいいます。

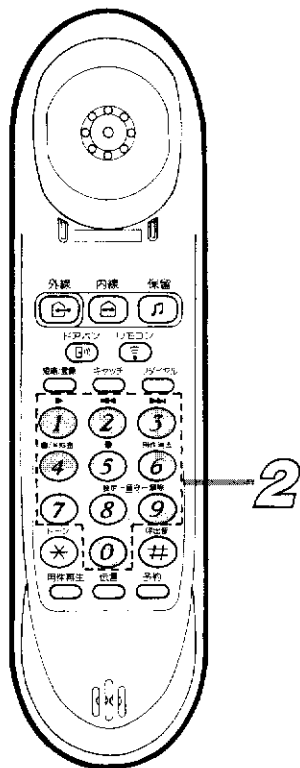

電話をうけるには

電話をうけるには

親機でうけるには

- 電話がかかってくると

・呼出し音が鳴り、受話器が自動的に上ります。
 ・ダイヤルボタンが光コーションします。

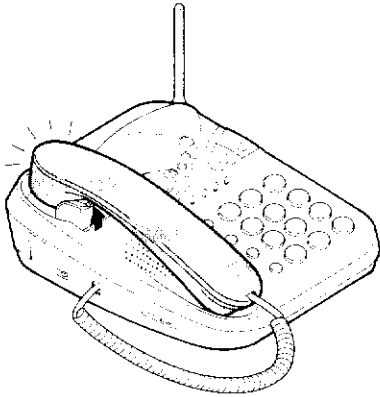

1 受話器を取り上げる



子機でうけるには

・呼出し音が鳴り、充電/着信ランプが点滅します。
 着信/充電
 ○○○○

1 子機を取り上げる

・充電器に置いてあるとき
 ・待受け状態のとき

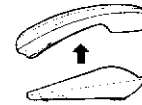

- 通話が終わったら

2 受話器を置く

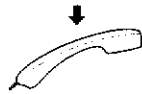

2 充電器に置く

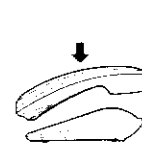

・または



→待受け状態

- 子機を受話音量を変えるには

1 子機を充電器から取り上げる



・待受け状態のときは外線ボタンを押します。

2 受話音量ボタンを押す

受話音量

・押すごとに変わります。



標準 ⇄ 音量大

「ツー」音で確認できます。

お買上げ時は「標準」に設定されています。

3 充電器に置く

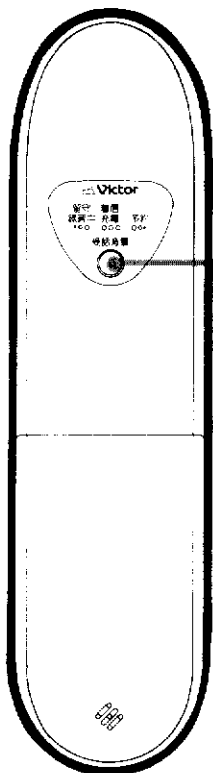

受話音量ボタン



電話編

基本操作

通話の相手に待ってもらうには(保留)

通話中、相手の方に待ってもらうときは、保留メロディ(曲名：瑠璃色の地球)を流すことができます。

1・2

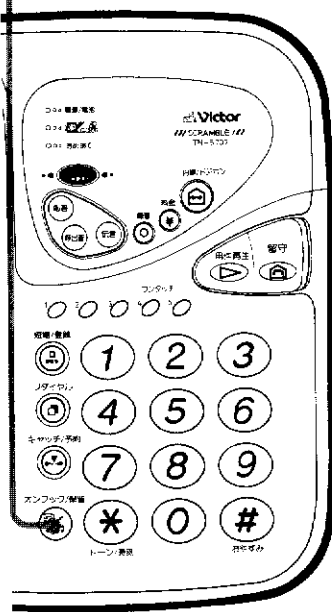

通話の相手に待ってもらうには

親機で通話中に

1 保留ボタンを押す

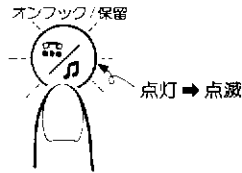

子機で通話中に

1 保留ボタンを押す

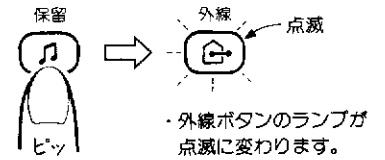

- 相手の方には保留メロディが送られます。
(こちらの声は、相手に聞こえません)

再びお話しするには

2 保留ボタンを押す

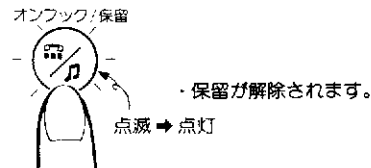

2 保留ボタンを押す

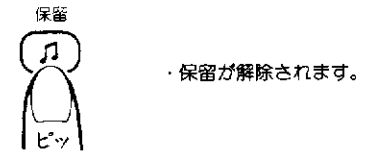

- 保留中は受話器を親機(子機は充電器)に置くこともできます。通話は切れません。再びお話しするときは、受話器(または子機)を取り上げるだけでつながります。→自動保留解除になります。
- 受話器を親機に置いて保留中に子機を充電器から取り上げると、子機で話せます。また子機を充電器に置いて保留中に受話器を取り上げると、親機で話せます。→詳しくは 29 ページ「ひとり転送」をご覧ください。

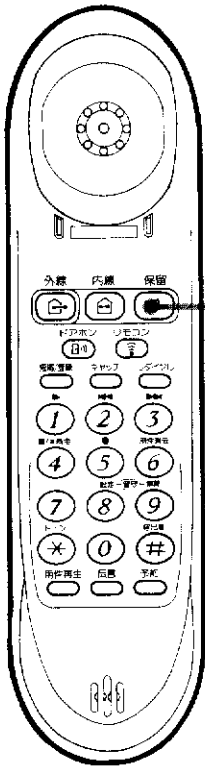

外の人との通話を子機（または親機）でとり直すことができます。

ひとり転送 — 子機または親機で通話をとり直すには —

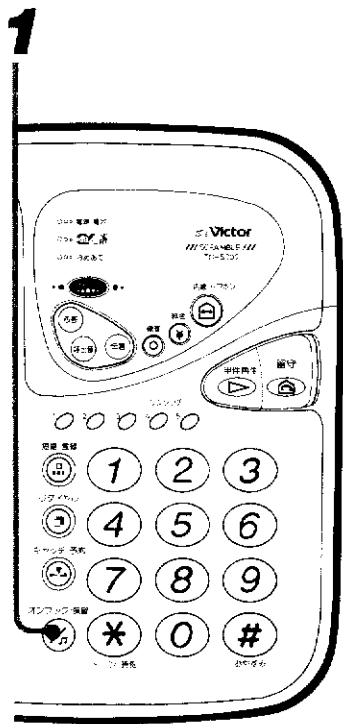

親機での通話を子機でとり直すには
通話中に

1 保留ボタンを押す

オンフック / 保留



・外の人には保留メロディが送られます。
(保留転送)

子機での通話を親機でとり直すには
通話中に

1 保留ボタンを押す

保留



・外の人には保留メロディが送られます。
・外線ボタンのランプが点滅に変わります。

2 受話器を置く

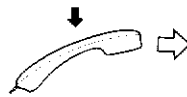

・充電器のところへ行きます。

2 子機を充電器に置く

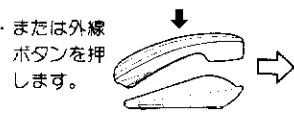

・または外線ボタンを押します。

・親機のところへ行きます。保留メロディが聞こえ、受話器が上がって取りやすくなります。

3 子機を充電器から取り上げる

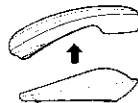

・待受け状態のときは、外線ボタンを押します。

3 受話器を取り上げる

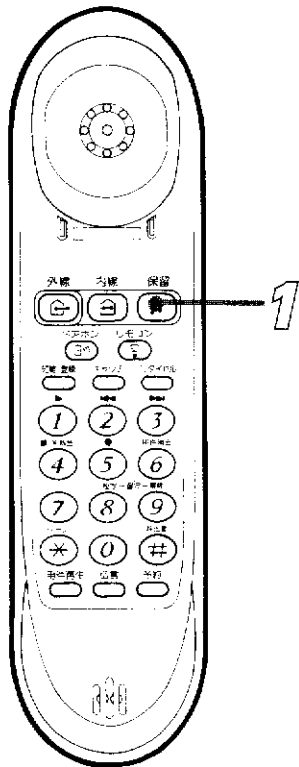

● 保留が自動的に解除され、外の人とお話してできます。



電話編

基本操作

受話器を置いたままかけるには

親機の場合、受話器を置いたままかけることができます。天気予報（177番）や時報サービス（117番）などを聞くときに便利です。

受話器を置いたままかけるには **「オンフックダイヤル」といいます。**

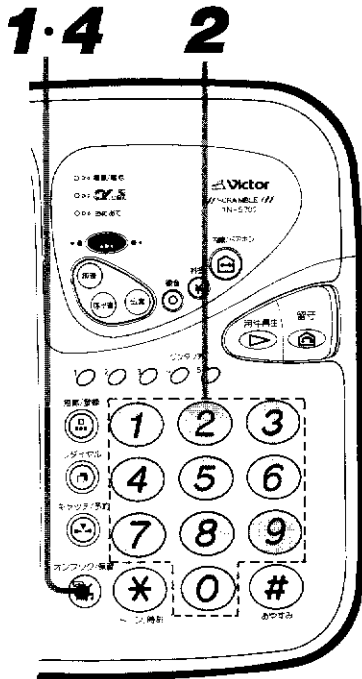

1 オンフックボタンを押す

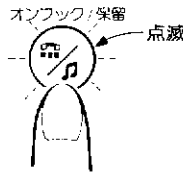

・オンフックボタンが点滅し、受話器が自動的に上がります。ダイヤルボタンは点灯します。



2 電話番号をダイヤルする

例：天気予報

・押したボタンが明るく光ります。

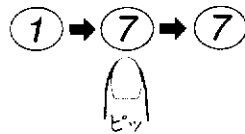

つながると

3 相手の声はスピーカから聞こえます（スピーカ受話といいます）



・相手と話したいときは、受話器を取り上げます。



終わるときは

4 オンフックボタンを押す



・受話器を取り上げたときは、親機に置きます。

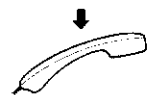

使用状態の表示

●子機使用中のとき

・親機は



例：子機1使用中のとき

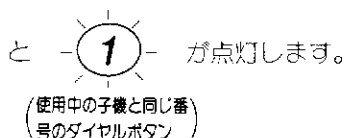

・留守番に設定されているときは、オンフック/保留ボタンのみ点灯します(ダイヤルボタンは用件数を表示)。

●親機使用中のとき

・子機は

子機を充電器から取り上げると、「ピー・ピー・ピー」音のあと切れます。

[待受け状態のときは、外線ボタンを押すと「ピー・ピー・ピー」音のあと切れます]

通話料金を知るには

ご自宅の電話番号を登録すると、本機でかけた電話の通話料金を知ることができます。

通話料金を知るには

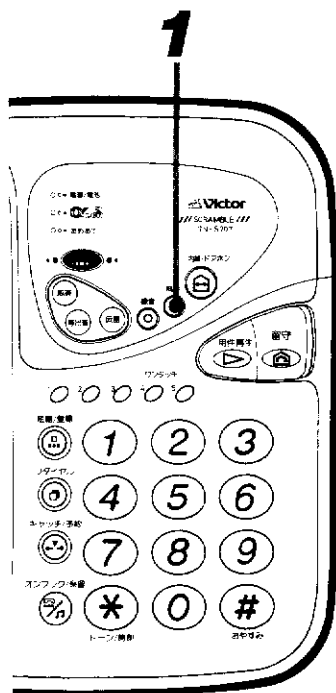

親機で通話中または終わったあと

1 料金ボタンを押す



- ・通話ごとの料金を知ることができます。
- ・通話をやめて次の通話をするまでは、料金を聞くことができます。

(α -LCR²に加入している場合、 α -LCRランプの緑色点灯に併せて料金ボタンのランプが点灯します)

子機で通話中または終わったあと

1 リモコンボタンを押す

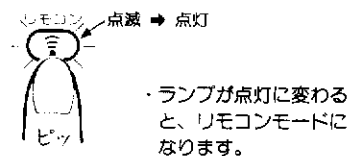

・ランプが点灯になると、リモコンモードになります。

テープ停止中に

2 ダイヤルボタン④を押す



終わるときは

3 リモコンボタンを押す

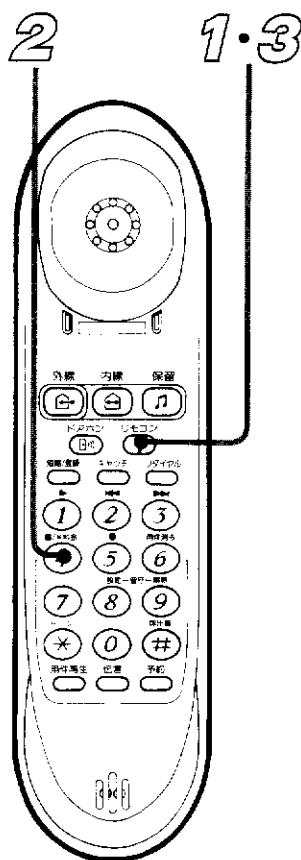
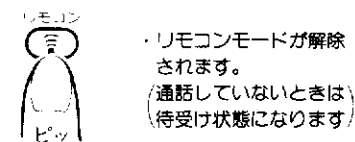

●一般の料金体系とは異なる電話番号を利用したときは、料金計算ができません。

- ・1から始まる3ケタの電話番号(104や177など)…市外局から始まる場合を含む
- ・フリーダイヤル(0120など)
- ・ダイヤルQ2サービス(0990)
- ・自動車電話、携帯電話(030、040など)
- ・船舶電話(0150、0450、0750など)
- ・国際通話をしたとき
- ・着信短縮ダイヤルサービス(伝言ダイヤル#5100など)
- ・新電電を指定したダイヤル(0077+03…など)
- ・その他エンジェルノート(0190)などの特殊ダイヤルサービス

〈お知らせ〉

- 通話料金のお知らせは、およその目安です。通話料金に対する異議が生じた場合でも、当社はその責任を負いかねますのでご了承ください。
- α -LCR²に申し込みをしていなくても、電話番号が登録してあれば通話料金を聞くことができます。ただし、NTTの通話料金が改訂されると正しい通話料金を聞くことができません。

ご注意

- キャッチホンやトリオホンサービスをご利用のときは、通話料金が正確にお知らせできないことがあります。



電話編

応用操作

かけ直すには(リダイヤル)

相手がお話し中のときや伝え忘れがあったとき、簡単にかけ直しができます。32ケタまでの電話番号がかけ直しできます。

3

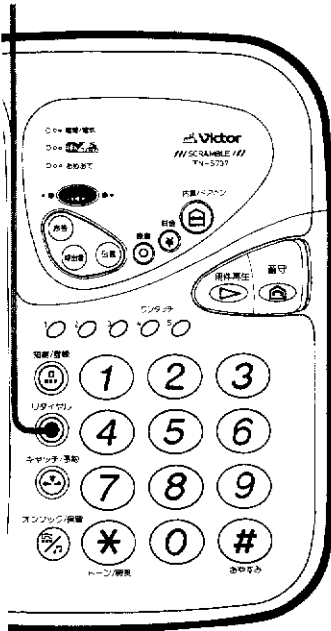

同じ相手にかけるには

親機でかけ直すには

1 いったん受話器を親機に置く

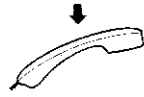

しばらく待ってから

2 受話器を取り上げる



・「ツー」音を確かめます。

3 リダイヤルボタンを押す



子機でかけ直すには

1 いったん子機を充電器に置く

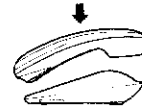

・または(待)ボタンを押します。→待受け状態

2 子機を取り上げる

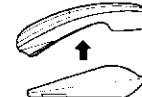

・「ツー」音を確かめます。

・待受け状態にしたときは、(待)ボタンを押します。

3 リダイヤルボタンを押す

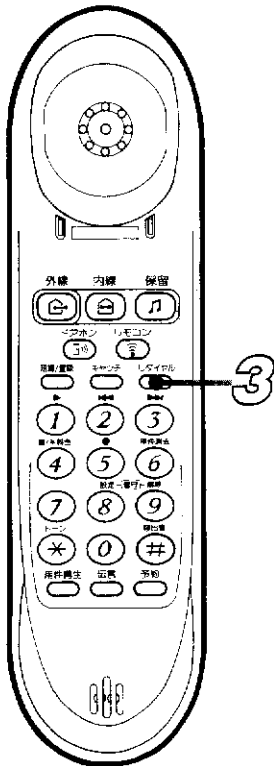

●最後にかけた電話番号が自動的にダイヤルされます。
(リダイヤルは親機・子機別々の動作になります)

●他の人に電話番号を知られたくないときは…

親機

1 受話器を取り上げ、「ツー」音を確かめる

2 ダイヤルボタン①～⑨のいずれか一つを押す

3 受話器を置く

子機

1 子機を充電器から取り上げ、「ツー」音を確かめる

2 ダイヤルボタン①～⑨のいずれか一つを押す

3 子機を充電器に置く

ワンタッチダイヤルの使いかた(親機のみ)

ワンタッチボタンに親しい人の電話番号を登録しておくと、簡単な操作でかけられ便利です。最大16ケタまでの電話番号が登録できます。

ワンタッチダイヤルの登録/ワンタッチダイヤルで電話をかけるには

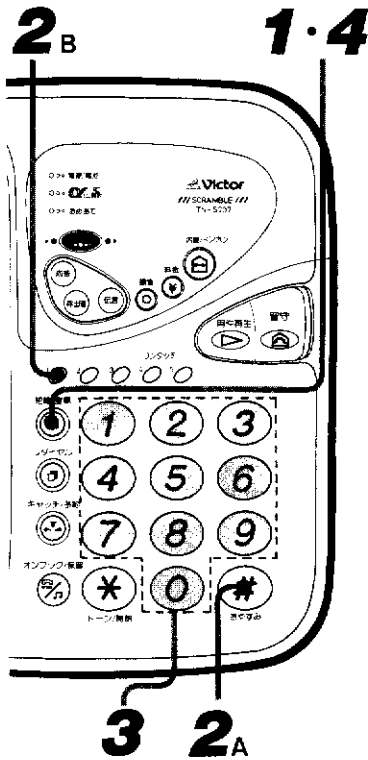

登録のしかた

1 短縮/登録ボタンを押す



・音声ガイドが聞こえます。
 ・ボタンが点滅しますが、操作には関係ありません

16秒以内に

ワンタッチボタン1に登録するとき

2 # → ワンタッチボタン1を押す



ワンタッチボタン1を押す

16秒以内に

3 相手の電話番号を押す

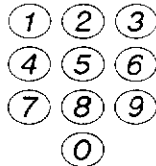

・16ケタまでです。

16秒以内に

4 短縮/登録ボタンを押す



・登録した電話番号が光と音声で確認できます。

電話をかけるには

1 受話器を取り上げる



・「ツーン」音を確かめます。

2 かけたい相手のワンタッチボタンを押す

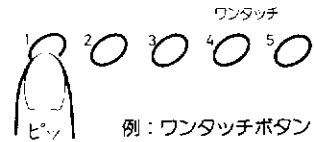

例：ワンタッチボタン1

●登録されている電話番号がダイヤルされます。

相手が出たらお話しください。

●続けて別の電話番号を登録するには

上記の操作をくり返し²0~⁵0のボタンに別の電話番号を登録してください。

●確認は

受話器を置いたまま「かけたい相手のワンタッチボタン」を押すと、光と音声で確認できます。

●取消しは

1→2→4の操作で取消されます。



電話編

応用操作

短縮ダイヤルの使いかた

よく使う電話番号は、短縮番号(ダイヤルボタン①～⑨)に登録しておく
と便利です。最大16ケタまでの電話番号が、親機・子機別々に登録できます。

短縮ダイヤルの登録 ー変更も同じ操作になりますー

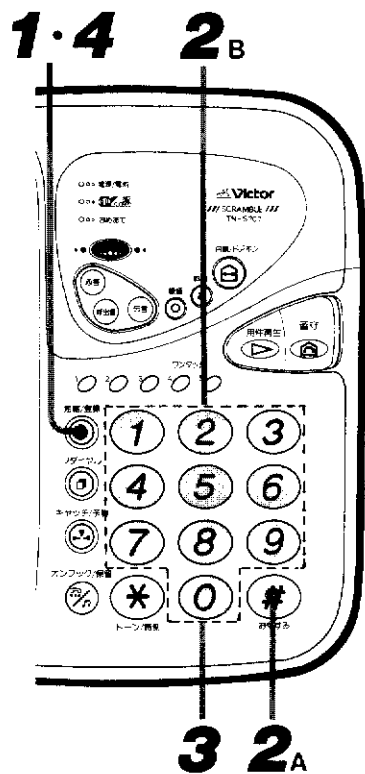

親機の登録

1 短縮/登録ボタンを押す



・音声ガイドが聞こえます。
・ボタンが点滅しますが、操作には関係ありません

16秒以内に

短縮番号1にするとき

2 # → ① ボタンを押す

16秒以内に

3 相手の電話番号を押す

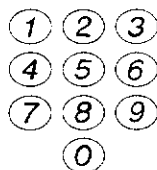

・16ケタまでです。

16秒以内に

4 短縮/登録ボタンを押す



・登録した電話番号が光と音声で確認できます。

子機の登録

1 子機を取り上げ短縮/登録ボタンを押す



16秒以内に

短縮番号1にするとき

2 # → ① ボタンを押す

16秒以内に

3 相手の電話番号を押す



・16ケタまでです。

16秒以内に

4 短縮/登録ボタンを押す

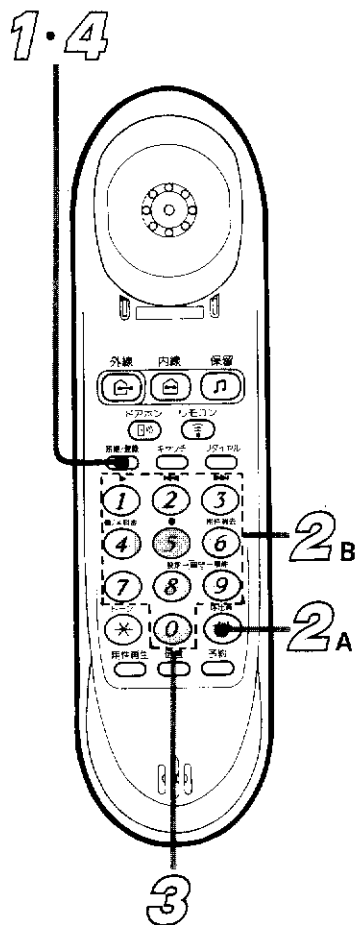

●続けて別の電話番号を登録するには

上記の操作をくり返し、②～④のボタンに別の電話番号を登録してください。

親機の場合、手順2で#ボタンを押すと、登録されていない番号のダイヤルボタンのランプが点滅します。

●確認は

・親機：受話器を置いたまま

短縮/登録



→ 短縮番号(①～⑨)

(光と音声で電話番号を知らせます)

・子機：確認できません。

●取消しは

・親機：1→2→4

・子機：①→②→④の操作をすると取消されます。

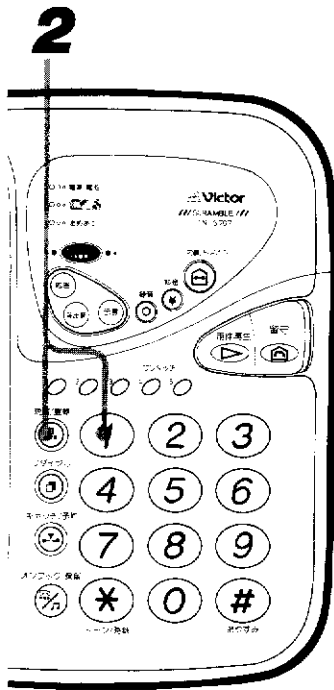

短縮ダイヤルで電話をかけるには

親機でかけるには
1 受話器を取り上げる



・「ツー」音を確かめます。

子機でかけるには
1 子機を取り上げる

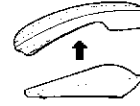

・「ツー」音を確かめます。

・待受け状態のときは、外線ボタンを押します。

2 「短縮/登録ボタン→短縮番号」を順に押す

例：短縮番号1のとき

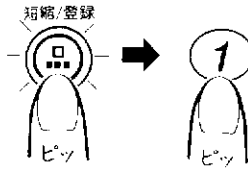

2 「短縮/登録ボタン→短縮番号」を順に押す

例：短縮番号1のとき

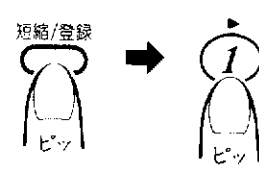

●登録されている電話番号がダイヤルされます。
相手が出たらお話しください。

●子機から親機の短縮番号でかけるには

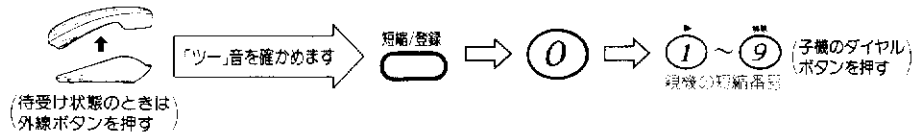

これで親機の短縮番号でダイヤルされます。

●登録先は添付の「短縮/ワンタッチダイヤルカード」に記入しておく
と便利です。

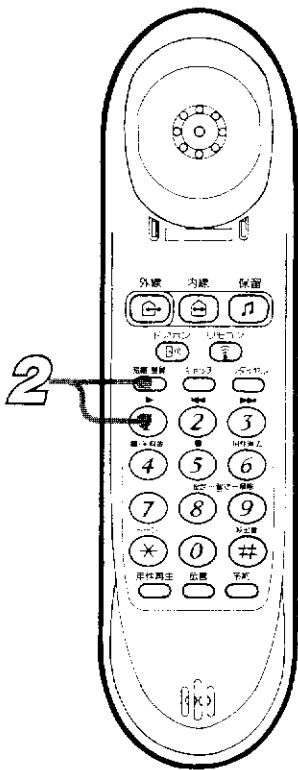

短縮/ワンタッチダイヤルカード(添付品)

・登録先を記入したら、先端を少し曲げて底面に差し込みます。

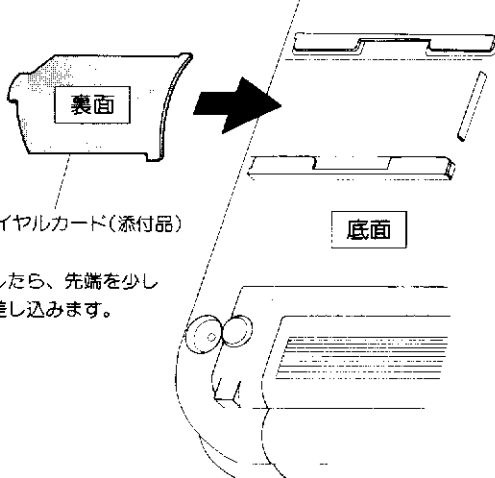

電話編

応用操作

キャッチホン(通話中着信サービス)を利用するには

キャッチホンとは、通話中に別の人からかかってきた電話に出られる機能のことです。キャッチホンを利用するためには、NTTとの契約が必要です。

1・2

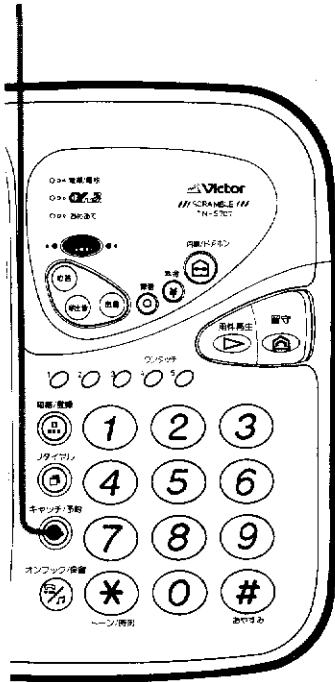

キャッチホンを利用するには

通話中に電話がかかってくると「ツー・プップップ」音が知らせてくれます。

「ツー・プップップ」音が鳴っている間に

親機

1 キャッチ/予約ボタンを「ボン」と押す

キャッチ/予約



・あとからかけてきた人と話せます。

子機

1 キャッチボタンを「ボン」と押す

キャッチ



・あとからかけてきた人と話せます。

はじめの人に戻すには

2 もう一度キャッチ/予約ボタンを「ボン」と押す

キャッチ/予約



2 もう一度キャッチボタンを「ボン」と押す

キャッチ



1・2

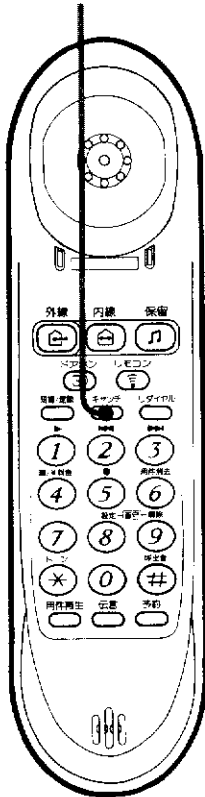

●キャッチホンを利用するとき以外にキャッチボタンを押すと通話は、切れます。

(キャッチボタンは、NTTの通話中着信サービス「キャッチホン」を利用するためのボタンです)

光るダイヤルボタンについて (親機のみ)

電話をかけるとき押したボタンが光ります

- 押した順に1回点灯しますので番号確認ができます。
〈例〉

(0 1 2) 3 4 5 6 にダイヤルすると……



・リダイヤル時も点灯します。

- 短縮ダイヤルやワンタッチダイヤルで登録した電話番号が確認できます。かけるときも順に1回点灯します。

何分話しているかわかります

- 受話器を取り上げたときから時計がスタートし、今何分話しているか分単位で表示されます。

1～9分までは……1ケタで点滅 (3分のとき ③)

10～99分までは……2ケタの数字が順次点滅

(23分のとき ② → ③)

100分になると……①のボタンが点滅します。

(100分を超えると再び1ケタからの点滅…101分は ① の点滅…に変わります)

電話がかかってくると光りでも呼出しされます

- 電話がかかってくるとダイヤルボタンも光ります → 光コール (ルーレットコールともいいます)。

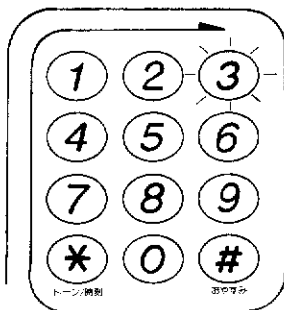

呼出し音に対応し光ります。
初期設定は、外側のダイヤルボタンが光ります。
光コールを変えると、設定した順に光ります。
(→ 64 ページ参照)

設定した現在時刻や暗証番号がわかります

- 現在時刻またはモーニングコールの時刻を設定すると、その時刻が12時間表示で光ります。
- 通話していないとき * ボタンを押すと、現在時刻が光って確認できます。
- 暗証番号を設定したときも順番に光って確認できます。

留守中に録音された用件の件数がわかります

- 留守中の用件の件数がわかります。

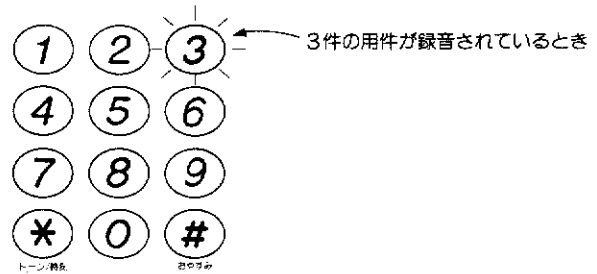

- 用件が10件以上録音されているとき ⑨ が点滅します。

使用中の子機がわかります (留守番に設定さ れていないとき)

- ダイヤルボタンが明るく点灯し、どの子機が使用中かわかります。



電話編

応用操作

親機と子機の間で話すには (内線通話)

親機から子機を呼出し、お話しすることができます。子機を増設しているときは、子機を指定して呼出せます。

親機から子機を呼出し話すには

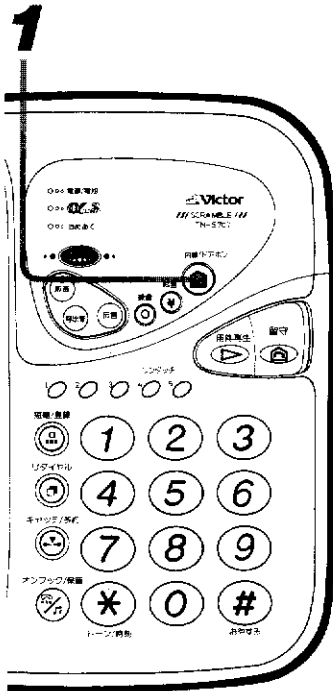

親機

1 内線ボタンを押す

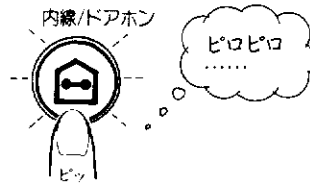

2 受話器を取り上げる



● 内線通話をやめるには
親機：受話器を置く

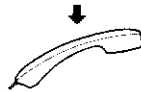

子機

1 呼出し音が鳴ったら子機を取り上げお話しします

・充電器に置いてあるとき ・待受け状態のとき

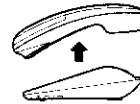

子機：充電器に置く

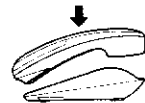

または内線ボタンを押します
→ 待受け状態

● 内線通話中に電話がかかってきたら

親機 とうけるとき

1 いったん受話器を置く (内線通話は切れます)

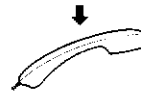

2 再び受話器を取り上げる

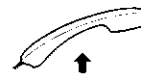

→ 外の人と通話
できます。

親機の呼出し音が
鳴ります。
・子機は受話口から
聞こえます。

子機 とうけるとき

1 外線ボタンを押す (内線通話は切れます)



→ 外の人と通話
できます。

〈お知らせ〉

● 子機を増設したときの内線操作は、
72 ~ **74** ページをご覧ください。

子機から親機を呼出し、内線通話することができます。

子機から親機を呼出し話すには

子機

親機

1 子機を充電器から取り上げる

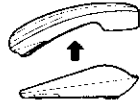

・待受け状態のときもそのまま取り上げます。

2 内線ボタンを押す



1 呼出し音が鳴ったら受話器を取り上げお話しします



・受話器が自動的に上がって取りやすくなります。

●内線通話をやめるには

子機：充電器に置く

親機：受話器を置く

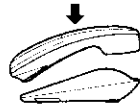

または内線ボタンを押す
→ 待受け状態

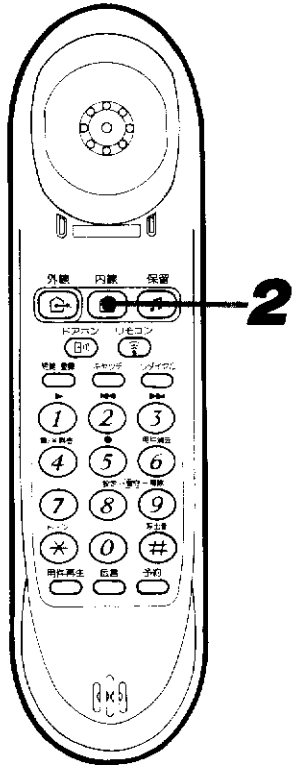
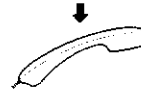

内線通話

基本操作

外の人との通話をまわすには (外線転送)

外の人との通話を子機（または親機）にまわすことができます。

親機から子機にまわすには

親機で通話中に

1 内線ボタンを押す



・外の人には保留メロディが送られます。

子機

1 呼出し音が鳴ったら子機を取り上げる

・充電器に置いてあるとき
・待受け状態のとき

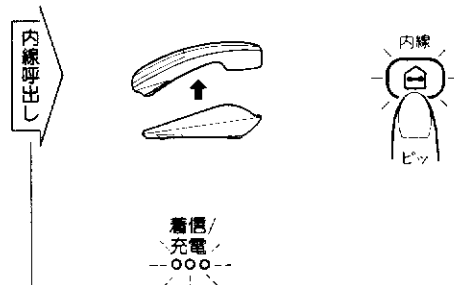

子機側の人がでたら

2 電話をまわすことを伝え 受話器を置く



受話器を置くと
➡ 外の人と通話できます

● 子機側の人がないときは

もう一度 ^{内線/ドアホン}  ボタンを押します。外の人との通話に戻ります。

● 秘話機能について

親機で外の人と通話中は、子機側で聞くことはできません。
また子機で外の人と通話中のときも、親機側で聞くことはできません。
プライバシーが守られます。

ご注意

● 本機は秘話機能を搭載しているため、親機でとった電話を子機にまわすとき直接子機を取ってもつながりません(エラー音のあと切れます)。
また子機から親機にまわすときも直接受話器を取ってもつながりません。必ず **40** ~ **41** ページの操作をしてください。

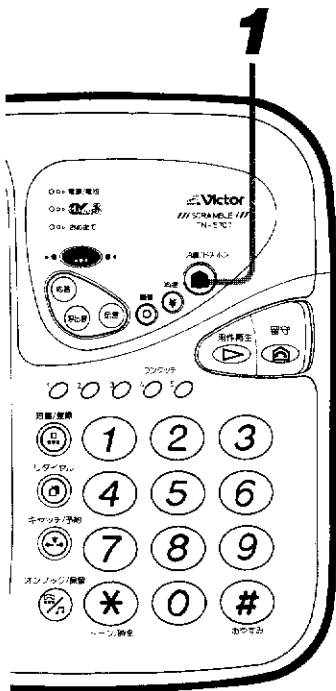

子機から親機にまわすには

子機で通話中に

1 内線ボタンを押す

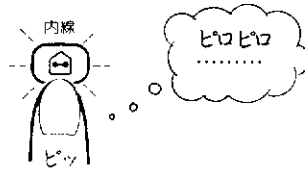

・外の人には保留メロディが送られます。

親機

1 呼出し音が鳴ったら受話器を取り上げる

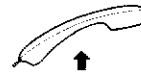

・受話器が自動的に上がって取りやすくなります。

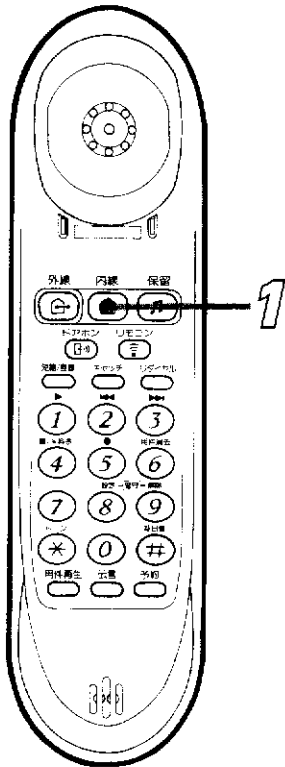

親機側の人がでたら

2 電話をまわすことを伝え
充電器に置く

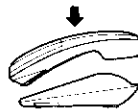

・または



→ 待受け状態

子機を充電器に置くか待受け状態にすると
➡ 外の人と通話できます

● 親機側の人がないときは

もう一度  ボタンを押します。外の人との通話に戻ります。



基本操作

外の人と親機・子機の3人で話すには

外の人と通話中に子機（または親機）を呼出し、3人でお話しすることができます。

3者通話するには

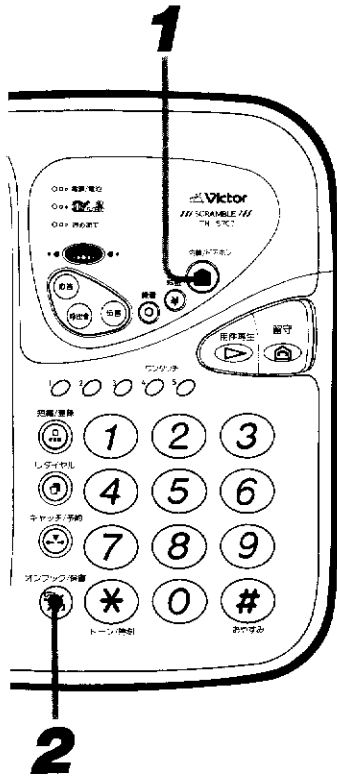

子機を呼出し3人で話すには
通話中に

1 内線ボタンを押す

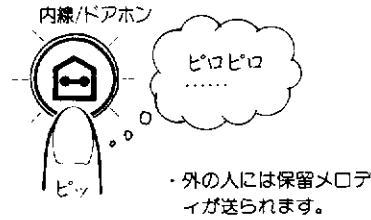

親機を呼出し3人で話すには
通話中に

1 内線ボタンを押す

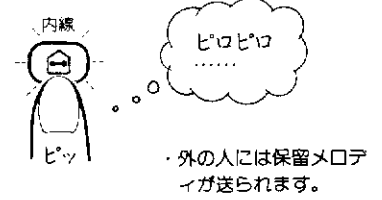

子機は

- 呼出し音が鳴ったら充電器から取り上げる

・充電器に置いてあるとき ・待受け状態のとき

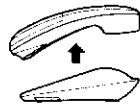

親機は

- 呼出し音が鳴ったら受話器を取り上げる

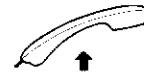

・受話器が自動的に上がって取りやすくなります。

2 3人で話すことを伝え保留ボタンを押す

オンフック/保留



2 3人で話すことを伝え保留ボタンを押す

保留



・3人で話すことができます。

● 呼出しに応じないときは

もう一度内線ボタンを押します。外の人との通話に戻ります。

親機の場合

内線/ドアホン



子機の場合

内線

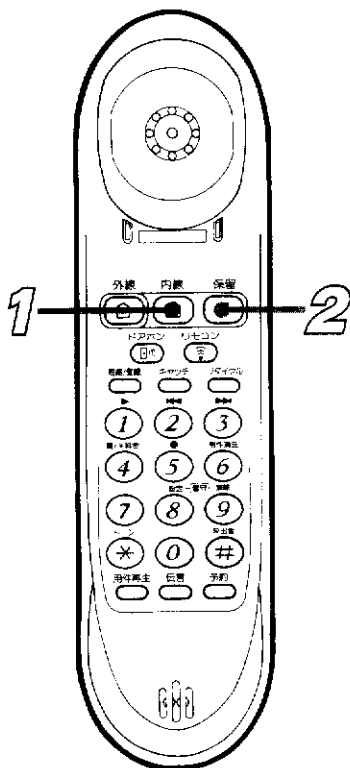

内線割り込みするには

子機が外の人と通話中に、親機で内線割り込みができます。また親機が外の人と通話中に、子機からも内線割り込みができます。

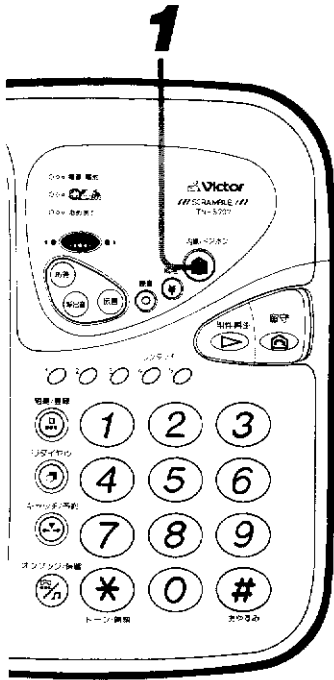

内線割り込みするには

親機から内線割り込み
子機通話中に

1 内線ボタンを押す

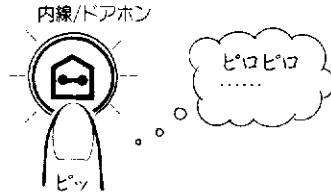

子機から内線割り込み
親機通話中に

1 子機を取り上げる

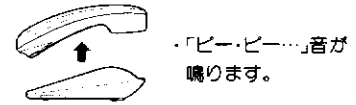

2 受話器を取り上げる

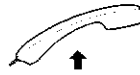

2 内線ボタンを押す

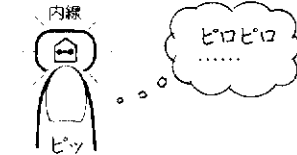

子機は

- 呼出し音が鳴ったら外の人に待ってもらい内線ボタンを押す

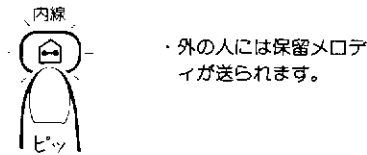

親機は

- 呼出し音が鳴ったら外の人に待ってもらい内線ボタンを押す

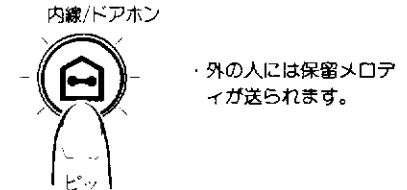

3 内線通話で用件を話す

3 内線通話で用件を話す

4 受話器を置く

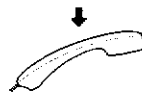

4 子機を充電器に置く

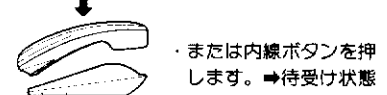

- 内線通話中に外の人との通話に戻すには

もう一度内線ボタンを押します。

子機の場合



親機の場合

内線/ドアホン

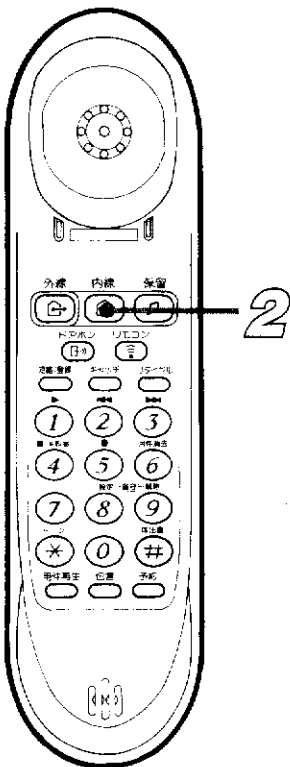

内線
割り込み

応用
操作

留守番機能の使いかた

留守番の設定は3種類あります。目的に合わせてお選びください。

外出前に

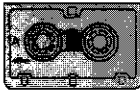
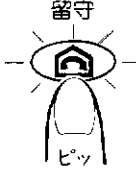
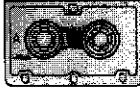
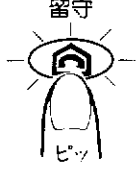
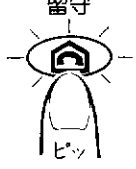
ふつうの「留守録音」に設定	「着信同時録音」に設定	「応答専用」に設定
<p>テープを入れ</p>  <p>留守</p>  <p>ピッ</p> <p>・お買上げの状態のまま使えます。</p>	<p>テープを入れ</p>  <p>留守</p>  <p>ピッ</p> <p>・着信同時録音用の応答メッセージを録音します。→ 52 ページ参照 ・録音方式を着信同時録音に設定します。→ 53 ページ参照</p>	<p>テープを入 れずに</p> <p>留守</p>  <p>ピッ</p> <p>・用件は録音されません。</p>

外出中は

電話があると…

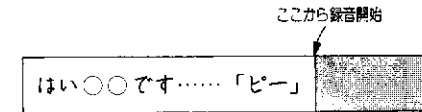
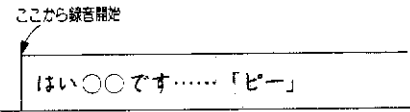
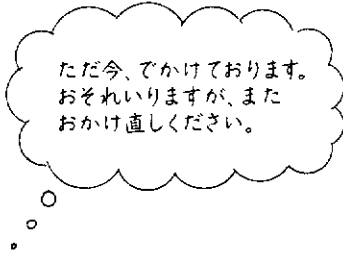
<p>● 応答メッセージ → 「ピー」音のあと相手の用件を録音します。</p>  <p>ここから録音開始</p> <p>はい○○です……「ピー」</p>	<p>● 応答メッセージが流れ、同時に録音を始めます。</p>  <p>ここから録音開始</p> <p>はい○○です……「ピー」</p>	<p>● 応答専用メッセージが流れます。</p>  <p>ただ今、かけております。おそれいりますが、またおかけ直してください。</p>
---	--	--

帰宅したら

- 録音されている用件を聞きます。



聞き終わったら

- 留守番を解除します。

- 呼び出し音を15回以上鳴らすには

本機は留守番に設定されていなくても、呼び出し音が15回鳴ると、自動的につながって応答専用メッセージが流れます。このことを知らずにかけてきた方に無駄な料金を負担させてしまいます。この動作を避けたいときは、親機からテープを抜いておいてください。

ご注意

- α -LCR をご利用になっている場合

テープが入っていないと、通話料金データの更新ができなくなり、 α -LCR が正しく機能しないことがあります。ふだんはテープを入れておいて、いつでもデータの更新ができる状態での使いかたをお勧めします。

留守番に設定するには

— 親機にテープを入れておきます。 —

外出するとき留守番に設定しておく、留守中に電話があっても相手の用件をテープに録音しておくことができます。応答メッセージを内蔵しています。

留守番に設定するには

親機で設定するには
1 留守ボタンを押す



留守ボタンのランプが点灯します。録音ボタンのランプも点滅します。

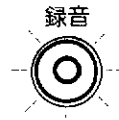

子機で設定するには
1 子機を取り上げリモコンボタンを押す

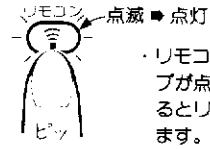

リモコンボタンのランプが点滅→点灯になるとリモコン操作できます。

2 ダイヤルボタン ⑧ を押す

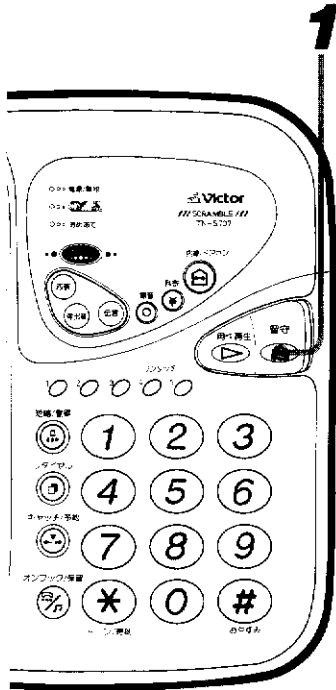

- 『ただ今でかけております。「ピー」という音の……の応答メッセージが聞こえ「ピー」音のあとテープは自動的に走行し、図の位置で止まります。』



- 留守番に再設定したり、テープを入れ替えたときもこの位置で止まります。

終わったら
3 充電器に置く

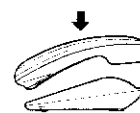

または



→ 待受け状態

- テープが入っていないときは留守番に設定すると…

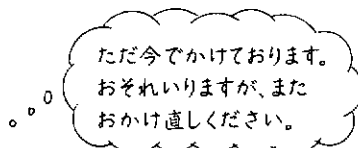

が聞こえます。→ 応答専用の留守番になります。

(テープが用件の録音でいっぱいになったときも、自動的に応答専用になります)

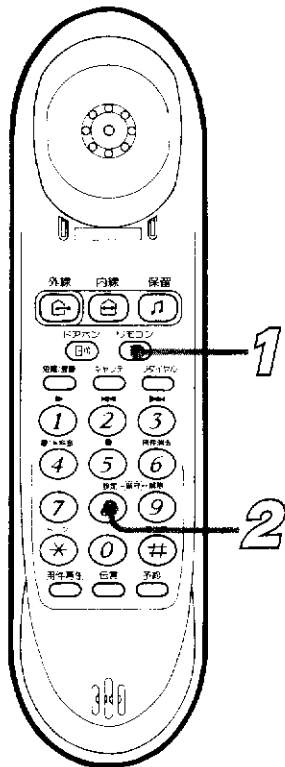

留守番編
基本操作

留守中に電話がかかってくると

留守番に設定してあるとき電話がかかってくると、次のように動作します。

留守中に電話がかかってくると

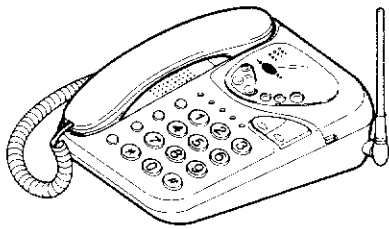

ただ今でかけて
おります。「ピー」
という…

- 自動的につながり、^{*1} 応答メッセージが
流れます

*1：1件目は呼出し音5回、2件目からは3回で
つながります。

〇〇です。あした
のゴルフは…

- 相手の用件を録音します

- 相手が電話を切ると録音が止まります

用件1	日時 曜日
-----	----------

・このとき「ツー・ツー」音のあと、日時と曜日が記
録されます。これをタイムスタンプ機能といいます。

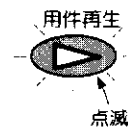
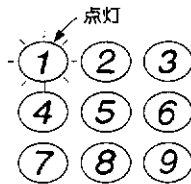

- 親機のダイヤルボタンが点灯し、用件数
を表します

・用件再生ボタンのランプは点滅します。
・10件以上録音されるとダイヤルボタン⑨が点滅しま
す。

- 留守番に設定されているとき電話に出るには…

親機

相手の声は、スピーカから聞こえます。
出たい相手のときは、受話器を取り上げ
お話しください。



子機

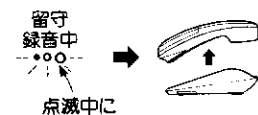

・相手の声を聞くこ
とができます。
→ 居留守モニター

・電話に出るときは



(待受け状態のときは外線ボタンを押
すと居留守モニターになり、もう一
度押すと電話に出られます)

- テープが用件の録音でいっぱいになると

自動的に応答専用メッセージに切替わり、用件の録音をしなくなります。
用件を全部聞いてから留守番に設定し直してください。→ 50 ページ参照

帰宅して用件を聞くには

留守中に用件が録音されると、親機のダイヤルボタンが点灯し用件数を知らせます。また用件再生ボタンのランプは点滅します。

親機を使って聞くには

- 留守番に設定されたままで
1 用件再生ボタンを押す



留守〇件
です。

- ・用件数を知らせたのちテープが巻戻されます。
(録音されていないとき用件再生ボタンを押すと「留守ゼ」
〇件です」と音声で知らせます)
- ・ダイヤルボタン①を押して聞くこともできま
す。

- 1件目から再生され、スピーカから聞こえます
タイムスタンプ機能により、いつ用件が録音されたかわかります。

- 最後の用件を再生するとテープが自動停止し、「再生が終わ
りました。ピー」音が聞こえます➡このまま留守番を継続します。

次はここから録音されます。
前の用件は残ります。

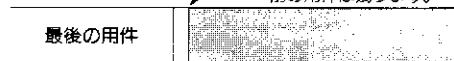

- 用件を聞き直すには(親機のみ)
用件再生中に、聞きたい用件と同じ数字のダイヤルボタンを押します。
飛ばし聞きや聞き直しに便利です。
(ダイレクト用件再生といい9件目まで可能)
- 用件再生中に電話がかかってきたら
受話器を取り上げ、お話しください。

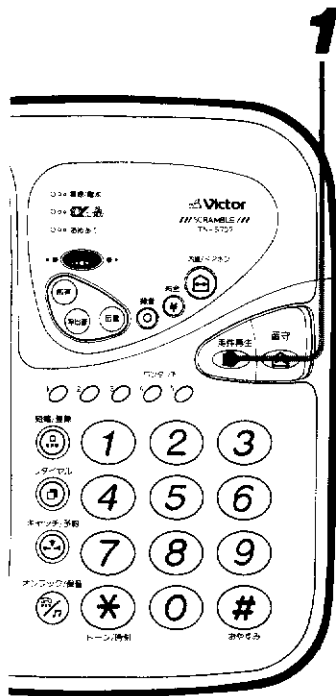

留守番編

基本操作

帰宅して用件を聞くには(つづき)

子機を使って聞くには

- 留守番に設定されたままで

1 子機を取り上げ、用件再生ボタンを押す



留守〇件
です。

・用件数を知らせたのちテープが巻戻されます。

(録音されていないときは「留守ゼロ件です」が聞こえます)

- 「ピッピッ」音のあと1件目から再生され、受話口から聞こえます

・タイムスタンプ機能により、いつ用件が録音されたかわかります。

- 最後の用件を再生するとテープが自動停止し、「再生が終わりました。ピー」音が聞こえます→このまま留守番を続けます

2 充電器に置く



・または



→ 待受け状態

次はここから録音されます。
前の用件は残ります。

最後の用件

- 子機で用件再生中に……

- ・ ② ボタンを1回押すと、再生中の用件の頭出しができます。
- ・ ③ ボタンを1回押すと、次の用件の頭出しができます。

- 用件再生中に電話がかかってくると

用件再生は止まり呼出し音が聞こえます。外線ボタンを押してお話してください。

留守番を解除するには

帰宅したときは、留守番を解除しておきます。

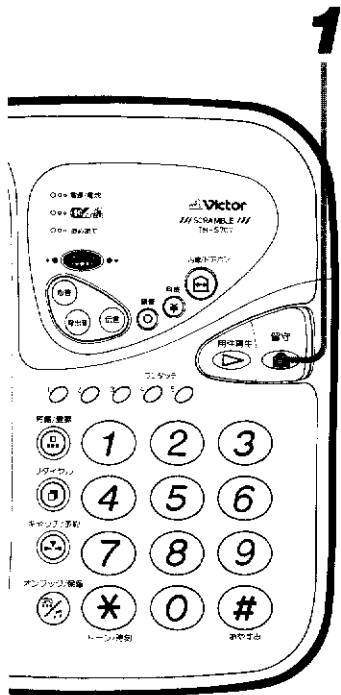

留守番を解除するには

親機

1 留守ボタンを押す



留守解除します。

・留守ボタンのランプが消え、留守番が解除されます。

子機

1 子機を取り上げリモコンボタンを押す



・リモコンボタンのランプが点滅 → 点灯になるとリモコン操作できます。

2 ダイヤルボタン⑨を押す



留守解除します。

3 充電器に置く

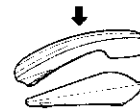

・または



→ 待受け状態

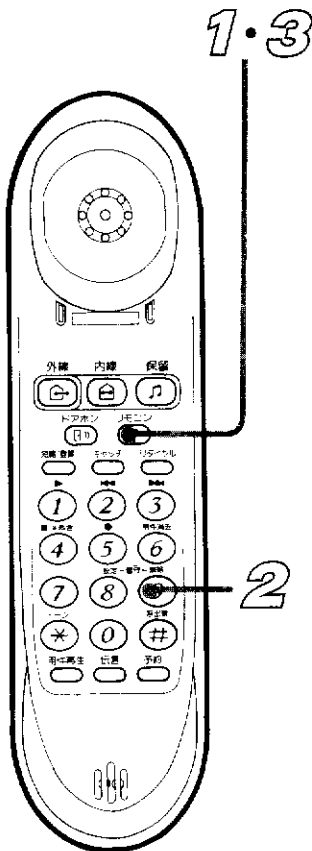

● 解除しても用件再生ボタンのランプが点滅しているときは

用件が録音されているとき留守番を解除すると、「用件アリ」を知らせるため、用件再生ボタンのランプは点滅しています。

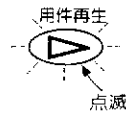

・用件を聞くには



→ 1件目から聞くことができます。終わると自動停止します。

● 用件再生ボタンのランプの点滅を消すには



・留守番が解除され、用件再生ボタンのランプが消えます。

・留守番に再設定されます。

留守番編
基本操作

新しい用件のみ録音するには

一度聞いた用件は消して、いつも新しい用件のみ録音することができます。

いつも新しい用件のみ録音するには

1・2

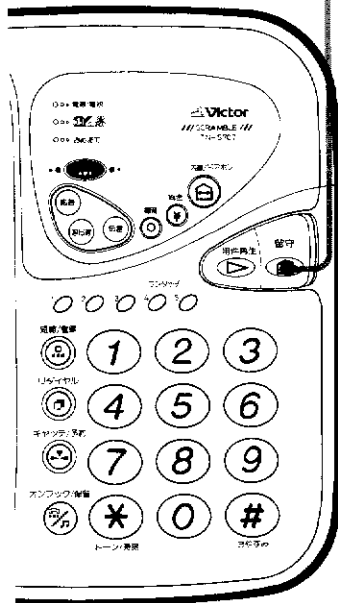

親機 (留守番に設定されたままで)

1 留守ボタンを押す



留守解除
します。

・留守ボタンのランプが消えます。

子機 (留守番に設定されたままで)

1 子機を取り上げ、リモコンボタンを押す



点滅 → 点灯

・リモコンボタンのランプが点滅 → 点灯になるとリモコン操作できます。

2 もう一度留守ボタンを押す



ただ今でかけて
おります。「ピー」...

・「ピー」音のあとテープが巻戻され、止まると留守番に設定されます。

2 ダイヤルボタン⑥を押す



・親機のダイヤルボタンのランプおよび用件再生ボタンのランプが消えます。

テープ
巻き始め

ここで止まります。

伝言録音部分

用件録音部分

・電話がかかってくると1件目の録音になります。

3 充電器に置く

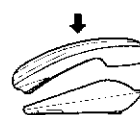

または



→ 待受け状態

・テープが巻戻され、電話がかかってくると1件目の録音になります。

1・3

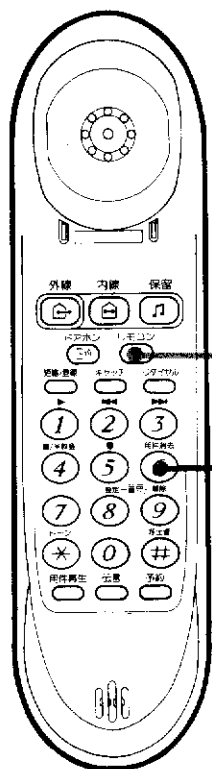

2

おやすみ番にするには

呼出し音や応答メッセージなどの音を出さずに留守番ができます。

おやすみ番にするには

1 留守番に設定する

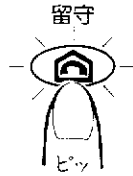

・応答メッセージが聞こえます。
「ピー」が聞こえたら…

「ピー」が聞こえたら

2 # ボタンを押す

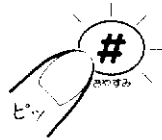

- 電話があっても
・親機・子機の呼出し音
・応答メッセージ
・相手が話している用件

は聞こえません（おやすみ番
といえます）。

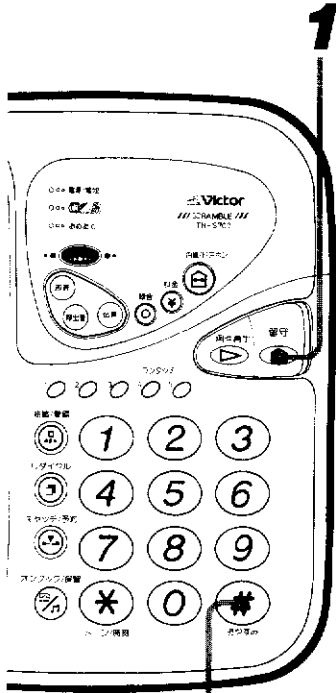

2

・用件録音の件数は、おやすみ番を解除すると表示されます。

●解除するとき

もう一度 # ボタンを押します。

おやすみ中に用件が録音されていると、ダイヤルボタンが点灯になって知らせます。



留守番編

応用操作

応答メッセージを自作するには

固定の応答メッセージを内蔵していますが、ご自分で応答メッセージを録音することもできます。長さは16秒以内です。

応答メッセージの録音 -自作の応答メッセージの作りかた-

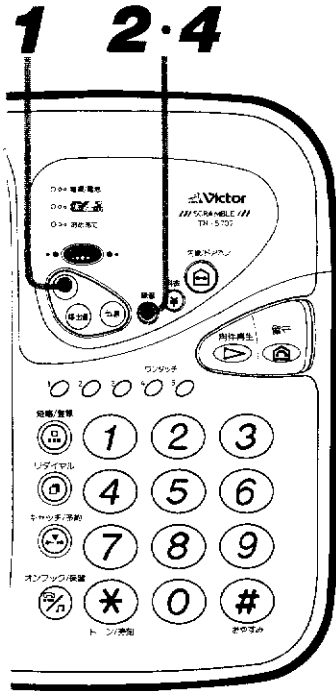

- テープを入れ
- 1** 応答ボタンを押す

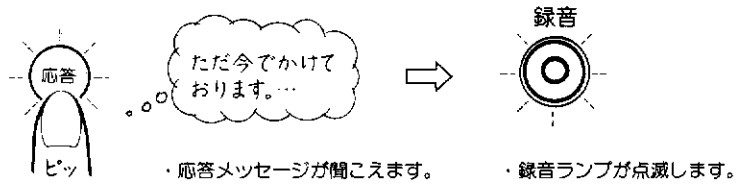

16秒以内に

- 2** 録音ボタンを押す

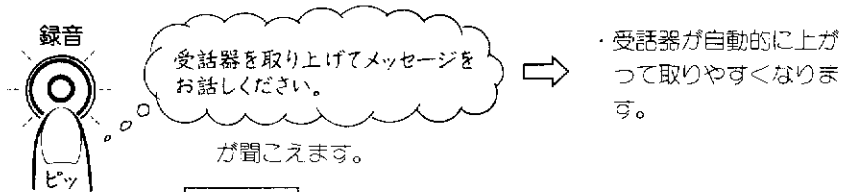

16秒以内に

- 3** 受話器を取り上げ「ピー」音のあと応答メッセージを話す

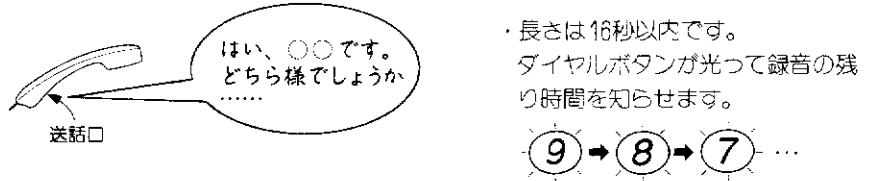

録音やめるときは

- 4** 録音ボタンを押す (16秒を超えると自動停止します)

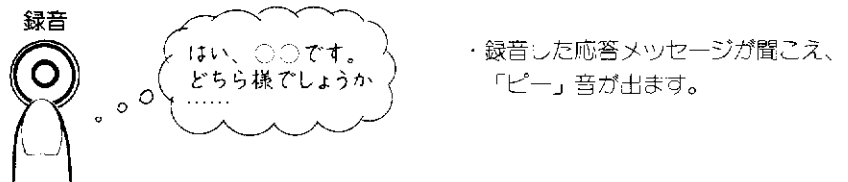

- メッセージを変更するときは **1~4** の操作をやり直します。

- 応答メッセージを切替えるには

- 1** 応答ボタンを押す
・現在、選ばれている応答メッセージが聞こえます。
- 2** 応答ボタンを押すごとに「固定 ↔ 自作」のいずれかが選べます
・受話器を取り上げるかまたは16秒後に選んだ応答メッセージに設定されます。

ご注意

- 保留音16秒録音モード(→ 68) ページ参照) に設定してあると、応答メッセージの録音はできません。録音ボタンを押しても「ピッピッ」音のあと解除されます。内蔵の応答メッセージのみになります。

応答メッセージの例

- 着信同時録音のとき
 - ・はい、〇〇です。どちら様でしょうか? 無音2~3秒
 - ・ただ今、留守にしております。「ピー」という音のあとに電話番号とご用件をお話してください。
- ぶつうの録音のとき
 - ・はい、〇〇です。ただ今、でかけております。「ピー」という音のあとにお名前と電話番号、ご用件をお話してください。

留守録音方式・用件録音時間の変更

留守中の録音方式は、電話がつながったときから録音が始まる「着信同時録音」に変えられます。

用件録音は、1～5分まで1分単位（1件当たり）で任意に変えられます。初期設定は2分になっています。

着信同時録音に設定するには

1 短縮/登録ボタンを押す

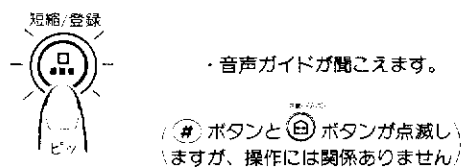

16秒以内に

2 ワンタッチボタン5を押す



16秒以内に

3 短縮/登録ボタンを押す

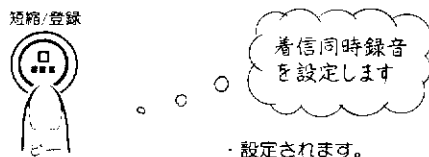

●解除するときは、**2** の操作のとき「着信同時録音を解除します」を選んでください。

●録音のされかた

着信同時録音：電話がつながると録音開始
誰からの電話か知る手がかりになります。

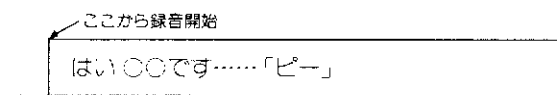

通常の録音：応答メッセージ → 「ピー」音のあと録音開始

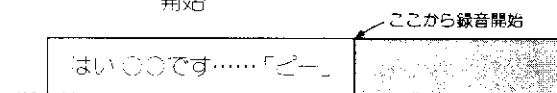

用件録音の時間を変えるには

1 短縮/登録ボタンを押す

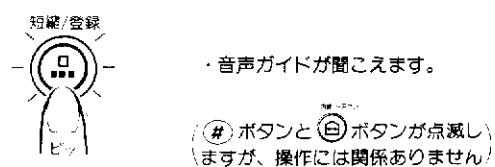

16秒以内に

2 留守ボタンを押す

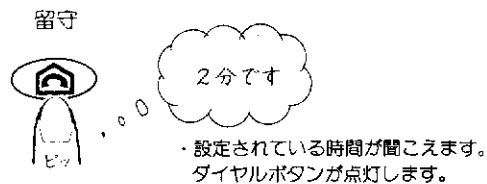

16秒以内に

3 ダイヤルボタンで録音時間を選ぶ

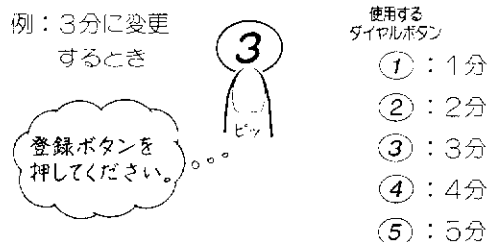

16秒以内に

4 短縮/登録ボタンを押す

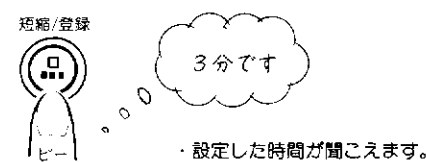

●録音時間を変更するときは

上記**3**の操作のとき変更したい時間のダイヤルボタンを選びます。

●確認するときは**1→2**の操作をすると録音時間がわかります。



留守番編

応用操作

暗証番号の登録

暗証番号(4ケタの数字)を登録しておく、外出先から外線リモート操作で
 用件や伝言を聞くことができます。

暗証番号の登録 — 任意の4ケタ数字を登録しておきます。 —

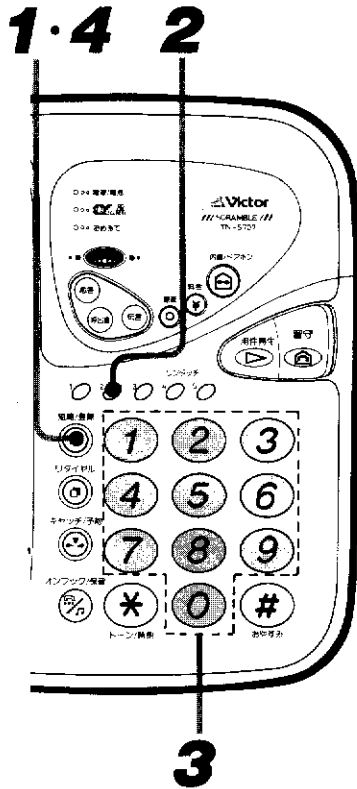

1 短縮/登録ボタンを押す



・音声ガイドが聞こえます。

(#ボタンと☎ボタンが点滅しますが、操作には関係ありません)

16秒以内に

2 ワンタッチボタン2を押す

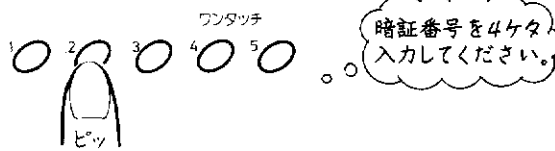

16秒以内に

3 暗証番号を入力する

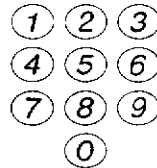

例：暗証番号を9876にすると

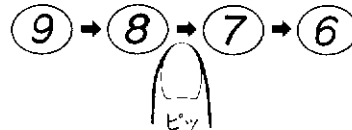

登録ボタンを
 押してください。

16秒以内に

4 短縮/登録ボタンを押す



暗証番号
 9・8・7・6
 です。

・音声で聞こえボタンも光ります。

- 暗証番号を変えるには…
 右の1~4の操作をやり直し、
 新しい4ケタ数字を登録してく
 ださい。(前の番号は、自動的
 に消えます)

● 暗証番号の確認

1→2の操作をすると、音声と光で確認できます。

⋮

正しいときは、そのまましておきます。

16秒経過すると「ビッ・ビッ・ビッ」音のあとモードが解除されます。

外出先から留守番に設定するには

留守番に設定するのを忘れて外出しても、カセットテープが入っていれば外出先からでも2通りの方法で留守番に設定できます。お買い上げのときは、留守番自動設定モードになっています。

呼び出し音で留守番に設定するには (留守番自動設定モード)

1 外出先から自宅にダイヤルする

・ブッシュホン*回線、ダイヤル回線のどちらの電話機でも使えます。

留守設定します。おそれいりますが、またおかけ直してください。

呼び出し音15回(約45秒後)で、つながり電話機からメッセージが聞こえ、留守番に設定されます。(このあと電話は切れます)

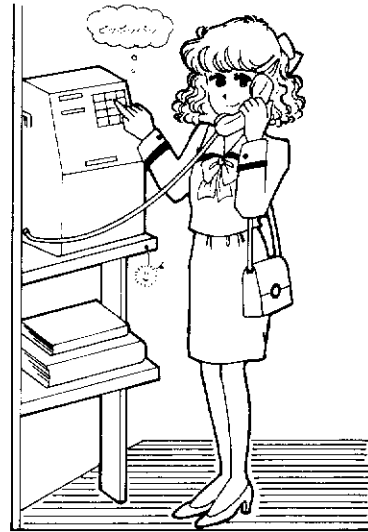

*ブッシュホンとは：
ダイヤルボタンを押したとき「ピッポッパッ」の音がする電話機のことです。

●終わったら受話器を置きます

リモート操作で留守番に設定するには (かかってきた電話には応答専用メッセージが応答します)

●外出前の設定

1 短縮/登録ボタンを押す



・音声ガイドが聞こえます。

④ ボタンと⑤ ボタンが点滅しますが、操作には関係ありません

16秒以内に

2 ワンタッチボタン4を押す

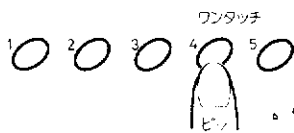

解除します。登録ボタンを押してください。

・押すごとに「解除 ← 設定」が選べます。「設定」を選ぶと留守番自動設定モードに戻ります

16秒以内に

3 短縮/登録ボタンを押す



解除します。

・リモート操作による留守番設定モードになります。

●外出先から留守番に設定するには

1 外出先から自宅にダイヤルする

(ブッシュホンまたはトーン信号の送れる電話機)



・呼び出し音15回でつながり応答専用メッセージが聞こえます。

ただ今、かけております。おそれいりますが、またおかけ直してください。

メッセージが終わったら...

2 暗証番号 → [E] を入力する

例：暗証番号9876のとき

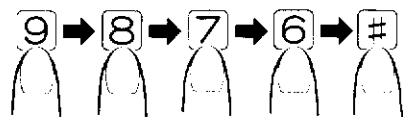

正しい暗証番号を入力すると「ビー」音が返ってきます。

「操作番号とシャープを押してください」が聞こえたら...

3 8 → # を入力する

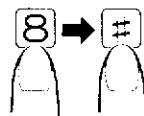

・応答メッセージが聞こえ、留守番に設定されます。

●終わったら受話器を置きます

① ② ③
④ ⑤ ⑥
⑦ ⑧ ⑨
* 0 E

外出リモート編

基本操作

●外出先からの留守番設定は、暗証番号によるリモート操作に変わります。

外出先からリモート操作するには

プッシュホン（またはトーン信号の送れる電話機）を使って自宅にダイヤルすると、外線リモート操作ができます。

外出先からリモート操作するには（外線リモコン）



プッシュホンを使い

1 自宅にダイヤルする

① ② ③
④ ⑤ ⑥
⑦ ⑧ ⑨
* ⑩ #

・トーン信号の送れる電話機も使えます。

* 4回目が鳴った時点で電話を切れば、通話料金を使わずに済みます。(トールセーバー)

2 呼出し音3回*でつながり応答メッセージが聞こえる

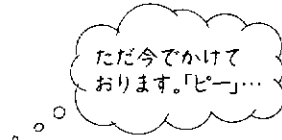

・4回目が鳴ったときは、用件が録音されておりません。電話を切ってください。
(用件の有無を知るだけの場合は、ダイヤル回線の電話機も使えます)

「ピー」音が終わったら...

3 暗証番号→#を入力する

例：暗証番号9876のとき

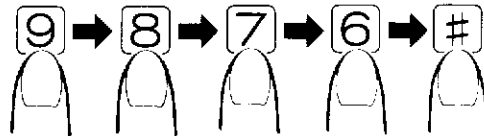

・正しい暗証番号を入力すると「ピー」音が返ってきます。

・間違えると「ピー・ピー・ピー」音のあと「番号が間違っています」が聞こえます。(3回間違えると電話は切れます)

「操作番号とシャープを押してください」が聞こえたら...

4 リモート操作できます

こんなことができます	使用するダイヤルボタン
用件の再生 (1件目より) 「留守〇件です」が聞こえます。 * 個人指定のメッセージがあると「個人指定のメッセージがあります。スターのあとに子機番号を押してください」が聞こえたら5秒以内に * → あなたの 子機番号 で個人指定の用件も聞けます。	① → #
用件の聞き直し (用件再生中)	② → #
用件の早送り (用件再生中)	③ → #
再生停止	④ → #

・子機番号を入力しなかったり間違えたときは、個人指定の用件を飛び越して再生されます。
・個人指定のメッセージにいくと「個人指定のメッセージです」が聞こえます。

➡ 57 ページへつづく

* 個人指定のメッセージとは：

おめあてコール(➡66 ページ参照)中に、指定した子機が電話に出ないとき留守番電話に残した用件のことです。

4 リモート操作できます

こんなことができます	使用する ダイヤルボタン
応答メッセージの録音 (16秒以内) 「メッセージをお話してください。ピー」が聞こえたら、送話口に向かって応答メッセージを話します。 ・15秒以下で録音をやめるとき 応答メッセージが聞こえます。	5 → # 4
用件の消去 「留守用件を消去します。もう一度、操作番号とシャープを押してください」が聞こえたら 6 → # を押す。	6 → #
留守番に設定 応答メッセージが聞こえます。	8 → #
留守番を解除 「留守解除します」が聞こえます。	9 → #
転送先の変更 転送先の番号が聞こえたら 新しい転送先 の電話番号 → # 変更した番号が聞こえます。	7 → 0 → #
転送モードに設定 「転送を設定します」が聞こえます。	8 → 0 → #
転送モードを解除 「転送を解除します」が聞こえます。	9 → 0 → #

〈お知らせ〉

- 外出するときは、添付の「リモート操作カード」を持っていくと便利です。

- 終わったら受話器を置きます
- 伝言のみ録音したり聞くときは **80** ページをご覧ください。

1 2 3
4 5 6
7 8 9
* 0 #



基本操作

留守中の用件を転送するには

留守中に用件が録音されると、登録した転送先(電話機またはポケットベル*)に知らせてくれます。32ケタまでの電話番号が登録できます。

転送先を登録し転送モードに設定するには

- 外出先の電話番号の登録
- 1** 留守ボタンを押す

- NTT移動通信のディスプレイポケットベルの登録

・「応答メッセージ→ピー」音が聞こえます。
テープが自動的に走行します。

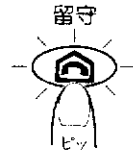
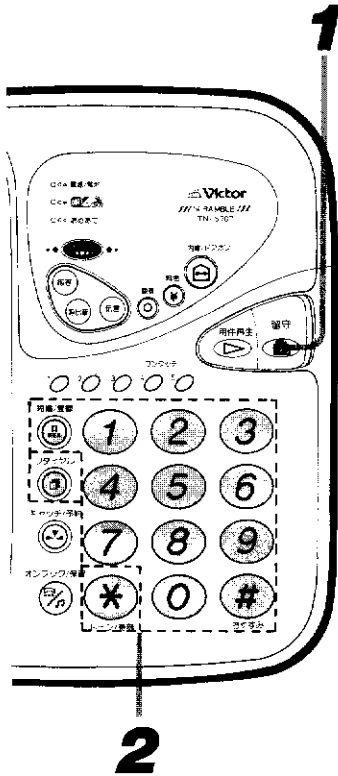

テープが停止したら

- 2** ダイヤルボタン 0 に外出先の電話番号を登録する

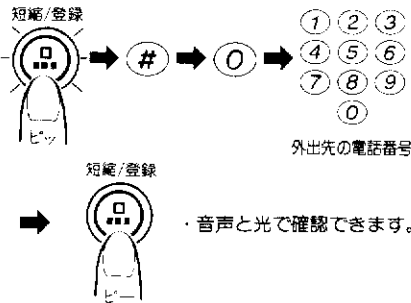

・普通のポケットベルの場合は、外出先の電話番号の代わりにポケットベルの番号を登録してください。

- 2** ダイヤルボタン 0 にディスプレイポケットベルを登録する

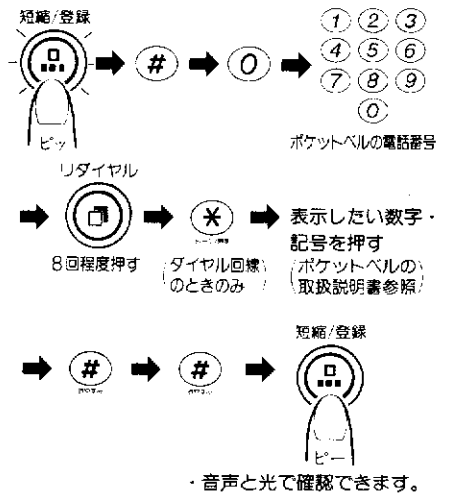

〈お知らせ〉

- リダイヤルボタンを8回押すのは… ディスプレイポケットベルの交換機が、データを受け取るための筒(1回押すと約4秒:ポーズといいます)を必要とするためです。

- テープカバーをあげ
- 3** 停止/転送ボタンを押す



転送を設定します

が聞こえ転送モードに設定されます。

- 転送先を変えるときは
上記 **2** の操作をやり直すと変更できます。
- 転送モードを解除するときは
停止/転送ボタンを押すと解除されます。



転送を解除します

- * ポケットベルは、サービス会社との契約が必要です。
- ・使い方について詳しくは、サービス会社にお問い合わせください。すでにポケットベルに加入されている方は、契約の必要はありません。

外出先(またはポケットベル)に転送されてきたら、プッシュホンまたはトーン信号の出せる電話機を使って暗証番号を入力すると用件を聞くことができます。

転送されてきた用件を聞くには

●転送先がプッシュホンのとき

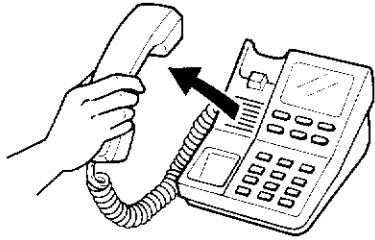

1 呼出し音が鳴ったら受話器を取り上げる

暗証番号を4ケタ
入力してください。

・「暗証番号を…」が聞こえ転送されてきたことがわかります。

2 暗証番号→**[#]**を押す

例：暗証番号9876のとき

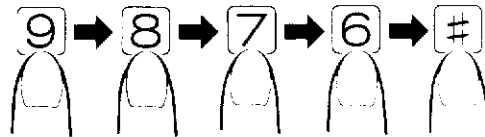

・正しい暗証番号を入力すると「ピー」音が返ってきます。
・呼出し音から50秒以内に入力してください。

「操作番号とシャープを押してください」が聞こえたら…

3 ダイヤルボタン**[1]**→**[#]**を押す

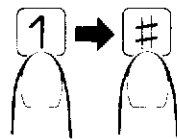

留守 2件です

のあと用件が聞こえます。

・終わると「再生が終わりました」が聞こえます。

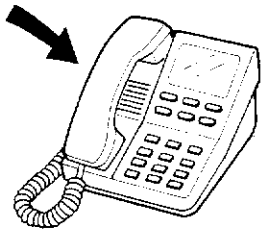

●終わったら受話器を置きます

●転送先がポケットベルのとき

ポケットベルが鳴ったら、近くのプッシュホンを使って自宅にダイヤルし用件を置きます。操作は上記**2**、**3**と同じです。

ご注意

- 暗証番号を50秒以内に入力しないと、電話は切れます。
- 暗証番号を3回間違えると電話が切れます。

① ② ③
④ ⑤ ⑥
⑦ ⑧ ⑨
⑩ ⑪ ⑫

外線
リモート
機能

応用
操作

呼出し音を自作するには (我が家専用呼出し音)

ベル音に代えて最長4秒間、好みの音を録音して呼出し音にすることができます。

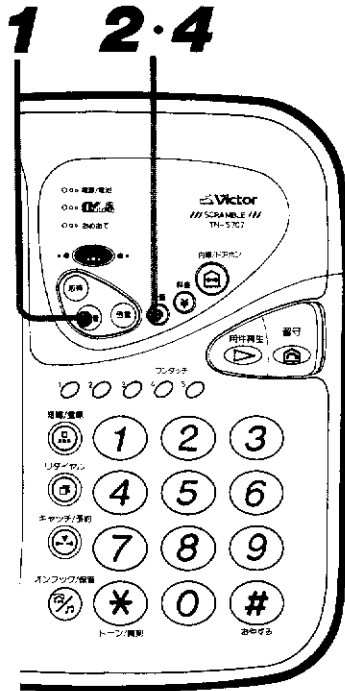

呼出し音を録音するには

1 呼出し音ボタンを押す



フルル・フルル

・設定されている呼出し音が聞こえます。(ベル音 : 電子音1または2)
(メロディ : 瑠璃色の地球)

16秒以内に

2 録音ボタンを押す

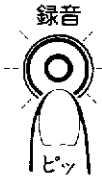

受話器を取り上げて
メッセージをお話し
ください

が聞こえ、受話器が上がって
取りやすくなります。

16秒以内に

3 受話器を取り上げ録音する

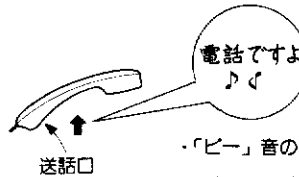

・「ビー」音のあと好みの音を録音します。

④ → ③ → ② → ① とダイヤルボタンのランプが光り、

4秒で録音が終わります。録音した呼出し音が聞こえます。

4秒より短い音にすることは4秒以内に

4 録音ボタンを押す



録音した呼出し音が聞こえます。
(我が家専用呼出し音)

● 呼出し音を選ぶには

呼出し音ボタンを押すと、現在設定されている呼出し音が聞こえます。
さらに押すごとに

電子音1 → 電子音2 → メロディ(瑠璃色の地球) → 自作の呼出し音(録音したとき)

のいずれかが選べます。

選んだ呼出し音に設定されます。

子機を着信専用にするには

子機は電話をうけるだけ（着信専用）にしたいときに便利です。

子機を着信専用にするには

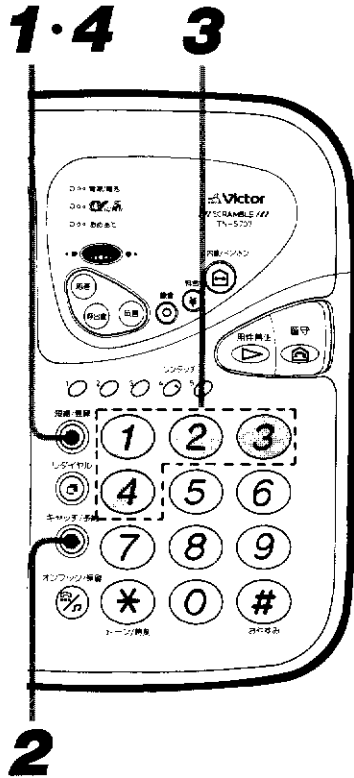

1 短縮/登録ボタンを押す



・音声ガイドが聞こえます。

（# ボタンと @ ボタンが点滅しますが、操作には関係ありません）

16秒以内に

2 キャッチボタンを押す



・すでに着信専用設定されている子機があるときは、その子機番号が聞こえます。

16秒以内に

3 着信専用になりたい子機の番号を押す

例：子機1



使用する
ダイヤルボタン

- ①：子機1
- ②：子機2
- ③：子機3（増設したとき）
- ④：子機4

・4台全部のときは①～④のボタンを押します。

16秒以内に

4 短縮/登録ボタンを押す



1です

・着信専用の子機番号が聞こえます。ダイヤルボタンも光ります。

●確認するには

1→2の操作で確認できます。16秒すぎると「ビッ・ビッ・ビッ」音のあと設定されます。

●解除するには

1→2→4の操作で解除されます。



この本は、携帯電話の使い方について詳しく解説しています。

お先にコール予約を使うには

夜中の電話を、他の人に気づかれずにとりたいときは、優先着信の予約をしておく便利です。予約した親機または子機の呼出し音が優先して鳴ります。

優先着信の予約

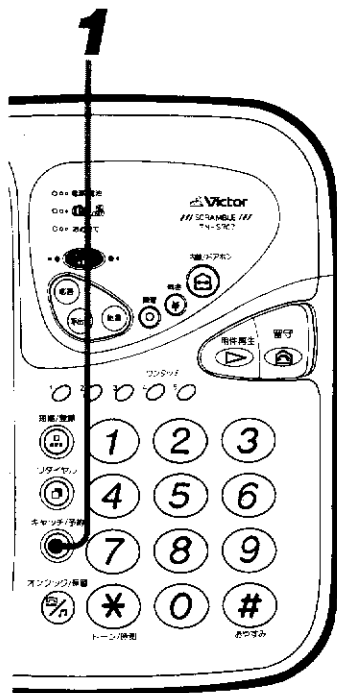

親機で予約

1 予約ボタンを「ポン」と押す



電話がかかってくる...

● 親機の呼出し音が8回まで優先して鳴ります

受話器を取り上げお話しします



子機で予約

1 子機を取り上げ、予約ボタンを「ポン」と押す



・「ビー」音が返ってくると設定されます。

・充電器に置かまたは待受け状態のままにしておきます。

電話がかかってくる...

● 子機の呼出し音が6回まで優先して鳴ります

子機を取り上げお話しします

・充電器に置いてあるとき

・待受け状態のとき

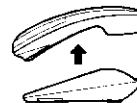

● 8回（子機は6回）鳴っても出ないときは、親機・子機とも呼出し音が鳴ります。

● 通話が終了すると

予約機能を使った通話が終わると、自動的に解除されます。

● 予約機能は

優先的に呼出し音を鳴らしたり、通話終了を知らせるもので自動的に発信はしません。またすでに優先着信の予約がされているときは、他の子機（または親機）では予約できません。

〈お知らせ〉

● 留守番に設定されているときでも、お先にコール予約機能が働きます。

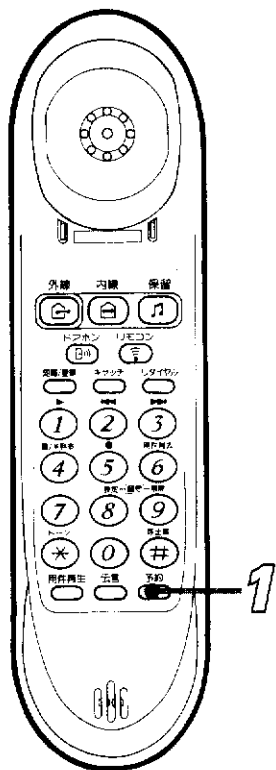

親機（または子機）が使用中、次に電話をかけたいときは、優先使用の予約をしておくと便利です。通話終了を「ピッ・ピッ」音で知らせてくれます。

優先使用の予約

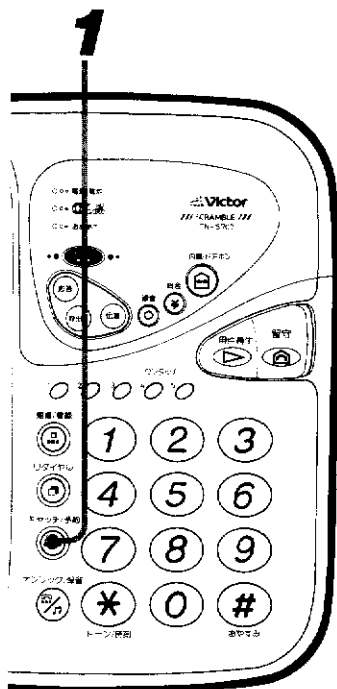

親機で予約
1 子機使用中に予約ボタンを2秒以上押す



・「ピッ」音が返ってくると設定されます。

子機で予約
1 親機使用中に予約ボタンを2秒以上押す

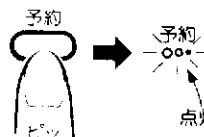

・「ピッ」音が返ってくると設定されます。
 ・充電器に置かまたは待受け状態のままにしておきます。

通話終了音「ピーッ・ピーッ」が鳴ったら……

2 受話器を取り上げダイヤルする



通話終了音「ピーッ・ピーッ」が鳴ったら……

2 子機を取り上げダイヤルする

・充電器にあるとき

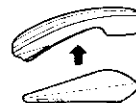

・待受け状態のとき



●通話終了音は、自動的にとまります。

ご注意

- 子機が増設してあるとき…
 子機が使用中のときは、他の子機から優先使用の予約はできません。

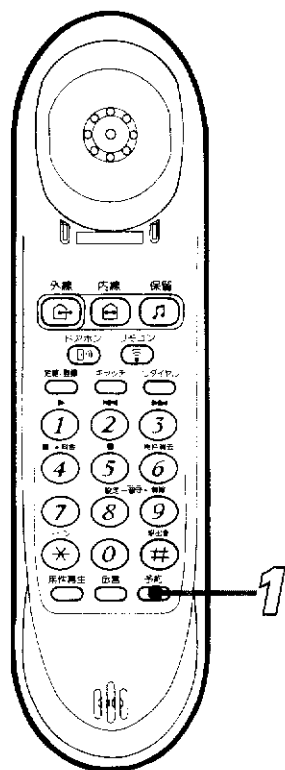

光コールを変えるには (親機のみ)

電話がかかってくると、ダイヤルボタンが光って呼出し音とともに着信を知らせてくれます。これを光コールといいます。光コールは好みに応じて変更することができます。

1・4 2

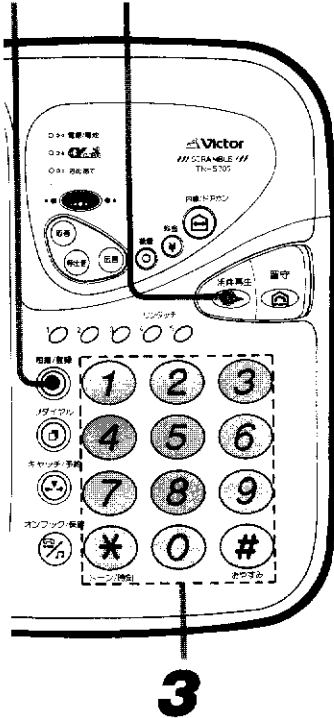

光コールを変えるには

●受話器を置いたまま

1 短縮/登録ボタンを押す



・音声ガイドが聞こえます。

(# ボタンと 0 ボタンが点滅しますが、操作には関係ありません)

16秒以内に

2 用件再生ボタンを押す

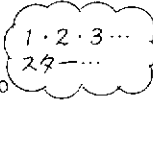

・先に登録されている「光コール」が光と音声で確認できます。

16秒以内に

3 ダイヤルボタンで光コールを入力する

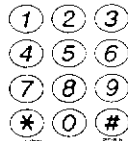

・16ケタまで任意の数字と*(スター)、#(シャープ)ボタンを使って入力します。

(例：自宅の電話番号 03-45...で光コール)

0 → 3 → 4 → 5 ...

16秒以内に

4 短縮/登録ボタンを押す

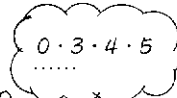

光と音声で確認できます。

●光コールの確認

1→2の操作で確認できます。確認後16秒すぎると「ビッ・ピッ・ピッ」音のあと解除されます。

●光コールなしにするには

1→2→4の操作で取消されます。

戻すときは「光コールを変えるには」の操作をしてください。

(手順3のとき、希望の数字のダイヤルボタンを順に押します)

モーニングコールの使いかた

親機または子機に「おめざめの時刻」を設定しておく、モーニングコールすることができます。現在時刻を正しく合わせておいてください。

モーニングコールの使いかた

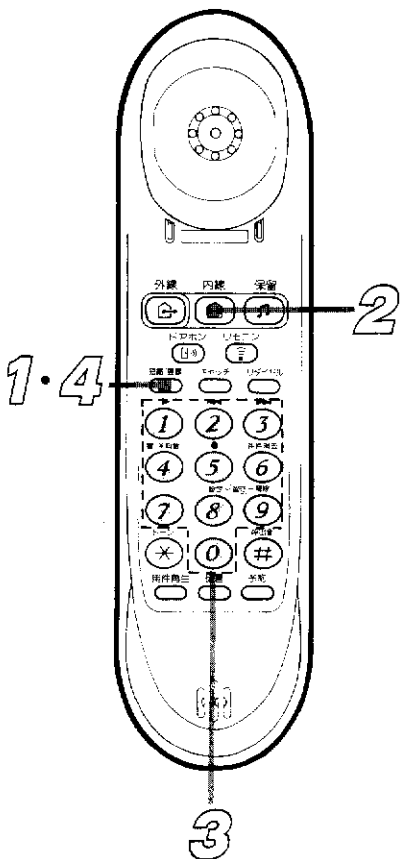
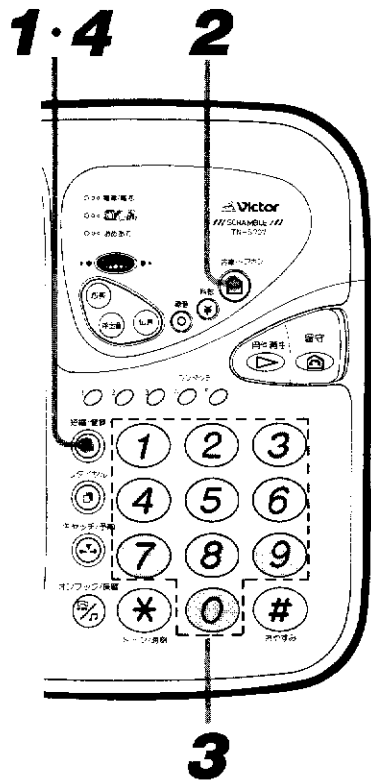

親機の場合

1 短縮/登録ボタンを押す

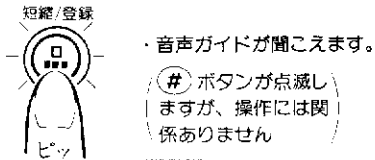

16秒以内に

2 内線ボタンを押す

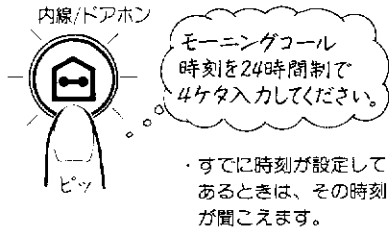

16秒以内に

3 ダイヤルボタンでおめざめの時刻を設定する(24時間表示)

・例：午前6時30分におめざめになるとき

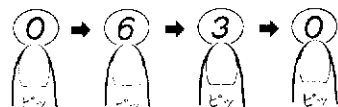

4ケタで入力します。

16秒以内に

4 短縮/登録ボタンを押す

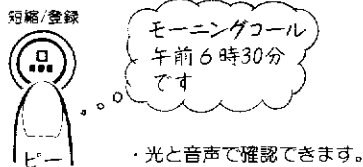

子機の場合

1 子機を取り上げ 短縮/登録ボタンを押す



16秒以内に

2 内線ボタンを押す



16秒以内に

3 ダイヤルボタンでおめざめの時刻を設定する(24時間表示)

・例：午前6時30分におめざめになるとき

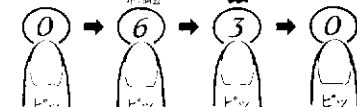

4ケタで入力します。

16秒以内に

4 短縮/登録ボタンを押す

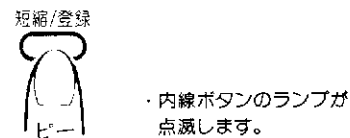

- おめざめの時刻になると約3分間「ピッ・ピッ・ピッ」音が鳴ります
親機：受話器を取り上げると途中で止められます。
子機：充電器から取り上げる(待受け状態)のときはダイヤルボタンのいずれかを押すと途中で止められます。

- 次の日もモーニングコールを使うには
親機・子機とも、おめざめの時刻を再設定してください。

	再設定	取消し	確認
親機	1→2 (16秒後に再設定)	1→2→4	1→2
子機	1→2→3→4	1→2→4	—

- ・親機と子機で別々におめざめの時刻が設定できます。
- ・親機で取消しの操作をすると「モーニングコール解除します」が聞こえます。



おめあてコールの使いかた

プッシュホンを使うと、子機を指定して呼出したり、メッセージを録音することができます。親しい人にこの電話のかけかたを知らせておいてください。

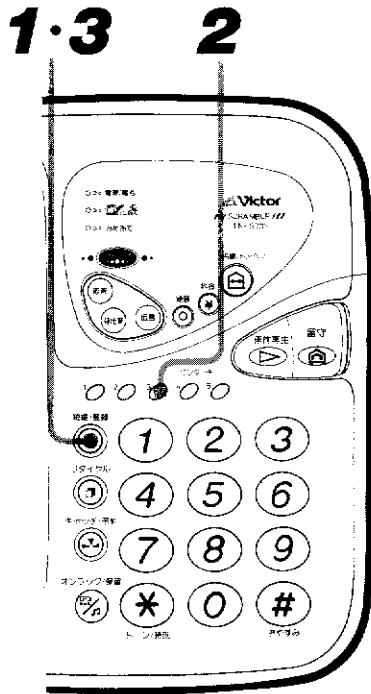

おめあてコールに設定するには

1 短縮/登録ボタンを押す

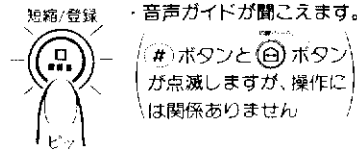

16秒以内

2 ワンタッチボタン3を押す

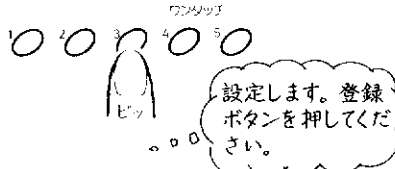

・押すごとに「設定 ↔ 解除」になります。

16秒以内

3 短縮/登録ボタンを押す

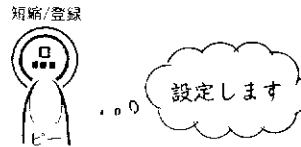

点灯

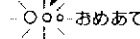

個人指定のメッセージを録音してもらうときは

4 留守番自動設定モードにしておく

・お買い上げ時は留守番自動設定モード (→ 55 ページ参照) になっています。

● 設定すると1回目の呼出し音は鳴らなくなります。

● 解除するときは

上記 2 のとき「解除」を選び、短縮/登録ボタンを押します。

おめあてコールするには

1 かける人は、まず呼出し音が1回鳴りだしたら切る

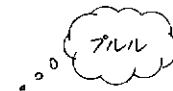

・プッシュホン (またはトーン記号の送れる電話機) を使います。
・電話局の交換機により、プルル音が短いこともあります。

2 1分以内にもう一度かけ直す (1~2回の呼出し音でつながります)



点滅

おめあて

スターのあとに子機番号を押してください。ビー

が聞こえます。

「ビー音が聞こえたら10秒以内に……」

3 スターボタンのあとに呼出したい子機の番号を押す

例：子機1を呼出すとき

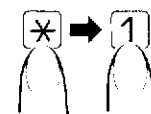

ただ今、呼出しをしています。

・指定した子機のみ呼出し音が鳴ります。



子機を充電器から取り上げお話しします。

● 子機が出ないときは

個人指定のメッセージが録音できます。

→ 「ただ今、呼出しをしています。」が聞こえ約45秒(無音)後に留守番に設定され、「個人指定のメッセージをお話してください」が聞こえます。メッセージをお話してください。

(テープが入っていないか、暗証番号を使って留守番に設定するモードのときは、応答専用メッセージのあと電話は切れます)

個人指定のメッセージが録音されていると、親機の用件再生ボタンを押したとき音声で知らせます。子機まで戻らずに親機で聞くことができます。

個人指定のメッセージを聞くには

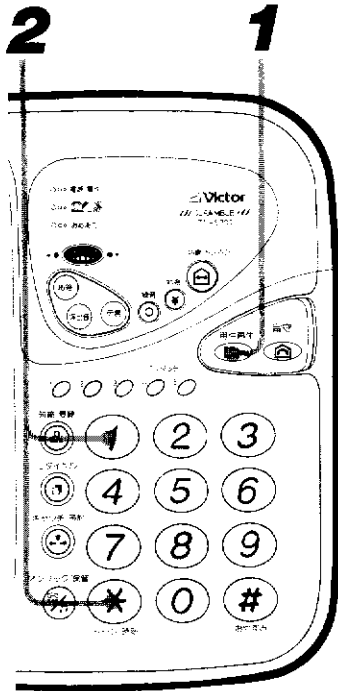

親機で聞くには

1 用件再生ボタンを押す



留守○件です。個人指定のメッセージがあります。スターのあとに子機番号を押してください。

3秒以内に

2 スターボタンのあとあなたの子機番号を押す

例：子機1のとき

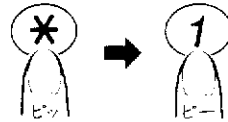

- ・1件目の用件から再生されます。
- ・個人指定のメッセージのところにくと、「個人指定のメッセージです」のあと再生されます。

子機で聞くには

1 用件再生ボタンを押す



- ・個人指定のメッセージを含め、全ての用件が再生されます。
- ・個人指定のメッセージのところにくると、「個人指定のメッセージです」のあと再生されます。

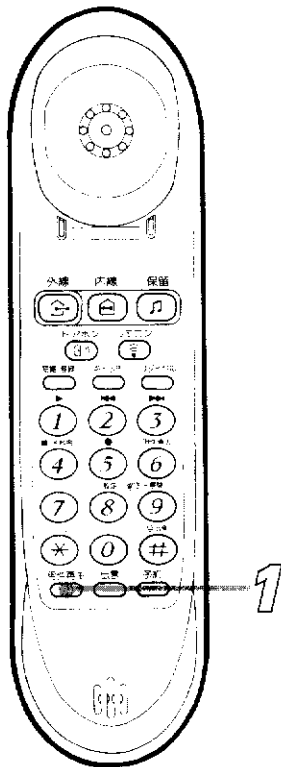

● 全ての用件を再生すると

テープが自動停止し、「再生が終わりました」が聞こえます。

● 子機番号を間違えたり、入力しなかったときは(親機のみ)

個人指定のメッセージは早送りされ、次の用件から聞こえます。

保留音を自作するには (我が家専用保留音)

保留メロディは、瑠璃色の地球が内蔵されています。保留音を自作したいときは、まず、自作保留音の録音モードに設定する必要があります。

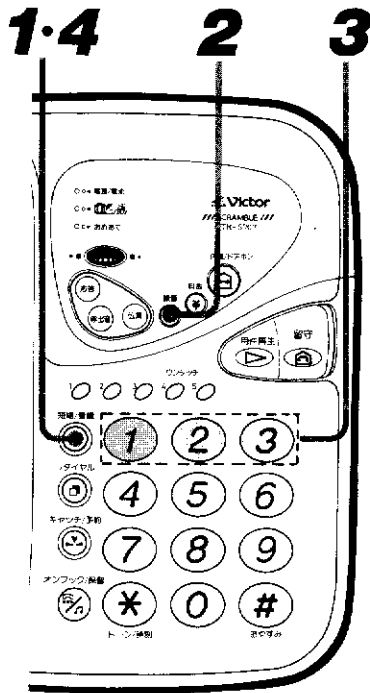

自作保留音の録音モードの設定

1 短縮/登録ボタンを押す



・音声ガイドが聞こえます。

(# ボタンと 録音 ボタンが点滅しますが、操作には関係ありません)

16秒以内に

2 録音ボタンを押す

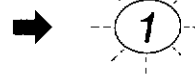

1です。

・現在設定されている録音モードが聞こえます。

16秒以内に

3 録音モードを設定する

・自作応答メッセージ8秒/
保留音8秒録音モード



使用する
ダイヤルボタン

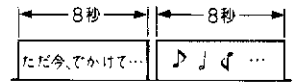

・保留音16秒録音モード*1

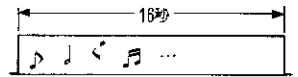

・自作応答メッセージ16秒録音モード*2

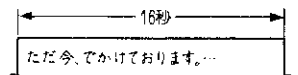

16秒以内に

4 短縮/登録ボタンを押す



例：保留音16秒録音モードに設定したとき

2です。

* 1 保留音16秒録音モードにすると

自作の応答メッセージは、録音できなくなります。内蔵の応答メッセージによる留守番になります。

* 2 自作応答メッセージ16秒録音モードにすると...

お買上げの状態です。保留音は、録音できなくなります。内蔵の保留メロディによる保留になります。

ご注意

- すでに応答メッセージまたは保留音が自作してあるとき、録音モードを設定すると、自作した音は消えます。

保留音16秒録音モードまたは8秒録音モードを選ぶと、保留音が録音できます。

自作保留音の録音

1 短縮/登録ボタンを押す

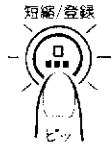

・音声ガイドが聞こえます。

(#ボタンと白ボタンが点滅しますが、操作には関係ありません)

16秒以内に

2 オンフック/保留ボタンを押す



・選ばれている保留メロディが聞こえます。

16秒以内に

3 録音ボタンを押す



受話器を取り上げてメッセージをお話してください。

が聞こえます。

受話器が自動的に上がって取りやすくなります。

16秒以内に

4 受話器を取り上げ「ピー」音のあと保留音を録音する

・長さ16秒(または8秒)以内です。

・ダイヤルボタンが光って録音の残り時間を知らせます。

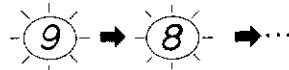
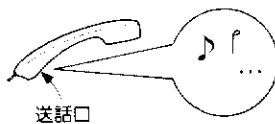

終わると自動停止します。

16秒(または8秒)より短い保留音にするには

5 録音ボタンを押す



録音した保留音が聞こえます。

●通話中、相手に待ってもらったとき  ボタンを押すと、自分で録音した保留音で保留できます。

保留音を選ぶときは **70** ページをご覧ください。

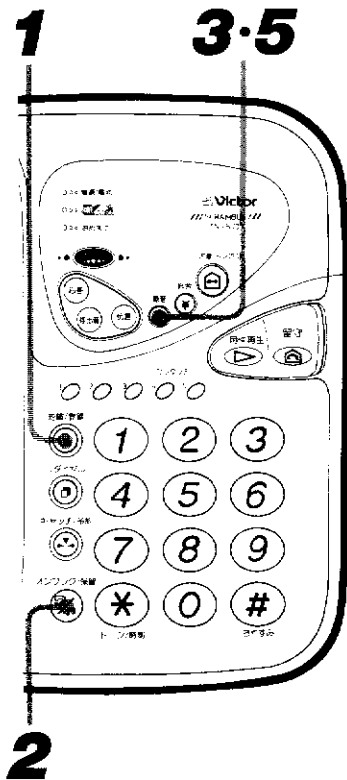

保留音を選ぶには — 保留音を自作したとき —

保留音を録音しておく、「自作の保留音 ↔ 瑠璃色の地球」が好みに応じて使えます。

保留音を選ぶには

受話器を置いたまま

1 短縮/登録ボタンを押す

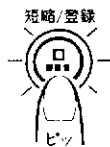

・音声ガイドが聞こえます。

(# ボタンと ☎ ボタンが点滅しますが、操作には関係ありません)

16秒以内に

2 オンフック/保留ボタンを押す



・選ばれている保留メロディが聞こえます。

16秒以内に

3 オンフック/保留ボタンを押して保留音を選ぶ



・押すごとに「自作の保留音 ↔ 瑠璃色の地球」が選べます。

- 受話器を取り上げるか または 16秒後に、選んだ保留音に設定されます。

〈お知らせ〉

オンフック/保留

- 保留音を自作していないときは、 ボタンを押しても「瑠璃色の地球」以外には変わりません。また自作応答メッセージ16秒録音モードにしてあるときも、「瑠璃色の地球」以外には変わりません。

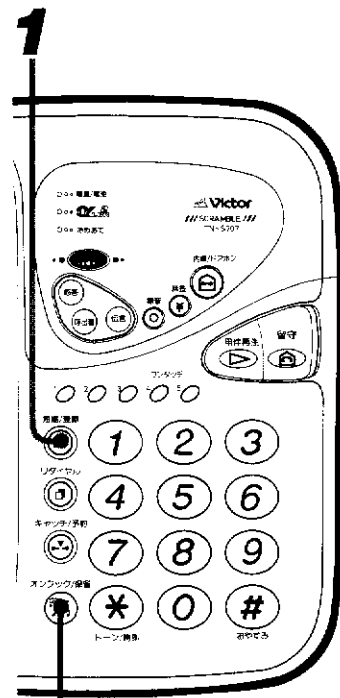

2-3

トーン信号による各種サービスの利用

ダイヤル回線でお使いの方も、一時的にトーン信号(ピッポツパツの音)を使った航空券予約や0990で始まる各種サービスが受けられます。

各種サービスを利用するには

親機

- 1** 相手先にダイヤルする
 ・希望するサービスの電話番号を押す。



相手につながるとテレホンサービスの説明が聞こえます。

- 2** **(*)** ボタンを押す
トーン信号
 ・ダイヤルボタンを押すとトーン信号が送られるようになります。

- 3** 相手先の指示にしたがってダイヤルボタンを押す

子機

- 1** 相手先にダイヤルする
 ・希望するサービスの電話番号を押す。



相手につながるとテレホンサービスの説明が聞こえます。

- 2** **(*)** ボタンを押す
トーン信号
 ・ダイヤルボタンを押すとトーン信号が送られるようになります。

- 3** 相手先の指示にしたがってダイヤルボタンを押す

- 電話を切ると元のダイヤル回線に戻ります。
- 具体的な使いかたは、各サービス窓口にお問い合わせください。

〈お知らせ〉

- JRの座席予約サービスやNTTの伝言ダイヤルは、プッシュホン回線専用です。ダイヤル回線ではつながりません。

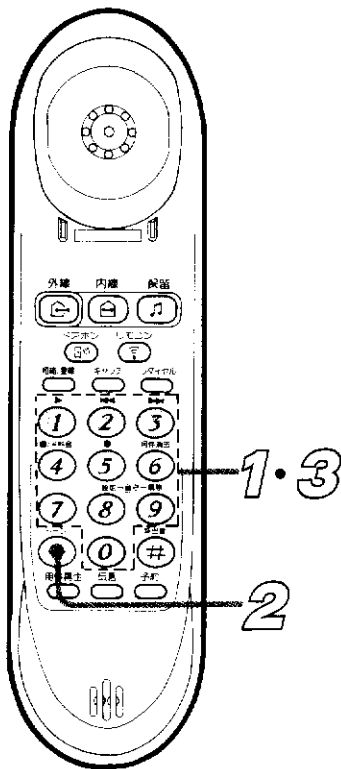
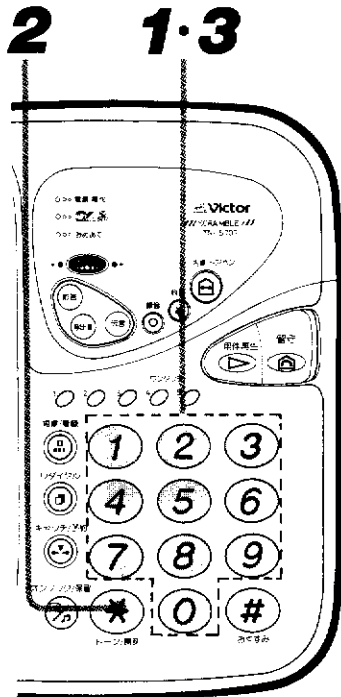

このページはNTTのサービスです。

別売りの子機が増設できます

子機が増設できます

増設できる子機の型名：TN-C700

- 台数は…
最大3台までです。子機2～子機4になります。
- お求めは…
お買上げの販売店でお求めください。
- ご使用の前に識別番号（IDコード）の登録が必要です
親機と付属の子機（子機1）、充電器を使います。
詳しくは、お買上げの販売店にお問い合わせください。
- 使いかたは
本機の取扱説明書と増設子機の取扱説明書をご覧ください。





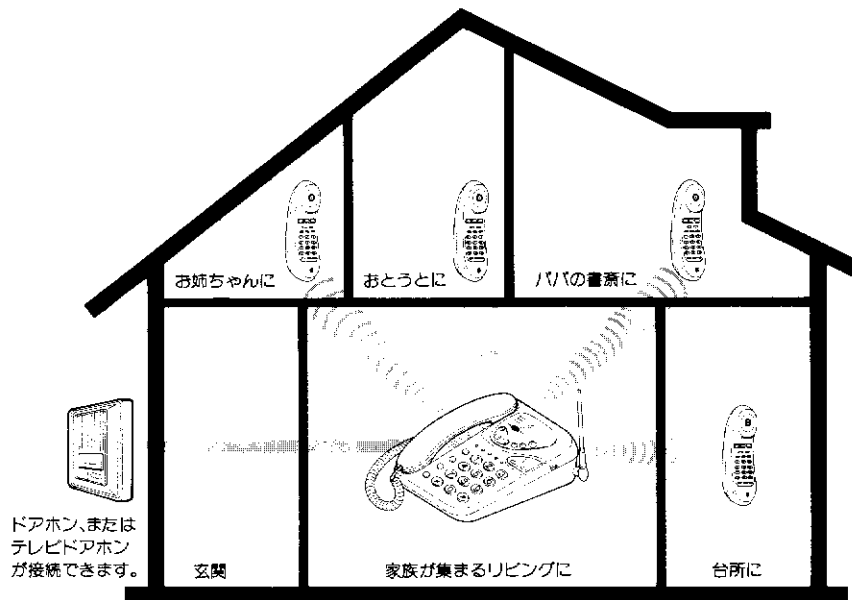

子機を増設すると

- ・子機から子機へ電話を転送することができます。（メッセージ転送）
- ・親機から子機を指定して内線通話ができます。
- ・設置、配線は付属の子機と同じです。



〈お知らせ〉

- 増設子機（TN-C700）とは、下記の表示が異なりますが、使いかたは同じです。

付属の子機	増設子機（TN-C700）
キャッチ 	フラッシュ 
リダイヤル 	ダイヤル/P 
電源ボタン 	電源ボタン 

- 増設する子機によっては、一部の機能がお使いになれないことがあります。

子機間でメッセージ転送するには (外線転送)

子機が増設してあるとき、外の人との通話を子機間でメッセージ転送できます。メッセージは最長20秒間です。

メッセージ転送するには

●例：子機1から子機2へ転送するには
通話中に

1 子機1の内線ボタンを押す



16秒以内に

2 ダイヤルボタン **②** を押す (転送したい子機の番号です)



・外の人には保留メロディが送られます。

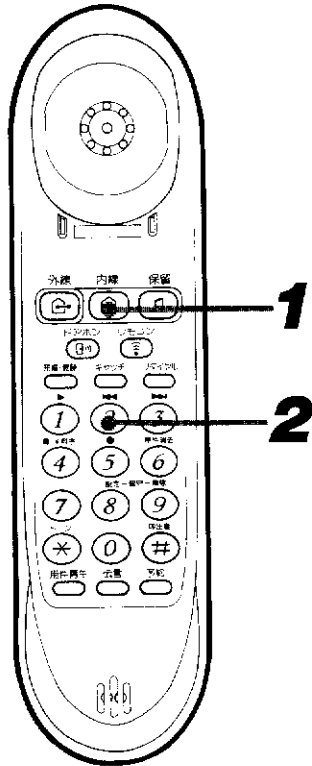

子機2は

●呼出し音が鳴ったら充電器から取り上げる

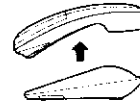

・待受け状態のときは



・呼出し音(ビロビロ...)がとまります。

呼出し音がとまったら

3 子機2にメッセージを伝える



20秒以内です。

伝えるだけで子機2との会話はできません。

メッセージを伝えたら

4 子機1を充電器に置く

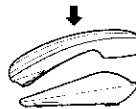

●子機2と外の人との通話になります

・または外線ボタンを押します
→ 待受け状態

●転送相手が出ないときは

もう一度内線ボタンを押します。

外の人との通話に戻ります。



これ絶対やってみよう編
内線編

その他の内線操作 (子機が増設してあるとき)

子機が増設してあるときも内線通話、外線転送、3者通話および内線割り込みができます。

子機が増設してあるときの内線操作

子機 → 親機 への内線操作

	操 作	
内線通話		・呼出し音が鳴ったら
外線転送	・外の人と通話中に 	・呼出し音が鳴ったら
3者通話	・外の人と通話中に 	・呼出し音が鳴ったら
内線割り込み	・親機通話中に 	・呼出し音が鳴ったら ・終わったら

親機 → 子機 への内線操作

	操 作	
内線通話	内線/ドアホン 	・呼出し音が鳴ったら
外線転送	・外の人と通話中に 内線/ドアホン 	・呼出し音が鳴ったら
3者通話	・外の人と通話中に 内線/ドアホン 	・呼出し音が鳴ったら
内線割り込み	・子機通話中に 内線/ドアホン 	・呼出し音が鳴ったら ・終わったら

●親機の内線ボタンを押すと、呼出しできるダイヤルボタンのランプが点滅します。

- ① → 子機1の呼出し
- ② → 子機2の呼出し
- ③ → 子機3の呼出し
- ④ → 子機4の呼出し
- * → 一斉呼出し

別売りのドアホンが接続できます

- ドアホン、テレビドアホンシステムが2台まで接続できます。接続のしかたについて詳しくは、ドアホンの取扱説明書をご覧ください。

テレビドアホンシステムを2台接続することはできません。

テレビドアホンシステム TN-DV1

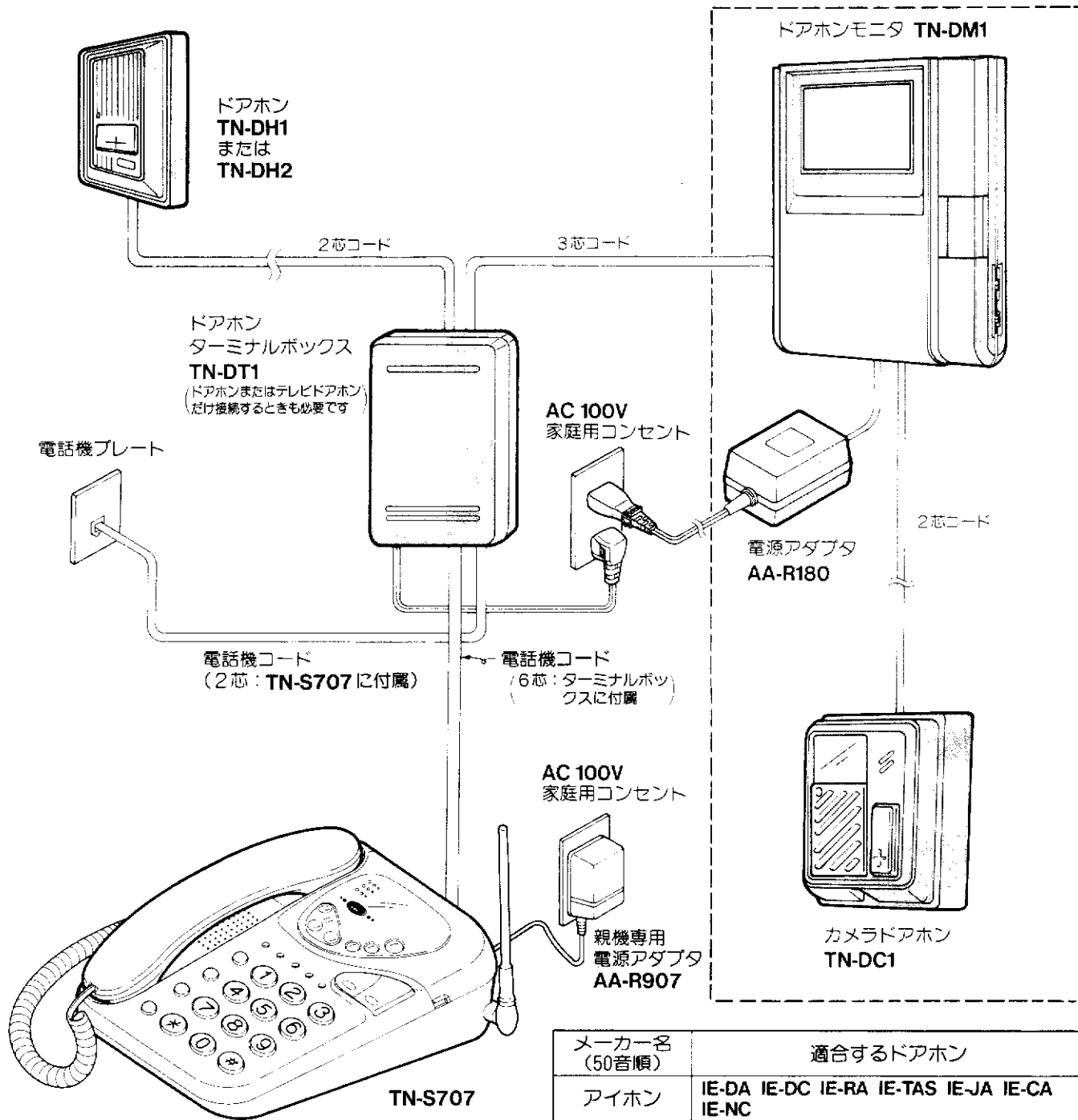

●適合ドアホン一覧表

右表のドアホンを現在お使いの場合は、上記のドアホンをお求めにならなくても、そのままお使いになれます。(ドアホンターミナルボックス TN-DT1 は必要です) ただし、チャイム(屋外の室内で会話のできないもの)は、使えません。

メーカー名 (50音順)	適合するドアホン
アイホン	IE-DA IE-DC IE-RA IE-TAS IE-JA IE-CA IE-NC
岩 通	ドアホン N
NTT	E-104DH
神 田	KB-1A
富 士 通	FC-201A FC-201B FC-201C FC-201D
松下通信工業	VF-521 VF-522 VF-523U VF-523D VL-568 VL-568G VL-568U VL-568D VL-569 VL-582A VL-584D VL-585D VL-586P VL-587P VL-592 VL-593 VL-594A
松下電工	EJ-502 EJ-501W EJ-102

1993年8月現在

内線編
これ絶やしてみよ編

ドアホンに答えるには

ドアホンの呼出しボタンが押されると、親機と子機の呼出し音が鳴ります。

ドアホンから呼ばれたら

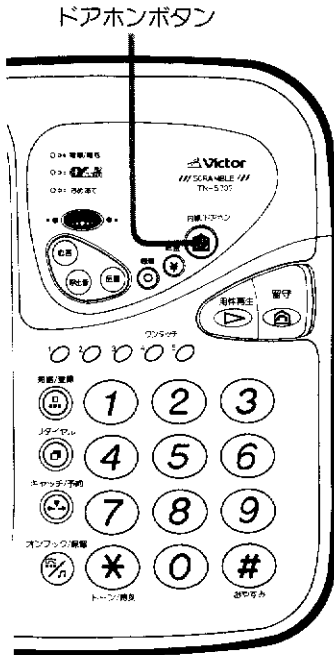

ドアホンボタン

親機で応答するには

1 呼出し音(ピンポン)が鳴る

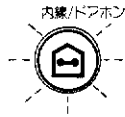

・受話器が自動的に上がって取りやすくなります。
・テレビドアホンの場合、映像もうつります。

2 受話器を取り上げお話しする



子機で応答するには

1 呼出し音(ピロピロ)が鳴る



・テレビドアホンの場合、映像もうつります。

2 子機を取り上げお話しする

・充電器に置いてあるとき
・待受け状態のときは

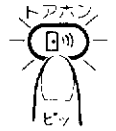
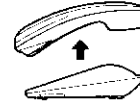

終わったら

3 受話器を置きます

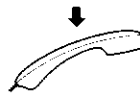

3 充電器に置きます

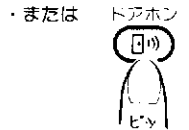

→待受け状態

ドアホンボタン

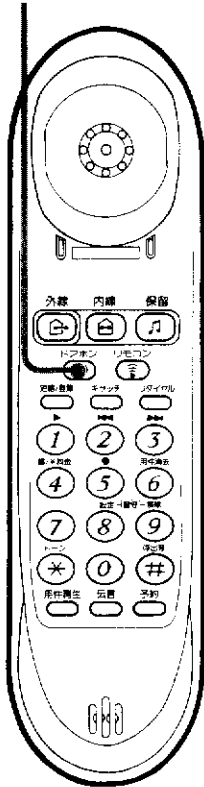

● 外の人と通話中にドアホンの呼出し音が鳴ったら…

ドアホンボタンを押すと来客と話せます(外の人との通話は保留になります)。もう一度ドアホンボタンを押すと、外の人との通話に戻ります。

● ドアホン通話中に電話がかかってきたら

親機の場合



を押す

子機の場合



を押す

・ドアホン通話から外の人との通話になります。

ドアホンで留守番録音するには

ドアホンを使って、来客の用件を録音しておくことができます。

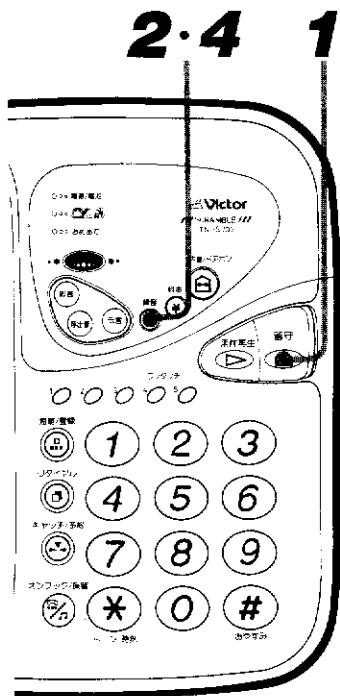

ドアホンで留守番録音するには

準備

- 背面の録音モード切替スイッチを「ドア」側に切替えておきます。

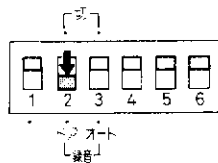

ドアホン用の応答メッセージを録音するには

1 留守ボタンを押す



・設定されている
応答メッセージ
が聞こえます。

留守中に訪問者があると
1 ドアホンの呼出しボタンが押されると応答メッセージで対応します

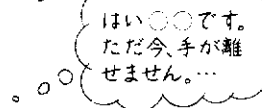

2 録音ボタンを押す

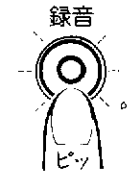

受話器を取り上げて
メッセージをお話し
ください。

・受話器が自動的に上がって取りやすくなります。

2 来客が用件を話すと録音されます (最長1分以内)

・着信同時録音または「ピー」音からの録音のいずれかになります。

ドアホン用の応答メッセージの例

- はい、○○です。いま手が離せません。もしわけありませんが、「ピー」という音のあとに、お名前とご用件をお話してください。

3 受話器を取り上げメッセージを話す

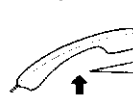

・長さは16秒以内です。

● 終わると日時と曜日が記録されます。

テープ
巻き始め

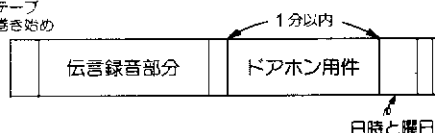

・用件再生ボタンを押すと聞くことができます。

録音をやめるときは

4 録音ボタンを押す (16秒を超えると自動停止します)



・録音したドアホン用の
応答メッセージが聞こえ
「ピー」音のあと留守番に
設定されます。



ご注意

- ドアホン留守番録音中は、子機でドアホン通話はできません。

- ドアホン用の応答メッセージは、防犯上はつきり留守であることが分りにくい表現にすることを勧めます。
- 自作の応答メッセージは、ドアホン用の応答メッセージを録音すると消えます。

この紙文や...の内線編

伝言を残したり聞くには — 親機にテープを入れておきます。 —

家族への伝言を残して外出するときに便利です。長さは30秒以内で、合計2分までテープに録音できます。(最大9件まで)

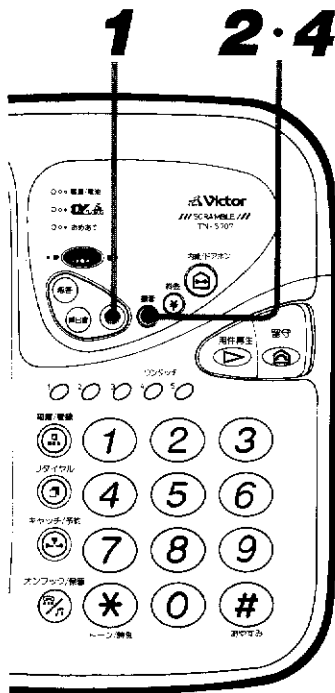

伝言を録音するには

親機で録音するには

1 伝言ボタンを押す



- ・伝言ボタンのランプが点灯します。
- ・録音ボタンのランプが点滅します。

2 録音ボタンを押す

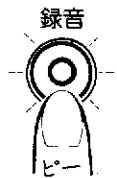

- ・テープが位置出しになり「しばらくお待ちください」が聞こえます。
- ・位置出しができる、受話器が自動で上がります。

「受話器を取り上げて、メッセージをお話ください。」が聞こえたら……

3 16秒以内に受話器を取り上げ 伝言を話す

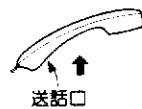

- ・「ピー」音のあと送話口に向かって話します。(録音ランプ点灯)
- ・30秒を超えると「これ以上録音はできません」が聞こえます。

子機で録音するには

1 子機を取り上げ、伝言ボタンを押す



- ・ゆっくりした点滅に変わるとリモコンモードになります。

2 ダイヤルボタン(5)を押す



- ・テープが位置出し中は、「ピー・ピー…」音が聞こえます。

「メッセージをお話ください。」が聞こえたら……

3 伝言を話す

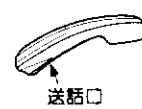

- ・送話口に向かって話します。
- ・30秒を超えると「これ以上録音はできません」が聞こえます。

終わったら

4 録音ボタンを押す



- ・録音がとまったら受話器を置きます。
- ・伝言ボタンのランプが点滅に変わります。

4 伝言ボタンを押す



- ・録音がとまります。
- ・待受け状態のままにしておくかまたは充電器に置きます。

●伝言は次の位置に録音されます。

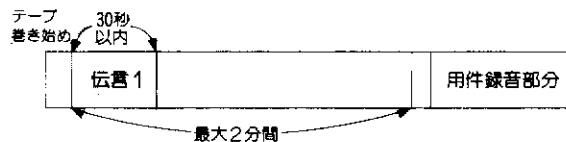

●別の伝言を録音するときは、最初から操作してください。

また16秒以内に受話器を取り上げなかったときも、最初から操作してください。

●伝言がいっぱいで録音できないときは、録音ボタンを押しても「これ以上録音はできません」が返ってきます。

伝言が録音されているときは、伝言ボタンのランプが点滅になって知らせます。

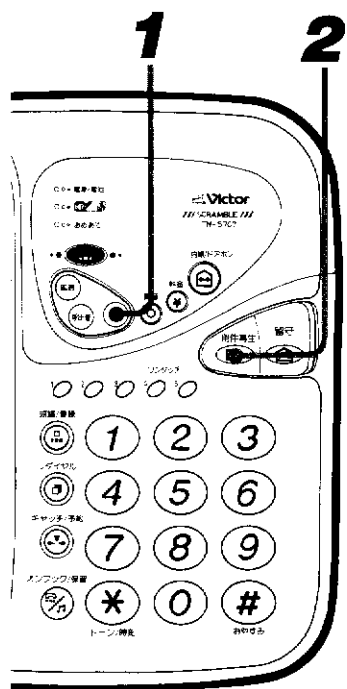

伝言を聞くには

親機で聞くには

1 伝言ボタンを押す

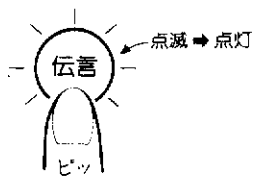

子機で聞くには

1 子機を取り上げ伝言ボタンを押す

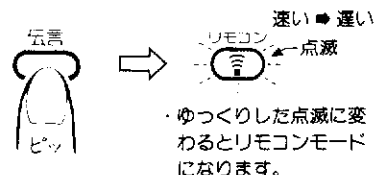

2 用件再生ボタンを押す

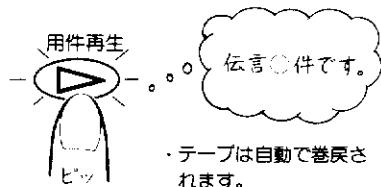

・伝言が再生され、スピーカから聞こえます。

2 用件再生ボタンを押す

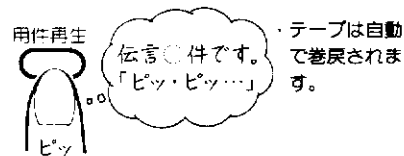

・伝言が再生され、受話口から聞こえます。

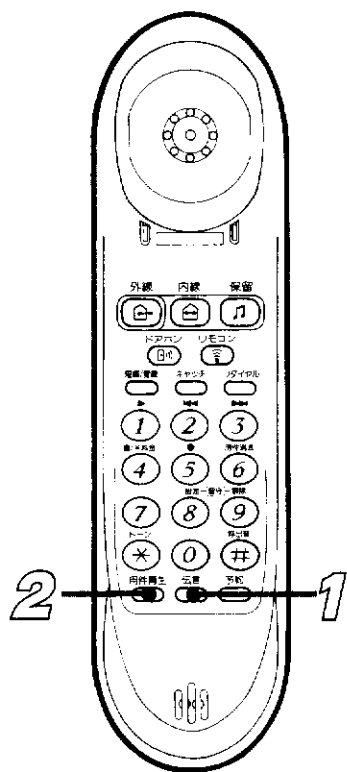

● 伝言を聞き直すには

伝言再生中にテープカバーを開け、巻戻しボタン(子機は②ボタン)を押します。頭出しができるると再生に戻ります。

● 次の伝言の頭出しをするには

伝言再生中にテープカバーを開け、早送りボタン(子機は③ボタン)を押します。頭出しができるると再生に戻ります。

● 終わると自動停止し、「再生が終わりました」が聞こえます。

- ・親機：このままにしておきます。
- ・子機：充電器に置く。
または伝言ボタンを押す。
→ 待受け状態

● 伝言を消すには (伝言を聞き終わったら…)

- ・親機 (伝言ボタンのランプが点滅しているとき)
- ・子機 (リモコンボタンのランプが消えているとき)

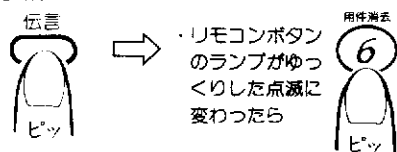
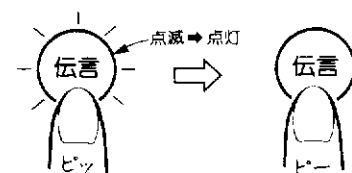

・終わったら充電器に置くかまたは伝言ボタンを押します。

新たに伝言を録音すると、伝言1が消去され新しい伝言になります。

外出先から伝言を録音したり聞くには

暗証番号の下1ケタを使うとリモコンで伝言の操作ができます。
プッシュホンまたはトーン信号の送れる電話機を使います。

外出先から伝言を録音したり聞くには



1 自宅にダイヤルする

① ② ③
④ ⑤ ⑥
⑦ ⑧ ⑨
* 0 #

2 呼出し音3回(または5回)でつながり応答メッセージが聞こえる

ただ今でかけて
おります。「ピー」...

「ピー」音が終わったら...

3 暗証番号下1ケタ → # を入力する

例：暗証番号9876のとき

間違えると「ピー・ピー・ピー」音のあと
「番号が間違っています」が聞こえます。
(3回間違えると電話は切れます)

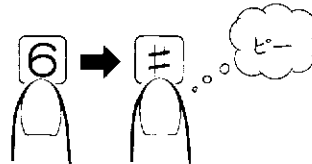

正しい番号を入力すると「ピー」音が返ってきます。

「操作番号とシャープを押して
ください」が聞こえたら

4 伝言の録音・再生ができます。

録音でいっぱいときは「これ以上録音は
できません」が聞こえます。

こんなことができます	使用する ダイヤルボタン
伝言の録音 (30秒以内) 「ピッ・ピッ」音のあと「メッセージをお話してください。ピー」音が聞こえたら、送話機に向かって伝言を話します。 ・29秒以下で録音をやめるとき	⑤ → # ④
伝言の再生 「伝言〇件です」が聞こえます。 終わると、「再生が終わりました」が聞こえます。	① → #
伝言の聞き直し (伝言再生中) 伝言の早送り (伝言再生中)	② → # ③ → #
伝言の消去 「伝言用件を消去します。もう一度操作番号とシャープを押してください」が聞こえたら えたらもう一度 ⑥ → # を押します。	⑥ → #

● 終わったら受話器を置きます

通話を録音するには

お話し中の内容を残しておきたいときは、通話録音しておく便利です。
またイタズラ電話の反撃には逆送話として使えます。

通話中の内容を録音するには (逆送話)

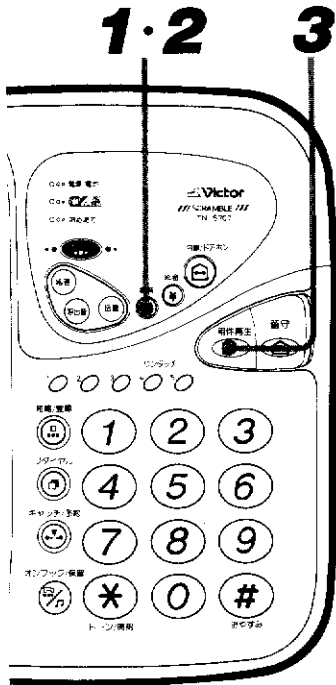

親機で通話中に録音するには

1 通話中に録音ボタンを押す



子機で通話中に録音するには

1 通話中にリモコン→ダイヤルボタン⑤を押す

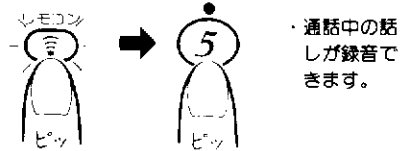

止めるときは

2 もう一度録音ボタンを押す

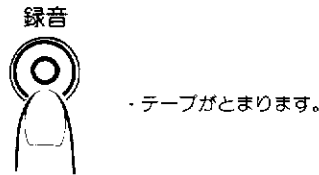

2 ダイヤルボタン④を押す

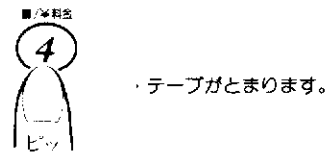

逆送話するときは

3 用件再生ボタンを押す

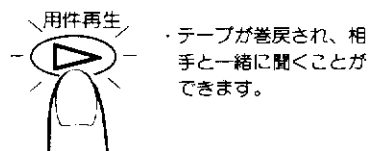

逆送話するときは

3 ダイヤルボタン①を押す

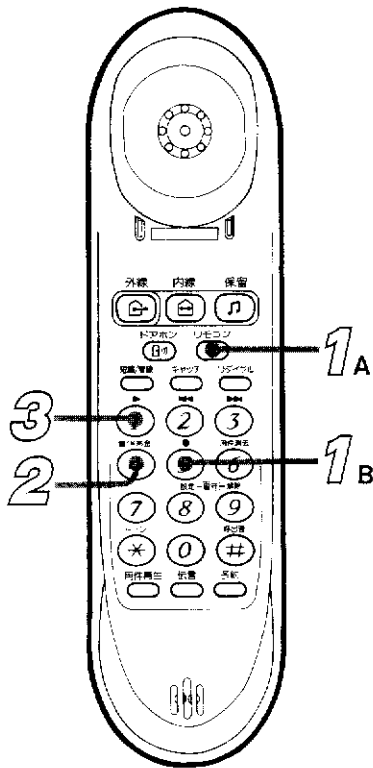
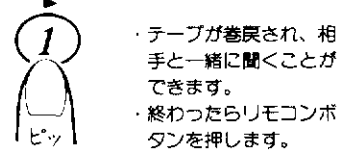

● 終わるとテープは自動停止します。

● 通話が終わってから聞くには (留守番が設定してあるときは、先に解除します)

親機

子機

テープカバーをあげ



リモコン ① → ② → ① を押します。

とめるときは ④ を押します。
この場合、巻戻し中のテープの自動
頭出しはしません。

● 再生中に電話がかかってきたら

そのまま受話器を取り上げ (子機は外線ボタンを押して) お話しします。
テープは自動停止します。

通話が終わったら、上記の「通話が終わってから聞くには」の操作をします。

この機種の録音機能は、通話中にのみ有効です。

オート通話録音するには (誰からコール電話番)

本人が留守にしていたり電話をとれないとき、子供さんなどに安心して出てもらうことができます。通話を約15秒自動的に録音します。

オート通話録音するには —留守番電話に設定されていないとき—

準備

- 背面の録音モード切替スイッチを「オート」側に切替えておきます。

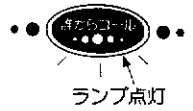
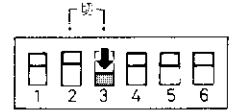

1 親機にテープを入れておく

- ・ マイクロカセットテープ (MC-30 または MC-60) を使います。
- ・ テープは自動的に走行し、指定の位置でとまります。

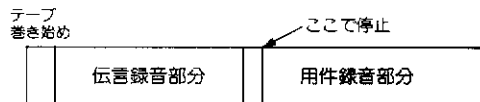

電話がかかってきたら

2 受話器 (または子機) を取り上げる → 録音開始



- ・ 通話を約15秒自動的に録音します。

終わったら

3 受話器 (または子機) を置く

- ・ かかってきた電話ごとにオート通話録音されます。受話器 (または子機) を置くとそのときの日時と曜日を録音します。

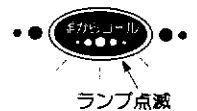

ご注意

- 内線通話のときは、録音されません。
- 留守番電話に設定されていると、オート通話録音されません。誰からコールランプは、消灯に変わります。

* オート通話録音は :

通話を約 15 秒自動的に録音しますので、誰からの電話かわかる誰からコール電話番になります。(誰からコールランプが点滅します) テープの位置によっては、通話の頭が録音しきれないことがあります。

子供さんなどから電話があったことを聞いたら、次の手順で聞いてください。
(誰からコールランプが点滅しています)

オート通話録音された内容を聞くには

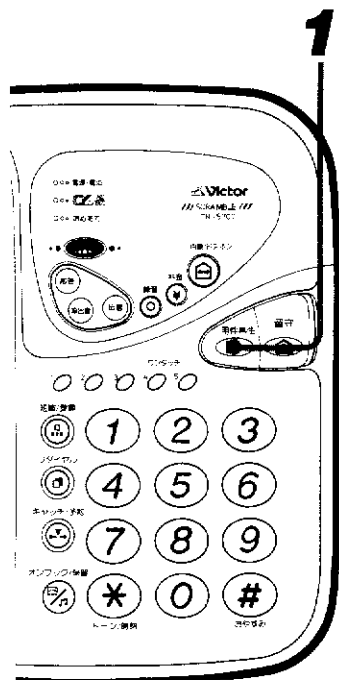

- 親機で聞くには
1 用件再生ボタンを押す



- ・テープが巻戻され、1件目から聞くことができます。スピーカから聞こえます。
- ・早送りボタンを押すと早送りできます。

- 子機で聞くには
1 子機を取り上げる

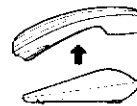

- 2** 用件再生ボタンを押す



- ・テープが巻戻され、1件目から聞くことができます。受話口から聞こえます。
- ・再生中に **3** ボタンを押すと早送りできます。

- 終わるとテープが自動停止し、「再生が終わりました。ピー」音が聞こえます。

- オート通話録音の内容を聞いているとき電話がかかってくるとテープはオート通話録音の終わりまで早送りされます。テープの位置によっては録音しきれないことがあります。

- オート通話録音の内容を消すには

テープカバーをあけ

- 1** テープをいったん取り出す

- 2** 再びテープを入れる

- ・テープが自動的に走行し、指定位置で止まります。
(誰からコールランプが点灯に変わります)



- ・電話がかかってくると通話録音1の部分から録音し直されます。

- 留守番に設定するときは

オート通話録音は用件録音の部分に録音されています。
必ずオート通話録音の内容を聞いてから設定してください。

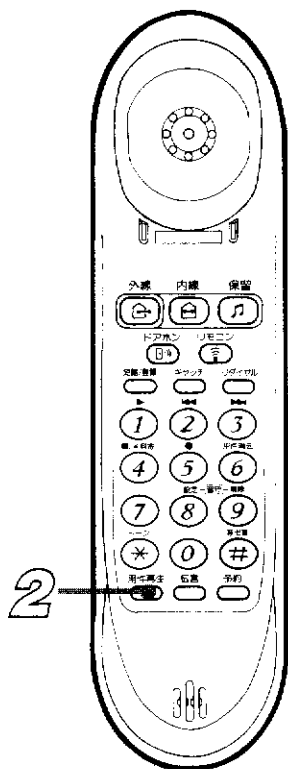

この録音やしては、録音編

壁に掛けて使うには

親機を壁に掛けて使うには

1 付属のネジを取り付ける

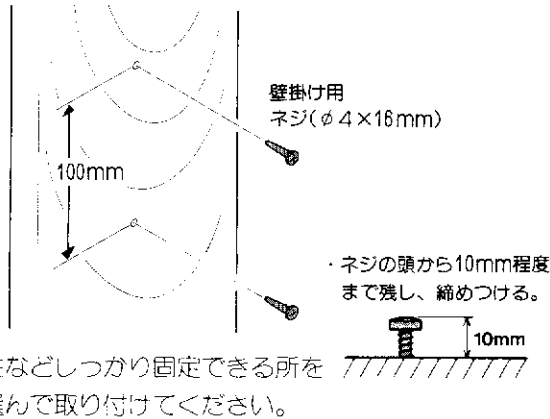

2 背面の受話器ポップアップ切替スイッチを「切」側にする

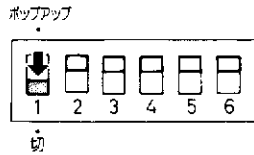

3 受話器掛け用のツメを裏返して差し込む

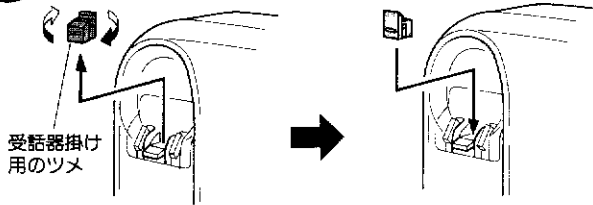

4 壁掛け用の穴をネジにはめ込む

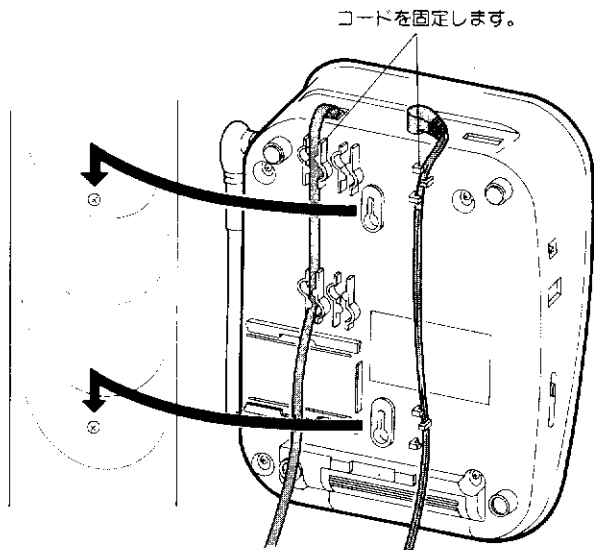

・取り付けが緩いときは、ネジを締めつけてください。

子機(充電器)を壁に掛けて使うには

1 付属のネジを取り付ける

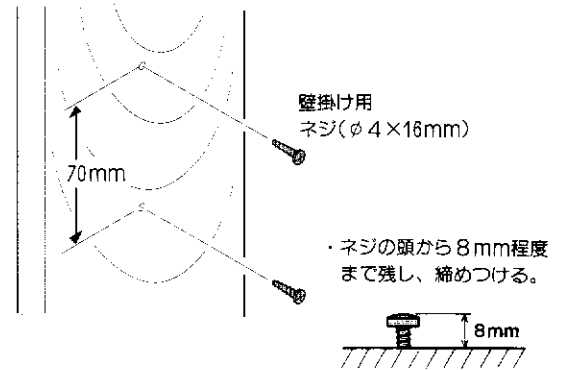

2 壁掛け用の穴をネジにはめ込む

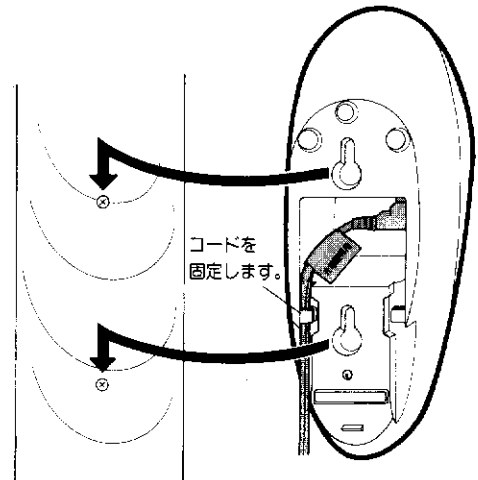

・取り付けが緩いときは、ネジを締めつけてください。

お手入れのしかた

充電用端子のお手入れ

充電用端子が汚れていると、充電できないことがあります。月に一度、乾いた柔らかい布でからぶきしてください。

充電用端子と子機の接点（金属部分）は、充電のための大切な部分です。いつもきれいに保ってお使いください。

●子機

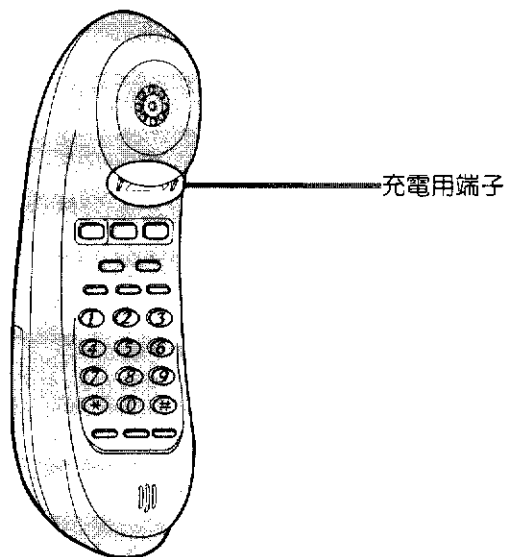

●充電器

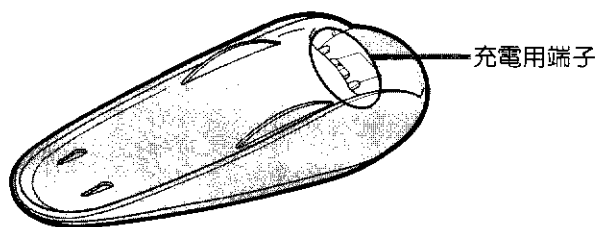

汚れがひどいときは、ぬるま湯をふくませてふきとります。

デッキ部のヘッドのお手入れ

2か月に一度の割合でヘッドやピンチローラ、キャプスタンを清掃してください。別売りのクリーニングキット **CK-1A** をお使いになると便利です。

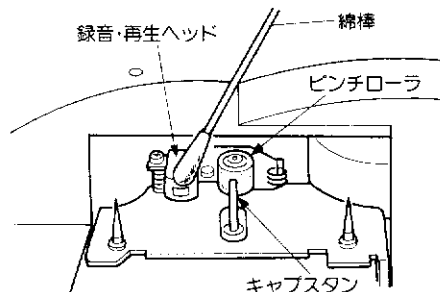

- テープを再生したとき、次のような症状はヘッドの汚れが原因です。
 - ・音が途切れる。
 - ・音がこもる。
 - ・音がかさい。

親機、子機のお手入れ

親機や子機が汚れたら、柔らかい布でから拭きしてください。汚れがひどいときは水で布をしめらすか、中性洗剤を少し布につけてふき、あとはからぶきしてください。

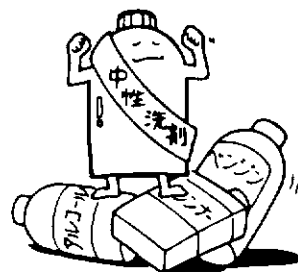

- 化学ぞうきんをお使いになる場合は、その注意書に従ってください。

ご注意

- シンナーやベンジン・アルコールなどの化学薬品でふいたり、殺虫剤をかけないでください。キャビネットが変色したり表面の仕上げをいためることがあります。

正しくお使いいただくために

子機の防水機能について

- 子機は生活防水(JIS保護等級④防まつ形)機能付です。



洗車やお料理中に電話があっても、ぬれた手のままで子機をとって通話することができます。ただし水中電話ではありませんので次のような点にはご注意ください。

- 浴室など湿気の多い所に放置しない。
- 水道の水等を直接かけない。

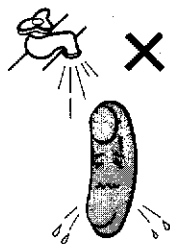
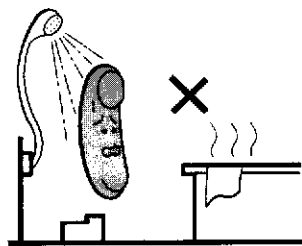

- ぬれたまま0°C以下になる場所に放置しない。

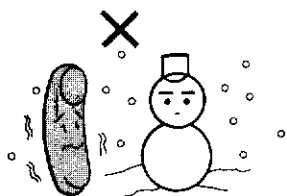

- 充電端子に水滴がついたときは、乾いた布でふきとってください。そのまま充電器に戻さないでください。
- 子機がぬれたときは

送話口(または受話口)が水滴でふさがってしまった場合、そのままお使いになりますと通話の妨げになります。子機を軽く振って水滴を落とすか、または乾いた柔らかい布でふき取ってからお使いください。

ワンポイント

- JIS 保護等級 ④ 防まつ形とは
バスルームやプールサイドなどで使用したとき、子機に水しぶきがかかっても内部に水分が進入するのを防ぐ構造になっているものをいいます。

使用上のご注意

故障や感電、事故の原因になりますので、次のような点にはご注意ください。

- 家庭用コンセント(AC100V)以外では使用しない。

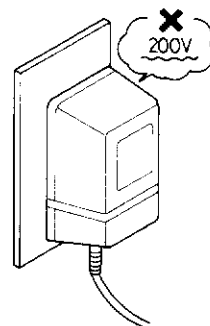

- 電源アダプタのコードを無理に折り曲げたりしない。

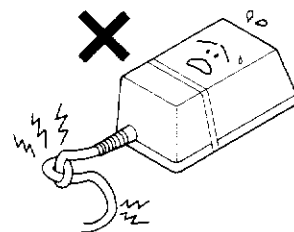

- 分解や改造はしない。
(法律で禁止されています。)

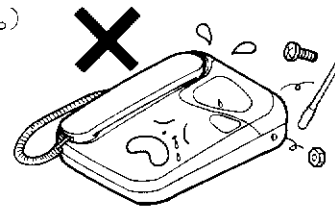

- テレビやOA機器などの電気製品のすぐ近くで使ったり、車やバイクなどが近くを通ったときに雑音が入ることがあります。

- テレビの近くでお使いになりますと、コードレス電話機の電波の影響でテレビの画面が乱れることがあります。このようなときは、できるだけ離れた所でお使いください。

- 電話をかけた受けるときは、親機と子機の接続動作をするため今までの電話機より、つながるまでに多少時間がかかることがあります。

- この電話機は、日本国内用に設計されています。電源電圧や電話交換方式、電波法の異なる海外では使用できません。

This telephone is designed for use in Japan only and can not be used in any other country.

置き場所について

次のような所には置かないでください。雑音や誤動作の原因になります。

- テレビやラジオ、OA 機器
- 直射日光の当たる所、極端に寒い所

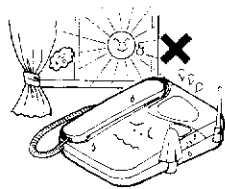
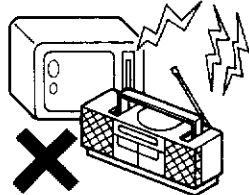

- 不安定な所、振動の多い所
- 湿気の多い所

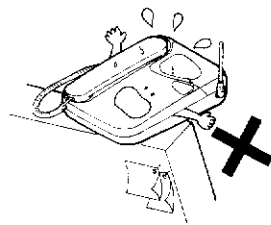

- ほこり(埃)の多い所

- スピーカの上など磁気を発生させるものの近く

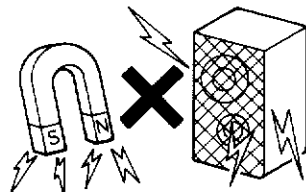
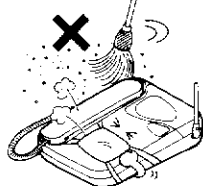

あらかじめ通話できる範囲、場所を確認してから、電話機を設置してください。

取付けは

- この電話機の接続はモジュラー式です。回転ダイヤル回線、プッシュホン回線のどちらにも接続できます。なお差し込み不十分であったり、電話機コードを抜くと通話が切れます。
- 共同電話、公衆電話、地域集団電話およびホームテレホン、ビジネスホンには接続できません。ファクシミリとの接続は、ファクシミリのメーカーにお問い合わせください。

電源について

- 家庭用コンセント(交流 AC100V)が必要です。

親機、充電器の電源アダプタを、いつも電気がきているコンセントにつないでおいてください。

(夜電源を切ってしまうところは、停電状態になってしまいますので避けてください)

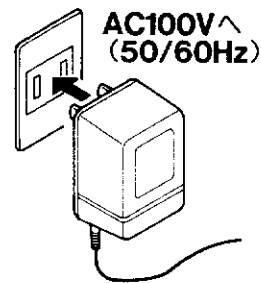

- 子機は充電が必要です。

お使いになるまえに子機を充電器で充電してください。約 15 時間でいっぱい充電されます。(充電のしすぎはありません)

- 子機を使用しないときは、充電器に戻しておいて充電してください。



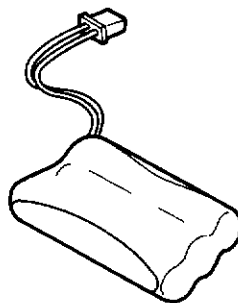

子機のバッテリー(充電式電池)について



子機のバッテリーの寿命は、使いはじめてからおよそ 2 年です。これをすぎると、充電しても続けて通話できる時間が 6 時間より短くなってきます。長時間充電してもすぐに使えなくなるときは、新しいバッテリーと交換してください。

こんなときは

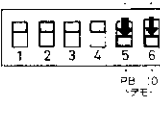
—おや？故障かな？と思ったら……
修理を依頼される前にちょっとお確かめください。—

こんなときは	こうなっていないか	こうしてください	参照ページ	
電 話 機 能	勝手に呼出し音が鳴ったり受話器が上がる。	<ul style="list-style-type: none"> 背面のダイヤルモード切替スイッチが「デモ」位置になっている。 	<ul style="list-style-type: none"> プッシュホン回線に合わせるときは、右端の6のスイッチを「20」側にしておく。 	13
	操作ができない。	<ul style="list-style-type: none"> 電源アダプタがはずれている。 	<ul style="list-style-type: none"> 家庭用コンセントにしっかり差し込む。 	10
		<ul style="list-style-type: none"> 充電器用の電源アダプタを親機に使っている。 	<ul style="list-style-type: none"> 親機には大きい方の電源アダプタを使う。 	10
		<ul style="list-style-type: none"> 停電中のため。 	<ul style="list-style-type: none"> 停電が復旧するまで待つ。(受話器での通話はできます) 	.
	電話がかけられない。	<ul style="list-style-type: none"> 背面のダイヤルモード切替スイッチが電話回線と合っていない。 	<ul style="list-style-type: none"> プッシュホン回線 → 「PB-20」ダイヤル回線 → 「DP-20」又は「-10」に 	13
		<ul style="list-style-type: none"> 子機を充電していない。 	<ul style="list-style-type: none"> 子機は、必ず充電してから使う。 	14
		<ul style="list-style-type: none"> 親機(または子機)が使用中のため。 	<ul style="list-style-type: none"> 使い終わるまで待つ。 	30
	子機の外線ボタンを押しても電話がかけられない。	<ul style="list-style-type: none"> 「着信専用」になっている。 	<ul style="list-style-type: none"> 親機でかける。 	61
	呼出し音が聞こえない。	<ul style="list-style-type: none"> 呼出し音量切替スイッチが「切」に設定されている(親機)。 	<ul style="list-style-type: none"> 「小」または「大」に合わせる。 	17
		<ul style="list-style-type: none"> 呼出し音が鳴らなくしてある(子機)。 	<ul style="list-style-type: none"> 充電器から取り上げ  ボタンを2秒以上押す。→ 「ピッ」音 	17
<ul style="list-style-type: none"> 親機(または子機)が優先着信に設定してある。 		<ul style="list-style-type: none"> 親機は8回(子機は6回)優先したあと両方とも鳴ります。 	62	
子機で通話中に雑音(ザーツ音)が入る。	<ul style="list-style-type: none"> 親機と離れすぎている。 	<ul style="list-style-type: none"> 親機に近づいて通話する。 	.	
	<ul style="list-style-type: none"> テレビやOA機器など雑音を発生する機器の近くで使っている。 	<ul style="list-style-type: none"> 雑音を発生する機器から離れて使う。 	.	
	<ul style="list-style-type: none"> 親機と鉄筋コンクリートなどでさえぎられている。 	<ul style="list-style-type: none"> 親機との見通しがよい所で使う。 	5	

	こんなときは	こうなっていませんか	こうしてください	参照 ページ
電話機能	子機が充電できない。	・バッテリーが交換時期(約2年)になっている。	・販売店で新しいバッテリー(BN-R36)をお求めください。	15
		・充電器の電源アダプタがはずれている。	・家庭用コンセントにしっかり差し込む。	14
	子機で通話中に、途中で切れてしまう。	・並列接続の電話機でとった電話をそのまま子機でとり直したため。	・充電器から取り上げ  ボタンを押してから話す。	.
留守番機能	留守中の用件が録音できない。	・マイクロカセットテープが入っていない。	・応答専用の留守番になります。テープを入れるかまたは用件を全て聞いてから留守番に設定し直す。	45
		・テープの巻き終わりまで用件が録音されている。		46
		・停電中のため。	・停電中は留守番動作しません。	.
留守番を解除しても用件再生のランプが点滅している。	・「用件アリ」を知らせるために点滅しています。	・点滅を消すときは  ボタンを2回押す。	49	
伝言機能	伝言の録音ができない。	・伝言が2分まで録音されている。	・伝言を全て聞いてから  ボタンを2回押す。	79
外線リモート機能	外出先からリモート操作ができない。	・トーン信号(ピッポッパツ)が出せる電話機を使っていない。	・プッシュホンを使う。	56
		・暗証番号が間違っている。	・正しい暗証番号を入力する。	56
	知らない間に留守番に設定されている。	・呼出し音が45秒以上続いたため。 (お買上げ時は留守番自動設定モードになっています)	・外線リモートによる留守番設定モード(留守番自動設定モードを解除)にする。	55

●上記の処置をしても正しく動作しないときは……

テープカバーを開け、リセットボタンを押してください。
この場合、次の登録内容は取り消されます。



- ・ワンタッチダイヤルと短縮ダイヤル
- ・自作の応答メッセージ
- ・自作の呼出し音
- ・モーニングコールの時刻
- ・自作の保留音

また次の登録内容は初期設定に戻ります。

- ・現在時刻と曜日、年月日
- ・用件録音時間
- ・暗証番号
- ・自作の光コール

もう一度設定し直してください。

保証書とアフターサービス

保証書について

- この製品には、保証書が添付されております。保証書は、お買い上げいただいた販売店でお渡ししますので、所定事項の記入および記載内容をご確認いただき、大切に保存してください。
- 保証期間は、お買い上げの日より1年間です。

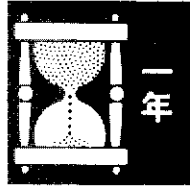

補修用部品の保有期間について

- この製品の補修用性能部品（製品の機能を維持するために必要な部品）を、製造打ち切り後最低8年間保有しています。保有期間が経過した後も、故障箇所によっては修理可能な場合がありますので、お買い上げの販売店または最寄のサービス窓口にご相談ください。

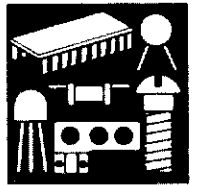

アフターサービスについて

調子が悪いときはまず点検を



この取扱説明書をもう一度ご覧になって故障がどうかお調べください。

それでも具合の悪いときはサービスへ



お買い上げの販売店に次のことをお知らせください。

- ・品名：TN-S707
- ・おところ、おなまえ
- ・ご自宅までの道順(目標物)
- ・故障の症状
(例：通話ができない)

保証期間中の修理は



保証書の記載内容に基づいて修理させていただきます。詳しくは保証書をご覧ください。

保証期間経過後の修理は



修理によって機能が維持できる場合は、お客様のご要望により有料で修理させていただきます。

アフターサービスについてご不明な点は



お買い上げの販売店または別紙の「ビクターサービス窓口案内」をご覧ください。最寄のサービス窓口にご相談ください。

- おぼえのため、記入しておくくと便利です。

お買い上げ年月日	年 月 日
お買い上げ店名	電話 () - -
もよりのビクターサービス窓口名	電話 () - -

ご注意

- 本機は容易に開けられない構造になっています。おやみに中を開けて改造すると、電波法にふれますのでご注意ください。また改造した場合、修理はお引き受けできません。
- 本機の故障または不具合等により録音、通話およびリモートコントロールなどにおいて、利用の機会を逸したために発生した損害等の付随的損害の補償については、当社は一切その責任を負いませんので、あらかじめご了承ください。

用語索引

— ボタンやスイッチなどについては、①～⑩ページの「各部のなまえ」をご覧ください。 —

あ

ページ

α-LCR	21
暗証番号	54
居留守モニター	46
応答メッセージ	45
オート通話録音	82
お先にコール予約	62
おめあてコール	66
おやすみ番	51
音声ガイド	16

か

ページ

外線転送	40
各種サービス	71
壁掛け	84
キャッチホン(通話中着信サービス)	36
逆送話	81
クイック通話機能	26

さ

ページ

3者通話	42
市外回線	21
自作の応答メッセージ	52
充電式電池(バッテリー)	15
スクランブル機能	5
スピーカ受話	30
生活防水	86

た

ページ

タイムスタンプ機能	46
ダイヤル回線	13
誰からコール電話番	82
短縮ダイヤル	34
着信同時録音	53
着信専用	61
通話録音	81
転送モード	58
伝言	78
ドアホン	75
トールセーバー	56

た

ページ

トーン信号	71
-------	----

な

ページ

内線通話	38
内線割り込み	43

は

ページ

バッテリーチェック	15
光コール	64
ひとり転送(保留転送)	29
秘話機能	40
プッシュホン(トーン)回線	13
ポケットベル	58
保留メモディ	28

ま

ページ

マイクロカセットテープ	12
待受け状態	14
モーニングコール	65

や

ページ

優先着信(優先使用)	62
用件再生	47
用件録音	45
呼出し音量	17

ら

ページ

リダイヤル	32
リモート操作	56
留守番	44

わ

ページ

我が家専用呼出し音	60
ワンタッチダイヤル	33

主な仕様

*本機の仕様および外観は、改善のため予告なく変更することがあります。

項目	親機 (TN-B707)	子機 (TN-C700)	充電器
外形寸法	幅173×高さ81×奥行218mm (アンテナ含まず)	幅50×高さ200×奥行52mm	幅68×高さ47×奥行176mm
重量	約 1kg(電源アダプタ含まず)	約 240g (BN-R36含む)	約80g (電源アダプタ含まず)
消費電力	6.5W (最大)	—	2W (充電時)
電源	AC100V、50/60Hz (AA-R907 使用)	DC 3.6V (BN-R36 充電式電池使用)	AC100V、50/60Hz (AA-R908 使用)
充電時間	—	約 12時間* (フル充電)	
使用可能時間 (フル充電時)	—	通話時: 約 6時間 待受け時: 約 130時間	
使用回線	電話回線		
ダイヤル形式	押しボタン式ダイヤル (パルス/トーン)		
選択信号	DP 信号 (20PPS/10PPS 切替式)、PB 信号		
ワンタッチダイヤル	5人分、16ケタまで	—	
短縮ダイヤル	9人分、16ケタまで	9人分、16ケタまで	
直流抵抗	269Ω (20mA)	—	
送信出力	10mW (FM変調)		
使用周波数	250MHz/380MHz		
チャンネル数	88チャンネル (通話: 87チャンネル、制御: 1チャンネル)		
使用テープ	マイクロカセットテープ	—	
テープ速度	2.4cm/秒	—	
録音時間	用件: 1~5分以内(1件) 伝言: 30秒以内(1件)/最大2分 通話: テープ巻終わりまで 応答メッセージ: 最大16秒 (ICメモリー)		



この取扱説明書はエコマーク認定の再生紙を使用しています。

*初回のみ約15時間以上充電してください。



日本ビクター株式会社

お客様ご相談センター

〒113 東京都文京区本郷三丁目14番7号 ビクター本郷ビル 電話 (03) 5684-9311

〒543 大阪市天王寺区小橋町10番16号 大阪ビクタービル 電話 (06) 765-4161

オーディオ事業部

〒371 群馬県前橋市太渡町一丁目10番地の1 電話 (0272) 51-4231(大代表)