

多機能留守番電話機

型名 TN-A66



— お買いあげありがとうございます —

ご使用前にこの「取扱説明書」と「安全上のご注意」をよくお読みのうえ、
正しくお使いください。
そのあと保証書と一緒に大切に保管し、必要なときにお読みください。

付属品(次のものがそろっているかお確かめください)

●電源アダプター……………1
(AA-R907)

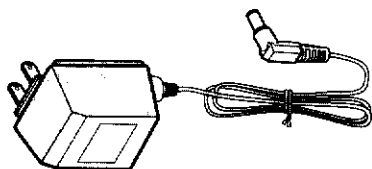

●電話機コード(長さ2m) ……1

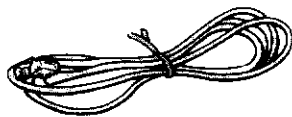

●テープ(MC-30) ……………1

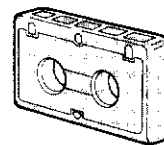

はじめに
準備
留守番機能
外線リモート機能
こんなとき
おまかせ
VTRサービス

1 はじめに

- 主な特長…………… **4** ページ
- 正しくお使いいただくために…………… **5**
- 各部のなまえ…………… **6**

2 準備

- 接続します…………… **7**
- テープを入れます…………… **8**
- 電話回線に合わせます…………… **9**
- 知っておいてほしいこと…………… **10**
- 呼出し音量、スピーカー音量の調節…………… **11**
- ご自宅の電話番号の登録…………… **12**
- 年月日と時刻の登録…………… **13**
-  について…………… **14**

3 電話編 (電話をかけたがりうけるには)

基本操作

- 電話をかけるには…………… **18**
- 電話をうけるには…………… **18**
 - ・ 呼出し音を変えるには…………… **18**
- 通話の相手に待ってもらうには(保留)…………… **19**

応用操作

- 短縮ダイヤルの使いかた…………… **20**
 - ・ ポケベルバンクの使いかた…………… **21**
- 受話器を置いたままかけるには(オンフック)(ダイヤル)…………… **22**
- かけ直すには(再ダイヤル)…………… **23**
- 相手を確認してからとるには(お相手選び)(機能)…………… **24**
- キャッチホン(通話中着信)(サービス)を利用するには…………… **25**
- プッシュホンサービスを利用するには…………… **26**
- 光るダイヤルボタンについて…………… **27**

4 留守番編 (留守番電話機の使いかた)

基本操作

- 留守番操作の流れ…………… **28**
- 留守番に設定するには…………… **29**
- 留守中に電話がかかってくると…………… **30**
- 帰宅して用件を聞くには…………… **31**
- 留守番を解除するには…………… **32**

応用操作

- 新しい用件のみ録音するには…………… **33**
- おやすみ番にするには…………… **34**
- 着信同時録音にするには…………… **34**
- 応答メッセージを自作するには…………… **35**

5 外線リモート編 (外出先から操作するには)

基本操作

- 暗証番号の登録…………… **36**
- 外出先から留守番に設定するには…………… **37**
- 外出先からリモート操作するには…………… **38**

応用操作

- 留守中の用件を転送するには…………… **40**

6 こんなこともできます編

電話編

- モーニングコールの使いかた…………… **42**
 - ・ モーニングコール音を自作するには…………… **43**

新機能編

- ポケベル伝言板を使うには…………… **44**
- 迷惑電話おことわりサービスを利用するには…………… **47**

7 必ずお読みください

- こんなときは…………… **48**
- 保証とアフターサービス…………… **50**
- ビクターサービス窓口案内…………… **51**
- 主な仕様…………… **52**
- 操作早見表…………… **53**
- 用語索引…………… **55**

ご使用にあたってのお願い

本品をご使用にあたって、**NTT**のレンタル電話機が不要となる場合は、**NTT**にご連絡ください。ご連絡いただいた日をもって「機器使用料」は、不要となります。

詳しくは、局番なしの116番（無料）へお問い合わせください。

「NTTの基本料金」

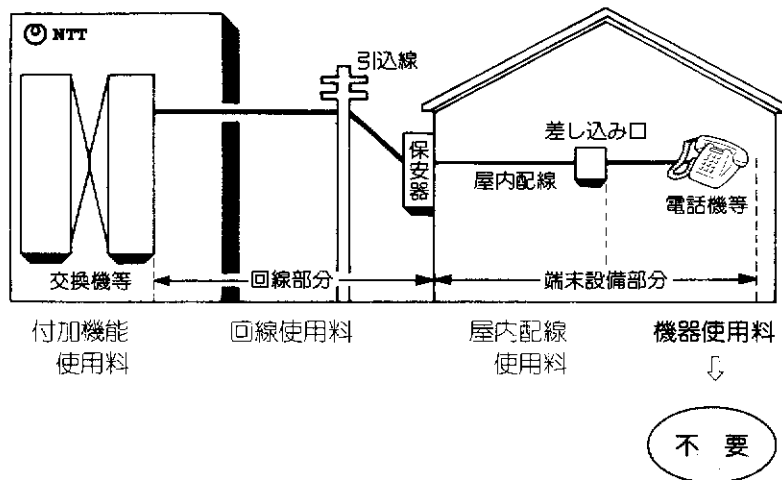

付加機能使用料	ご利用になっているプッシュ回線、キャッチホンなどの付加機能の料金です。
回線使用料	「住宅用」と「事務用」があり、料金が異なります。
屋内配線使用料	保安器から屋内の電話機の差し込み口までの屋内配線を、 NTT からレンタルでご利用になっている場合の料金です。
機器使用料	NTT の電話機などを、レンタルでご利用になっている場合の料金です。

主な特長

- 文字では伝わりにくいメッセージを伝言で知らせる「ポケベル伝言板」……………44
- ディスプレイポケベルに文字メッセージが送れる「ポケベルバンク」……………21
- 同じ相手からのいやがらせ電話を防止する「迷惑電話おことわりサービス」(NTTと契約が必要)……………47
- おトク(得)な市外回線を選ぶ「機能」(DDIと契約が必要)……………14
- 相手の声確かめてから電話に出られる「お相手選び機能」……………24
- 内蔵の応答メッセージのほか自分の声でも対応できる「自作の応答メッセージ」……………35
- ベル音2種類、メロディー音2種から選べる「我が家専用呼出し音」……………18
- 好きな人の声でもおめざめになれる「我が家専用モーニングコール」……………43
- 前日の用件に続けて次の日の用件が録音できる「アキュムレート録音機能」……………32
- 夜間の迷惑電話が防げる「おやすみ番機能」……………34

この取扱説明書の読みかた

- 違う説明のしかたもありますが、基本的には同じです。

番号は操作箇所と手順を示します。

- ・事前に登録が必要な操作説明は、手順に **1** のようにアミカケしてあります。

用語解説や補足説明、ご注意などです。

電話をかけるには・電話をうけるには

電話をかけるには	電話をうけるには
<p>1 受話器を取り上げる</p> <p><small>「フーン」音を聞かれます。 マンフック/登録ボタンとダイヤルボタンが点灯します。</small></p> <p>2 電話番号をダイヤルする</p> <p><small>①②③④⑤⑥⑦⑧⑨⑩</small></p> <p>3 通話が終わったら 受話器を置く</p> <p><small>マンフック/登録ボタンとダイヤルボタンの光が消えます。</small></p>	<p>●電話がかかってくると 「ベル…ベル…」 呼出し音が鳴り、ダイヤルボタンが光ります。</p> <p>1 受話器を取り上げる</p> <p>2 通話が終わったら 受話器を置く</p> <p>●通話が終わったら マンフック/登録ボタンとダイヤルボタンの光が消えます。</p> <p>●呼出し音を変えるには(音が異なる) 1 短絡/登録ボタンを押す</p> <p>2 用件再生ボタンを押して呼出し音を選ぶ</p> <p><small>押しごとに選べます。 ベル音1 → ベル音2 → メロディー1 (メロディー1)</small></p> <p><small>ベル音2 (メロディー2) (メロディー2)</small></p> <p>3 新録の呼出し音になったら 短絡/登録ボタンを押す</p> <p><small>・遅くは呼出し音が1回鳴ります。</small></p>

正しくお使いいただくために

使用上のご注意

故障や感電、事故の原因になりますので、次のような点にはご注意ください。

- 家庭用コンセント(AC100V)以外では使用しない。

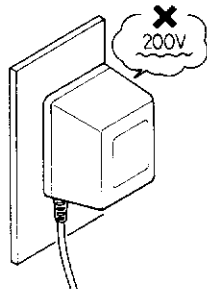

- 電源アダプターのコードを無理に折り曲げたりしない。

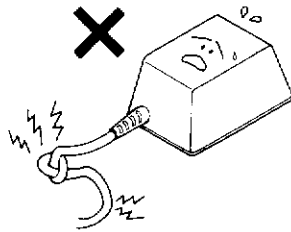

- 分解や改造はしない。

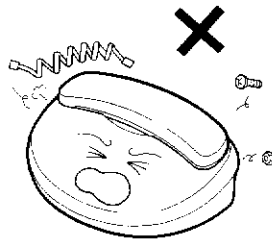

- テレビやOA機器などの電気製品のすぐ近くで使ったり、車やバイクなどが近くを通ったときに雑音が入ることがあります。

- この電話機は、日本国内用に設計されています。電源電圧や電話交換方式の異なる海外では使用できません。

This telephone is designed for use in Japan only and can not be used in any other country.

電源について

- 家庭用コンセント(AC100V)が必要です。

電源アダプターを、いつも電気がきているコンセントにつないでおいてください。

(夜になると電源を切ってしまうところは、停電状態になってしまいますので避けてください)

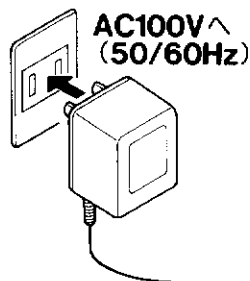

置き場所について

次のような所には置かないでください。雑音や誤動作の原因になります。

- テレビやラジオ、OA機器 蛍光灯などの近く
- 直射日光の当たる所、極端に寒い所

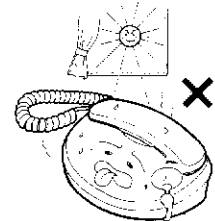
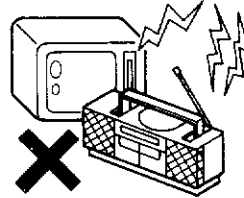

- 不安定な所、振動の多い所
- 湿気の多い所

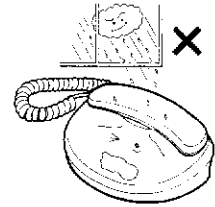
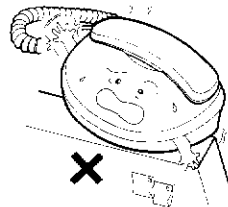

- ほこり(埃)の多い所

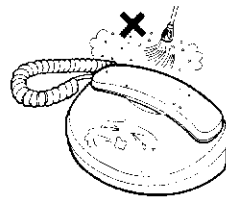

- スピーカーの上など磁気を発生させるものの近く

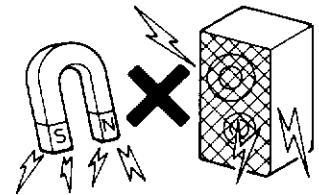

あらかじめ通話できる場所を確認してから、電話機を設置してください。

取付けは

- この電話機の接続はモジュラー式です。回転ダイヤル回線、プッシュホン回線のどちらにも接続できます。なお差し込み不十分であったり、電話機コードを抜くと通話が切れます。

- 共同電話、公衆電話、地域集団電話およびホームテレホン、ビジネスホンには接続できません。

ファクシミリとの接続は、ファクシミリのメーカーにお問い合わせください。

お手入れについて

本体や受話器が汚れたら、柔らかい布でからぶきしてください。汚れがひどいときは水で布をしめらすか、中性洗剤を少し布につけてふき、あとはからぶきしてください。

- シンナーやベンジン、アルコールなどでふいたりしないでください。表面の仕上げを傷めます。

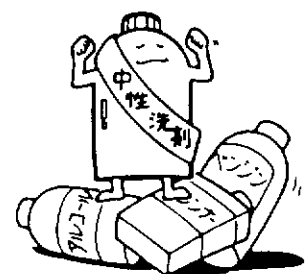

FISCO

各部のなまえ

— ■ 内の数字のページに説明があります。 —

電源ランプ 7

電源アダプターを接続すると点灯します。

短縮/登録ボタン 12 20

各種の登録、設定や短縮ダイヤルに使用します。(品)

モーニング 42

/迷惑防止ボタン 47

ダイヤルボタン 12 18

電話をかけたり各種の登録、設定に使用します。(①～⑨、* #)

用件再生ボタン 31

(▷)

留守/お相手選びボタンとランプ 24 28

(⌂↑)

フックボタン 25

NTT のキャッチホン (通話中着信 (サービス)) に使用します。

スピーカー

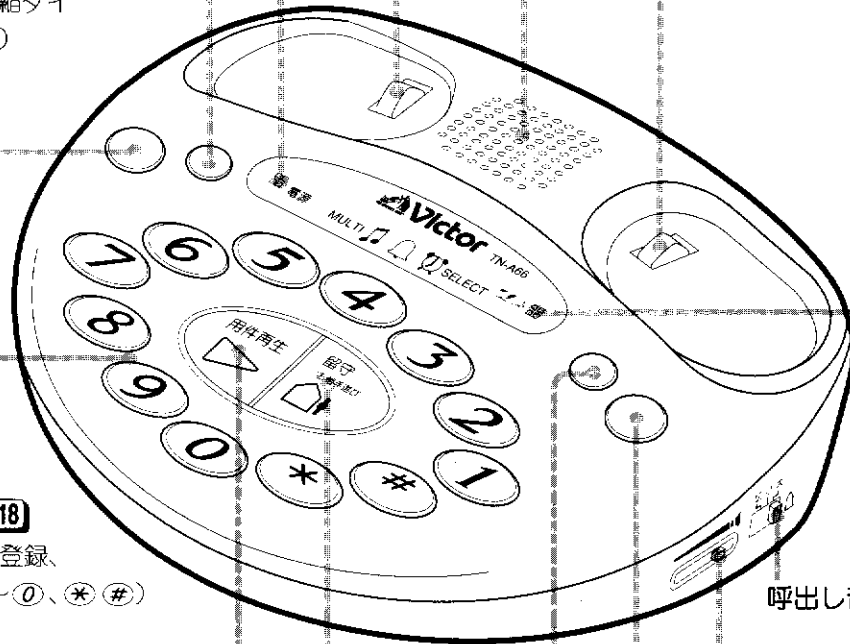

ランプ 14

呼出し音量切替スイッチ 11

スピーカー音量調節つまみ 11

オンフック 22 / 保留ボタンとランプ 19 (品/♪)

再ダイヤル 23 / 転送ボタン 40 (品)

本体背面

受話器

通話や応答メッセージなどの録音に使用します。

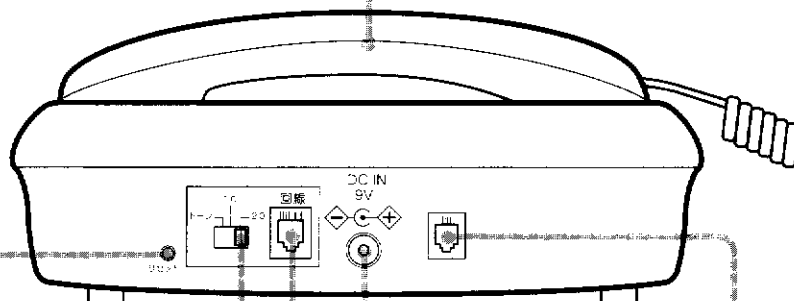

リセットボタン 9

ダイヤルモード切替スイッチ 9

回線接続端子
NTT の電話回線と接続します。 7

受話器コード接続端子 7

DC IN 9V 端子
電源アダプター (AA-R907) を接続します。 7

接続します

1 受話器をつなぐ

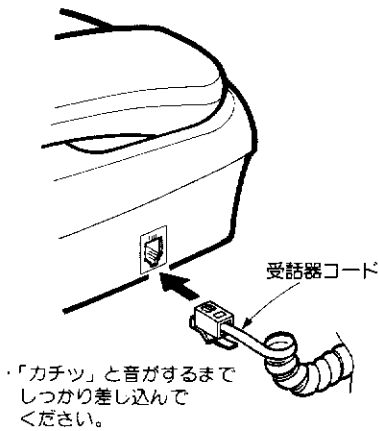

2 電源アダプターをつなぐ (接続しないと本機は使用できません)

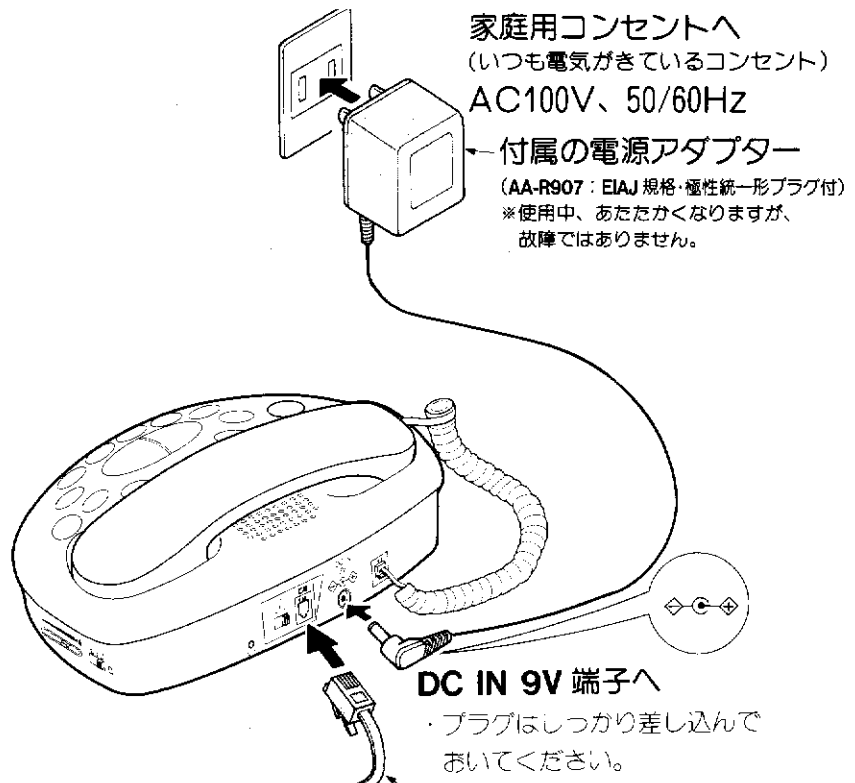

3 電話機コードをつなぐ

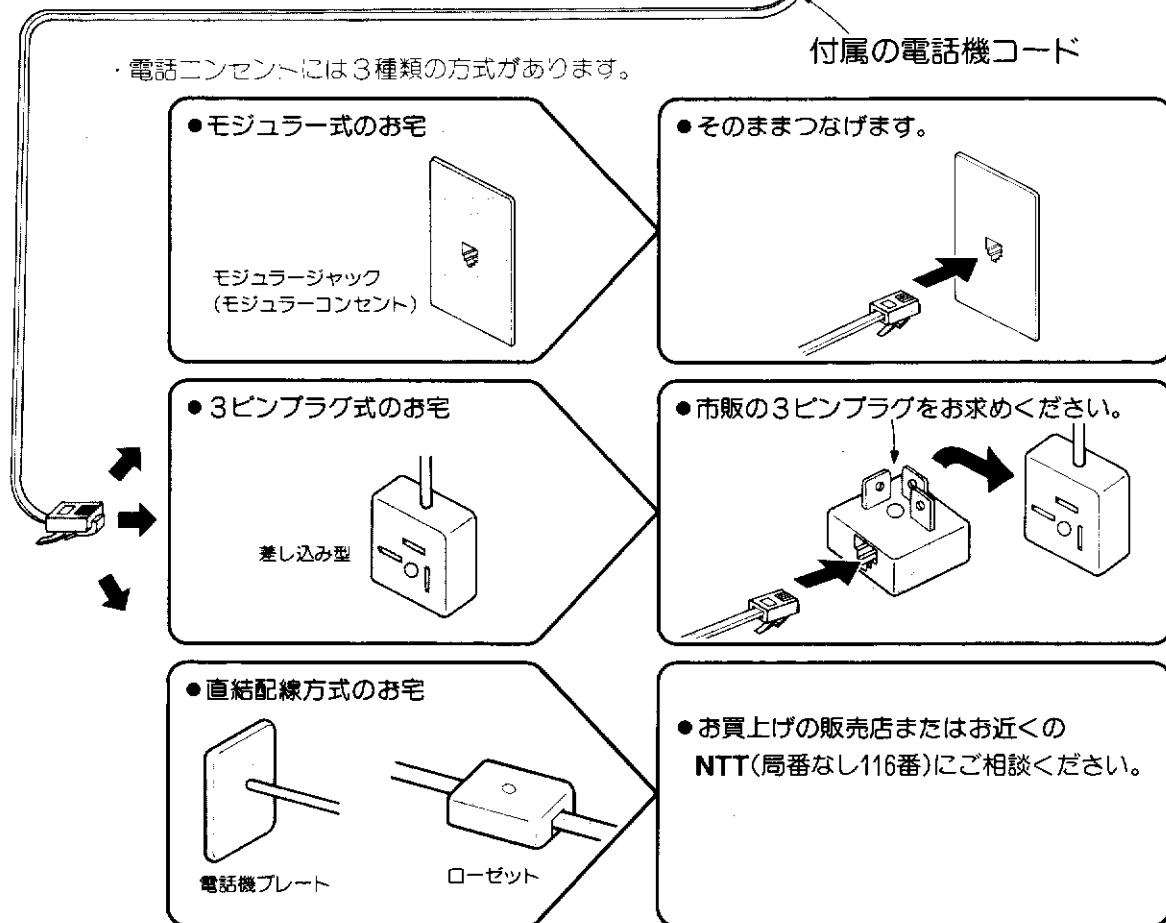

- 電源アダプターのプラグを差し込むと「ピー」音のあと電源ランプが点灯します。

テープを入れます

- 留守中の用件の録音には、付属のマイクロカセットテープを使います。

テープの入れかた — 底面にテープ挿入部があります。 —

1 テープカバーをあける

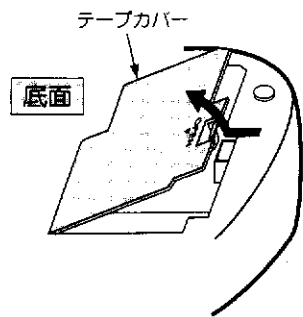

- 使用できるテープは

必ず **MICROCASSETTE** 表示のあるテープ：**MC-30**(片面15分録音)または**MC-60**(片面30分録音)のノーマルポジション用をお使いください。

- テープにたるみがあるときは

・鉛筆やボールペンなどを差し込んでたるみを取ります。

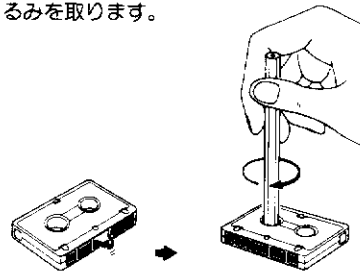

2 テープを入れる

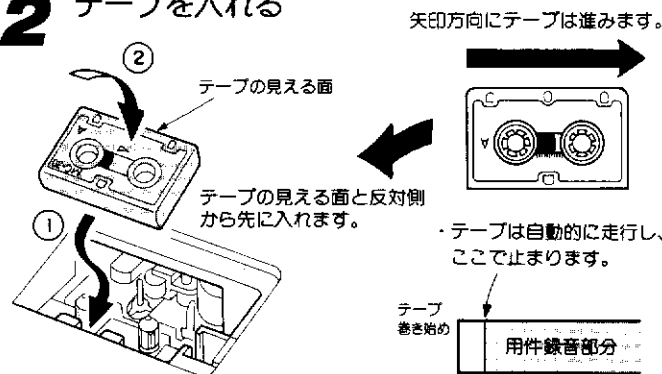

テープのはずしかた

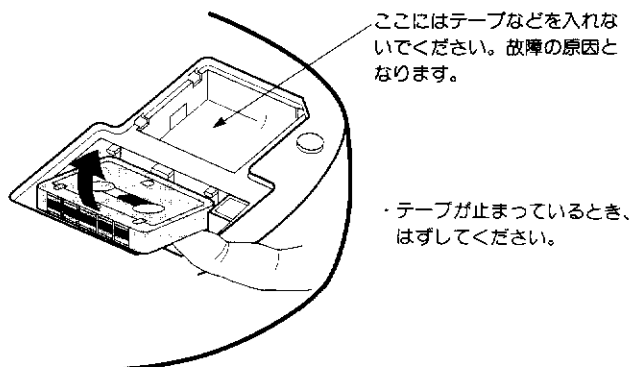

3 テープカバーをしめる

- ヘッドやキャプスタンなどの清掃について

2か月に一度の割合でヘッドやピンチローラー、キャプスタンを清掃してください。市販のクリーニングキット(綿棒とクリーニング液)をお使いになると便利です。

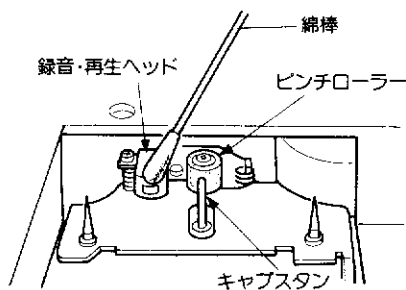

- テープを再生したとき、次のような症状はヘッドの汚れが原因です。

- ・音が途切れる。
- ・音がこもる。
- ・音が小さい。

電話回線に合わせます

—ダイヤルモードの設定—

●電話回線には、ダイヤル回線とプッシュホン(トーン)回線*1の2種類があります。

・お使いになる前に、背面のダイヤルモード切替スイッチを電話回線に合わせてください。

*1 プッシュホン(トーン)回線は…

NTTの伝言ダイヤルサービスなどがご利用になれます。

電話回線が不明のときは、**NTT**(局番なし116番)にお問い合わせください。

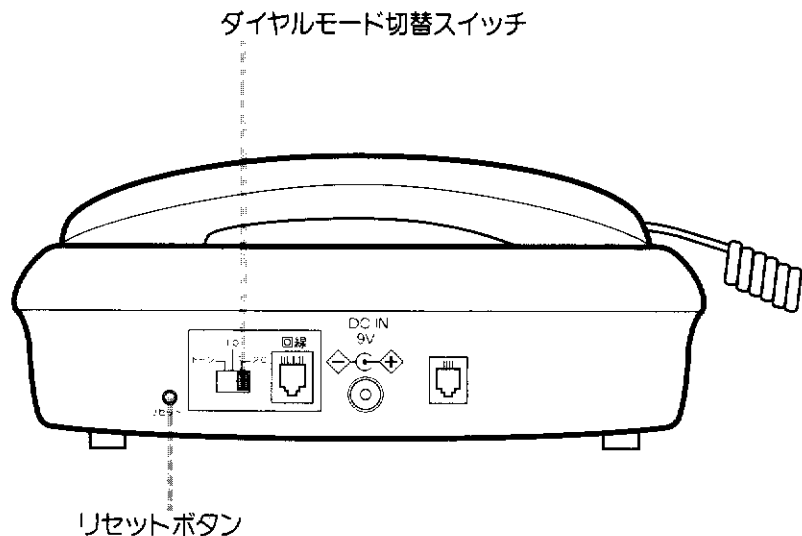

電話回線を自分で見わけるには

117(時報サービス:有料です)などに電話をかけてみます。

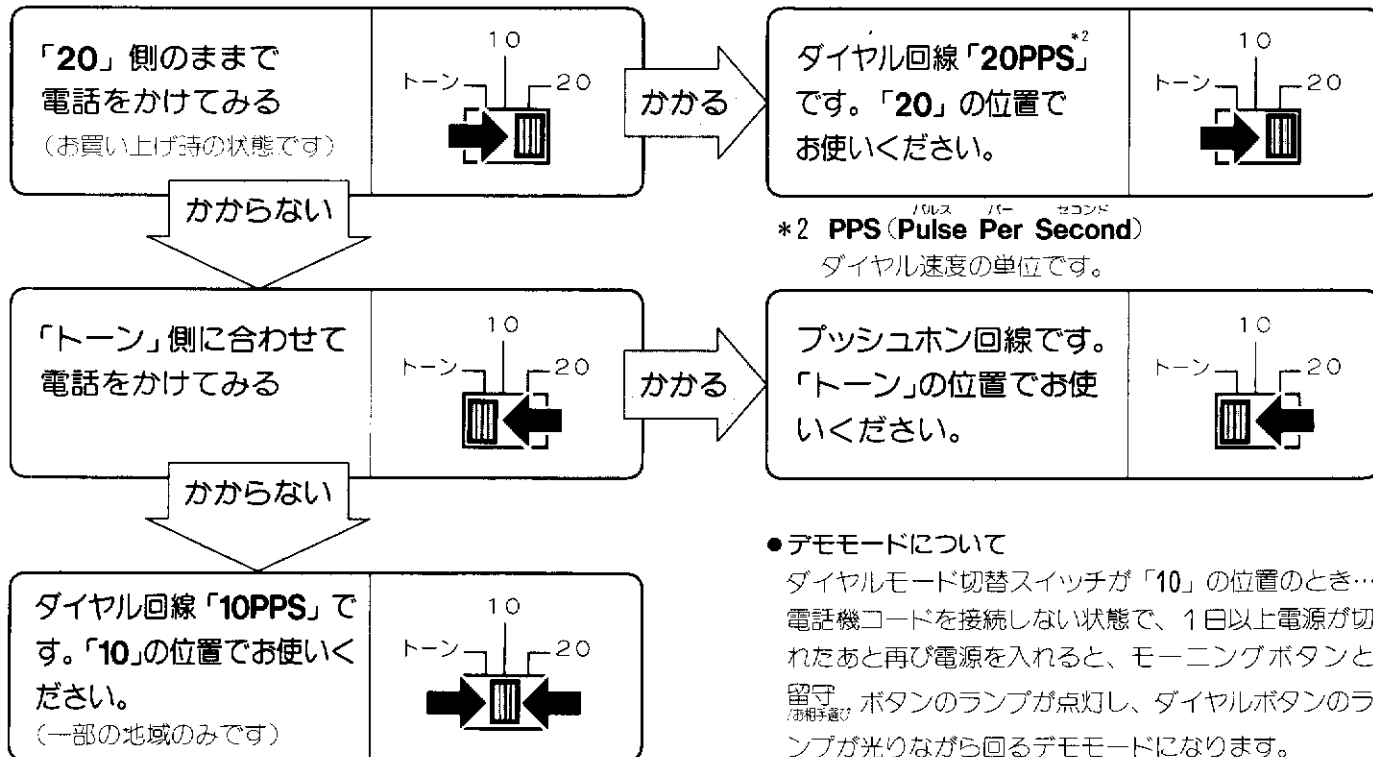

●ダイヤルモード切替スイッチが電話回線と合っていないと電話がかからなかったり、違う相手にかかってしまうことがあります。

●電話回線を合わせたら…

各登録操作の前に背面にあるリセットボタンを押してください。

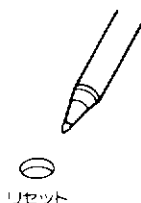

この操作は、電話機の各機能を正しく働かせるために必要です。
リセットボタンを押すと「ピー」音が聞こえ、内蔵のマイコンがリセットされます。

準備

知っておいてほしいこと

登録操作をするときは

短縮/登録ボタンを押したあとは……

音声ガイド*(使いかた)の説明が聞こえ、

☎ ボタンのランプが点滅します。



各ボタンは20秒以内に
操作してください。

- ・20秒以上あけると「ピッ・ピッ・ピッ」音のあと解除されます。はじめからやり直してください。
- ・応答メッセージや保留音などの途中でも次の操作に移れます。(終わりまで聞く必要はありません)
- ・正しく登録ができると、短縮/登録ボタンを押したとき「ピー」音が聞こえます。

*音声ガイドとは：

使いかたの説明や次に操作するボタンを、電話機が音声で案内してくれます。おたすけ操作ガイドともいいます。

停電したとき…

受話器を使った通話はできます。ただしオンフックダイヤルや留守番機能は使えません。

なお登録した記憶内容(短縮ダイヤルや暗証番号など)は、電話回線が接続されていれば電話回線からの電圧供給により保持されています。

- 次のテレホンアクセサリ*をご使用になりますと、停電時の電圧が供給できません。(登録した短縮ダイヤルや暗証番号などは消えます)

・電話貯金箱：TF-A40

・自動転換器：TF-A20

TF-A22(3分配)

・テレホンセレクター：TF-A21

*テレホンアクセサリは、添付のテレホンアクセサリのカタログをご覧ください。

(市販の電話貯金箱や自動転換器、テレホンセレクターも同じです。)

ダイヤルボタンのランプが光って回り続けるとき

これは店頭展示用のデモモードの状態になっているためで、故障ではありません。

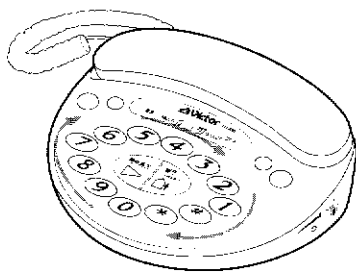

・ダイヤルモード切替スイッチが「10」PPS側するとき、店頭展示や移動などで1日以上電源を切り、再度電源を入れたときになります。

・解除するには…



押しながら…



「ピッ」音が出るまで押すと解除されます。

呼出し音量、スピーカー音量の調節

呼出し音量の切替 —外線の呼出し音量が変えられます。—

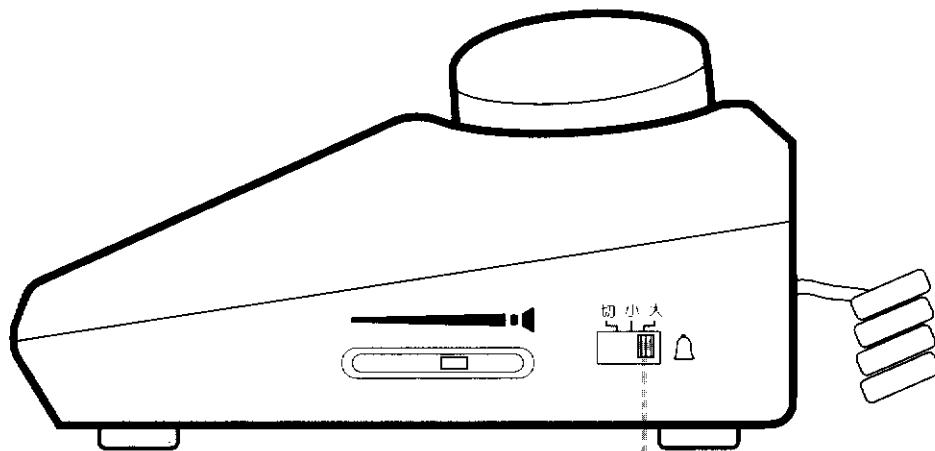

呼出し音量スイッチ

- ・大：音量大
- ・小：音量小
- ・切：外線の呼出し音は鳴らなくなります。

準備

スピーカー音量の調節

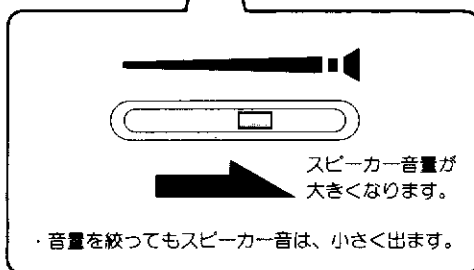
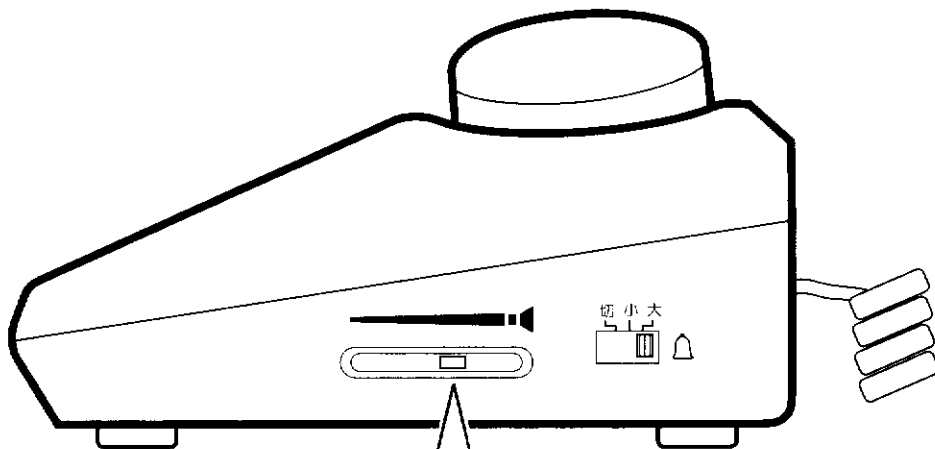

- 保留メロディーとモーニングコールの音量も調節できます。

ご自宅の電話番号の登録

ご自宅の電話番号を市外局番から登録しておく、自動的に日付と時刻および **NTT** の通話料金データが登録されます。

ご自宅の電話番号の登録 (☎ランプを利用するときは、必ず登録してください)

受話器を置いたまま

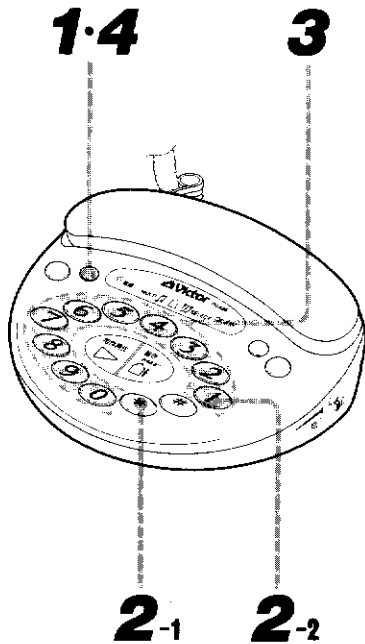

1 短縮/登録ボタンを押す



赤色が点灯しています

・音声ガイド(使いかたの説明)が聞こえます。途中で2の操作に移れます。

(# ボタンのランプが点滅しますが、操作には関係ありません)

20秒以内に

2 * →ダイヤルボタン ① を押す

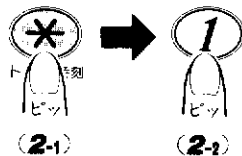

あなたの電話番号を市外局番から入力したあとに登録ボタンを押してください。

20秒以内に

3 電話番号を市外局番から押す(9または10ケタ)

例: 03-4567-... のとき

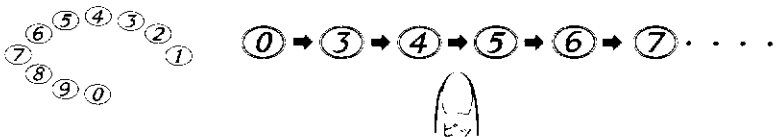

20秒以内に

4 短縮/登録ボタンを押す



・登録が終わると ☎ランプが消灯し...

あなたの電話番号は 03-4567... ですね。



と聞こえ番号の確認ができます。

・番号を間違えると「ビッビッ」音のあと「もう一度あなたの電話番号を市外局番から入力したあとに…」と聞こえます。3の操作をやり直してください。

お願い

●各ボタンは20秒以内に操作してください。それ以上あけると「ピッ・ピッ・ピッ」音のあと解除されます。最初からやり直してください。

●登録した電話番号を変更するには 1 の操作からやり直してください。

●α-LCR3に申し込みをすると時刻のズレは自動的に補正されます。申し込みをしないときは、自動的に補正されませんのでご自分で時刻を合わせ直してください。(→ 13 ページ参照)

〈お知らせ〉

●DDIと契約されていない場合、ご自宅の電話番号を登録すると、DDIより加入案内の電話がかかってくる場合があります。

●電話番号を登録すると...

料金データをうけとるため、電話機が DDI へ自動的に電話をかけ、オンライン通信を行ないます(このときの通話料金はかかりません)。

●電話番号登録後、電話機が料金データをうけとると以下の機能がご利用になれます。

・日付と時刻の自動登録

(ご利用になれるまでには電話番号登録後、受話器を取り上げたり他の登録操作などをしない状態で約1時間かかります。これらの操作をしたときは、半日~数日かかります)

年月日と時刻の登録

電話機内蔵の時計を今現在の年月日と時刻に合わせておくと、留守中の用件の録音された時刻と曜日がわかります。

年月日と時刻の登録

受話器を置いたまま

1 短縮/登録ボタンを押す



音声ガイド(使いかたの説明)が聞こえます。途中で2の操作に移れます。

(# ボタンが点滅しますが、操作には関係ありません)

20秒以内に

2 * → ダイヤルボタン ③ を押す



20秒以内に

3 西暦の下2ケタと月日を入力する

例：1996年7月25日は

時刻を24時間制で4ケタ入力してください。

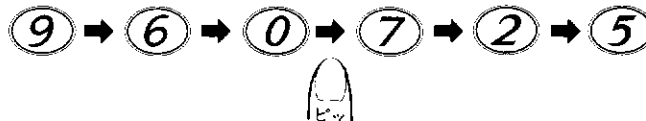

20秒以内に

4 現在時刻を入力する(4ケタで入力：24時間表示です)

例：午後7時5分は

登録ボタンを押してください。

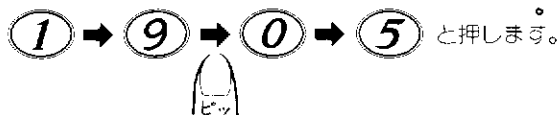

20秒以内に

5 短縮/登録ボタンを押す



96年7月25日
午後7時5分
木曜日です。

音声で年月日と時刻、曜日が聞こえ、ボタンも光ります。
(曜日は自動で登録されます)

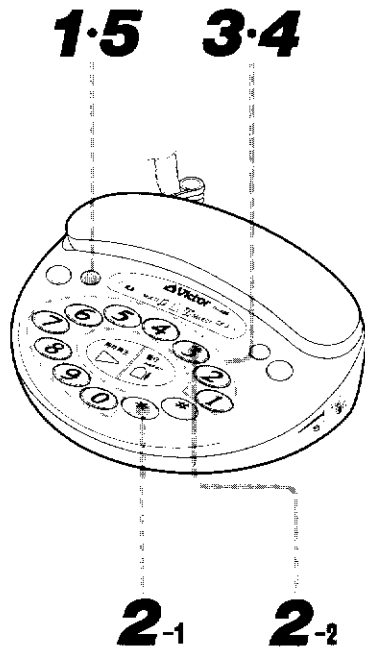

●時刻を合わせ直すには…

右の1～5の操作をしてください。

α-LCR3に申し込みをすると、時刻のズレは料金データの更新時に自動的に補正されます。

●時刻と曜日を確認するには

通話していないとき

* ボタンを押します。音声と光で確認できます。



α-LCR3シリーズ

● α-LCR3 (Least Cost Routing : 最安値回線自動選択) とは

電話をかけた相手先の場所・曜日・時間帯を判定し、NTTの市外回線の他に第二電電(DDI)や日本テレコム(JT)、および日本高速通信(TWJ)を利用し、通話料金のおトクな市外回線を自動的に選択する機能のことです。

電話をかけるとき、新電電につなぐ番号を押す必要がなく、NTTの電話回線を使ってかけるときと同じ操作でご利用できます。

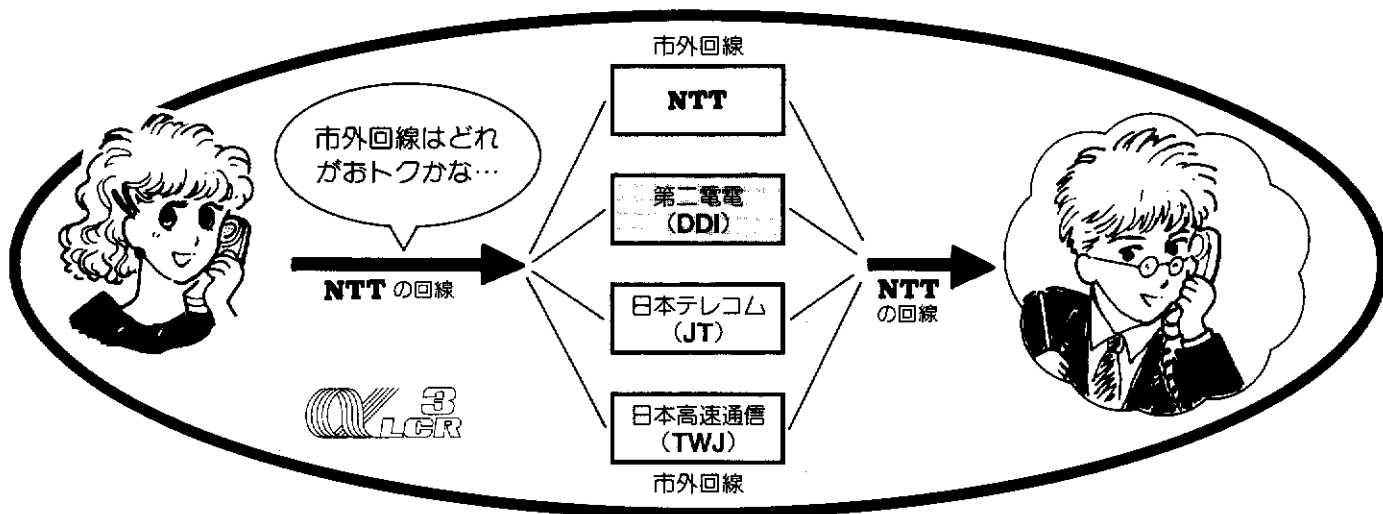

● α-LCR3 をご利用になるには、必ず第二電電(DDI)との契約が必要です。

第二電電(DDI)と契約をされていない方は、添付の「 ご利用申込書」で申し込みをしてください。

- 第二電電(DDI) : 問い合わせ先 0077-772 (無料)
- DDI カスタマサービスセンター 上記の電話番号にかからない場合は 0120-17-4077 (無料)

その他の新電電をご利用いただくときも、必ず第二電電(DDI)に申し込んだ後、各新電電と契約してください。契約後、DDI カスタマサービスセンターへご連絡ください。

- 日本テレコム(JT) : 問い合わせ先 0120-0088-82 (無料)
- 日本高速通信(TWJ) : 問い合わせ先 0120-03-0070 (無料) 東京
0120-06-0070 (無料) 大阪

ご利用にあたってのお願い

- 本機を構内交換機設備(PBX)に接続してお使いになる場合は、 ランプが緑色に点灯していても、α-LCR3 をご利用いただけません。必ず α-LCR3 機能を解除してください。(17 ページ)
- FAXと接続されている場合は、FAXの自動モードに設定すると、DDIからのオンライン通信ができない場合があります。できるだけFAXは手動モードでお使いください。
- 長期不在等で電源を切っていて、もう一度 α-LCR3 をお使いになりたいときは DDI カスタマサービスセンターへご連絡ください。
- 転居等により、住所、電話番号に変更があるときは新しい自宅の電話番号を登録(12 ページ)し、DDI カスタマサービスセンターへご連絡ください。
- α-LCR3 は本機から電話をかける場合にのみ利用できます。(並列接続の他の電話機から電話をかけても α-LCR3 は利用できません)
- ランプが緑色に点灯した後、何らかの理由により消灯、または、赤色に点灯したときは、DDI カスタマサービスセンターへご連絡ください。
- ISDN回線をご使用のときは、DDI カスタマサービスセンターにお問い合わせください。

DDI カスタマサービス
センター(α-LCR 係)
0077-772 (無料)
0120-17-4077 (無料)
受付時間 9:00~21:00
(土・日・祝日も受付中)



α-LCR3 を利用するには

1 添付の「α-LCR3 ご利用申込書」に必要な事項を記入し、郵送する(切手不要)

※すでに DDI に加入または α-LCR3 をご利用のときも DDI カスタムサービスセンターへの電話連絡が必要です。

2 ご自宅の電話番号を市外局番から登録する → 12 ページ参照 (α-LCR3 のランプが消灯します)

約 1 時間後

3 本機が自動的に DDI に電話をかけます

・料金データなどを受け取るために必要な操作です。(料金無料)
DDI から料金データが電話回線を通して送られてきます。(オンライン通信)

2~3 週間後

・すでに第二電電 (DDI) に加入されている場合は、2~3 日後に α-LCR3 が利用できます。

● α-LCR3 ランプの緑色が点灯します。

DDI に新規に加入の場合、利用開始の案内通知が送られてきます。

以上で手続きが終わり、α-LCR3 がご利用になります。
電話をかけるとき、新電電を選択すると α-LCR3 ランプの緑色が約 5 秒間点滅します。

申込書の書きかた

α-LCR3 ご利用申込書
DDI 市外電話サービス申込書 兼用

◆ DDI 市外電話サービスを申込みます。 (平成 年 月 日)

〒 〇〇〇-〇〇〇 〇〇〇-〇〇〇

お申込み電話番号 (NTT 標準番号)

◆ 通話明細をご希望の方は無料で送付いたします。 (この申込による契約は DDI 電話サービス契約となります。必要に応じて、お客様の電話番号 住所 氏名等について、弊社が NTT より情報の提供を受けることがあります。)

① 必要 ② 不要

◆ お申込み電話番号と同じ場合は記入不要です。

連絡先電話番号 ()

お電話機ご購入時に、店頭でのお申込みかお落しのないお客様は本来にご記入のうえ、即日ご返函ください。

店頭で申し込みがお済みの場合は不要です

DDI 電話サービスの利用を申し込みされる方の名前と住所、ご利用いただく電話番号を記入します。

どちらかに○をつけてください。

オンライン通信とは

通話料金のおトクな市外回線を選択するために必要な料金データを、DDI から送ってもらう通信のことです。

オンライン通信の電話がかかってきたとき、本機で電話を受けると、「ピポパ」音の後に「こちらは DDI でございます。ただ今データを書き替えていますので、しばらくお待ちください」とアナウンスが聞こえます。電話を切って約 4 分間お待ちください。α-LCR3 ランプ(緑色)が点灯すると使えます。

- オンライン通信中に電話をかけようとしたときも、同じアナウンスが聞こえ電話はかけられません。電話を切って約 4 分間お待ちください。
- 留守番電話に設定されていなくても、留守番自動設定モード(→ 37 ページ参照)になっていれば、呼出し音が 15 回鳴ると自動的につながり、オンライン通信が行なわれます。
- 同じ回線につないでいる他の電話機でオンライン通信の電話を受けた場合は「ピポパ」音を数回繰り返し、電話は切れます。オンライン通信はできませんので DDI カスタムサービスセンターへご連絡ください。
- 年月日や時刻を合わせていなくても α-LCR3 の手続きが終了すると、DDI カスタムサービスセンターの標準時刻に自動設定されます。

準備

α-LCR3 のデータ送信について

● α-LCR3 のデータメンテナンスについて

この製品は、α-LCR3 を正しく動作させるために料金データを記憶する必要があります。料金データは、DDI とのオンライン通信により、次のような場合自動的に最新データが記憶されます。

- ・ α-LCR3 ご利用申し込み後
- ・ 料金改訂ごと

オンライン通信中( ランプは消灯)に、電話をかけようすると「こちらは DDI でございます。ただ今データを書き替えていますので、しばらくお待ちください」が聞こえ、かけられません。約4分間待ってからおかけ直してください。

( ランプの緑色が点灯すれば、使えます。)

● LCR 動作のために

電話機本体が α-LCR3 データ受け取りのため、DDI に向け自動的に電話をかけることがあります。これは、お客様がお使いになる地域の料金情報を送るために、技術的に必要な動作です。(料金無料)

● DDI からの料金データの書き替え等を自動的に 行なうために

外出するときは、必ず留守番に設定しておいてください。自動的にデータの書き込みが行われ便利です。

● N-ID 地域では、ご利用できません。

新日電各社では、誰が電話をかけたかを確認するために、NTT から ID (識別番号)を送ってもらいます。ただし、NTT の交換機によっては、ID を送れる地域と送れない地域… N-ID 地域があります。N-ID 地域については DDI カスタマサービスセンターにお問い合わせください。

DDI カスタマサービス センター(α-LCR 係)

0077-772 (無料)

0120-17-4077 (無料)

受付時間 9:00 ~ 21:00

(土・日・祝日も受付中)

ご注意

- ISDN 回線(通話モード)に本機を設置した場合、登録操作によるオンライン通信が行われません。
α-LCR3 機能をご利用希望の方は、DDI カスタマサービスセンターにお問い合わせください。
-  のランプが消えたり、赤色の点灯に戻ってしまったときは、ご自宅の電話番号を登録し直してください。
- α-LCR3 機能を働かせず、NTT の市外回線を選択するとき、または市外の天気予報等に電話をかけるときは、初めに 0000 をダイヤルしてください。

● DDI を利用した通話は、NTT の回線使用料も含めて DDI より請求されます。

(DDI ご利用の基本料金や契約料金は、一切かかりません)

NTT からは、NTT の基本料金と DDI を利用しなかった NTT の通話料金等が請求されます。

JT や TWJ を利用した場合も同じです。

α-LCR3 をご利用するときは、必ず設定してください。
(お買上げのときは設定されています)

α-LCR3 機能を設定するには

受話器を置いたまま

1 短縮/登録ボタンを押す



・音声ガイド(使いかたの説明)が聞こえます。途中で2の操作に移れます。

(#) ボタンのランプが点滅しますが、操作には関係ありません

20秒以内に

2 * → ダイヤルボタン 2 を押す

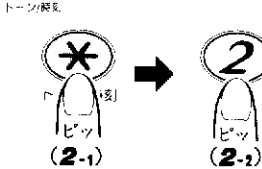

① 設定します。② 解除します。
入力してください。

20秒以内に

3 ダイヤルボタン 1 を押す



設定します。
登録ボタンを押してください。

20秒以内に

4 短縮/登録ボタンを押す



設定します。

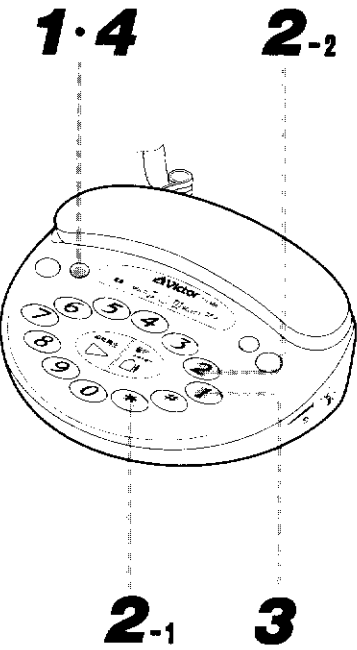

● α-LCR3 機能を解除するには

右の3の操作のときダイヤルボタン①のかわりに②を押し、短縮/登録ボタンを押します。

● 電話会社の料金割引サービスを利用するには

本機の α-LCR3 は電話会社の通話料金/パックサービスに対応していません。

通話料金/パックサービスをご利用の場合、α-LCR3 は正しく働きませんので上記3の操作のときダイヤルボタン①のかわりに②を押し、短縮/登録ボタンを押します。

準備

電話をかけるには・電話をうけるには

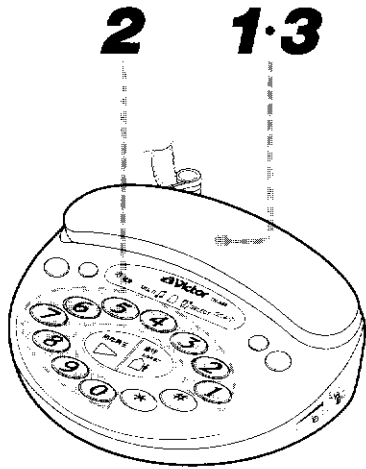

電話をかけるには

1 受話器を取り上げる

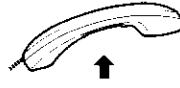

・「ツーン」音を確認めます。
 (オンフック/保留ボタンとダイヤルボタンが光ります)

2 電話番号をダイヤルする

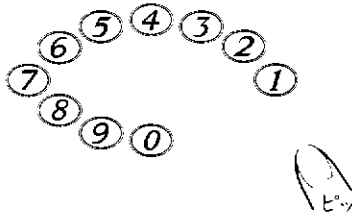

●通話が終わったら

3 受話器を置く

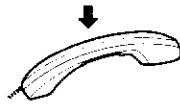

電話をうけるには

●電話がかかってくると



・呼出し音が鳴り、ダイヤルボタンが光コーションします。



1 受話器を取り上げる



●通話が終わったら

2 受話器を置く

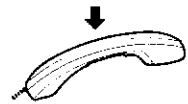

●受話器を置くと

オンフック/保留ボタンとダイヤルボタンの光が消えます。

●呼出し音を変えるには(我が家専用呼出し音)になります

1 短縮/登録ボタンを押す

2 用件再生ボタンを押して呼出し音を選ぶ

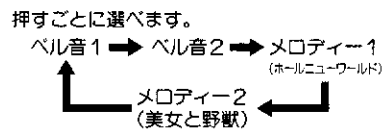

希望の呼出し音になったら

3 短縮/登録ボタンを押す

・選んだ呼出し音が1回鳴ります。

通話の相手に待ってもらうには(保留)

通話中、相手の方に待ってもらうときは、保留メロディー（曲名：ホール・ニュー・ワールドまたは美女と野獣）を流すことができます。

通話の相手に待ってもらうには

通話中に

1 保留ボタンを押す

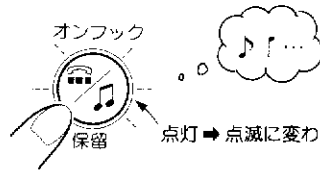

・お買い上げのときは「ホール・ニュー・ワールド」です。

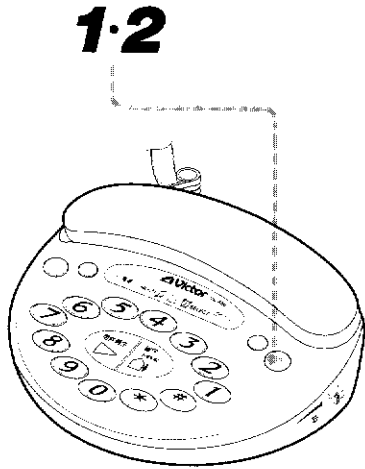

●相手の方には保留メロディーが送られます。

（こちらの声は、相手に聞こえません）

再びお話しするには

2 保留ボタンを押す

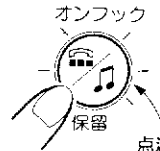

・保留が解除されます。

点滅 → 点灯に戻ります。

●保留中は受話器を本体に置くこともできます。

通話は切れません。再びお話しするときは、受話器を取り上げるだけでつながります。

→自動保留解除になります。

●保留メロディーを選ぶには

保留メロディーは好みに応じて使い分けることができます。

1 短縮/登録ボタンを押す



・音声ガイド(使いかたの説明)が聞こえます。途中で2の操作に移れます。

(#) ボタンが点滅しますが、操作には関係ありません

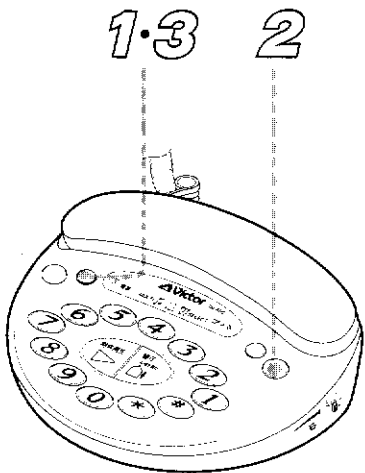

20秒以内に

2 保留ボタンを押して選ぶ



・押すごとに変わります。

ホール・ニュー・ワールド

美女と野獣

(初期設定の音)

20秒以内に

3 短縮/登録ボタンを押す



・選んだ保留メロディー音が聞こえます。

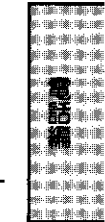

短縮ダイヤルの使いかた

よく使う電話番号は、短縮番号(ダイヤルボタン①～⑨)に登録しておく
と便利です。最大16ケタまでの電話番号が登録できます。

短縮ダイヤルの登録 —変更も同じ操作になります—

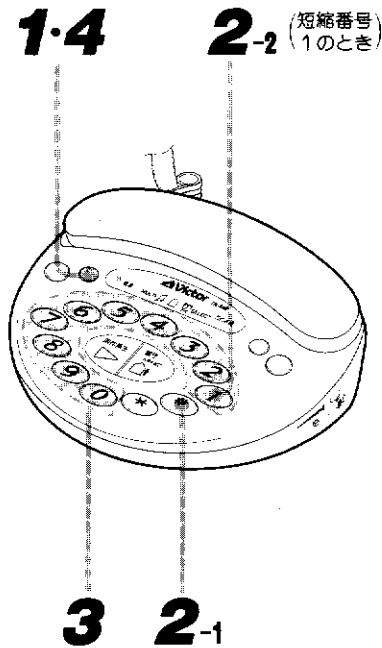

1 短縮/登録ボタンを押す



・音声ガイドが聞こえ、登録済の短縮番号があるときは…
その番号のダイヤルボタンのランプが点灯します。
(# ボタンのランプも点滅します)

20秒以内に

短縮番号1にすると

2 # →ダイヤルボタン①を押す

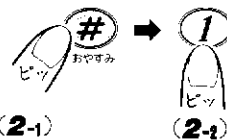

20秒以内に

3 相手の電話番号を押す

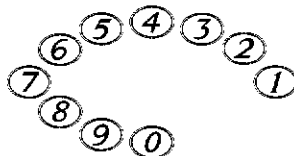

・16ケタまでです。

20秒以内に

4 短縮/登録ボタンを押す



・登録した電話番号が光と音声で確認できます。

〈お知らせ〉

短縮番号8～0は、ポケベル伝言板(→44ページ参照)と兼用になります。あとから登録した番号が優先し、前の番号は消えます。

●続けて別の電話番号を登録するには

上記の操作をくり返し、②～⑨のボタンに別の電話番号を登録してください。
手順2で# ボタンを押すと、登録していない番号のダイヤルボタンのランプが点滅します。

●確認は

・受話器を置いたまま



登録してあるダイヤルボタンが光ります。

→ 短縮番号(①～⑨)を押す

(光と音声で電話番号を知らせます)

●取消しは

・1→2→4 の操作をすると取消されます。

〈お知らせ〉

●登録先は53ページの「短縮ダイヤルカード」に記入しておく便利です。

短縮ダイヤルで電話をかけるには

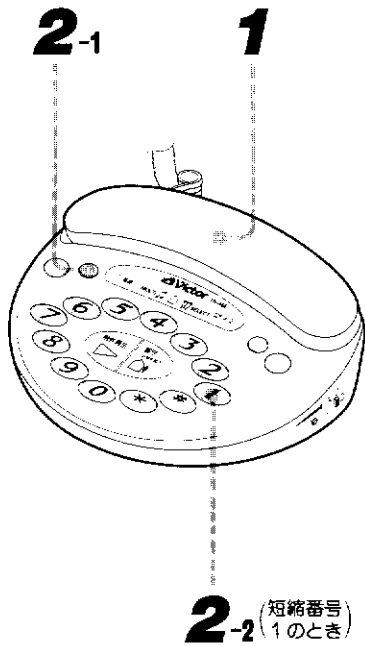

1 受話器を取り上げる

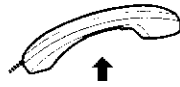

・「ツーン」音を確かめます。

2 「短縮/登録ボタン→短縮番号」を押す

例：短縮番号1の相手にかけるとき

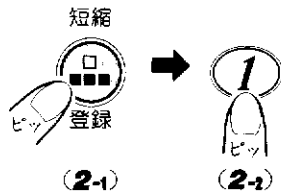

・短縮番号1の相手にダイヤルされます。

- 登録されている電話番号がダイヤルされます。
相手が出たらお話しください。

●ポケベルバンクの使いかた

短縮ダイヤルの登録のとき、電話番号の代わりに文字メッセージを暗号化して登録しておく、簡単な操作でディスプレイポケベルにメッセージが送れます。

1 ポケベル呼出し番号をダイヤルする

・ポケベルセンターにつながりアナウンスが聞こえます。

「ブツブツ」音のあと

2 伝言コードを押す (例：* → 2 → * → 2)

・ダイヤル回線でお使いのかたは、先に*ボタンを押してから操作します。

3 短縮/登録 → 短縮番号を押す

(文字メッセージを
登録した番号)

4 メッセージ終了記号を押す (例：# → #)

・伝言コードやメッセージ終了記号は、ポケベルの取扱説明書をご覧ください。

文字メッセージの例

- シヨトヨロジフ
- ・45104649 (仕事よろしく)
- ハヤクファイタイ
- ・8891101 (早く逢いたい)

受話器を置いたままかけるには (オンフックダイヤル)

受話器を置いたままかけることができます。天気予報 (177番) や時報サービス (117番) などを聞くときに便利です。

受話器を置いたままかけるには「オンフックダイヤル」といいます。

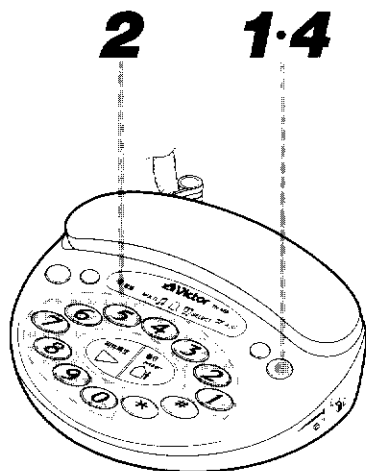

1 オンフックボタンを押す

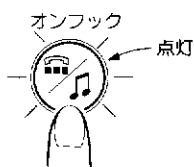

・オンフックボタンが点灯し、ダイヤルボタンも点灯します。



2 電話番号をダイヤルする

例：天気予報を聞くととき



つながると

3 相手の声はスピーカーから聞こえます (スピーカー受話といえます)



・相手と話したいときは、受話器を取り上げます。

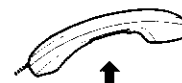

終わるときは

4 オンフックボタンを押す

オンフック



・受話器を取り上げたときは、本体に置きます。



かけ直すには(再ダイヤル)

相手がお話し中のときや伝え忘れがあったとき、簡単にかけ直しができます。
32ケタまでの電話番号がかけ直してできます。

同じ相手にかけ直すには

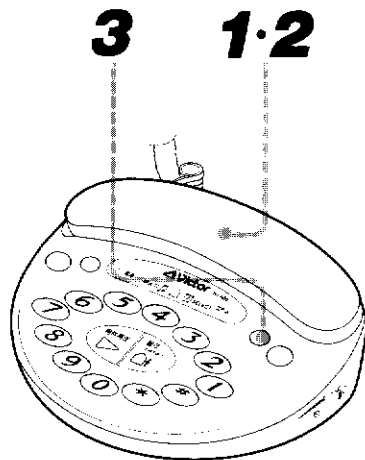

1 いったん受話器を本体に置く

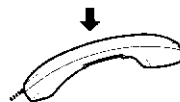

しばらく待ってから

2 受話器を取り上げる

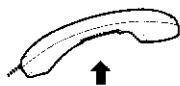

・「ツー」音を確認めます。

3 再ダイヤルボタンを押す

再ダイヤル



●最後にかけた電話番号が自動的にダイヤルされます。

●他の人に電話番号を知られたくないときは…

1 受話器を取り上げ、「ツー」音を確認める

2 ダイヤルボタン①～⑨のいずれか1つを押す

3 受話器を置く

相手を確認してからとるには (お相手選び機能)

迷惑電話でお困りのときや居留守にしたいときは、留守ボタンによるお相手選び機能を使うと便利です。留守番に設定されていないとき使います。

お相手選び機能の使いかた

- 通話相手を確認するには

1 電話がかかってきたら留守ボタンを押す



ただ今でかけて
おります…

・応答メッセージが対応し、相手の声はスピーカーから聞こえます。出たくないときは、このままにしておきます。相手が切ると「ツー・ツー…」音のあと切れます。



電話に出たい相手のときは、受話器を取り上げます

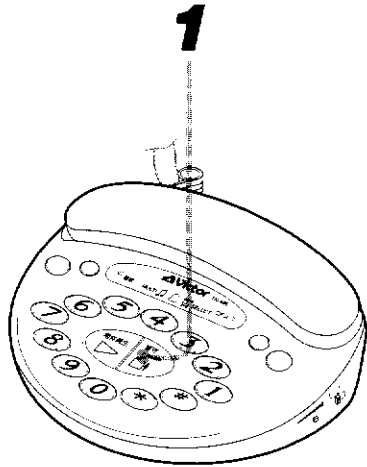

- かかってきた電話を居留守にして切るには

1 電話がかかってきたら、受話器を取り上げる

・相手の声は受話口から聞こえます。(このとき、こちらの声も相手に聞こえます) 出たい相手かどうかを確認めます。

出たくない相手
のときは……

2 留守ボタンを押す



ただ今でかけて
おります…

・応答メッセージが対応します。

3 受話器を置く

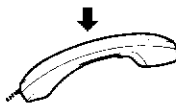

- 通話が終わると

お相手選び機能は、自動的に解除されます。

ご注意

- 留守番に設定されていると、お相手選び機能は動きません。

キャッチホン(通話中着信サービス)を利用するには

キャッチホンとは、通話中に別の人からかかってきた電話に出られる機能のことです。キャッチホンを利用するためには、NTTとの契約が必要です。

キャッチホンを利用するには

1・2

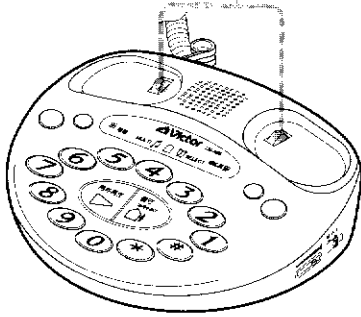

通話中に電話がかかってくると「ブルル・ブツブツ」音が知らせてくれます。

「ブルル・ブツブツ」音が鳴っている間に

1 フックボタンを「ポン」と押す(左右どちらでも使えます)



・あとからかかってきた人とつながり話せます。

はじめの人に返すには

2 もう一度フックボタンを「ポン」と押す

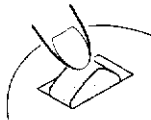

・通話中だった人に戻ります。

- キャッチホンを利用するとき以外にフックボタンを押すと通話は、切れます。かけ直すときにも使えます。



プッシュホンサービスを利用するには

ダイヤル回線でお使いの方も、一時的にトーン信号（ピッポツパツの音）を使った航空券予約や0990で始まる各種サービスがうけられます。

各種サービスを利用するには

1・3

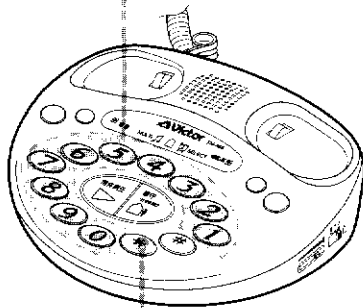

1 相手先にダイヤルする

- ・希望するサービスの電話番号を押す。



相手につながるとテレホンサービスの説明が聞こえます。

2 ボタンを押す

トーン発信

- ・ダイヤルボタンを押すとトーン信号が送られるようになります。

3 相手先の指示にしたがってダイヤルボタンを押す

- 電話を切ると元のダイヤル回線に戻ります。
- 具体的な使いかたは、各サービス窓口にお問い合わせください。

〈お知らせ〉

- JRの座席予約サービスやNTTの伝言ダイヤルは、プッシュホン回線専用です。ダイヤル回線ではつながりません。

光るダイヤルボタンについて

電話をかけるとき押したボタンが光ります

- 押した順にダイヤルボタン ① に向って光が回りますので番号確認ができます。

〈例〉

(03) ……と押すと

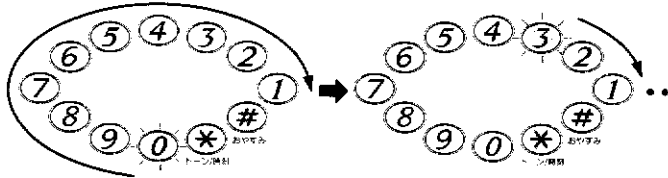

・再ダイヤル時も点灯します。(光は回りません)

- 短縮ダイヤルで登録した電話番号が確認できます。かけるときも順に1回点灯します。

何分話しているかわかります

- 受話器を取り上げたときから時計がスタートし、いま何分話しているか分単位で表示されます。

1～9分までは……1ケタで点滅(3分のとき③)

10～99分までは……2ケタの数字が順次点滅

(23分のとき②→③)

100分になると……⑩のボタンが点滅します。

(100分を超えると再び1ケタからの点滅…101分は①の点滅…に変わります)

電話がかかってくると光でも呼出しされます

- 電話がかかってくるとダイヤルボタンも光ります → 光コール(レーンツトコールともいいます)。

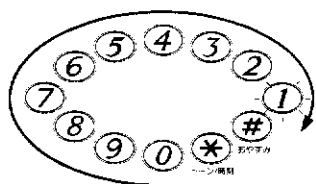

呼出し音に対応し光ります。
(光らなくすることはできません)

設定した現在時刻や暗証番号がわかります

- 現在時刻またはモーニングコールの時刻を設定すると、その時刻が12時間表示で光ります。
- 通話していないとき(*)ボタンを押すと、現在時刻が光って確認できます。
- 暗証番号を設定したときも順番に光って確認できます。

留守中に録音された用件の件数がわかります

- 留守中の用件の件数がわかります。

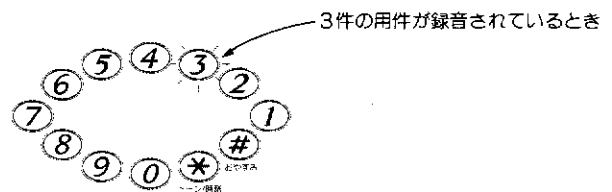

- 用件が10件以上録音されているとき⑩が点滅します。



留守番操作の流れ

留守番の設定は3種類あります。目的に合わせてお選びください。

外出前に

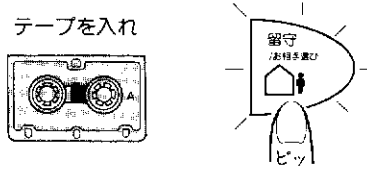
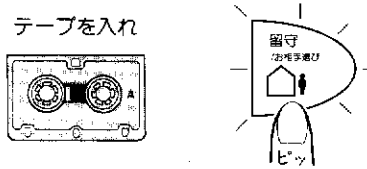
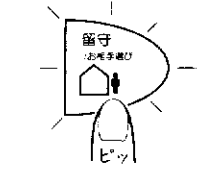
ふつうの「留守録音」に設定	「着信同時録音」に設定	「応答専用」に設定
<p>テープを入れ</p>  <ul style="list-style-type: none"> お買上げの状態のままで使えます。 	<p>テープを入れ</p>  <ul style="list-style-type: none"> 録音方式を着信同時録音に設定します。→ 34 ページ参照 着信同時録音用の応答メッセージを録音します。→ 35 ページ参照 	<p>テープを入れず</p>  <ul style="list-style-type: none"> 用件は録音されません。 テープが入っているときは、内蔵の固定応答メッセージに切替えます。→ 35 ページ参照

外出中は

電話があると…

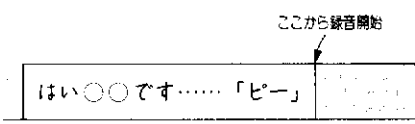
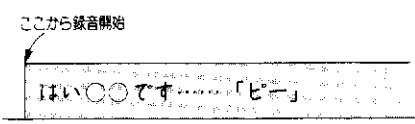
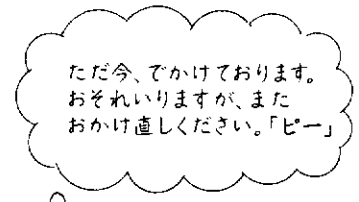
<ul style="list-style-type: none"> 応答メッセージ → 「ピー」音のあと相手の用件を録音します。 	<ul style="list-style-type: none"> 応答メッセージが流れ、同時に録音を始めます。 	<ul style="list-style-type: none"> 応答専用メッセージが流れます。 
--	---	---

帰宅したら

- 録音されている用件を聞きます。



聞き終わったら

- 留守番を解除します。

● 呼出し音を15回以上鳴らすには

本機は、お買上げの状態ではリモート操作による留守番設定モードになっています。呼出し音が15回鳴ると、自動的につながって応答専用メッセージが流れます。

(このあと電話は切れます)

このことを知らずにかけてきた方に無駄な料金をかけてしまいます。この動作を避けたいときは、**37** ページを参照し「解除します…」に設定しておいてください。

● ご注意

● α LCR3 をご利用になっている場合

留守番自動設定モードになっていないと、通話料金データの更新ができなくなり、α-LCR3 が正しく機能しないことがあります。ふだんは「留守設定します…」にしておいて、いつでもデータの更新ができる状態での使いかたをお勧めします。

留守番に設定するには

テープを入れておきます。▶ 8 ページ参照

外出するとき留守番に設定しておく、留守中に電話があっても相手の用件をテープに録音しておくことができます。応答メッセージを内蔵しています。

留守番に設定するには

1 留守ボタンを押す

（お相手選び）

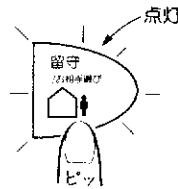
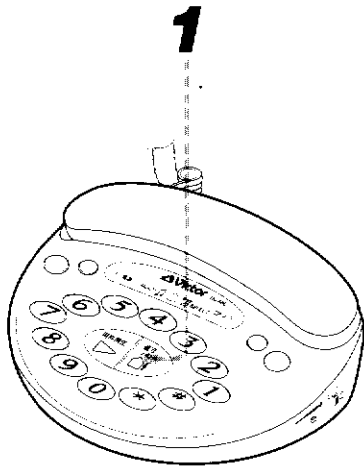

留守ボタンのランプが点灯します。

- 「ただ今でかけております。「ピー」という音の……」の応答メッセージが聞こえ「ピー」音のあとテープは自動的に走行し、図の位置で止まります。

テープ巻き始め

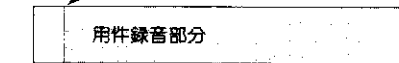

- ・留守番に再設定したり、テープを入れ替えたときもこの位置で止まります。

- テープが入っていないときは留守番に設定すると…

ただ今でかけております。
おそれいりますが、また
おかけ直してください。「ピー」が聞こえます。▶ 応答専用の留守番になります。

(テープが用件の録音でいっぱいになったときも、自動的に応答専用の留守番になります)

留守番

留守中に電話がかかってくると

留守番に設定してあるとき電話がかかってくると、次のように動作します。

留守中に電話がかかってくると

ただ今でかけて
おります。「ピー」
という…

- 自動的につながり、応答メッセージが流れます

* 1件目と2件目以降では、呼出し音の回数が異なります。

〇〇です。あした
のゴルフは…

- 相手の用件を録音します
(1件につき最大2分間録音)

- 相手が電話を切ると録音が止まります

・このとき「ツー・ツー」音のあと、時刻と曜日が記録されます。これをタイムスタンプ機能といいます。

- ダイヤルボタンが点灯し、用件数を表します

・10件以上録音されるとダイヤルボタン⑨が点滅します。

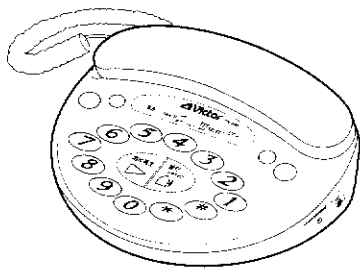

用件1	時刻と曜日
-----	-------

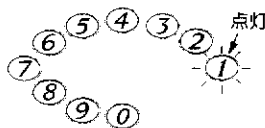

- つながるまでの呼出し音の回数を変えるには (1件目を10回にする)

1 短縮/登録ボタンを押す

2 再ダイヤル→ダイヤルボタン

⑨を押す(「10設定します」を選ぶ)

・押すごとに「10回↔5回」が選べます。

(お買い上げ時は「5回」です)

3 短縮/登録ボタンを押す

・1件目は呼出し音10回でつながります。(2件目以降は8回)

これで留守番に設定してあっても、家にいるとき余裕を持って電話に出ることができます。

(「5設定します」に戻すと、1件目は呼出し音5回でつながります。2件目以降は3回でつながります。)

- 留守番に設定されているとき電話に出るには…

相手の声は、スピーカーから聞こえます。

出たい相手のときは、受話器を取り上げお話しください。



- テープが用件の録音でいっぱいになると

自動的に応答専用メッセージに切替わり、用件の録音をしなくなります。

用件を全部聞いてから留守番に設定し直してください。→ 33 ページ参照

帰宅して用件を聞くには

留守中に用件が録音されると、ダイヤルボタンが点灯し用件数を知らせます。

留守番に設定されたままで用件を聞くには

1 用件再生ボタンを押す

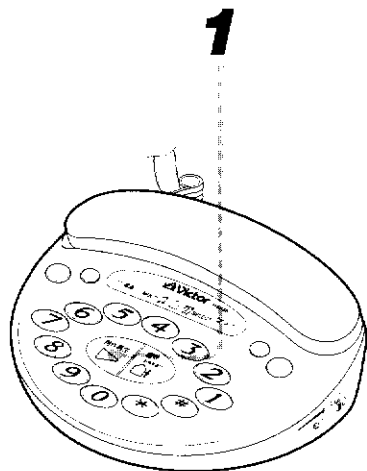

・用件数を知らせたのちテープが巻戻されます。
(録音されていないとき用件再生ボタンを押すと「留守○件です」と音声で知らせます)

ダイヤルボタン①を押して聞くこともできます。

● 1件目から再生されます。

・タイムスタンプ機能により、いつ用件が録音されたかわかります。
(用件の終わりで時刻と曜日が聞こえます)

● 最後の用件を再生するとテープが自動停止し、「終わりました。ピー」と音声で知らせます → このまま留守番を継続します。

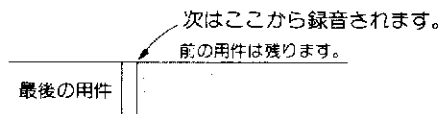

● 用件再生中に電話がかかってきたら

受話器を取り上げ、お話しください。

● 用件を聞き直すには(ダイレクト用件再生)

用件再生中に、聞きたい用件と同じ数字のダイヤルボタンを押します。

飛ばし聞きや聞き直しに便利です。(9件目まで可能)

留守番編

留守番を解除するには

帰宅したときは、留守番を解除しておきます。

留守番を解除するには

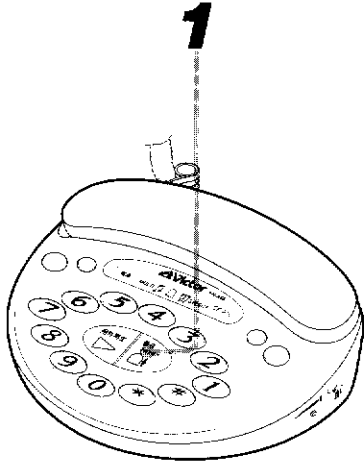

1 留守ボタンを押す お相手選び

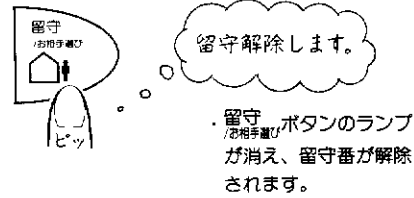

●留守番を解除したあとで用件を聞くには 用件再生ボタンを押すと聞けます。



用件数を表すダイヤルボタンが点灯し、
1件目から聞くことができます。
終わると自動停止します。
途中で止めるときは用件再生ボタンを押します。

●次の日の用件を続けて録音するには(アキュムレート録音といいます) 留守番を解除したあとでも、前の用件に続けて録音できます。

留守ボタンを1秒以上押して留守番に設定します。
お相手選び

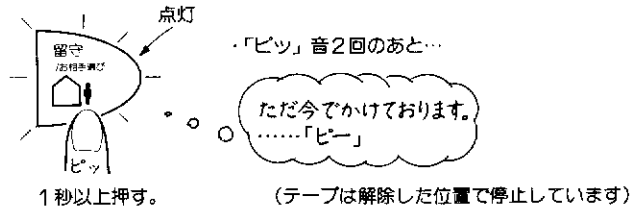

留守中に電話がかかってくると
例：2件録音されていたとき

用件3	時刻と 曜日	用件4	時刻と 曜日	用件5
-----	-----------	-----	-----------	-----

↑
3件目から録音されます。

新しい用件のみ録音するには

一度聞いた用件は消して、いつも新しい用件のみ録音することができます。

いつも新しい用件のみ録音するには

(留守番に設定されたままで)

1 留守ボタンを押す /お相手選び

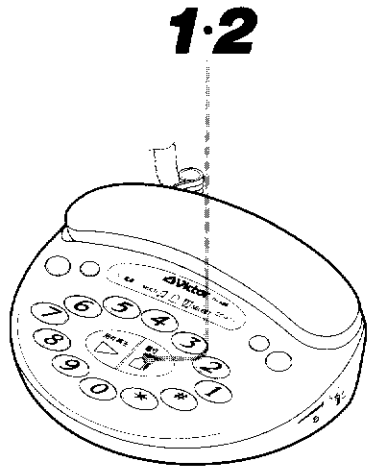
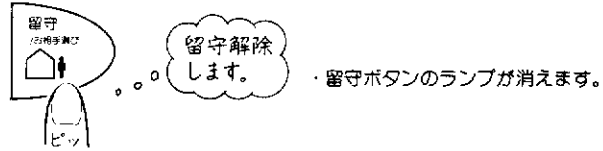

2 もう一度留守ボタンを押す /お相手選び

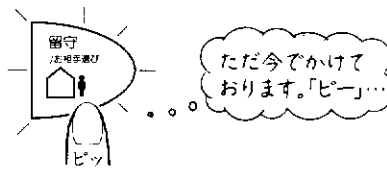

・「ピー」音のあとテープが巻戻され、止まると留守番に設定されます。

テープ
巻き始め

ここで止まります。

用件録音部分

・電話がかかってくると1件目の録音になります。

〈お知らせ〉

- 留守中の用件は、次の留守番電話の用件が録音されるまで消えずに残っています。用件再生ボタンを押せば、用件を聞くことができます。

おやすみ番にするには

呼出し音や応答メッセージなどの音を出さずに留守番ができます。

おやすみ番にするには

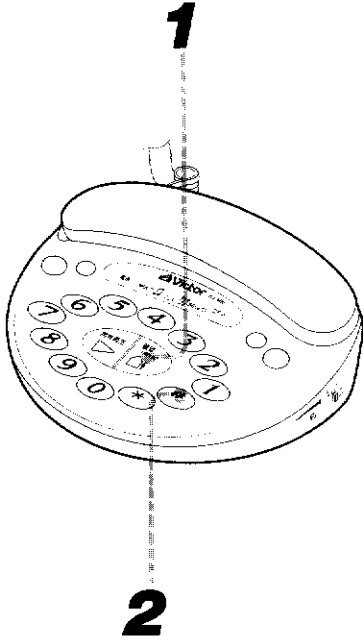

1 留守番に設定する



・ 応答メッセージのあと
「ビッ」が聞こえます。

「ビッ」が聞こえたら

2 # ボタンを押す



● 電話があっても
・ 呼出し音
・ 応答メッセージ
・ 相手が話している用件は聞こえません(これを「おやすみ番」といいます)。

● 解除するとき

もう一度 # ボタンを押します。

用件が録音されているときは、用件再生ボタンまたはダイヤルボタン ① を押します。

着信同時録音にするには

留守中の録音方式は、電話がつながったときから録音が始まる「着信同時録音」に変えられます。
お買上げ時は、応答メッセージ → 「ビッ」音のあと録音が始まる状態に設定されています。

着信同時録音に設定するには

1-3 2-1 2-2

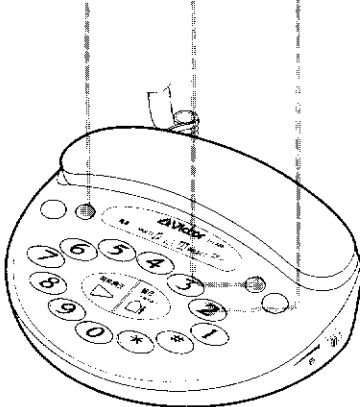

1 短縮/登録ボタンを押す



・ 音声ガイド(使いかたの説明)が聞こえます。途中で2の操作に移れます。
(# ボタンが点滅しますが、操作には関係ありません)

20秒以内に

2 再ダイヤル → ダイヤルボタン ② を押す(「設定します」を選ぶ)

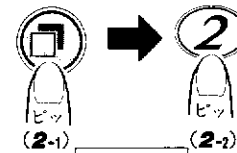

設定します。
登録ボタンを
押してください。 が聞こえます。

・ ② ボタンを押すことに「設定します」 ↔ 「解除します」が選べます。

20秒以内に

3 短縮/登録ボタンを押す



設定します
・ 着信同時録音に
設定されます。

・ 留守中に電話がつながると...

ここから録音開始

はい○○です……「ビッ」

応答メッセージ

● 解除するとき
2の操作のとき「解除
します」を選んでくだ
さい。

応答メッセージを自作するには

固定の応答メッセージを内蔵していますが、ご自分で応答メッセージを録音することもできます。長さは16秒以内です。

応答メッセージの録音 —自作の応答メッセージの作りかた—

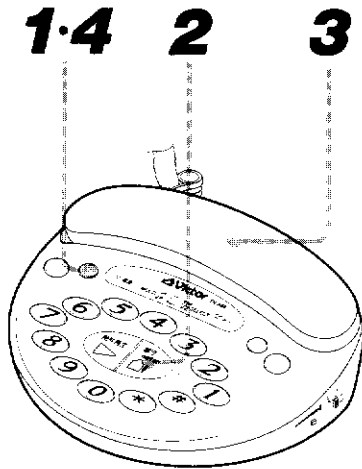

1 短縮/登録ボタンを押す



・音声ガイド(使いかたの説明)が聞こえます。途中で**2**の操作に移れます。

(# ボタンが点滅になりますが、操作には関係ありません)

20秒以内に

2 留守ボタンを押す



ただ今でかけております。

・選ばれている応答メッセージが聞こえます。(例は固定のとき)

20秒以内に

3 受話器を取り上げ「ピー」音のあと応答メッセージを話す

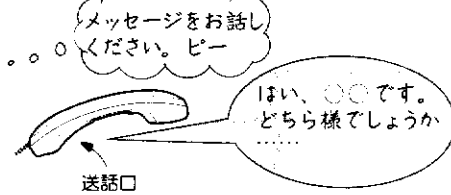

・長さは16秒以内です。
ダイヤルボタンが光って録音の残り時間を知らせます。



応答メッセージの例

●着信同時録音のとき

・はい、〇〇です。どちら様でしょうか？ 無音2~3秒
ただ今、留守にしております。「ピー」という音のあとに電話番号とご用件をお話してください。

●ふつうの録音のとき

・はい、〇〇です。ただ今、
でかけております。「ピー」という音のあとにお名前と電話番号、ご用件をお話してください。

録音を途中でやめるときは

4 短縮/登録ボタンを押す(16秒を超えると自動停止します)



はい、〇〇です。
どちら様でしょうか

・録音した応答メッセージが聞こえます。

終わったら受話器を置きます。

●メッセージを変更するときは**1~4**の操作をやり直します。

●応答メッセージを切替えるには

上記**1→2→4**の操作をします。

2の操作のとき留守ボタンを押すごとに

自作の応答メッセージ → 女性の応答メッセージ → 女性の応答専用メッセージ → 男性の応答メッセージ → 男性の応答専用メッセージ

のいずれかが選べます。

留守番録音

暗証番号の登録

暗証番号(4ケタの数字)を登録しておく、外出先の電話機からリモート操作で用件を聞くことができます。

暗証番号の登録 — 任意の4ケタ数字を電話機に登録しておきます。 —

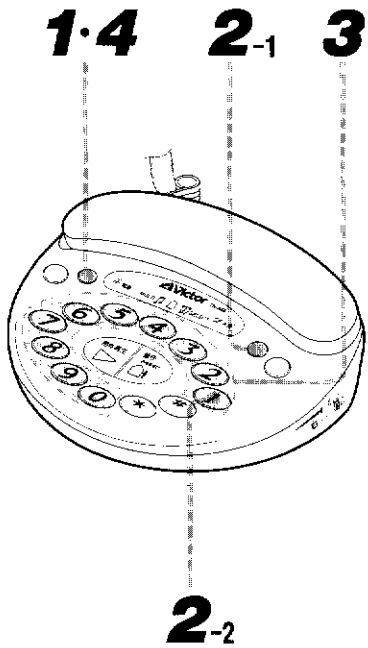

1 短縮/登録ボタンを押す



・音声ガイド(使いかたの説明)が聞こえます。途中で**2**の操作に移れます。

(#ボタンが点滅になりますが、操作には関係ありません)

20秒以内に

2 再ダイヤル→ダイヤルボタン①を押す

再ダイヤル

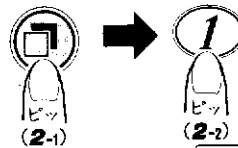

暗証番号4ケタ
入力してください。

・登録済みのときは、登録されている暗証番号が聞こえます。

20秒以内に

3 暗証番号を登録する



例：暗証番号を9876にすると

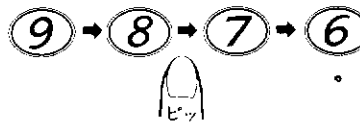

登録ボタンを
押してください。

20秒以内に

4 短縮/登録ボタンを押す



暗証番号
9876
です。

・「ピー」音のあと音声で暗証番号が聞こえ、ダイヤルボタンが光ります。

● 暗証番号を変えるには…

右の**1**～**4**の操作をやり直し、新しい4ケタ数字を設定してください。(前の番号は、自動的に消えます)

● 暗証番号の確認

上記**1**～**2**の操作をすると音声で暗証番号が聞こえ、ダイヤルボタンが光ります。

正しいときは、そのままにしておきます。

20秒経過すると「ピー・ピー・ピー」音のあとモードが解除されます。

外出先から留守番に設定するには

留守番に設定するのを忘れて外出しても、外出先からでも2通りの方法で留守番に設定できます。お買い上げのときは、リモート操作による留守番設定モードになっています。

リモート操作で留守番に設定するには (かかってきた電話には応答専用メッセージが応答します)

● 外出前の設定

1 短縮/登録ボタンを押す

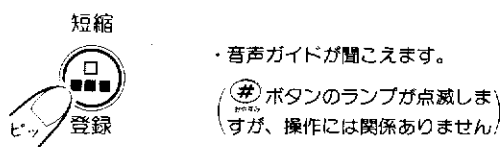

20秒以内に

2 再ダイヤル → ダイヤルボタン④を押す (「ただ今でかけております…」を選ぶ)

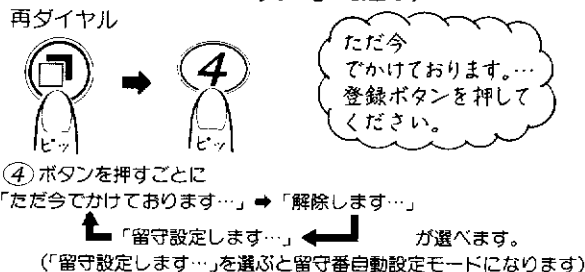

20秒以内に

3 短縮/登録ボタンを押す

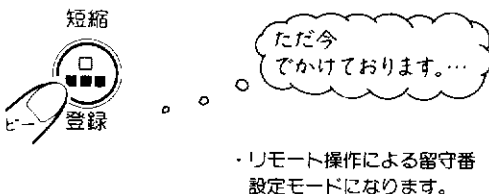

● 外出先からの留守番設定は、暗証番号によるリモート操作(右の手順①～③)になります。

呼出し音で留守番に設定するには (留守番自動設定モード)

1 外出先から自宅にダイヤルする

・ブッシュホン回線、ダイヤル回線のどちらの電話機でも使えます。



留守設定します。おそれいりますが、またおかけ直してください。

呼出し音15回(約45秒後)で、つながり電話機からメッセージが聞こえ、留守番に設定されます。(このあと電話は切れます)

● 終わったら受話器を置きます

● 外出先から留守番に設定するには

1 外出先から自宅にダイヤルする

ブッシュホン(トーン信号の送れる電話機)を使います。
・呼出し音15回でつながり応答専用メッセージが聞こえます。

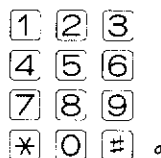

ただ今、でかけております。おそれいりますが、またおかけ直してください。ピー

「ピー」音が終わったら…

2 暗証番号 → # を入力する

例：暗証番号 9876 のとき

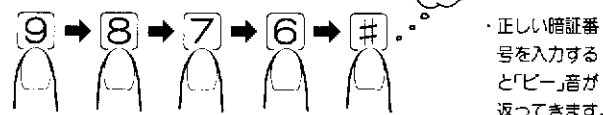

「操作番号とシャープを入力してください」が聞こえたら…

3 8 → # を入力する

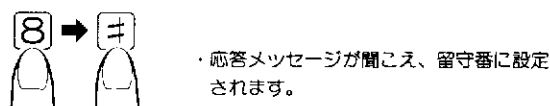

● 終わったら受話器を置きます

〈お知らせ〉

● 外出先からの留守番応答には次の3つがあります。

・リモート操作による

留守番設定モード：お買い上げのときの状態です。暗証番号を使って設定します。上記の②の操作で「ただ今でかけております。おそれいりますが、またおかけ直してください…」を選びます。

・留守番自動設定モード：呼出し音15回で設定されます。上記の②の操作で「留守設定します。おそれいりますが、また…」を選びます。

・留守番には設定されないモード：上記の②の操作で「解除します(電話を切るまで呼出し音)が鳴ります…」を選びます。

外線リモート編

外出先からリモート操作するには

プッシュホン（トーン信号の送れる電話機）を使って自宅にダイヤルすると、暗証番号（→36ページ参照）の入力でリモート操作ができます。

外出先からリモート操作するには（外線リモコン）

プッシュホンを使い

1 自宅にダイヤルする

1 2 3
4 5 6
7 8 9
* 0 #

・トーン信号の送れる電話機も使えます。



2 呼出し音3回*でつながり応答メッセージが聞こえる

* 4回目か鳴った時点で電話を切れば、通話料金を使わずに済みます。（トールセーバー）

ただ今でかけております。「ピー」……

・4回目か鳴ったときは、用件が録音されておりません。電話を切ってください。（用件の有無を知るだけの場合は、ダイヤル回線の電話機も使えます）

「ピー」音が終わったら……

3 暗証番号→#を入力する

例：暗証番号9876のとき

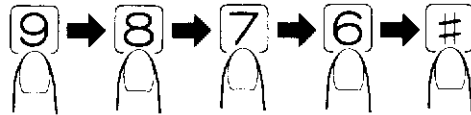

ピー

・正しい暗証番号を入力すると「ピー」音が返ってきます。
・間違えると「ピー・ピー・ピー」音が聞こえます。（3回間違えると電話は切れます）

用件が録音されていると……

留守〇件です。操作番号とシャープを入力してください。

テープ巻戻し音（「ピッ・ピッ……」）のあと用件が自動再生されます。終わると「終わりました。ピー」が聞こえます。

再生中または停止中に

4 リモート操作できます

こんなことができます	使用するダイヤルボタン
用件の聞き直し（1件目より）「留守〇件です。」が聞こえます。	1 → #
用件の聞き直し（用件再生中）：再生中の用件の最初に戻ります。	2 → #
用件の飛ばし聞き（用件再生中）：次の用件の最初に早送りされます。	3 → #
用件再生の停止	4 → #

↳ 39ページへつづく

4 リモート操作できます

こんなことができます	使用する ダイヤルボタン
<p>応答メッセージの録音（16秒以内） 「もう一度、操作番号とシャープを入力してください」 が聞こえたら 5 → E を押す。</p> <p>「メッセージをお話してください。ピー」が聞こえたら、送話口に向かって応答メッセージを話します。</p> <p>・15秒以下で録音をやめるとき 応答メッセージが聞こえます。</p>	<p>5 → #</p> <p>4</p>
<p>用件の消去 「用件をクリアします。もう一度、操作番号とシャープを入力してください」が聞こえたら 6 → # を押す。</p>	<p>6 → #</p>
<p>留守番に設定 応答メッセージが聞こえます。</p>	<p>8 → #</p>
<p>留守番を解除 「留守解除します。」が聞こえます。</p>	<p>9 → #</p>
<p>転送先の変更 転送先の番号を聞き終えたら 新しい転送先 → # の電話番号 変更した番号が聞こえます。</p>	<p>7 → 0 → #</p>
<p>転送モードに設定 「転送を設定します。」が聞こえます。 ・転送先が登録されていないときは… 「7 → 0 → # 入力してください」が聞こえたら 7 → 0 → # → 転送先の電話番号 → # 登録した番号が聞こえます。</p>	<p>8 → 0 → #</p>
<p>転送モードを解除 「転送を解除します。」が聞こえます。</p>	<p>9 → 0 → #</p>

〈お知らせ〉

- 外出するときは、**53** ページの「リモート操作カード」を切り取って持っていくと便利です。

ご注意

- ディスプレイポケットベルの場合、リモート操作で転送先の変更はできません。

- 終わったら受話器を置きます

留守中の用件を転送するには

留守中に用件が録音されると、登録した転送先(電話機またはポケットベル*)に知らせてくれます。32ケタまでの電話番号が登録できます。

転送先を登録し転送モードに設定するには

●外出先の電話番号の登録

1 ダイヤルボタン①に外出先の電話番号を登録する

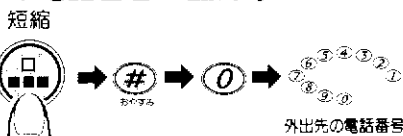

・普通のポケットベルの場合は、外出先の電話番号の代わりにポケットベルの番号を登録してください。

●NTT移動通信のディスプレイポケットベルの登録

1 ダイヤルボタン①にディスプレイポケットベルを登録する

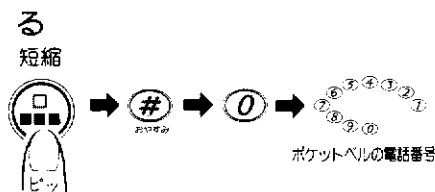

再ダイヤル

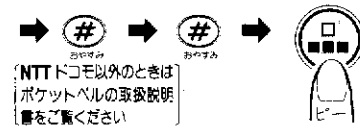
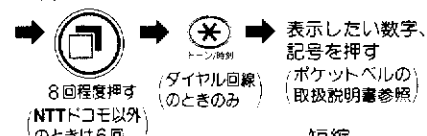

●転送モードに設定

1 転送ボタンを押す(「転送を設定します」を選ぶ)

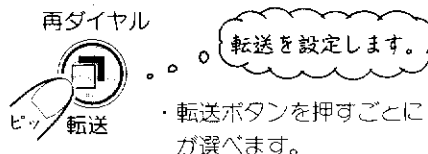

・転送先が未登録のときは、①ボタンが点滅し「ゼロ入力してください」が聞こえます。

2 留守ボタンを押す

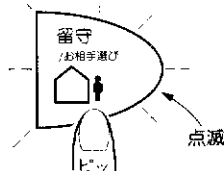

・「応答メッセージ→ピー」音が聞こえ、テープが自動的に走行します。

・留守ボタンのランプが点滅し、転送モードを表します。

●転送先を変えるには

1の操作をやり直すと変更できます。

〈お知らせ〉

●再ダイヤルボタンを8回押すのは…
ディスプレイポケットベルの交換機が、データを受け取るための間(1回押すと約4秒：ポーズといいます)を必要とするためです。

*ポケットベルは、サービス会社との契約が必要です。
・使い方について詳しくは、サービス会社にお問い合わせください。

外出先（またはポケットベル）に転送されてきたら、ブッシュホン（トーン信号の送れる電話機）を使って暗証番号を入力すると用件を聞くことができます。

転送されてきた用件を聞くには

●転送先がブッシュホンのとき

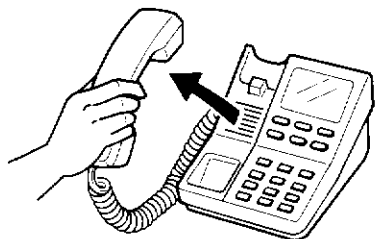

1 呼出し音が鳴ったら受話器を取り上げる

暗証番号
入力してください。

・「暗証番号…」が聞こえ転送されてきたことがわかります。

2 暗証番号→#を押す

例：暗証番号9876のとき

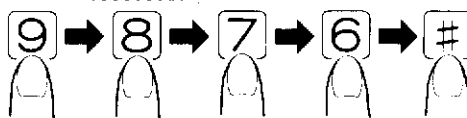

・正しい暗証番号を入力すると「ピー」音が返ってきます。
・呼出し音から50秒以内に入力してください。

留守○件です

のあと自動的に用件が聞こえます。

・終わると「終わりました。ピー」が聞こえます。

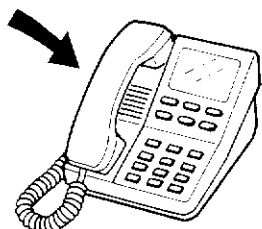

●終わったら受話器を置きます

●転送先がポケットベルのとき

ポケットベルが鳴ったら、近くのブッシュホンを使って自宅にダイヤルし用件を聞きます。操作は上記**2**と同じです。

ご注意

- 暗証番号を50秒以内に入力しないと、電話は切れます。
- 暗証番号を3回間違えると電話が切れます。

●転送モードを解除するには

転送ボタンを押して「転送を解除します」を選びます。



転送を解除
します。

外出先からリモート操作で解除するときは、**30**ページをご覧ください。

なお、留守番を解除すると転送も解除されますが、再び留守番に設定すると転送モードに設定されます。

モーニングコールの使いかた

「おめざめの時刻」を登録しておく、モーニングコールを利用することができます。現在時刻は正しく合わせておいてください。

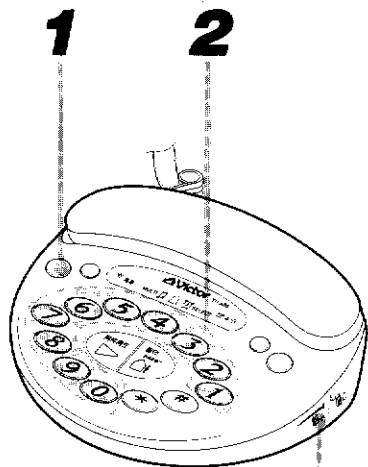

スピーカー音量調節つまみ

おめざめの時刻の登録(変更も同じです)

1 モーニングボタンを押す

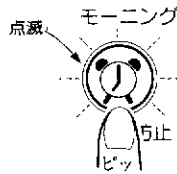

モーニングコール時刻を24時間制で4ケタ入力してください。

すでに登録済みのときは、登録されているモーニングコールの時刻が聞こえます。

20秒以内に

2 ダイヤルボタンでおめざめの時刻を登録する(24時間表示)

例：午前6時30分におめざめになるとき

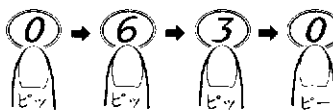

4ケタで入力します。

モーニングコール
午前6時30分
です

光と音声で確認できます。モーニングボタンのランプが点灯しているか、確認してください。

〈お知らせ〉

●おめざめの音量はスピーカー音量調節つまみで変わります。

- おめざめの時刻になると約3分間「ピッ・ピッ・ピッ」音が鳴ります
受話器を取り上げると途中で止められます。
- 再設定するときは
もう一度モーニングボタンを押します。
(次の日も同じ時刻にモーニングコールを利用することができます)

モーニングコール音を変えるには

1 短縮/登録ボタンを押す



音声ガイド(使いかたの説明)が聞こえます。途中で2の操作に移れます。

※ ボタンが点滅しますが、操作には関係ありません

20秒以内に

2 モーニングボタンを押して選ぶ



ピッ・ピッ・ピッ

選ばれているモーニングコールの音(お買い上げ時は「ピッ・ピッ・ピッ」音)が聞こえます。

モーニングボタンを押すことに選べます。

「ピッ・ピッ・ピッ」音 → ホール・ニュー・ワールド (自作のモーニングコール音) ← 美女と野獣

20秒以内に

3 短縮/登録ボタンを押す



選んだモーニングコールの音が聞こえます。

●モーニングコールの解除

モーニングボタンのランプが点灯しているとき...

モーニング



モーニングコール解除します

モーニングボタンを押して解除します。

*自作のモーニングコール音を録音していないときは出ません。

「ピッ・ピッ・ピッ」音や保留音に代えて最長4秒間、好みの音を録音してモーニングコールに使うことができます。

モーニングコール音を自作するには (我が家専用モーニングコール音)

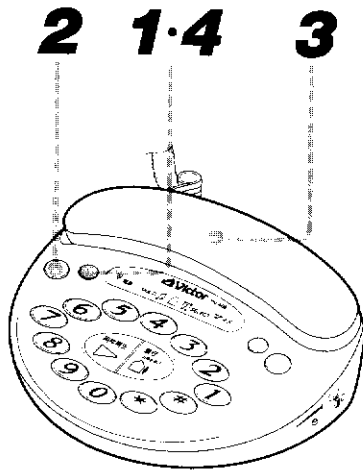

受話器を置いたまま

1 短縮/登録ボタンを押す



・音声ガイド(使いかたの説明)が聞こえます。途中で**2**の操作に移れます。

(#) ボタンが点滅しますが、操作には関係ありません

20秒以内に

2 モーニングボタンを押す

モーニング



「ピッ・ピッ・ピッ」...

・選ばれているモーニングコールの音が聞こえます。

20秒以内に

3 受話器を取り上げ「ピー」音のあとモーニングコールの音を録音する

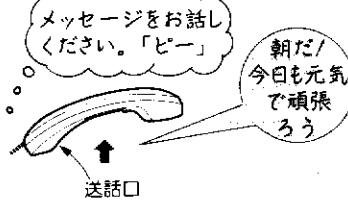

・「ピー」音のあと好みの音を録音します。ダイヤルボタンが④→③→②→①と順に点滅し、4秒で自動停止します(録音したモーニングコールの音が聞こえます)。

4秒より短い音にするときは、4秒以内に

4 短縮/登録ボタンを押す



朝だ/今日も元気で頑張ろう

・録音したモーニングコールの音が聞こえます。

終わったら受話器を置きます。

●通話中の親しい人からモーニングコールの音を送ってもらうには
通話中に

1 短縮/登録ボタンを押す

2 モーニングボタンを押す

・通話中の相手に
「メッセージをお話してください。『ピー』」が送られます。

相手からモーニングコールの音を送ってもらうと

3 4秒間モーニングコールの音が録音されます

・4秒で自動停止し、録音した音が聞こえます。
(録音中は、こちらの声は録音されず相手にも聞こえません)

ごきげんなく
お話しください

ポケベル伝言板を使うには

ポケベル*を持った人同士で、本機を通して声による伝言のやりとりができます。短縮番号**8、9、0**にポケベルの番号を登録しておきます。(最大32ケタまで) (登録できます)

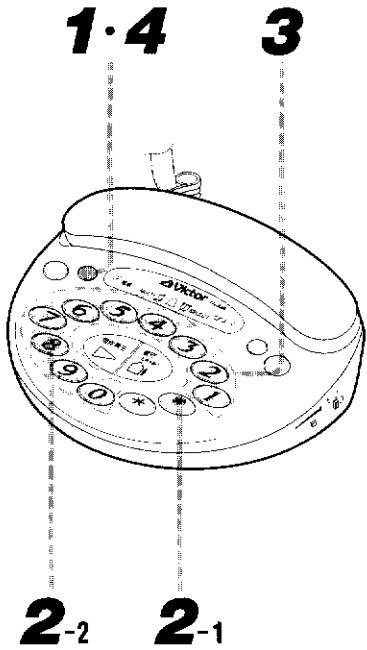

ポケベル番号を登録し、転送モードに設定する

1 短縮/登録ボタンを押す



・音声ガイドが聞こえ、登録済の短縮番号と同じ数字のダイヤルボタンのランプが点灯します。
(# ボタンのランプも点滅します)

20秒以内に

短縮番号8にすると

2 # → ダイヤルボタン(8)を押す

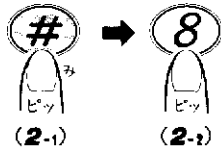

・本人のポケベル番号の登録は短縮番号**0**にします。短縮番号**0**にポケベル番号を登録しないと、ポケベル伝言板は使えません。
・他の人に短縮番号の何番(**8~9**)に登録したか知らせておいてください。伝言を聞いたり録音するとき使います。

20秒以内に

3 ポケベル番号を入力する

・32ケタまでの番号が登録できます。登録先は「短縮ダイヤルカード」に記入しておくことと便利です。→ **53** ページ参照

20秒以内に

4 短縮/登録ボタンを押す



・登録したポケベル番号が光と音声で確認できます。

〈お知らせ〉

- ・本人とは…
本機をお買い上げになった方のことをいいます。
- ・他の人とは…
友人や家族などのことです。

● 取消しは

右記 **1→2→4** の操作をすると取消されます。

● 確認は

受話器を置いたまま

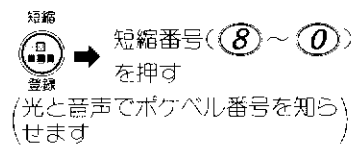

*ポケベルとは：
ポケットベルの略称です。

●短縮番号**9~0**にも上記**1~4**の操作で別のポケベル番号を登録してください。

●本機を転送モードに設定しておきます。

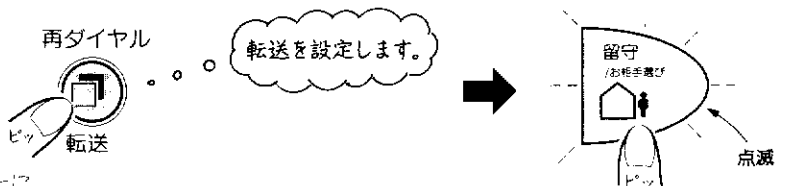

・押すごとに「転送を設定します」 ↔ 「転送を解除します」が設定できます。

● ご注意

●短縮番号**8、9、0**に短縮ダイヤルや留守録の転送先が登録してある場合、ポケベル番号を登録すると、前の登録が消えて入れ替わります。

他の人のポケベル番号は、短縮番号の何番に登録してあるか本人から知らせておいてください。

他の人から本人あての伝言を伝えるには

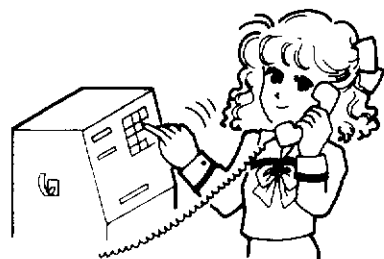

プッシュホンを使い

1 本人の自宅にダイヤルする

① ② ③
④ ⑤ ⑥
⑦ ⑧ ⑨
* ⑩ #

- ・トーン信号の送れる電話機も使えます。
- ・つながったら留守番の応答メッセージが終わるまで待ちます。

「ピー」音が終わったら...

2 あなたの短縮番号 → # ボタンを押す

例：短縮番号 8 の場合

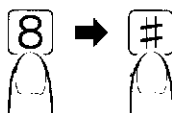

- ・あなたあての伝言があると、「伝言 1 件です」のあと伝言の再生が始まります。

再生が終わったら

3 ダイヤルボタン 5 → # ボタンを押す

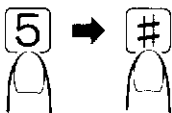

メッセージをお話しください。ピー

- ・留守中の用件が10件以上録音されていると「ピー・ピー・ピー」音が聞こえ録音できません。

4 本人あてに伝言を話す

- ・最大2分間話せます。

● 本人あての伝言を聞くには 終わったら

④ ページの 1~3 の操作で聞くことができます。

5 ダイヤルボタン 4 を押す



- ・「ピー」音が聞こえ、録音が停止します。(録音が2分経過すると、自動停止します)

● 電話を切ると、短縮番号 0 に自動的に電話をかけます。

ご注意

- 他の人から他の人へ直接伝言することはできません。

できること
できないこと

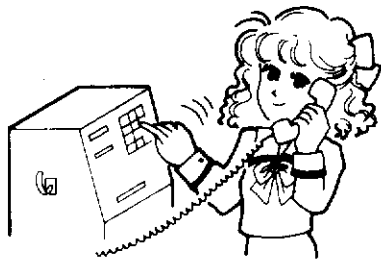

本人から他の人へ伝言を伝えるには

プッシュホンを使い

1 自宅にダイヤルする

① ② ③
④ ⑤ ⑥
⑦ ⑧ ⑨
* ⑩ #

- ・トーン信号の送れる電話機も使えます。
- ・つながったら留守番の応答メッセージが終わるまで待ちます。

「ピー」音が終わったら

2 暗証番号 → # を入力する

例：暗証番号 9876 のとき

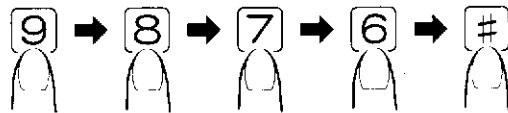

ピー

- ・正しい暗証番号を入力すると「ピー」音が返ってきます。
- ・間違えると「ピー・ピー・ピー」音が聞こえます。(3回間違えると電話は切れます)

「留守○件です。操作番号とシャープを入力してください」のあと

3 ダイヤルボタン 0 → # ボタンを押す

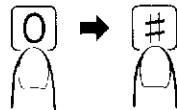

- ・本人あての伝言があると、「伝言○件」のあと伝言の再生が始まります。(件数は短縮番号 8、9 の人から本人あての合計数が聞こえます)

再生が終わったら

4 ダイヤルボタン 5 → # ボタンを押す

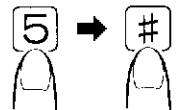

メッセージをお話しください。ピー

- ・留守中の用件が10件以上録音されていると「ピー・ピー・ピー」音が聞こえ録音できません。用件を全て聞いてから用件を消去してください。
- ➔ ④④～④④ページ参照

ご注意

- ・ポケベル伝言板で伝言を聞いたあと、続けて留守用件を聞くことはできません。かけ直してください。

5 他人あての伝言を話す

- ・最大2分間録音できます。

伝言が終わったら

6 伝言相手の短縮番号 → # ボタンを押す

例：短縮番号 8 の場合

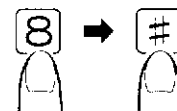

- ・「ピー」音のあと「短縮8転送します」が聞こえ、録音が停止します。

（ダイヤルボタン 4 を押しても録音が停止します。

この場合、転送はしませんが短縮番号 8、9、0 の人全員にあてた伝言になります）

- ・終わったら受話器を置きます。

電話を切ると、伝言相手に自動的に電話をかけます。

迷惑電話おことわりサービスを利用するには

無言電話などでお困りのときは、NTTの迷惑電話おことわりサービスを利用すると便利です。利用するためにはNTTとの契約が必要です。

迷惑電話おことわりサービスを利用するには

●迷惑電話おことわりサービスを利用する前に

- 1 短縮/登録ボタンを押す
- 2 再ダイヤル → ダイヤルボタン ⑨ を押す (「設定します」を選ぶ)
・ ⑨ ボタンを押すことに「設定します」 → 「解除します」が選べます。
- 3 短縮/登録ボタンを押す
・ 「設定します」が聞こえます。

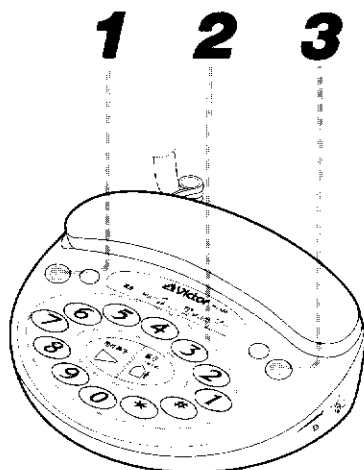

●迷惑電話おことわりサービスを利用するとき

迷惑電話を切ったあと…

1 迷惑防止ボタンを押す



・自動的にNTTの迷惑電話おことわりサービスにつながりメッセージがスピーカーから聞こえます。
(オンフックダイヤルになります)

2 メッセージに従って操作する

・指示に従ってボタンを押してください。

終わったら

3 オンフックボタンを押す



➔ これ以降、いまかけてきた電話から再びかけてきても、相手には「こちらは〇〇-〇〇〇-〇〇〇〇です。この電話はお受けできません。ご了承ください」のメッセージが、NTTから送られます。迷惑電話はつながらなくなります。

●迷惑電話おことわりサービスについて

詳しくは、局番なし「116番」またはお近くのNTT支店・営業所の窓口へお問い合わせください。

ご注意

- NTTの交換機によっては、迷惑電話おことわりサービスがご利用になれないことがあります。
- 誤ってボタン操作をしてしまうと、最後にかけてきた相手の電話がこれ以降受けられなくなります。このようなときは、局番なし144番(迷惑電話おことわりサービス係)へ電話をかけたメッセージに従って電話が受けられるように操作してください。

このサービスは、NTTの交換機によってはご利用できない場合があります。

こんなときは

—おや？故障かな？と思ったら…
修理を依頼される前にちょっとお確かめください。—

	こんなときは	こうなっていないか	こうしてください	参照 ページ
電 話 機 能	登録操作中に「ピッピッ ピッ…」音が鳴った。	・各ボタンを押す間隔が20秒以上 あいてしまったため。	・はじめから登録し直す。	10
	「ツー」という発信音が 受話器から聞こえない。	・電話機コードが外れている。	・「カチッ」と音がするまでしっか り差し込む。	7
	電話がかげられない。 (違う相手にかかってしまう)	・背面のダイヤルモード切替ス イッチがお客様の電話回線と 合っていない。	・プッシュホン回線は → 「トーン」側 ダイヤル回線は → 「20」PPS または 「10」PPS 側にする。	9
	操作ができない。	・電源アダプターが外れている。	・家庭用コンセントにしっかり差し 込む。	7
	呼出し音が聞こえない。	・呼出し音量切替スイッチが 「切」になっている。	・「小」または「大」に合わせる。	11
	通話中に雑音（サーツ）音 が聞こえる。	・テレビやOA機器など雑音を発 生する機器のすぐ近くで使っ ている。	・雑音を発生する機器から離して 使う。	・
スピーカーの音が小さい。	・スピーカー音量つまみが最小に なっている。	・適度な音量に調節する。	11	

デモモードに設定するには

デモモードに設定すると、モーニングボタンと留守ボタンのランプが点灯し、ダイヤルボタンのランプが光りながら回ります。

店頭展示用に使うと便利です。

・設定するときは

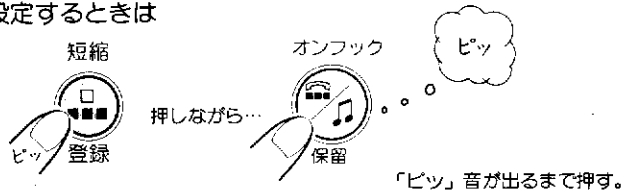

(もう一度同じ操作をすると解除できます)

*ダイヤルモード切替スイッチが「10」PPS 側のときは…
電話機コードを接続しない状態で、1日以上電源が切れた
あと再度電源を入れると、自動的にデモモードになります。

・デモモードを解除するには

短縮 / 登録ボタンを押しながらオンフック / 留守ボタンを
「ピッ」音が出るまで押します。

こんなときは		こうなっていませんか	こうしてください	参 照 ページ
留守番機能	留守中の用件が録音できない。	・マイクコカセットテープが入っていない。	・応答専用の留守番になります。テープを入れるかまたは用件を全て聞いてから留守番に設定し直す。	29
		・テープの巻き終わりまで用件が録音されている。		30
	・停電中のため。	・停電中は留守番動作しません。	・	
# ボタンのランプが点灯している。(留守番動作中)	・おやすみ番に設定されているため。	・# ボタンを押しておやすみ番を解除する。	34	
外線リモート機能	外出先からリモート操作ができない。	・トーン信号(ピッポツパツ)が出せる電話機を使っていない。	・プッシュホンを使う。	38
		・暗証番号が間違っている。 ・暗証番号が登録されていない。	・正しい暗証番号を入力する。 ・暗証番号を登録する。	36
	知らない間に留守番に設定されている。 (留守番自動設定モードに)してあるとき	・呼出し音が45秒以上続いたため。	・留守番には設定されないモード(「解除します…」を選ぶ)にする。	37

ご注意

- 本機は容易に開けられない構造になっています。おやみに中を開けて改造した場合、修理はお引き受けできません。
- 本機の故障または不具合等により録音、通話およびリモートコントロールなどにおいて、利用の機会を逸したために発生した損害等の付随的損害の補償については、当社は一切その責任を負いませんので、あらかじめご了承ください。

- 上記の処置をしても正しく動作しないときは…
背面のリセットボタンを押してください。

正しくリセットできると「ピー」音が聞こえます。

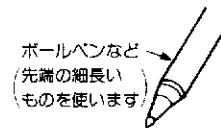

ボールペンなど
(先端の細長い
ものを使います)



リセット

この場合、次の登録内容は取り消されます。

- ・短縮ダイヤル (ボウベル伝言板の転送番号)
- ・自作の応答メッセージ
- ・自作のモーニングコール音

また次の登録内容は初期設定に戻ります。

- ・外出先からの留守番設定モード
- ・暗証番号
- ・LCR3の設定、ベル音、保留メロディーの設定
- ・応答メッセージの設定

もう一度設定し直してください。

保証とアフターサービス (必ずお読みください)

保証書 (別添)

保証書は、お買い上げの販売店よりお受け取りください。「お買い上げ日・販売店名」等の記入をお確かめのうえ、記載内容をよくお読みの後、大切に保管してください。

保証期間
お買い上げの日から1年間

補修用性能部品の最低保有期間

留守番電話機 の補修用性能部品の最低保有期間は、製造打切り後8年です。

補修用性能部品とは、その製品の機能を維持するために必要な部品です。

修理に関するご相談やご不明な点は

修理に関するご相談やご不明な点は、お買い上げの販売店または 51 ページの「ビクターサービス窓口案内」をご覧のうえ最寄りのサービス窓口にお問い合わせください。

修理を依頼されるときは

出張修理

48 ~ 49 ページの「こんなときは」に従ってお調べください。それでもなお異常のあるときは、使用を中止し、お買い上げの販売店またはビクターサービス窓口にて修理をご依頼ください。

保証期間中は

修理に際しましては保証書をご提示ください。保証書の規定に従って販売店が修理させていただきます。

保証期間が過ぎているときは

修理すれば使用できる場合には、お客様のご要望により修理させていただきます。

ご連絡していただきたい内容

品名	留守番電話機
機器名	TN-A66
お買い上げ日	年 月 日
故障の状況	できるだけ具体的に
ご住所	付近の目印等も併せてお知らせください。
お名前	
電話番号	
訪問ご希望日	

修理料金の仕組み

支荷料	故障した製品を正常に修復するための料金です。技術者の人件費、技術教育費、測定機器等設備費、一般管理費等が含まれています。
+	
部品代	修理に使用した部品代金です。その他修理に付帯する部材等を含む場合もあります。
+	
出張料	製品のある場所へ技術者を派遣するための費用です。別途、駐車料金をいただく場合があります。

便利メモ	お買い上げ店名	☎ () -
------	---------	---------

最寄りのビクターサービス窓口	☎ () -
----------------	---------

ビクターサービス窓口案内

ビクター製品のアフターサービスはお買い上げの販売店へご相談ください

ご転居等で保証書記載のお買い上げ販売店にアフターサービスをご依頼になれない場合は、最寄りの「ご相談窓口」にご相談ください。

都府県名	ご相談窓口	TEL	所在地
北海道地区			
北海道	札幌 S.C.	(011)898-1180	札幌市厚別区厚別東5条1丁目2-29
	苫小牧 S.S.	(0144)34-6682	苫小牧市緑町2-7-11
	室蘭 S.S.	(0143)44-8168	室蘭市宮の森町3丁目13-13
	旭川 S.C.	(0166)61-3659	旭川市神居二条3-2-15
	北見 S.S.	(0157)25-8557	北見市山下町4-7-19
	釧路 S.C.	(0154)24-0797	釧路市若竹町6-13
	帯広 S.S.	(0155)24-4493	帯広市東六条南12-11
函館 S.S.	(0138)46-5324	函館市美原3-16-25	
東北地区			
青森	青森 S.C.	(0177)23-2261	青森市桂木4-6-17
	八戸 S.S.	(0178)44-4521	八戸市青葉2-21-2
	弘前 S.S.	(0172)28-0165	弘前市高田1-13-1
岩手	盛岡 S.C.	(019)637-0121	盛岡市津志田12地割字新田堰94番地1
	水沢 S.S.	(0197)22-2773	水沢市天文台通り3-12
秋田	秋田 S.C.	(0188)24-3189	秋田市山王中園町4-1
	大館 S.S.	(0186)43-0980	大館市美園町5-6
	横手 S.S.	(0182)32-8873	横手市赤坂字大道向3-6
宮城	仙台 S.C.	(022)287-0151	仙台市若林区六丁の目西町7-13
	石巻 S.S.	(0225)94-7711	石巻市門脇字四番谷地8-18
山形	山形 S.C.	(0236)42-0279	山形市松山3-12-18
	酒田 S.S.	(0234)26-7145	酒田市轟ヶ崎6-6-1
福島	郡山 S.C.	(0249)52-6331	郡山市堤1-3
	いわき S.S.	(0246)28-4991	いわき市平上荒川字桜町19-4
新潟	新潟 S.C.	(025)241-0527	新潟市明石1-2-19
	長岡 S.S.	(0258)24-1462	長岡市下条2-1366-1
長野	長野 S.C.	(0263)25-9353	長野市川合新田962-1
	上田 S.S.	(0268)23-3589	上田市古里79-1
関東地区			
群馬	前橋 S.C.	(027)255-5920	前橋市大渡町1-19-1
	宇都宮 S.C.	(028)635-2656	宇都宮市住吉町17-9
栃木	宇都宮 S.C.	(028)635-2656	宇都宮市住吉町17-9
	水戸 S.S.	(029)246-1531	水戸市元吉田町1077
茨城	土浦 S.C.	(0298)22-5946	土浦市真鍋6-1-25
	甲府 S.S.	(0552)37-3136	甲府市瀬田2-11-5
山梨	千代田 S.C.	(043)246-2588	千代田市美浜区幸町2-1-1
	木更津 S.S.	(0438)36-6413	木更津市真船5-4-9
千葉	柏 S.C.	(0471)75-4322	柏市豊四季512-10-67
	浦安 S.S.	(0473)53-6189	浦安市当代島2-13-27
東京地区			
東京	【出張修理専門】のご相談窓口		
	首都圏サービスセンター	(03)5803-2888	113 東京都文京区本郷3-14-7 ビクター本郷ビル4F
	【お預かり修理、補修用部品】のご相談窓口		
	本郷 S.C.	(03)5684-8254	113 東京都文京区本郷3-14-7 ビクター本郷ビル4F
	秋葉原 S.S.	(03)3251-2128	101 東京都千代田区外神田1-6-6
	練馬 S.C.	(03)3993-7520	176 東京都練馬区豊玉南1-19-1
	大田 S.C.	(03)3727-9385	145 東京都大田区北千束2-20-6
	浦安 S.S.	(0473)53-6189	279 浦安市当代島2-13-27
	八王子 S.C.	(0426)46-6914	192 東京都八王子市大和田町1-11-24
	【業務用機器専門】のご相談窓口		
東京業務機器センター	(03)3874-5231	110 東京都台東区根岸5-4-3	
埼玉地区			
埼玉	【出張修理専門】のご相談窓口		
	首都圏サービスセンター	(03)5803-2888	113 東京都文京区本郷3-14-7 ビクター本郷ビル4F
	【お預かり修理、補修用部品】のご相談窓口		
	大宮 S.C.	(048)654-5241	330 大宮市東大成町2-658-1
	熊谷 S.S.	(0485)53-5105	361 行田市城西2-7-39 ツインハイツ山B
川越 S.S.	(0492)42-4496	350 川越市小室491-1	
神奈川地区			
神奈川	【出張修理専門】のご相談窓口		
	首都圏サービスセンター	(03)5803-2888	113 東京都文京区本郷3-14-7 ビクター本郷ビル4F
	【お預かり修理、補修用部品】のご相談窓口		
	川崎 S.C.	(044)975-1879	216 川崎市宮前区南平台3-2 (第2石原ビル)
	横浜 S.C.	(045)651-0403	231 横浜市中区筋町13-1
相模原 S.C.	(0427)76-2052	229 相模原市古淵3-7-4	
山梨地区			
山梨	【サービス関連全て】のご相談窓口		
	横須賀 S.S.	(0468)34-9161	239 横須賀市久里浜6-4-1
	平塚 S.S.	(0463)23-2686	254 平塚市老松町4-9 (木村ビル)
小田原 S.S.	(0465)24-0657	250 小田原市浜町4-1-12	
静岡地区			
静岡	静岡 S.C.	(054)282-4141	422 静岡市曲金6-5-28
	沼津 S.S.	(0559)22-1557	410 沼津市筒井町6-5
	浜松 S.S.	(053)421-3441	435 浜松市北島町785

都府県名	ご相談窓口	TEL	所在地
東海・北陸地区			
愛知	名古屋 S.C.	(0568)25-3235	481 西春日井郡西春日町九ノ坪鴨田121-1
	三河 S.S.	(0564)26-1005	444 岡崎市井ノ口町字河原西31
	豊橋 S.S.	(0532)64-0815	440 豊橋市佐藤町字山崎56-2
岐阜	岐阜 S.S.	(058)274-1947	500 岐阜市宇佐南3-1-28
	三重 S.S.	(0593)52-0841	510 四日市市堀木2-15-2
三重	津 S.S.	(0592)29-7780	514 津市大字半田603-1半田事務所1F
	富山 S.C.	(0764)25-2397	930 富山市総曲輪4-3-5
石川	金沢 S.C.	(0762)31-5242	920 金沢市長土堀2-1-27
	福井 S.S.	(0776)53-6916	910 福井市西開発3-211
近畿地区			
滋賀	滋賀 S.S.	(0775)82-5812	524 守山市浮気町268
	【出張修理専門】のご相談窓口		
大阪 S.C.	(06)304-5731	532 大阪市淀川区田川2-4-28	
京都	【お預かり修理、補修用部品】のご相談窓口		
	京都 S.C.	(075)313-3189	600 京都市下京区七条御所の内北町91
京都	【サービス関連全て】のご相談窓口		
	福知山 S.S.	(0773)22-8664	620 福知山市厚東町145-2
奈良	【出張修理専門】のご相談窓口		
	大阪 S.C.	(06)304-5731	532 大阪市淀川区田川2-4-28
【お預かり修理、補修用部品】のご相談窓口			
奈良 S.C.	(0744)4-6271	634 橿原市葛本町834-2	
大阪	【出張修理専門】のご相談窓口		
	大阪 S.C.	(06)304-5731	532 大阪市淀川区田川2-4-28
【お預かり修理、補修用部品】のご相談窓口			
大阪南 S.S.	(06)768-5489	543 大阪市天王寺区小橋町10-16	
堺 S.C.	(0722)78-3353	593 堺市深井沢町3135	
和歌山	【業務用機器専門】のご相談窓口		
	業務機器部	(06)304-6715	532 大阪市淀川区田川2-4-28
和歌山 S.S.	(0734)72-6799	640 和歌山市太田430-8	
田辺 S.S.	(0739)22-9914	646 田辺市文里1-19-18	
兵庫	【出張修理専門】のご相談窓口		
	大阪 S.C.	(06)304-5731	532 大阪市淀川区田川2-4-28
【お預かり修理、補修用部品】のご相談窓口			
神戸 S.C.	(078)252-0562	651 神戸市中央区磯上通3-2-16	
明石 S.S.	(078)924-1104	673 明石市西明石北町3-4-17	
兵庫	【サービス関連全て】のご相談窓口		
	姫路 S.S.	(0792)34-3833	670 姫路市中地南町11-1
中国地区			
岡山	岡山 S.C.	(086)243-1566	700 岡山市西古松西町8-23
	広島 S.C.	(082)243-9839	730 広島市中区光南3-9-17
広島	福山 S.S.	(0849)31-6984	721 福山市南蔵王町3-5-15
	呉 S.S.	(0823)74-9364	737 呉市阿賀北3-1-27-101
山口	山口 S.C.	(0839)24-3758	753 山口市大字吉敷木田3446-4
	徳山 S.S.	(0834)27-1331	745 徳山市野上町2-35
下関 S.S.	(0832)51-1040	751 下関市熊野町2-14-23	
四国地区			
香川	高松 S.C.	(0878)66-1200	761 高松市田村町205-1
	徳島 S.C.	(0886)22-7387	770 徳島市沖浜2-37
高知	高知 S.C.	(0888)82-0546	780 高知市高須新町4-143
	松山 S.C.	(089)923-0372	791 松山市中央1-4-12
愛媛	宇和島 S.S.	(0895)20-1018	798 宇和島市坂下津甲407-40
	新居浜 S.S.	(0897)67-1030	792 新居浜市松神字2-2-25
九州・沖縄地区			
福岡	福岡 S.C.	(092)431-1261	812 福岡市博多区博多駅前4-16-1
	久留米 S.C.	(0942)39-3495	830 久留米市西町字神浦1-1192
	北九州 S.C.	(093)921-3981	802 北九州市小倉北区三萩野2-9-3
	筑豊 S.S.	(0948)29-1146	820 飯塚市片島2-22-27
佐賀	佐賀 S.S.	(0952)26-8785	840 佐賀市本庄町大字袋265-1
	長崎 S.S.	(0958)62-5522	852 長崎市城山町9-13
佐世保 S.S.	(0956)33-5568	857-1 佐世保市木風町1467-2	
大分	大分 S.S.	(0975)43-1422	870 大分市大道町4-1-2
	熊本 S.S.	(096)353-4536	861-41 熊本市近見町1218-1
宮崎	宮崎 S.S.	(0985)24-5401	880 宮崎市霧島町3-5-9
	延岡 S.S.	(0982)35-7077	882 延岡市惣領町24-3
鹿児島	鹿児島 S.S.	(099)267-3572	891-01 鹿児島市小松原2-23-28
	沖縄 S.S.	(098)898-3631	901-22 沖縄県宜野湾市真志喜1-13-16
山陰地区			
島根	山陰ビクター販売サービス部	(0852)31-2811	690 松江市西川津町1484-3
	出雲サービスセンター	(0853)21-4611	693 出雲市今市町854
鳥取	鳥取サービスセンター	(0855)22-1584	697 浜田市長沢町671-1
	米子サービスセンター	(0859)34-2801	683 米子市車尾845
鳥取サービスセンター	(0857)23-2151	680 鳥取市富安2-45	

所在地、電話番号が変更になる場合がございますので、あらかじめご了承ください。

●略号について S.C.はサービスセンターの略称です。S.S.はサービスステーションの略称です。

0197



主な仕様

※本機の仕様および外観は、改善のため予告なく変更することがあります。

項目	TN-A66
外形寸法	幅 213 × 高さ 80 × 奥行 168mm
質量	約 710 g (電源アダプター含まず)
消費電力	4.5W (最大)
電源	AC100V、50/60 Hz 共用 (AA-R907使用)
使用回線	電話回線
ダイヤル形式	押しボタン式ダイヤル (パルス/トーン)
選択信号	DP 信号 (20PPS/10PPS 切替式)、PB 信号
短縮ダイヤル	9人分、16ケタまで / 2人分、32ケタまで (ポケベル伝言板と兼用)
直流抵抗	240Ω (20mA)
使用テープ	マイクロカセットテープ
テープ速度	2.4cm/秒
録音時間	用件：2分以内 (1件) ポケベル伝言板：2分以内 (1件) 応答メッセージ：最大16秒 (ICメモリー)



この取扱説明書はエコマーク認定の再生紙を使用しています。

- 本機は第二種情報装置 (住宅地域またはその隣接した地域において使用されるべき情報装置) で、住宅地域での電波障害防止を目的とした情報処理装置等電波障害自主規制協議会 (VCCI) 基準に適合しております。しかし、本機をラジオ、テレビに近接してお使いになりますと、受信障害の原因となることがあります。取扱説明書に従って正しくお使いください。

操作早見表

早見表の見かた

ダイヤルボタンを押す	受話器を取り上げる	受話器を置く	表示のボタンを押す

操 作	手 順	参照ページ	
電話をかける	「ブザー」音が聞こえたら	18	
相手に待ってもらう (保留)	(通話中に) ズンフック 保留 再びお話しするとき ズンフック 保留 ・保留中に受話器を本体に置いたときは、取り上げるだけで保留が解除されます。	19	
短縮ダイヤル	登録する	登録 → おやすみ → 短縮番号 ①～⑨ → 相手の電話番号 (16ケタまで) → 登録	20
	電話をかける	「ブザー」音が聞こえたら 短縮登録 → かけた相手の短縮番号 ①～⑨	21
留守番に設定		29	
用件の再生		31	
転送モードに設定	再ダイヤル 「転送を設定します」を選び… → 留守番ボタンのランプが点滅し留守番に設定する。	40	

1	
2	
3	
4	
5	
6	
7	
8	
9	
0	

外出先からリモート操作

1 ブッシュホンを使って自宅にダイヤルする
4回目が鳴ったときは用件が録音されています。

2 「応答メッセージ→ピー」が聞こえたら暗証番号と#を押す
□□□□ → # 「ピー」音が返ってきます
4ケタの暗証番号
・用件が録音されていると…「留守中」です。操作番号とシャープを入力してください。ご入力後、ブザーのあと用件が自動再生されます。

3 再生中または停止中に次の操作ができます

用件の聞き直し	: ① → #	ダイヤルボタン
用件のカ (再生中)	: ② → #	
用件の飛ばし聞き (再生中)	: ③ → #	
用件再生の停止	: ④ → #	

→右側につづく

応答メッセージの録音 (16秒): ⑤ → #
「もう一度、操作番号とシャープを入力してください」が聞こえたら ⑤ → #
「メッセージをお話しください。ピー」が聞こえたら、送話口に向かって応答メッセージを話します。
・15秒以下で録音をやめるとき : ④
応答メッセージが聞こえます。

用件の消去 : ⑥ → #
「もう一度操作番号と…」が聞こえたら、もう一度 ⑥ → #

留守番に設定 : ⑧ → #
応答メッセージが聞こえます。

留守番を解除 : ⑨ → #
「留守解除します」が聞こえます。

転送先の変更: ⑦ → ⑩ → #
転送先の電話番号を聞き終わると新しい転送先の電話番号 → #



転送モードに設定: ⑧ → ⑩ → #
「転送を設定します」が聞こえます。
・転送先が登録されていないときは…「⑦ → ⑩」を入力してください。が聞こえたら ⑦ → ⑩ → # → 転送先の電話番号 → #



転送モードを解除: ⑨ → ⑩ → #
「転送を解除します」が聞こえます。

必ずお読みください

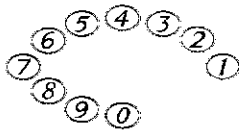
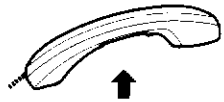
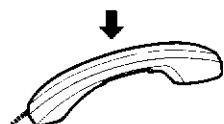
操作早見表

早見表の見かた

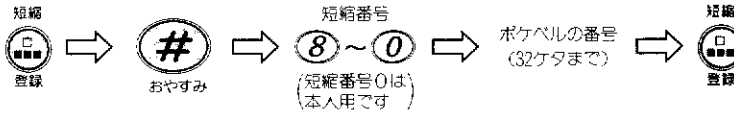
			
ダイヤルボタンを押す	受話器を取り上げる	受話器を置く	表示のボタンを押す

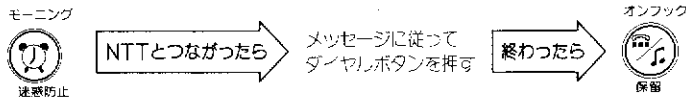
操 作	手 順	参照ページ
ポケベル伝言板 短縮番号8~0にポケベル番号を登録する ↓ 転送モードに設定する	 再ダイヤル 「転送を設定します」を選び...  留守番に設定する。 留守番ボタンのランプが点滅します。	44
迷惑電話おことわりサービスを利用する (NTTと契約が必要)	迷惑電話おことわりサービスを利用する前に  迷惑電話を切ったあと... 	47

ポケベル伝言板(本人→他人)

1 プッシュホンを使って自宅にダイヤルする

2 「応答メッセージ→ピー」が聞こえたら暗証番号と[3]を押す
「操作番号とシャープを入力してください」のあと

3 ダイヤルボタン[0]→[#]を押す
 本人あての伝言があると「伝言0件です」のあと再生が始まります。

再生が終わったら
 4 ダイヤルボタン[5]→[#]を押す
 「メッセージをお話してください。ピー」が聞こえたら伝言を話す。

伝言が終わったら
 5 伝言相手の短縮番号→[田]を押す

ポケベル伝言板(他人→本人)

1 プッシュホンを使って本人の自宅にダイヤルする

2 「応答メッセージ→ピー」が聞こえたら自分の短縮番号→[田]を押す
 その人あての伝言があると「伝言1件です」のあと再生が始まります。

再生が終わったら
 3 ダイヤルボタン [5]→[田]を押す
 「メッセージをお話してください。ピー」が聞こえたら伝言を話す。

4 ダイヤルボタン[4]を押して録音をとめる
 2分以上伝言を話すと自動停止します。

用語索引

— ボタンやスイッチなどについては、Bページの「各部のなまえ」をご覧ください。 —

あ

ページ

アキュムレート録音	32
	14
暗証番号	36
お相手選び機能	24
応答メッセージ	28
おやすみ番	34
音声ガイド	10
オンフックダイヤル	22

か

ページ

各種サービス	26
キャッチホン(通話中着信サービス)	25

さ

ページ

再ダイヤル	23
スピーカー受話	22

た

ページ

タイムスタンプ機能	30
ダイヤル回線	9
ダイレクト用件再生	31
短縮ダイヤル	20
着信同時録音	34
転送モード	40
電話回線	9
トールセーバー	38
トーン信号	26

は

ページ

ブッシュホン(トーン)回線	9
ポケットベル	40
ポケベル伝言板	44
ポケベルバンク	21
保留メロディー	19

ま

ページ

マイクロカセットテープ	8
迷惑電話おことわりサービス	47
モーニングコール	42

ら

ページ

リモート操作	38
留守番	28

わ

ページ

我が家専用呼出し音	18
我が家専用モーニングコール	43

ご相談や修理は

ビクター製品についてのご相談や修理のご依頼は、お買い上げの販売店にご相談ください。

転居されたり、贈答品などでお困りの場合は、下記のご相談窓口にご相談ください。

●お買い物相談や製品についての全般的なご相談

お客様ご相談センター

東京…☎(03) 5684-9311

〒113 東京都文京区本郷三丁目14番7号 ビクター 本郷ビル

大阪…☎(06) 765-4161

〒543 大阪市天王寺区小橋町10番18号 大阪ビクタービル

●修理などのアフターサービスに関するご相談

〈51 ページの「ビクターサービス窓口案内」をご覧ください〉



日本ビクター株式会社

情報通信事業センター

パーソナルインフォコム事業部

〒242 神奈川県大和市下鶴間1,644番地 電話 ダイヤルイン(0462)78-2014