



# Victor



## コードレス留守番電話機 (小電力タイプ)

# 型名 TN-DJ3/TN-DJ7

## 取扱説明書



子機1

親機

TN-DJ3



子機1

子機2

親機

TN-DJ7

(TN-DJ7は、TN-DJ3とTN-C7との組み合わせ商品です)

### 技術基準適合認定品

— お買いあげありがとうございます —

ご使用前にこの「取扱説明書」をよくお読みのうえ、正しくお使いください。  
そのあと保証書と一緒に大切に保管し、必要なときにお読みください。

— 付属品 (次のものがそろっているかお確かめください) —

- 親機専用電源アダプター…1 (AA-R907)

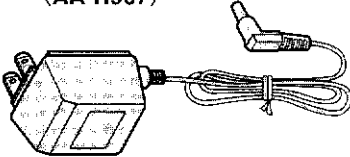

- 充電器専用電源アダプター…1 (AA-R908) : TNDJ7のみ

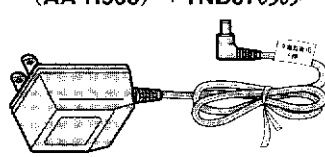

- 電話機コード (長さ2m)…1

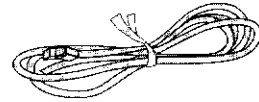

- 電池のフタ (子機用)  
TN-DJ3 ……1  
TN-DJ7 ……2



図は子機1用です。

- 子機用充電式電池 (BN-R24)  
TN-DJ3 ……1  
TN-DJ7 ……2



- テープ (MC-30) ……1
- 壁掛け用ネジ (φ4×16mm) ……2 (TN-DJ7のみ)

はじめてお使いになるときは必ず充電してください。充電しないと使いになれません。



ニカド電池リサイクルへ

※本文中の電池パックとは、ニカド電池のことです。

この商品にはニカド電池を使用しています。ニカド電池のリサイクルにご協力ください。

はじめに

準備

充電

内線番

留守番

外線モード

故障の

お問い合わせ

# もくじ

## 1 はじめに

- |                | ページ |
|----------------|-----|
| ●安全上のご注意       | 4   |
| ●正しくお使いいただくために | 6   |
| ●主な特長          | 8   |
| ●各部のなまえ        | 9   |

## 2 準備

- |                            |    |
|----------------------------|----|
| ●親機を接続します                  | 12 |
| ●テープを入れます                  | 13 |
| ●子機を充電します                  | 14 |
| ●子機の電池パック(充電式電池BN-R24)について | 15 |
| ●電話回線に合わせます                | 16 |
| ●知っておいてほしいこと               | 17 |
| ●くるくるダイヤルの使いかた             | 18 |
| ●呼出し音量、スピーカー音量の調節          | 19 |
| ●通話料金を知るために(ご自宅の電話番号の登録)   | 20 |
| ●年月日と時刻の登録                 | 21 |
| ● <b>QR</b> について           | 22 |

## 3 電話編(電話をかけたたりうけるには)

### 基本操作

- |                         |    |
|-------------------------|----|
| ●電話をかけるには               | 26 |
| ●電話をうけるには               | 27 |
| ・呼出し音を変えるには             | 27 |
| ●スピーカーホンを利用するには         | 28 |
| ●通話の相手に待ってもらうには(保留)     | 30 |
| ・保留メロディーを変えるには          | 30 |
| ●相手を確かめてからとるには(お相手選び機能) | 31 |

### 応用操作

- |                           |    |
|---------------------------|----|
| ●らくらく電話帳の使いかた             | 32 |
| ●通話を録音するには(逆送話)           | 36 |
| ●かけ直すには(再ダイヤル)            | 37 |
| ●キャッチホン(通話中着信サービス)を利用するには | 38 |
| ●プッシュホンサービスを利用するには        | 39 |
| ・FAXに接続して使うには             | 39 |
| ●通話料金を知るには                | 40 |

## 4 内線編(内線通話するには)

### 基本操作

- |                       | ページ |
|-----------------------|-----|
| ●親機と子機の間で話すには(内線通話)   | 42  |
| ●かかってきた電話をまわすには(外線転送) | 44  |

## 5 留守番編(留守番電話機の使いかた)

### 基本操作

- |                 |    |
|-----------------|----|
| ●留守番操作の流れ       | 46 |
| ●留守番に設定するには     | 47 |
| ●留守中に電話がかかってくると | 48 |
| ●帰宅して用件を聞くには    | 49 |

### 応用操作

- |                 |    |
|-----------------|----|
| ●留守番を解除するには     | 50 |
| ●新しい用件のみ録音するには  | 51 |
| ●おやすみ番にするには     | 52 |
| ●着信同時録音にするには    | 52 |
| ●応答メッセージを録音するには | 53 |

## 6 外線リモート編(外出先から操作するには)

### 基本操作

- |                       |    |
|-----------------------|----|
| ●暗証番号の登録              | 54 |
| ●かんたん留守設定(自動で留守録するには) | 55 |
| ●外出先からリモート操作するには      | 56 |

### 応用操作

- |                |    |
|----------------|----|
| ●留守中の用件を転送するには | 58 |
|----------------|----|

<お知らせ> TN-DJ7の場合のみ

- この取扱説明書は、親機と親機に置く子機(子機1)の使いかたを主に説明してあります。充電器に置く子機(子機2)の使いかたは、別冊のコードレス子機: TN-C7の取扱説明書をご覧ください。

## 7 こんなこともできます編

### 7-1 電話編

- PHSの電話をかけるには…………… **62**
- 接続したPHSを通して電話をかけるには…………… **64**

ページ

### 7-2 子機増設編

- 別売りの子機が増設できます…………… **65**
- 別の子機で通話をとり直すには…………… **66**
- 子機から子機へ転送するには…………… **67**
- お先にコール予約を使うには(子機2または増設子機) …… **68**
- モーニングコールの使いかた(子機2または増設子機) …… **69**
- その他の内線操作(子機が増設してあるとき) …… **70**

## 8 必ずお読みください

ページ

- お手入れのしかた…………… **71**
- こんなときは…………… **72**
- 保証とアフターサービス…………… **74**
- 操作早見表…………… **75**
- 主な仕様…………… **77**
- ピクチャーサービス窓口案内…………… **78**
- 用語索引…………… 裏表紙

## ご使用にあたってのお願い

本品をご使用にあたって、NTTのレンタル電話機が不要となる場合は、NTTにご連絡ください。ご連絡いただいた日をもって「機器使用料」は、不要となります。

詳しくは、局番なしの116番(無料)へお問い合わせください。

### 「NTT」の基本料金

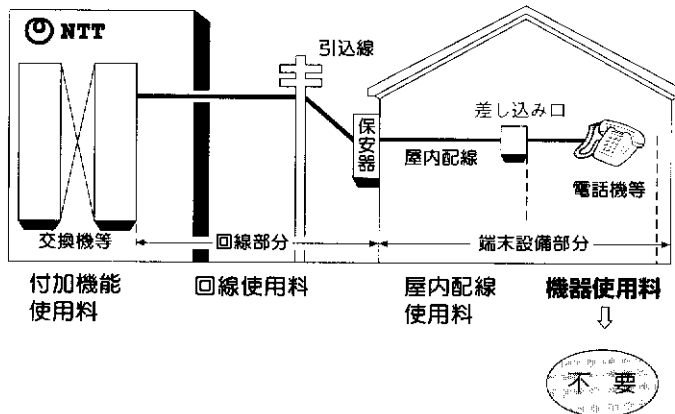

付加機能使用料	ご利用になっているプッシュ回線、キャッチホンなどの付加機能の料金です。
回線使用料	「住宅用」と「事務用」があり、料金が異なります。
屋内配線使用料	保安器から屋内の電話機の差し込み口までの屋内配線を、NTTからレンタルでご利用になっている場合の料金です。
機器使用料	NTTの電話機などを、レンタルでご利用になっている場合の料金です。

# 安全上のご注意

## 絵表示について

この取扱説明書と製品には、いろいろな絵表示が記載されています。

これらは、製品を安全に正しくお使いいただき、人への危害や財産への損害を未然に防止するための表示です。絵表示の意味をよく理解してから本文をお読みください。

### ⚠ 危険

- この表示の注意文を無視して、誤った取扱いをすると、死亡または重傷を負う危険が差し迫って生じることが想定される内容を示しています。

### ⚠ 警告

- この表示の注意文を無視して、誤った取扱いをすると、死亡または重傷を負う可能性が想定される内容を示しています。

### ⚠ 注意

- この表示の注意文を無視して、誤った取扱いをすると、傷害を負ったり物的損害が想定される内容を示しています。

### ● 絵表示の説明

注意をうながす記号



一般の注意



感電

行為を禁止する記号



禁止



分解禁止



接触禁止

行為を指示する記号



一般の指示



電源アダプターを抜く

### ⚠ 危険 (電池パックの取扱い)

- 付属の電池パック（ニカド電池）は当社の電話機専用です。指定以外の用途に使用すると、電池の破裂や性能・寿命の低下の原因となります。また指定以外の電池パックは使用しないでください。



- 電池パックを充電するときは、必ず指定の機器を使用してください。（子機1は親機、子機2は充電器を使います。）指定以外の機器を使用すると、火災や故障の原因となります。



- 電池パックは次のことを守らないと、発熱・破裂・発火の原因となります。

- 電池パックを火の中に投入したり、加熱しないこと
- 電池パックを火のそば、ストーブのそばなど高温の場所で使用したり、充電したり、放置しないこと
- ⊕と⊖の端子を針金等の金属で接続しないこと
- 釘を刺したり、ハンマーで叩いたり、踏み付けたりしないこと
- 分解、改造、ハンダ付けなどをしないこと



### ⚠ 警告 (電池パックの取扱い)

- 電池パックを使用中や充電中、または保管時に異臭を発生したり、発熱したり、変色・変形その他今までと異なることに気がついたときは、子機から電池パックを取り出し、使用を中止してください。



- 万一、電池パックが液もれして液が目に入ったときは、こすらずにすぐきれいな水でよく洗った後、直ちに医師の治療を受けてください。目に障害を与える恐れがあります。またもれた液が皮膚や衣服に付着したときは、きれいな水で洗い流してください。皮膚がかぶれたりする原因となります。



- 子機に使用している電池パックを取り出したときは、幼児の手の届かないところに保管してください。万一、飲み込んだときは、直ちに医師と相談してください。



- 電池パックの充電温度範囲は5℃～35℃です。この温度範囲以外では充電しないでください。電池の性能や寿命を低下させる原因となります。



# 警告

(電話機の取扱い)

■ 万一、煙が出ている、へんなにおいがするなどの異常状態のまま使用すると、火災・感電の原因となります。すぐに電源アダプターをコンセントから抜いてください。煙が出なくなるのを確認して販売店に修理をご依頼ください。お客様による修理は危険ですから絶対におやめください。



電源アダプターを抜く

■ 電源アダプターのプラグの刃と刃の間に金属物やほこりが付着したままで使用しないでください。火災・感電の原因となります。



■ 電源アダプターはAC 100V以外の電圧で使用しないでください。火災・感電の原因となります。

■ この機器の裏ぶたは絶対に外さないでください。感電の原因となります。内部の点検・調整・修理は販売店にご依頼ください。



■ この機器を分解・改造しないでください。火災・感電の原因となります。

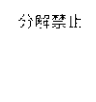

分解禁止

■ 電源アダプターの電源コードを加工したり、無理に曲げたり、ねじったり、引っ張ったりしないでください。火災・感電の原因となります。



■ 電源アダプターの電源コードの上に家具などの重い物をのせたり、コードが下敷にならないようにしてください。コードに傷がついて火災・感電の原因となります。



■ 電源アダプターの電源コードが傷んだら(芯線の露出、断線など)、販売店に交換をご依頼ください。そのまま使用すると火災・感電の原因となります。



電源アダプターを抜く

■ 万一、この機器を落したり、キャビネットを破損した場合は、電源アダプターをコンセントから抜いて販売店にご連絡ください。そのまま使用すると、火災・感電の原因となります。



■ この機器の開口部から内部に金属類や燃えやすいものなど異物を差し込んだり、落とし込んだりしないでください。火災・感電の原因となります。特に小さなお子様のいるご家庭ではご注意ください。



■ 病院などの使用を禁止された場所では、コードレス電話機をご使用にならないでください。電子機器や医療機器に影響を与え、故障の原因となります。

■ 濡れた手で電源アダプターを抜き差ししないでください。感電の原因となります。



■ 雷が鳴り出したら、電源アダプターや電話機コードには触れないでください。感電の原因となります。



接触禁止

■ この機器に水が入ったり、ぬらさないようにご注意ください。万一、内部に水などが入った場合は、電源アダプターをコンセントから抜いて販売店にご連絡ください。そのまま使用すると火災・感電の原因となります。



電源アダプターを抜く

# 注意

(電話機の取扱い)

■ 電源アダプターをコンセントから抜くときは、電源コードを引っ張らないでください。コードが傷つき、火災・感電の原因となることがあります。必ず電源アダプター本体を持って抜いてください。



■ 電源アダプターの電源コードを熱器具に近付けないでください。コードの被覆が溶けて、火災・感電の原因となることがあります。

■ 電源アダプターは、布や布団でおおったり、つつんだりしないでください。熱がこもり、ケースが変形し、火災の原因となることがあります。風通しのよい状態でお使いください。



■ 湿気やほこりの多い場所に置かないでください。火災・感電の原因となることがあります。

■ 調理台や加湿器のそばなど油煙や湯気が当たるような場所に置かないでください。火災・感電の原因となることがあります。



■ ぐらついた台の上や傾いた所など不安定な場所に置かないでください。落ちたり、倒れたりしてけがの原因となることがあります。

■ 子機2を壁掛けにするときは、重みにより落下しないように堅固に取り付けてください。落下するとけがの原因となることがあります。



電源アダプターを抜く

■ 移動させる場合は、必ず電源アダプターをコンセントから抜き、電話機コードを外したことを確認の上、行ってください。そのまま移動するとコードが傷つき、火災・感電の原因となることがあります。

■ 親機のアンテナを、あやまって目にささないようにしてください。けがの原因となることがあります。



# 正しくお使いいただくために

## 使用範囲について

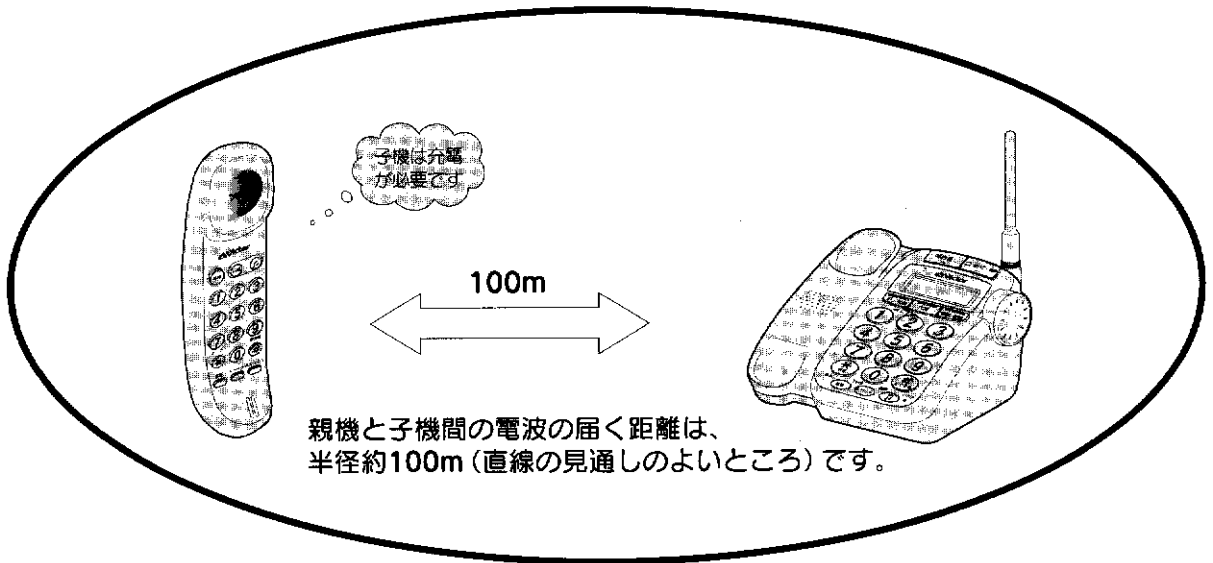

- 使用範囲は建物の構造などに影響されます。  
次のような場合、電波の届く距離が短くなります。

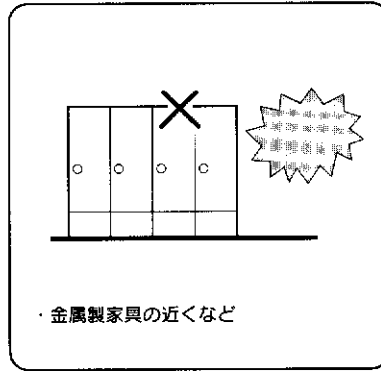
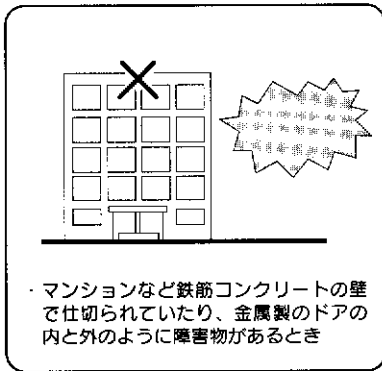

- 親機のアンテナはいつも立てておきましょう。

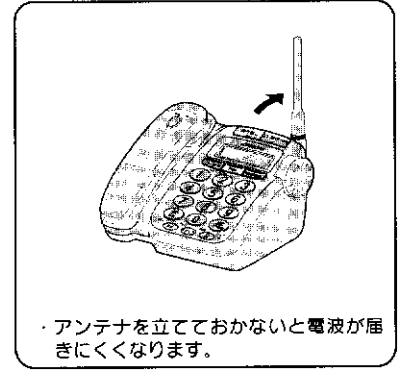

- コンクリート製の壁や金属製の家具などから50cm以上離してください。

- 傍受\*にご注意ください。

子機を使つての通話は、電波を使用している関係上、第三者により故意に通話内容を傍受されるケースも考えられます。機密を要する重要な通話は、今までお使いの電話機（黒電話等）をご使用ください。  
本機にはスクランブル機能がありません。

### \*傍受とは…：

通話内容を第三者が別の受信機で、故意または偶然に受信することをいいます。

## 電源について

- 家庭用コンセント(交流AC100V)が必要です。電源アダプターを、いつも電気がきているコンセントにつないでおいてください。(夜になると電源を切ってしまうところは、停電状態になってしまいますので避けてください)

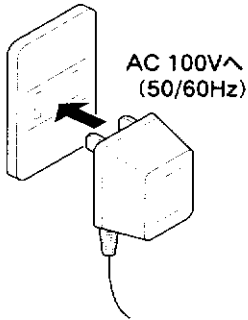

## 取り付けは

- この電話機の接続はモジュラー式です。回転ダイヤル回線、プッシュ回線のどちらにも接続できます。なお差し込み不十分であったり、電話機コードを抜くと通話が切れます。
- 共同電話、公衆電話、地域集団電話およびホームテレホン、ビジネスホンには接続できません。ファクシミリとの接続は、ファクシミリのメーカーにお問い合わせください。
- 電話機の同時使用はさけてください。他の電話機と並列接続し、同時に使用すると正常に動作しないことがあります。また別の回線にそれぞれコードレス電話機を接続するときは、親機をできるだけ離して設置してください。

## 使用上のご注意

- テレビやOA機器などの電気製品のすぐ近くで使ったり、車やバイクなどが近くを通ったときに雑音が入ることがあります。
- テレビの近くでお使いになりますと、コードレス電話機の電波の影響でテレビの画面が乱れることがあります。このようなときは、できるだけ離れた所でお使いください。
- 電話をかけたり受けるときは、親機と子機の接続動作をするため今までの電話機より、つながるまでに多少時間がかかることがあります。
- 子機は、防水構造にはなっておりません。ぬれた手のままで子機を操作しないでください。故障の原因となります。
- この電話機は、日本国内用に設計されています。電源電圧や電話交換方式、電波法の異なる海外では使用できません。  
This telephone is designed for use in Japan only and can not be used in any other country.

はじめに

# 主な特長

- らくらく電話帳や各機能の登録・設定が簡単にできる「くるくるダイヤル」…………… **18** ページ
- 名前と電話番号が最大100件まで登録できる「らくらく電話帳」…………… **32** ページ
- PHS<sup>®</sup>への着信を本機でとったりPHSを通してかけられる「PHSエリア拡張機能」…………… **64** ページ  
\* 1997年7月現在当社のTN-PZ5が対応
- 上向き下向きのどちらに置いても充電できる無接点「ノンタッチリパーシブル充電」 **TN-DJ7の子機2** および増設子機
- おトク(得)な市外回線を選ぶ「機能」(DDIと契約が必要)…………… **22** ページ
- 通話料金を液晶表示と音声で知らせてくれる「通話料金お知らせ機能」…………… **40** ページ (この月の電話番号の登録が必要)
- 子機を持たずに話せる「スピーカーホン機能」…………… **28** ページ

## この取扱説明書の読みかた

- 違う説明のしかたもありますが、基本的には同じです。

番号は操作箇所と手順を示します。

左上の図は親機、左下の図は子機1を表します。

(子機の操作手順には、主に1、2、3の数字が使われています)



事前に登録が必要な操作説明は、手順1のようにアミカケ※1してあります。

用語解説や補足説明、ご注意などです。

### 電話をかけるには

子機1が親機に置いてあるときは、子機1を取り上げるだけでかけられます。終わるときは親機に置くだけで切れます(クイック通話機能といえます)。

**電話をかけるには**

<p><b>親機</b> でかけるには(即席ダイヤル)</p> <p><b>1</b> 電話番号をダイヤルする</p> <p>①②③ ④⑤⑥ ⑦⑧⑨ ⑩</p> <p>定形オプションのランプが点滅し、終了の数字が液晶表示が現れません。終了音も鳴りません。このボタンを押すと取消すことができます。</p>	<p><b>子機1</b> でかけるには</p> <p><b>子機1</b> を取り上げる</p> <p>親機に置いてあるときは</p>  <p>※留守状態のときは</p>  <p>※1を機上させます。親機の液晶表示が子機1を機上した状態の通話料金を表示します。</p>
<p><b>2</b> 子機1を取り上げる</p> <p>相手の電話番号が正確に入力されます。液晶表示が子機1を機上した状態の通話料金を表示します。</p>	<p><b>電話番号をダイヤルする</b></p> <p>①②③ 押しに長さは表示されません。</p> <p>④⑤⑥ ⑦⑧⑨ ⑩</p>
<p>●通話が終わったら</p> <p><b>3</b> 子機1を親機に置く</p> <p>押さえたボタンから発信番号表示が表示されます。</p>	<p><b>子機1を親機に置く</b></p> <p>※留守状態とは</p> <p>※待受け状態とは</p> <p>子機1を親機に置いておいても、電話がかけられる状態をいいます。</p>

●留守番に設定されているときは、先に子機1を取り上げてからダイヤルします。

●**発信番号を変えるには(子機1のみ)**

子機1を親機から取り上げる

① 待受け状態のときは、まずボタンを押します。

② 音量ボタンを押す

押しに長くと、待受け音量大と表示が変わります。1つ、音が連続で鳴ります。1押し上げると、標準1に設定されています。

③ 子機1を親機に置く



# 各部のなまえ

— ■ 内の数字のページに説明があります。 —

親機

はつめい

聞き直しボタン 49

留守/通線ボタンと  
ランプ 31 47

ランプ 23

DDIと契約したあとα-LCR3が使えるよ  
うになると、緑色の点灯に変わります。

内線ボタン 42

スピーカーホン(☎) / 発信ボタン  
とランプ 26 28

スピーカー

アンテナ  
立てて使います。

機能/登録ボタン 18  
各種の登録、設定  
に使います。

くるくるダイヤル 18

液晶表示部

ダイヤルボタン 20 26  
電話をかけたり各種の登録、  
設定に使います。

音量/挿入ボタン 19 32

外線の呼出し音量やスピーカー  
音量が設定できます。

マイク

キャッチ/PHSボタン 38 64

♪(保留) / 削除ボタン  
26 30 32

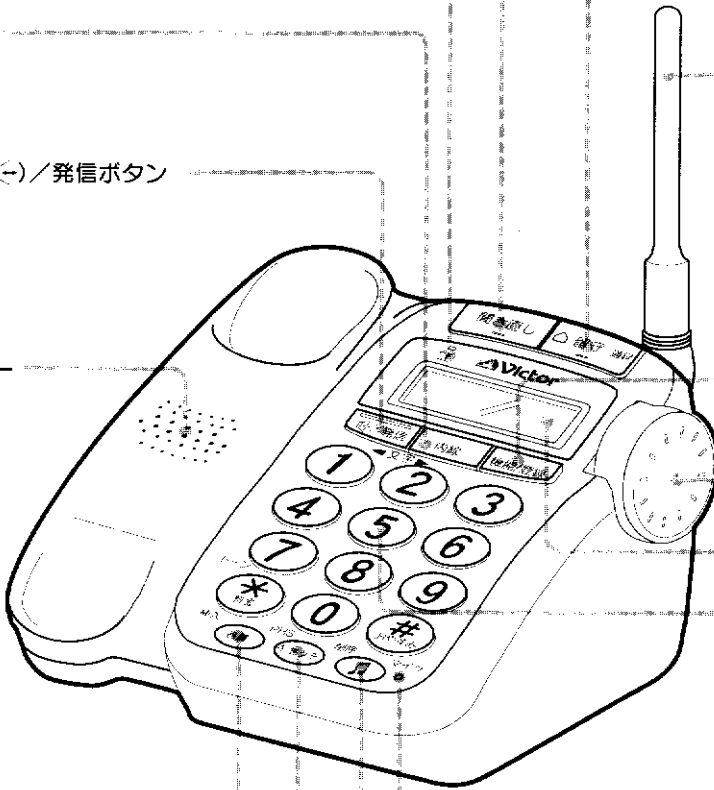

着信・充電ランプ 14 27  
充電中は点灯し、着信があると点滅します。

子機1  
通話や応答メッセージの録音などに使います。

★ (トーン) ボタン 39 40

# ボタン 52



親機背面

リセットボタン 13

DC IN 9V端子  
親機用の電源アダプター(AA-R907)を接続します。 12

PHS接続端子 62

ダイヤルモード切替スイッチ 16

回線接続端子  
NTTの電話回線と接続します。 12

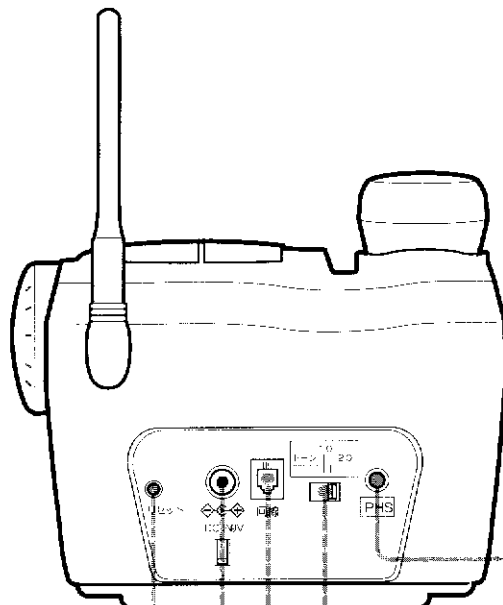

子機1

18

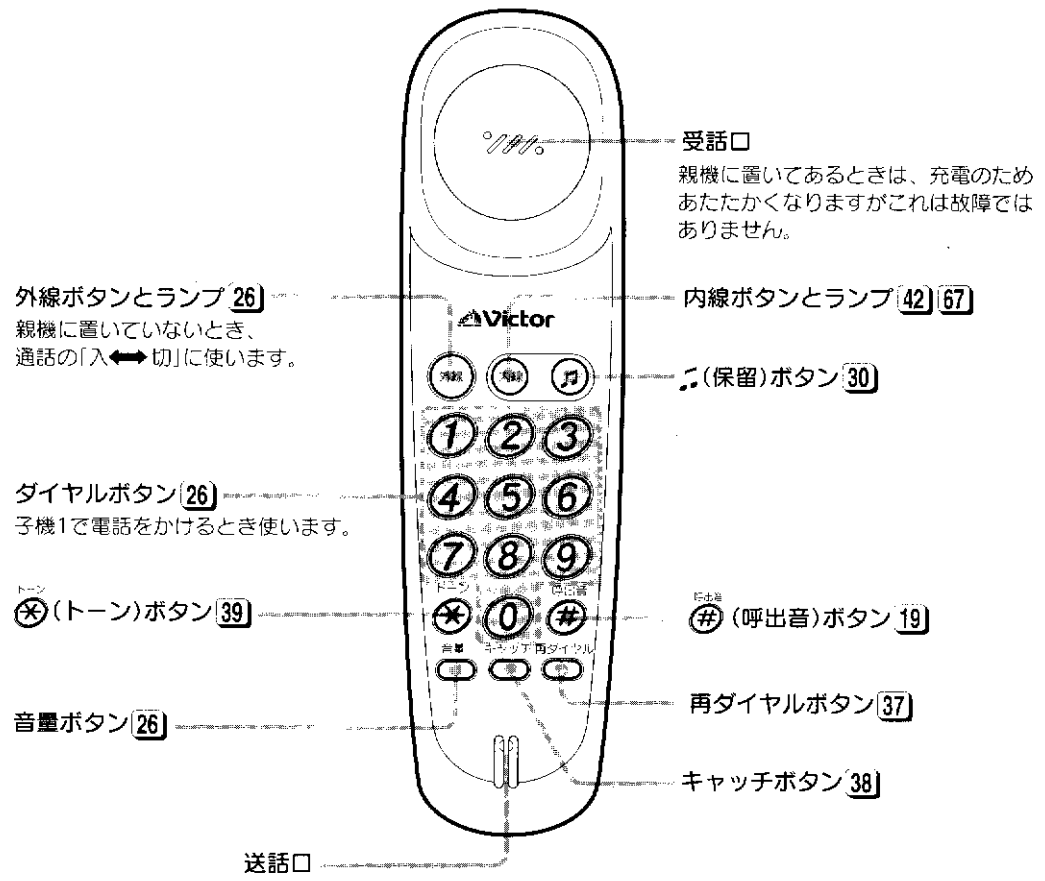

〈お知らせ〉

- 子機2 (TN-C7) の使いかたは、別冊のTN-C7の取扱説明書をご覧ください。

# 親機を接続します

## 1 電源アダプターをつなぐ(接続しないと使用できません)

家庭用コンセントへ  
(いつも電気がきているコンセント)  
AC100V, 50/60Hz

### ご注意

- TN-DJ7の場合、付属の電源アダプターには、親機専用と充電器専用があります。必ず表示を確認してからお使いください。

DC IN 9V 端子へ  
・プラグはしっかり差し込んでおいてください。

- ・プラグが抜けないようにコードを固定しておきます。

付属の親機専用電源アダプター

(AA-R907: EIAJ規格・極性統一形プラグ付)

- \* 使用中、あたたかくなりますが、故障ではありません。

電源アダプターを接続すると「ピー」音のあとランプが点灯します。

## 2 電話機コードをつなぐ

付属の電話機コード

- ・「カチッ」と音がするまでしっかり差し込んでください。

・電話コンセントには3種類の方式があります。

・モジュラー式のお宅

モジュラージャック  
(モジュラーコンセント)

・そのままつなげます。

・3ピンプラグ式のお宅

差し込み型

・市販の3ピンプラグをお求めください。

・直結配線方式のお宅

電話機プレート

ローゼット

・お買い上げの販売店またはお近くの  
**NTT** (局番なし116番) にご相談ください。

# テープを入れます

- 留守中の用件の録音や応答メッセージなどの録音には、付属のマイクロカセットテープを使います。

テープの入れかた - 底面にテープ挿入部があります。

## 1 テープカバーをあける (底面)

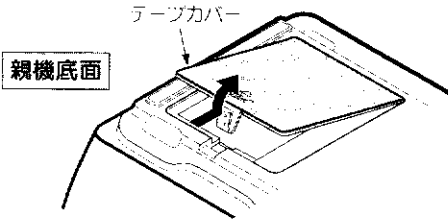

- 使用できるテープは必ず (MICROCASSETTE) 表示のあるテープ：MC-30 (片面15分録音) または MC-60 (片面30分録音) のノーマルポジション用をお使いください。

- テープにたるみがあるときは、鉛筆やボールペンなどを差し込んでたるみを取ります。

準備

## 2 テープを入れる

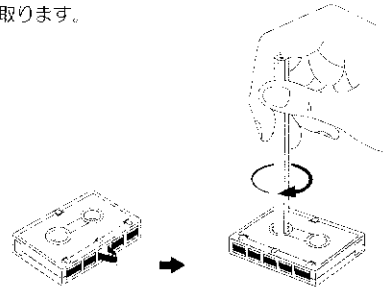
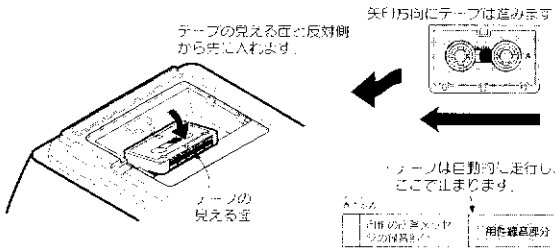

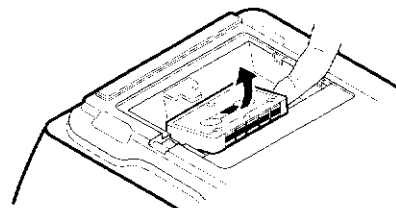

## 3 テープカバーをしめる

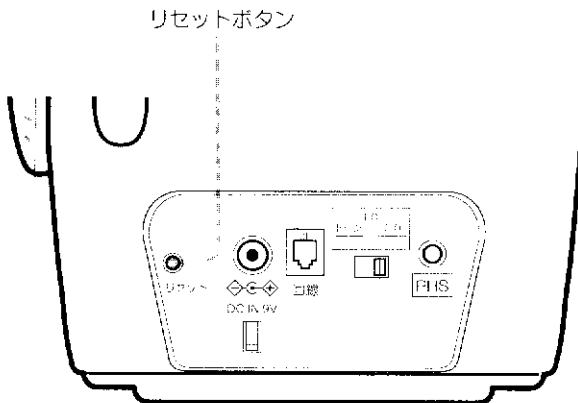

- テープを入れたら、各登録操作の前に背面にあるリセットボタンを押してください。

この操作は、電話機の各機能を正しく動かせるために必要です。



ボールペンなど先の細長いもので押す、 リセット

リセットボタンを押すと「ピー」音が聞こえ、内蔵のマイコンがリセットされます。初期設定に戻ります。

# 子機を充電します

はじめてお使いになるときは、必ず9時間以上充電してください。子機1は付属の電池パック(充電式電池)で動作しますので、電池パックを取り付けたのち充電してください。

## 充電のしかた(本機は無接点充電方式です)

### 1 電池パックを取り付ける

① コネクターを差し込む

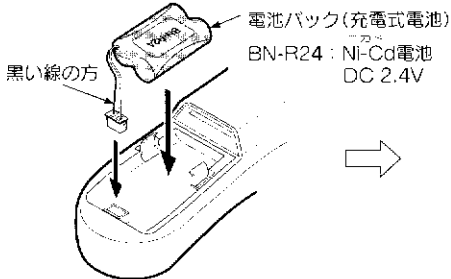

・TN-DJ7の場合、子機1と子機2では電池のフタの形が異なります。子機に合わせておつかいください。

② 電池パックを入れる

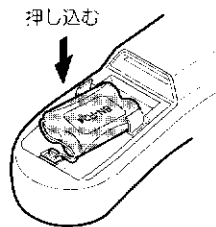

・コードを電池パック側に寄せてスキ間に押し込んでおいてください。

③ フタをしめる

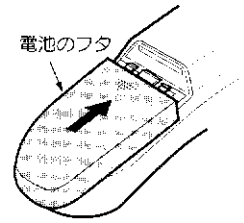

・スキ間がないようフタを押し、じゅうかりしめてください。

### 2 子機1を親機にのせて充電する

フル充電時間のめやす	
約9時間	

使用時間のめやす(フル充電時)	
待受け状態* (親機に置いてないとき)	→ 約210時間
連続通話	→ 約10時間

\*待受け状態とは:

子機1を親機に置いていなくても、電話がうけられる状態をいいます。外線の呼出し音が鳴ったら、外線ボタンを押して電話に出ます。

#### ご注意

- テレビやラジオなどと同じコンセントに電源アダプターをつなぐと、雑音の原因になることがあります。別のコンセントを使うか親機を離してください。
- 初めて充電するときに限り、着信・充電ランプが点灯しないことがあります。これは電池パックが完全に放電しているためで、約5分以上充電すると点灯します。



# 子機の電池パックについて

— 充電式電池 (BN-R24) を使っています —

## 電池パックの容量がなくなると

- ・通話中に電池パックの容量がなくなると、「ピーツ・ピーツ・ピーツ」の警告音が鳴ります。鳴り始めてから3分で通話が切れます。通話をやめてすぐに充電してください。

## ●電池パックの交換時期は

使いかたによって異なりますが、およそ2年です。充電しても使える時間が短くなったときは、交換が必要です。電池パックは消耗品です。電池パック (BN-R24) は、お買上げの販売店で求めください。

## ●新しい電池パックに交換したら

- ・充電器にのせ、いっばいに充電してください。
- ・古い電池パックを火の中に投入したり加熱しないでください。爆発する恐れがあり危険です。

## 電池パック (充電式電池) のリサイクルについて

この製品には、ニカド電池を使用しております。ニカド電池は、リサイクル可能な貴重な資源です。ニカド電池の交換およびご使用済み製品の廃棄に際しては、ニカド電池を取り出し、ニカド電池リサイクル協力店へお持ちください。

充電しても使える時間が短くなったときは、電池パックを交換してください。

## 電池パックの交換のしかた

### 1 電池のフタをあげ電池パックをはずす

- ・マイナスドライバーなどでこじあげ、外します。

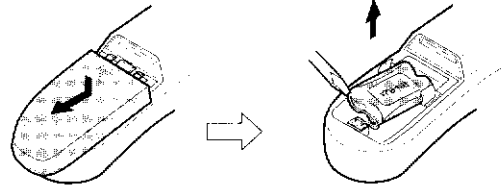

### 2 新しい電池パックと交換する

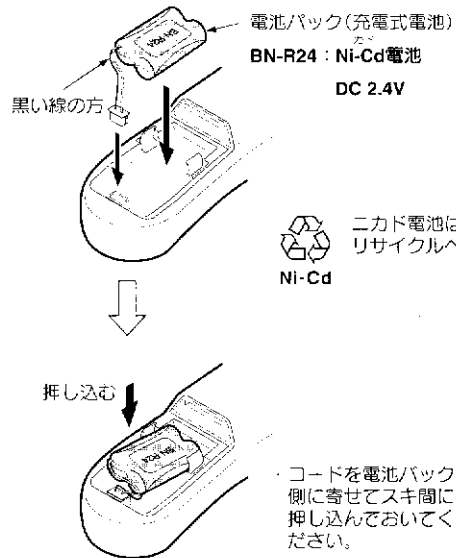

### 3 フタを元どおりにしめる

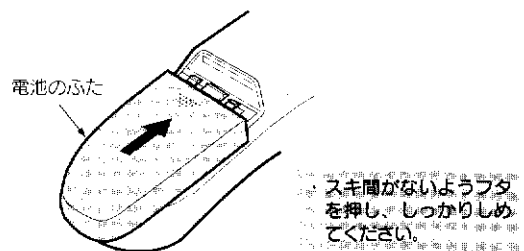

- ・しっかりしめ、約9時間以上充電してください。

# 電話回線に合わせます -ダイヤルモードの設定-

- 電話回線には、ダイヤル回線とプッシュ（トーン）回線\*1の2種類があります。

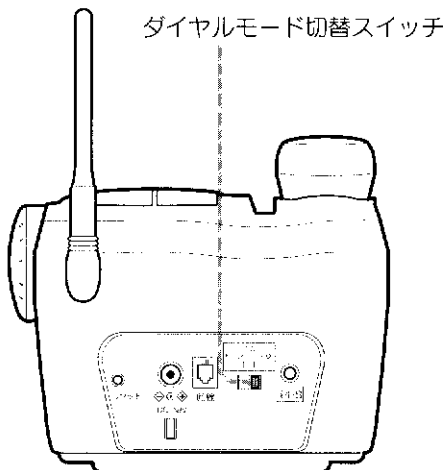

・お使いになる前に、背面のダイヤルモード切替スイッチを電話回線に合わせてください。

\*1プッシュ（トーン）回線は…  
**NTT**の伝言ダイヤルサービスなどがご利用になれます。電話回線が不明のときは、**NTT**（局番なし116番）にお問い合わせください。

## 電話回線を自分で見わけするには

117（時報サービス：有料です）などに電話をかけてみます。

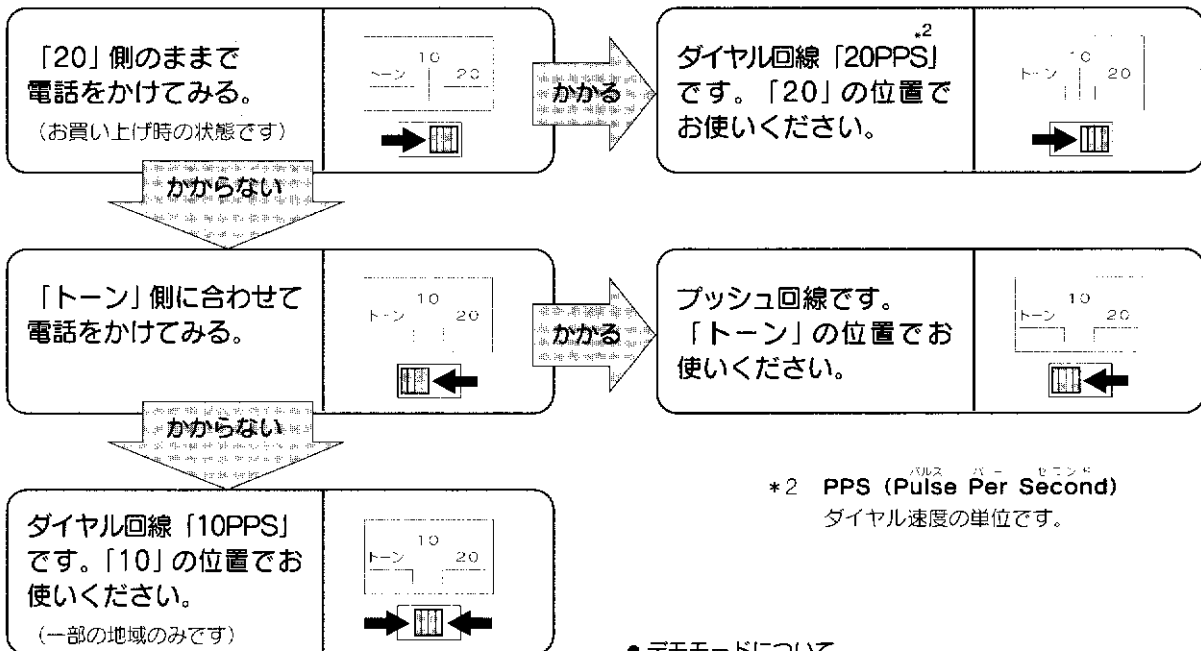

\*2 PPS (Pulse Per Second)  
パルス パー セCOND  
 ダイヤル速度の単位です。

- ダイヤルモード切替スイッチが電話回線と合っていないと電話がかからなかつたり、違う相手にかかってしまうことがあります。

- デモモードについて  
 ダイヤルモード切替スイッチが「10」の位置のとき…  
 電話機コードを接続しない状態で、1日以上電源が切れたあと再び電源を入れると、デモモードになります。液晶表示部にデモ状態を表す文字が表示されます。

- デモモードを解除するには  
 機能/登録ボタンを押しながら、♪（保留）ボタンを「ピッ」音が出るまで押します。



# 知っておいてほしいこと

## 登録操作をするときは

機能/登録ボタンを押したあとは……



液晶表示部に最初はらくらく電話帳の登録状態が表示されます。くるくるダイヤルで使いたいモードを選ぶことができます。機能/登録ボタンを「ボン」と押すと、音声ガイド\*（使いかたの説明）が聞こえます。



**各ボタンは20秒以内に操作してください。**

- ・20秒以上あけると「ピッ・ピッ・ピッ」音のあと解除されます。はじめからやり直してください。
- ・音声ガイドの途中でも次の操作に移れます。（終わりまで聞く必要はありません）

\*音声ガイドとは：

使いかたの説明や次に操作するボタンを、電話機が音声で案内してくれます。おたすけ操作ガイドともいいます。

## 子機2で電話をかけるとき…

子機2を充電器から取り上げると、

TN-DJ7または子機を増設したとき



外線ボタンのランプが

早い点滅 → ゆっくり点滅

に変わります。

**10秒以内にダイヤルボタンを押してください。**

- ・10秒以上何もボタンを押さないと、「通話が切れます…」のあと「ピッ・ピッ…」音が鳴ります。メッセージから15秒以上何もしないと切れて待受け状態になります。



## 通話圏外警告音について

- 通話中、子機が親機から離れすぎると、「ピー・ピー・ピー…」という警告音が鳴ります。

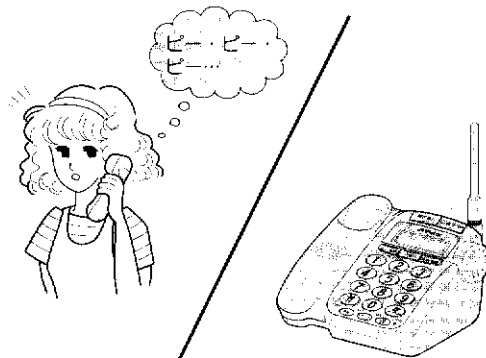

このようなときは、5秒以内に親機に近づいて通話してください。

5秒以上経過すると、相手には親機から保留メロディーが送られます。

- 親機に近づいても警告音がとまらないときは…

- 1 〇ボタンを押していったん切る
- 2 親機に近づいてからもう一度 〇ボタンを押す

（1分以上警告音が鳴ると通話は切れます）

- 使用できる範囲を確かめておきましょう。

使用範囲外では、電話がかかってきたとき子機の呼出し音が鳴りません。また子機で電話をかけようとすると、「ピー・ピー…」と警告音が鳴ります。あらかじめ内線通話（42ページ参照）により、使用できる範囲をお確かめください。

## — 停電したとき…

**親機は**

スピーカーホンを使った通話はできます。ただし 〇ボタンと留守番機能は使えません。なお登録した記憶内容（時刻や暗証番号など）は、電話回線が接続されている間は電話回線からの電圧供給により保持されています。

**子機は**

使用できません

# くるくるダイヤルの使いかた

らくらく電話帳の登録や自宅の電話番号の登録など各種の登録・設定がくるくるダイヤルでできます。

## くるくるダイヤルでできる機能一覧

子機1を親機に置いたまま

### 1 機能/登録ボタンを押す



デングチョウ トウゴク  
ノクリ100タン

電話帳の登録モードです。もう一度機能/登録ボタンを押すと、電話帳の登録ができます。

20秒以内に

### 2 くるくるダイヤルで選ぶ



以下の機能が選べます。選んだあとは機能/登録ボタンを「ボン」と押し、液晶表示と音声ガイドに従って、20秒以内に操作してください。このとき機能/登録ボタンを2秒以上押すと、「ピッ」音のあと前のモードに戻れます。



例：くるくるダイヤルを時計方向に回したとき  
(反時計方向に回すと逆に変わります)

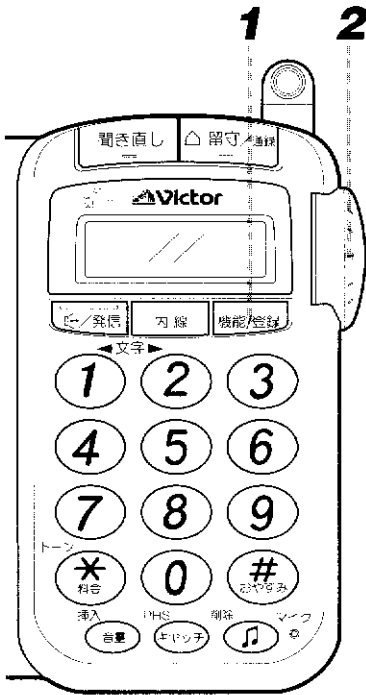

● 呼出し音量やスピーカー音量は機能/登録ボタンを押さずに設定できます。

#### <お知らせ>

● 各種の登録や設定のとき、くるくるダイヤルのあと機能/登録ボタンは「ボン」と押してから次の操作に移ってください。

\* 電話帳変更(デングチョウヘンゴク)と電話帳転送(デングチョウテンソウ)は…  
電話帳が未登録のときは表示されません。

またTN-DJ3の場合、子機が増設されていないと電話帳転送(デングチョウテンソウ)は表示されません。

# 呼出し音量、スピーカー音量の調節

## 呼出し音量の切替 ー外線の呼出し音量が変更されますー

### ●親機の場合

子機1を親機に置いたまま音量ボタンを押し、くるくるダイヤルで呼出し音量を設定します。

#### 1 (音量) ボタンを押す

- ・設定されているベル音量が表示され、呼出し音が聞こえます。

#### 2 くるくるダイヤルで設定する

下するとき 音量を下げる  
上げるとき 音量を上げる

大  
中  
小  
切

- ・設定後、約5秒で元の液論表示に戻ります。
- ・「切」に設定すると音声で「解除します」と知らせます。
- ・「切」にすると外線の呼出し音が鳴らなくなります。(内線の呼出し音は鳴ります)

### ●子機1の場合

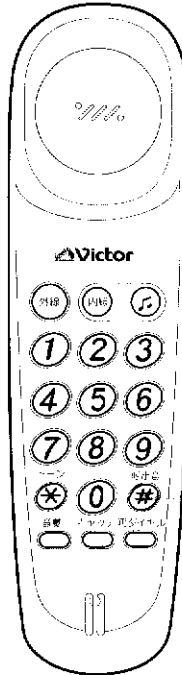

#### ●呼出し音を鳴らなくするには

呼出し音 外線ボタンのランプを消し(待受け状態) (音量) ボタンを2秒以上押します。「ビー」音のあと呼出し音は「切」に設定されます。(内線呼出し音は鳴ります)

#### ●鳴るように戻すには

呼出し音「切」に設定してあるとき、外線ボタンのランプを消し(待受け状態) (音量) ボタンを「ビッ」音が鳴るまで(約2秒)押します。

準備

## スピーカー音量の調節

スピーカーホンの時の音量や保留メロディー、内線の呼出し音などの大きさが5段階に設定できます。ただし音量を「最小」にしてもスピーカー音は小さく出ます。(スピーカー音を切ることはできません)

### ●保留メロディーでスピーカー音量を調節するには

子機1を親機に置いたまま

#### 1 スピーカーホンボタン(📞)を押してから 🎵 (保留) ボタンを押す

- ・保留メロディーが聞こえます。

#### 2 (音量) ボタンを押す

- ・設定されているスピーカー音量が表示され、保留メロディーが聞こえます。

#### 3 くるくるダイヤルで設定する

下げるとき 音量を下げる  
上げるとき 音量を上げる

最大  
大  
中  
小  
最小

#### 4 🎵 (保留) ボタンを押してからスピーカーホンボタン(📞)を押す

- ・スピーカーホンで通話中に調節するときは、直接音量ボタンを押してから、くるくるダイヤルで設定してください。

# 通話料金を知るために(ご自宅の電話番号)の登録

ご自宅の電話番号を市外局番から登録しておく、自動的に日付と時刻およびNTTの通話料金データが登録されます。

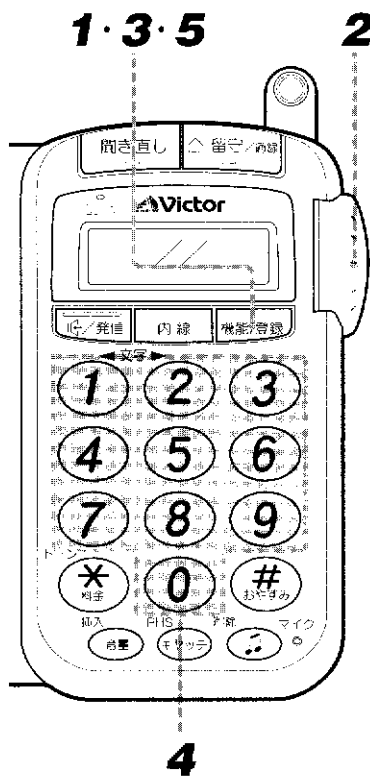

## ご自宅の電話番号の登録(機能/登録)を利用するときは、必ず登録してください

子機1を親機に置いたまま

### 1 機能/登録ボタンを押す



20秒以内に

### 2 「LCR TEL トウロク」を選ぶ (くるくるダイヤルを反時計方向に回すとすぐ選べます)



20秒以内に

### 3 機能/登録ボタンを「ボン」と押す



あなたの電話番号を市外局番から入力したあとに登録ボタンを押してください。

カーソル(入力待ちを表します)

20秒以内に

### 4 電話番号を市外局番から押す(9または10ケタ)

例: 03-4567-...のとき

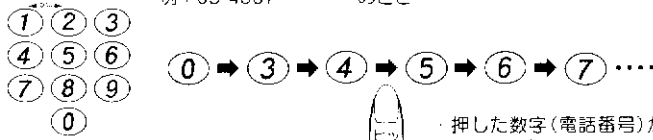

押した数字(電話番号)が液晶表示部に表示されます。

20秒以内に

### 5 機能/登録ボタンを「ボン」と押す

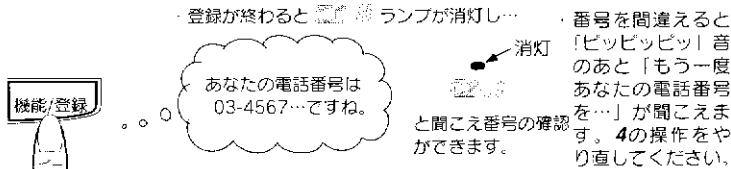

登録が終わるとランプが消灯し...

番号を間違えると「ビッビッビッ」音のあと「もう一度あなたの電話番号を...」が聞こえます。4の操作をやり直してください。

#### お願い

●各ボタンは20秒以内に操作してください。それ以上あけると「ビッ・ビッ・ビッ」音のあと解除されます。最初からやり直してください。

●登録した電話番号を変更するには  
1の操作からやり直してください。

●α-LCR3に申し込みをすると時刻のズレは自動的に補正されます。申し込みをしないときは、自動的に補正されませんのでご自分で時刻を合わせ直してください。  
( → 21 ページ参照)

#### <お知らせ>

●DDIと契約されていない場合、ご自宅の電話番号を登録すると、DDIより加入案内の電話がかかってくる場合があります。

#### ●電話番号を登録すると...

料金データをうけとるため、電話機がDDIへ自動的に電話をかけ、オンライン通信を行います(このときの通話料金はかかりません)。

#### ●電話番号登録後、電話機が料金データをうけとると以下の液晶表示機能がご利用になれます。

- ・日付と時刻の自動登録と時刻表示
- ・NTTを使った通話時間と料金表示 → 40 ページ参照

(ご利用になれるまでには電話番号登録後、子機1を取り上げたり他の登録操作などをしない状態で約1時間かかります。これらの操作をしたときは、半日~数日かかります。)

# 年月日と時刻の登録

電話機内蔵の時計を今現在の年月日と時刻に合わせておくと、留守中の用件の録音された時刻と曜日がわかります。

1・3・6 2

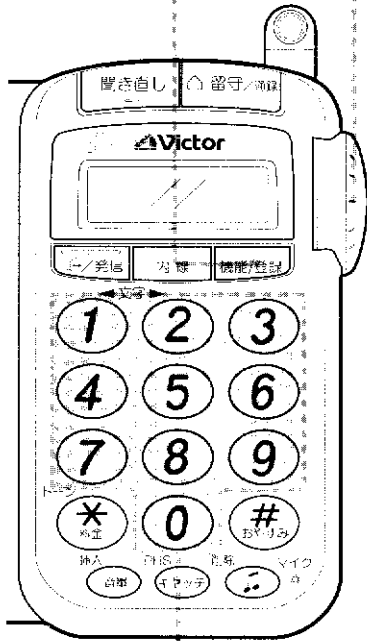

4・5

## 年月日と時刻の登録

子機1を親機に置いたまま

### 1 機能/登録ボタンを押す

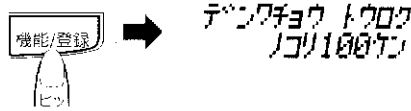

20秒以内に

### 2 「トケイトウロク」を選ぶ

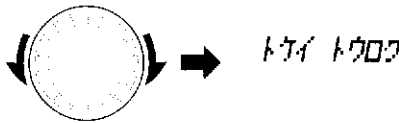

20秒以内に

### 3 機能/登録ボタンを「ボン」と押す

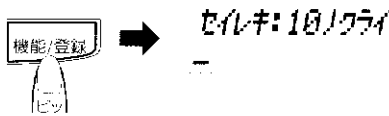

登録済みの時刻が表示されたあと…

年月日、入力してください。

20秒以内に

### 4 西暦の下2ケタと月日を入力する

例：1997年7月21日は

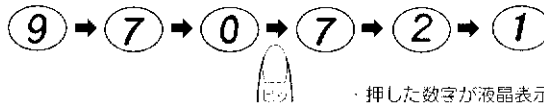

押した数字が液晶表示部に表示されます。

20秒以内に

### 5 現在時刻を入力する(4ケタで入力：24時間表示です)

例：午後7時5分は

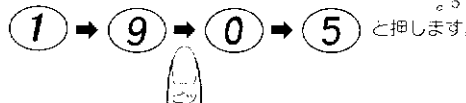

登録ボタンを押してください。

20秒以内に

### 6 機能/登録ボタンを「ボン」と押す

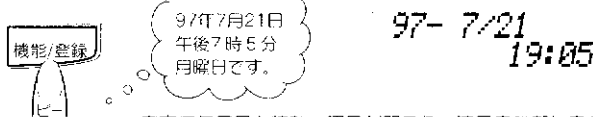

音声で年月日と時刻、曜日が聞こえ、液晶表示部に表示されます。(曜日は自動で表示されます)

#### ●時計の精度は

月におよそ1～2分程度のズレが生じます。時々時刻を合わせ直してください。

#### ●時刻を合わせ直すには…

右の1～6の操作をしてください。  
設定メニューに申し込みをすると、時刻のズレは料金データの更新時に自動的に補正されます。(半年～1年に1回程度)

●電話機を使用していないときは、液晶表示部に月日と現在時刻が表示されています。

準備  
完了

# α-**LCR3** について

アルファエッセーアールスリー

## ●α-LCR3 (Least Cost Routing：最安値回線自動選択) とは

電話をかけた相手先の場所・曜日・時間帯を判定し、NTTの市外回線の他に第二電電 (DDI) や日本テレコム (JT)、および日本高速通信 (TWJ) を利用し、通話料金のおトクな市外回線を自動的に選択する機能のことです。電話をかけるとき、新電電につなぐ番号を押す必要がなく、NTTの電話回線を使ってかけるときと同じ操作でご利用できます。

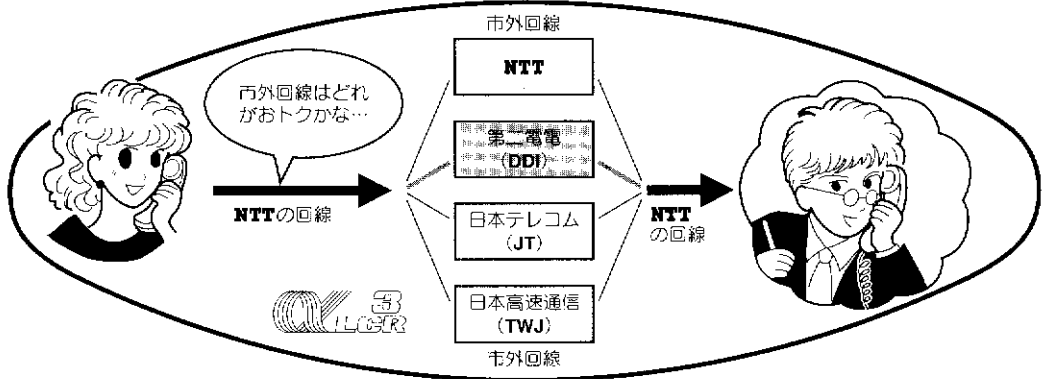

アルファエッセーアールスリー

## ●α-LCR3をご利用になるには、必ず第二電電 (DDI) との契約が必要です。

第二電電 (DDI) と契約をされていない方は、添付の「**α-LCR3**ご利用申込書」で申し込みしてください。

- 第二電電 (DDI) : 問い合わせ先 **☎ 0077-772 (無料)**  
DDI カスタマーサービスセンター 上記の電話番号にかからない場合は **0120-17-4077 (無料)**  
受付時間 9:00~21:00 (土・日・祝日も受付中)

その他の新電電をご利用いただくときも、必ず第二電電 (DDI) に申し込んだ後、各新電電と契約してください。契約後、DDI カスタマーサービスセンターへご連絡ください。

- 日本テレコム (JT) : 問い合わせ先 0120-0088-82 (無料)
- 日本高速通信 (TWJ) : 問い合わせ先 0120-03-0070 (無料) 東京  
0120-06-0070 (無料) 大阪

### ご利用にあたってのお願い

- 本機を構内交換機設備 (PBX) に接続してお使いになる場合は、**α-LCR3**ランプが緑色に点灯していても、**α-LCR3**をご利用いただけません。必ず**α-LCR3**機能を解除してください。(25ページ)
- FAXと接続されている場合は、FAXの自動モードに設定すると、DDIからのオンライン通信ができない場合があります。できるだけFAXは手動モードでお使いください。
- 長期不在等で電源を切っていて、もう一度**α-LCR3**をお使いになりたいときはDDI カスタマーサービスセンターへご連絡ください。
- 転居等により、住所、電話番号に変更があるときは新しい自宅の電話番号を登録(20ページ)し、DDI カスタマーサービスセンターへご連絡ください。
- α-LCR3**は本機から電話をかける場合にのみ利用できます。  
(並列接続の他の電話機から電話をかけても**α-LCR3**は利用できません)
- α-LCR3**ランプが緑色に点灯した後、何らかの理由により消灯、または、赤色の点灯に変わったときは、DDI カスタマーサービスセンターへご連絡ください。
- ダイヤルインやISDN回線をご使用のときは、DDI カスタマーサービスセンターにお問い合わせください。



## 製品について(つづき)

### α-LCR3のデータ送信について

#### ●α-LCR3のデータメンテナンスについて

この製品は、α-LCR3を正しく動作させるために料金データを記憶する必要があります。料金データは、DDIとのオンライン通信により、次のような場合自動的に最新データが記憶されます。

- ・α-LCR3ご利用申し込み後
- ・料金改訂ごと

オンライン通信中（ランプは消灯）に、電話をかけようすると「こちらはDDIでございます。データを書き替えていますので、しばらくお待ちください」が聞こえ、かけられません。約4分間待ってからおかけ直してください。（ランプの緑色が点灯すれば、使えます）

#### ●LCR動作のために

電話機本体がα-LCR3データ受け取りのため、DDIに向け自動的に電話をかけることがあります。これは、お客様がお使いになる地域の料金情報を送るために、技術的に必要な動作です。（料金無料）

#### ●DDIからの料金データの書き替え等を自動的に行うために

外出するときは、必ず留守番に設定しておいてください。自動的にデータの書き込みが行われ便利です。

#### ●N-ID地域では、ご利用できません。

新電電各社では、誰が電話をかけたかを確認するために、NTTからID（識別番号）を送ってもらいます。ただし、NTTの交換機によっては、IDを送れる地域と送れない地域…N-ID地域があります。N-ID地域についてはDDIカスタマーサービスセンターにお問い合わせください。

DDI カスタマーサービス  
センター（α-LCR係）

☎0077-772（無料）  
0120-17-4077（無料）  
受付時間 9:00～21:00  
（土・日・祝日も受付中）

### ご注意

- ランプが消えたり、赤色の点灯に戻ってしまったときは、ご自宅の電話番号を登録し直してください。
- α-LCR3機能を働かせず、NTTの市外回線を選択するとき、または市外の天気予報等に電話をかけるときは初めに0000をダイヤルしてください。

#### ●DDIを利用した通話は、NTTの回線使用料も含めてDDIより請求されます。

（DDIご利用の基本料金や契約料金は、一切かかりません）

NTTからは、NTTの基本料金とDDIを利用しなかったNTTの通話料金等が請求されます。JTやTWJを利用した場合も同じです。

#### ●DDIとNTTまたは他の新電電と通話料金が同じ場合は、DDIが選ばれます。



α-LCR3をご利用するときは、必ず設定してください。  
(お買い上げのときは設定されています)

1・3・4 2・3・2

α-LCR3機能を設定するには

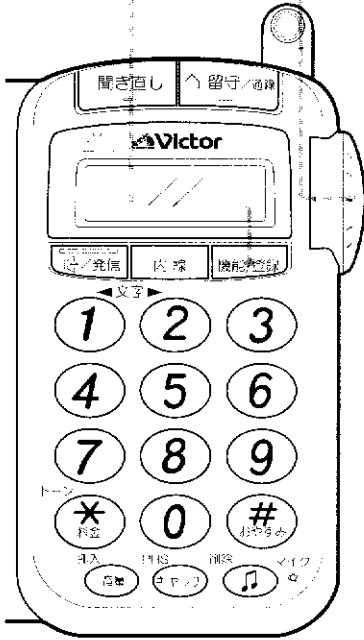

子機1を親機に置いたまま

**1** 機能/登録ボタンを押す

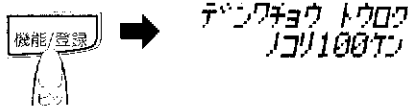

20秒以内に

**2** 「LCRキリカエ」を選ぶ  
(反時計方向に回すと早く選べます)

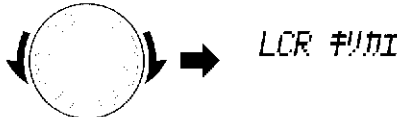

20秒以内に

**3** 機能/登録ボタン → くるくるダイヤルで「セッテイ」を選ぶ

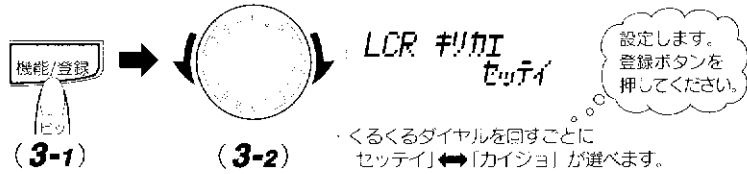

20秒以内に

**4** 機能/登録ボタンを「ボン」と押す

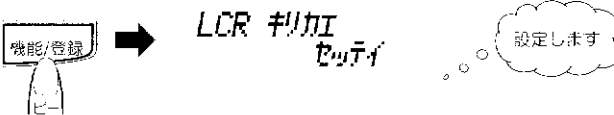

● α-LCR3機能を解除するには

右の3の操作のとき…

くるくるダイヤルで「カイジョ」を選び機能/登録ボタンを押します。

● 電話会社の料金割引サービスを利用するには

本機のα-LCR3は電話会社の通話料金の割引サービスには対応しない場合があります。料金割引サービスをご利用の場合、α-LCR3は正しく動きませんので上記3の操作のときくるくるダイヤルで「カイジョ」を選び、機能/登録ボタンを押します。

準備

# 電話をかけるには

子機1が親機に置いてあるときは、子機1を取り上げるだけでかけられます。終わるときは親機に置くだけで切れます（クイック通話機能といます）。

## 電話をかけるには

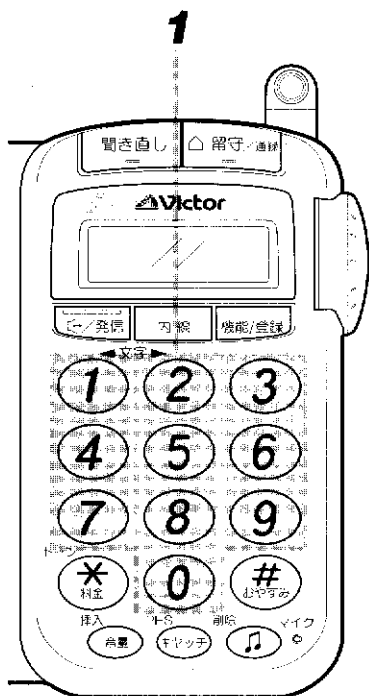

**親機** でかけるには（即押しダイヤル）

### 1 電話番号をダイヤルする

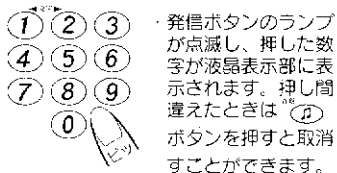

発信ボタンのランプが点滅し、押した数字が液晶表示部に表示されます。押し間違えたときは「**ツ**」ボタンを押すと取消することができます。

**子機1** でかけるには

### 1 子機1を取り上げる



「**ツ**」音を確認めます。親機の液晶表示部に子機を上げてからの時間が表示されます。

### 2 子機1を取り上げる



相手の電話番号が自動発信されます。液晶表示部に子機1を上げてからの時間と電話番号が表示されます。

### 2 電話番号をダイヤルする



押した数字は親機に液晶表示されます。

●通話が終わったら

### 3 子機1を親機に置く

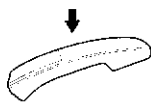

使用した時間が5秒間液晶表示部に表示されます。

### ③ 子機1を親機に置く



●留守番に設定されているときは

先に子機1を取り上げてからダイヤルします。

※待受け状態とは：

子機1を親機に置いていなくても、電話がかけられる状態をいいます。

## ●受話音量を変えるには（子機1のみ）

### 1 子機1を親機から取り上げる

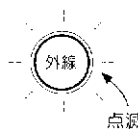

待受け状態のときは外線ボタンを押します。

### 2 音量ボタンを押す



押すごとに **標準** ⇄ **音量大** と交互に変わります。「**ツ**」音で確認できます。お買い上げ時は「標準」に設定されています。

### ③ 子機1を親機に置く

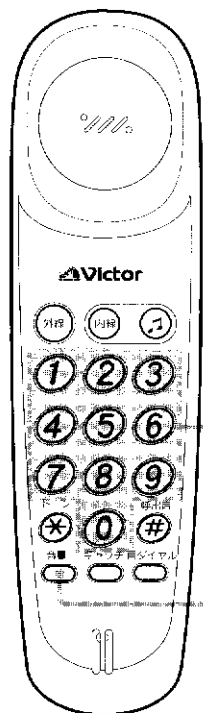

# 電話をうけるには

## 電話をうけるには

- 電話がかかってくると

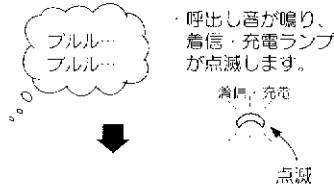

### 1 子機1を取り上げる

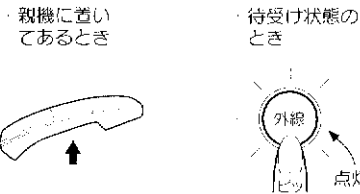

- 通話が終わったら

### 2 子機1を親機に置く

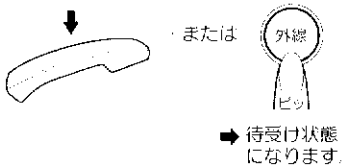

## 1・3・1・4 2・3・2



- 呼出し音を変えるには(親機のみ)

- 1 機能/登録ボタンを押す
- 2 くるくるダイヤルを回して「ヨビダシキリカエ」を選ぶ
- 3 機能/登録ボタンを押したあとにくるくるダイヤルを回して呼出し音を選ぶ

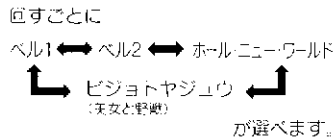

- 希望の呼出し音になったら
- 4 機能/登録ボタンを押す  
選んだ呼出し音が1回聞こえます。

- 呼出し音量の切替は 19] ページをご覧ください。

# スピーカーホンを利用するには

忙しくて手が離せないときなどにスピーカーホンボタン(📞)を押すと、子機1を置いたまま話せます。

## 1・3

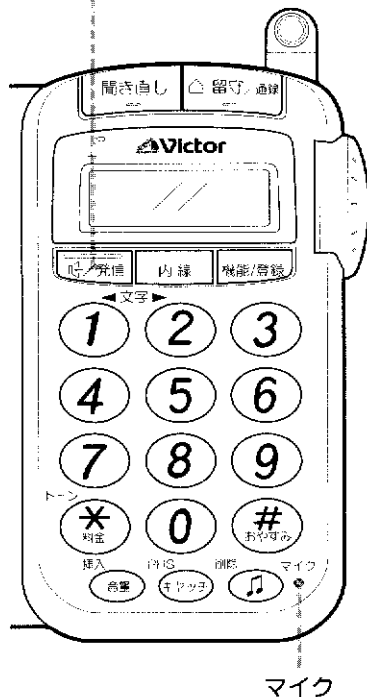

### 子機1を置いたまま話すには

電話がかかってきたら  
(子機1を親機に置いたまま)

## 1 スピーカーホンボタン(📞)を押す

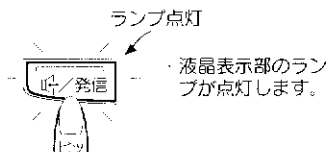

## 2 親機のマイクに向かって話します

- 相手の声はスピーカーから聞こえます。  
(子機1を取り上げると子機1での通話になります)
- スピーカー音量は、音量ボタンを押したあとくるくるダイヤルで変えられます。

●通話が終わったら

## 3 スピーカーホンボタン(📞)を押す



(お知らせ)

- 次のような場合は、スピーカーホン通話ができませんが故障ではありません。
  - ・ お買い上げ後はじめての使用で、電源アダプターを接続せずに電話回線のみ接続したとき
  - ・ 電源アダプターと電話回線を接続しない状態で長期間放置したあと使うとき電源アダプターと電話回線を正しく接続してからお使いください。

## ● オンフックダイヤルを利用するには

子機1を置いたままかけられます。

## 1 スピーカーホンボタン(📞)を押す

- ・ 「ツー」音を確かめます。

## 2 相手の番号をダイヤルする

- ・ 留守番に設定されていないときは先にダイヤルすることもできます。

## 3 相手が出たらそのまま話す

- ・ 子機1を取り上げて話すこともできます。

通話が終わったら

## 4 スピーカーホンボタン(📞)を押す

- ・ 子機1を取り上げたときは、元に戻します。

### ご注意

- 相手と同時に話すと、どちらかの通話が途切れることがあります。スピーカーホンは、相手の話が終わってからこちらが話すスムーズな会話ができます。
- 周囲が騒がしいときは、会話が途切れて聞き取りにくくなる場合があります。
- 親機の周囲に物を置いたり手をかざすと、ハウリング(「ピー」という音が出る現象)の原因となることがあります。

電話がかかってきたとき、子機1に触れずに応答することができます。忙しいときなどに使うと便利です。子機1ではできません。

お先にスピーカーホンを使って通話するには (「ノンタッチスピーカーホン」といいます)

### 親機

1 スピーカーホンボタン(📞)を2秒以上押す

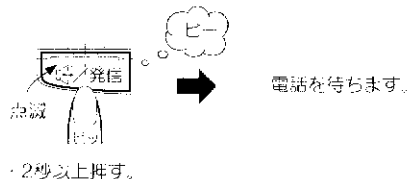

- 電話がかかってくると約10秒でつながります。  
(1時間を経過しても電話がかかってこないと自動で解除されます)

2 親機のマイクに向かって話します

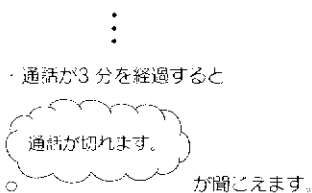

- ・通話を続けるときは、スピーカーホンボタン(📞)を押してください。  
(何もしないと5秒後に切れます)

- 3分以内に相手が切ったときは「ツー・ツー…」音のあと自動で切れます。

#### ご注意

- 子機を増設してある場合、増設した子機と一緒に設定することはできません。どちらか一方に限ります。また、通話が終わると自動で解除されます。
- 設定したあと内線通話すると解除されます。

#### ●子機使用中の親機の表示について



- ・TN-DJ7および子機を増設した場合も、子機2使用中はスピーカーホンボタン(📞)のランプが点滅します。

- 液晶表示部に使い始めからの時間が表示されます。

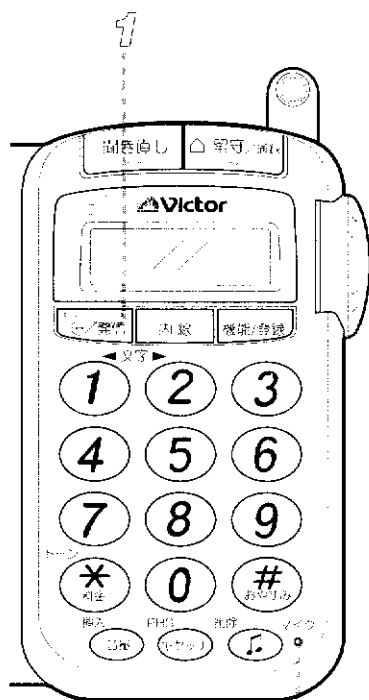

マイク

# 通話の相手に待ってもらうには(保留)

通話中、相手の方に待ってもらうときは、保留メロディー（曲名：ホール・ニュー・ワールドまたは美女と野獣）を流すことができます。



1・2

## 通話の相手に待ってもらうとき

**親機** で保留するには  
**1** ♪ (保留) ボタンを押す



・液晶表示部に「ホリュウ」が点滅表示されます。

**子機1** で保留するには  
**1** ♪ (保留) ボタンを押す



・外線ボタンのランプが点滅に変わります。

●相手の方には保留メロディーが送られます。  
 (こちらの声は、相手に聞こえません)  
 お買い上げのときは「ホール・ニュー・ワールド」です。

再びお話しするには  
**2** ♪ (保留) ボタンを押す



・保留が解除されます。

**2** ♪ (保留) ボタンを押す



・保留が解除されます。

- 保留中は子機1を親機に置くこともできます。  
 通話は切れません。再びお話しするときは、子機1を取り上げるだけでつながります。  
 ➔ 自動保留解除になります。
- 子機1を親機に置いて子機2を充電器から取り上げると、子機2で話せます。(TN-DJ7または子機を増設したとき)  
 また保留中に子機2を充電器において子機1を取り上げると、子機1で話せます。  
 ➔ 詳しくは[66]ページ「1人転送」をご覧ください。

## ●保留メロディーを変えるには(親機のみ)

- 機能/登録ボタンを押す
- くるくるダイヤルで「ホリュウキリカエ」を選ぶ
- 機能/登録ボタンを押したあと、くるくるダイヤルで選ぶ  
 ・回すごとに「ホール・ニュー・ワールド」↔「美女と野獣」が選べます
- 機能/登録ボタンを押す  
 ・「ピー」音のあと設定され、選んだ保留メロディーが聞こえます。  
 子機1の保留メロディーも変わります。

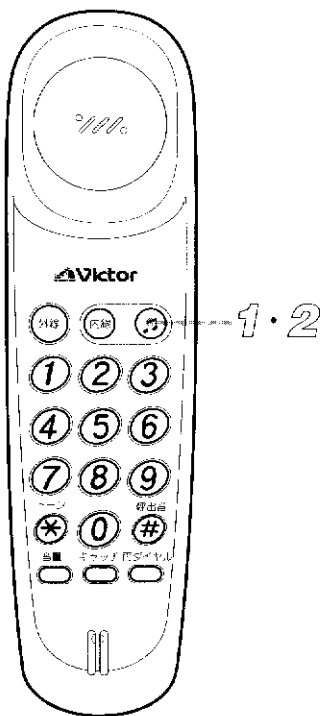

1・2

# 相手を確認してからとるには (お相手選び機能)

迷惑電話でお困りのときや居留守にしたいときは、留守/通録ボタンによるお相手選び機能を使うと便利です。留守番に設定されていないとき使います。

## お相手選び機能の使いかた - 親機のみ -

- 通話相手を確認するには (子機1を親機に置いたまま)

### 1 電話がかかってきたら留守/通録ボタンを押す

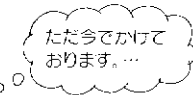

・ 応答メッセージが対応し、相手の声はスピーカーから聞こえます。出たくないときは、このままにしておきます。相手が切ると「ブー・ブー…」音のあと切れます。



### 電話に出たいときは、子機1を取り上げます

(スピーカーホンボタン(←)を押すと、スピーカーホン通話になります)

- 通話が終わると

お相手選び機能は、自動的に解除されます。

#### 注意

- 留守番に設定されていると、お相手選び機能は働きません。



# らくらく電話帳の使いかた

らくらく電話帳に100人分の相手の名前と電話番号が登録できます。  
名前は12文字、電話番号は16ケタまで入力できます。

1・2・4・6 3-1

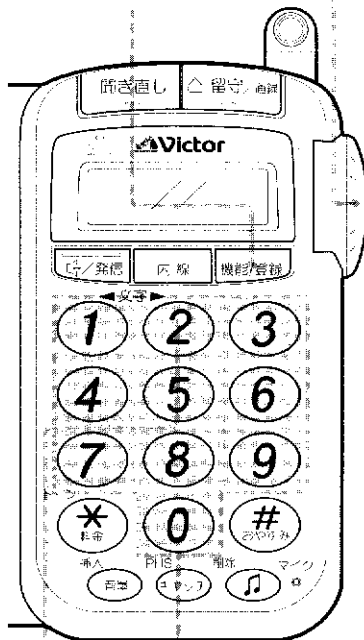

3-2 5

## らくらく電話帳の登録

子機1を親機に置いたまま

### 1 機能/登録ボタンを押す

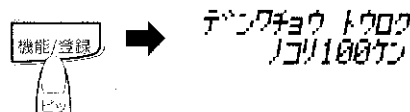

20秒以内に

### 2 機能/登録ボタンを「ボン」と押す

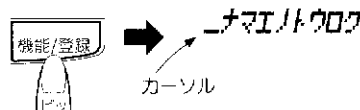

20秒以内に

### 3 名前を入力する（一文字ずつ①と②の操作をくり返す）

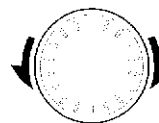

(3-1)

①文字を選び…（文字の配列は33ページ参照）

カタカナ → 英字 → 数字 → 記号  
← が選べます。

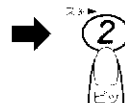

(3-2)

②確定する（最大12文字）

間違えたときは「①」ボタンを「ボン」と押します。

20秒以内に

### 4 機能/登録ボタンを「ボン」と押す

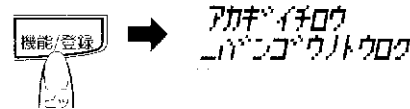

電話番号を入力したあとに登録ボタンを押してください。

20秒以内に

### 5 電話番号を入力する

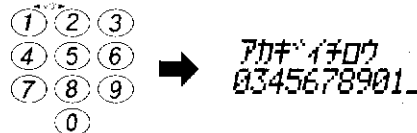

12ケタを超えたときはスクロール表示されます。

20秒以内に

### 6 機能/登録ボタンを「ボン」と押す

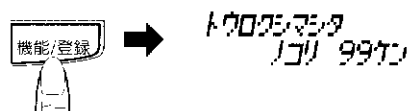

03-4567-89...です。

音声で電話番号が聞こえ、登録した名前と電話番号が表示されます。

（お知らせ）

● 名前の登録するとき、文字を確定する前に「①」ボタンを押すと空白（スペース）を入れることができます。「①」ボタンを押すとカーソルが戻せます。

● 登録の途中で名前または電話番号を一度に削除したいときは、「①」ボタンを2秒以上押してください。名前または電話番号の一行が消えます。

● 1～6の操作をくり返して他の人の名前と電話番号を入力してください。

● お買い上げのとき、100人分の電話帳とは別に6件が電話機にメモリーされています。

→ 34ページ参照



●文字配列表

[32]ページの手順3のときくるくるダイヤルを回すと以下の文字や数字などが選べます。

ア ア イ ィ ウ ウ エ オ オ

カ キ ク ケ コ

サ シ ス セ ソ

タ チ ツ ッ テ ト

ナ ニ ヌ ネ ノ

ハ ヒ フ ヘ ホ

マ ミ ム メ モ

ヤ ヤ ユ ユ ヨ ヨ

ラ リ ル レ ロ

ワ ヲ ン

A B C D E F G H I J K L M

N O P Q R S T U V W X Y Z

0 1 2 3 4 5 6 7 8 9

! ? & ¥ @ # \$ % : ; . ( ) [ ] 「

」 < > = / \* + - , . ° , ' ° " 空白

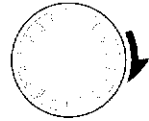

時計方向に回すと…  
ア→イ→イ→イ…

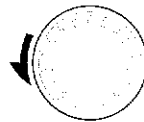

反時計方向に回すと…  
空白→”→”→”…  
と選べます

●らくらく電話帳の削除（クリア）

- 1 機能/登録ボタンを押す
- 2 くるくるダイヤルで「デンワチョウクリア」を選ぶ
- 3 機能/登録ボタンを押したあと、くるくるダイヤルで削除したい名前と電話番号を表示させる
- 4 機能/登録ボタンを押す  
・「クリアシマス ヨロシデスカ？」が表示されます。

削除してもよいときは

- 5 機能/登録ボタンを押す  
・表示させた名前と電話番号が削除され、電話帳の残りが1つ増えます。

（登録した電話帳を全部一度に削除したいときは、3の操作のとき「イッセイクリア」を表示させ、機能/登録ボタンを押します。）

かけたい相手の名前を表示させ、子機1を取るだけでかけられます。

## 1 らくらく電話帳で電話をかけるには

子機1を親機に置いたまま

### 1 くるくるダイヤルを回してかけたい相手を選ぶ

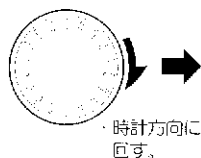

液晶表示部に名前と電話番号が表示されます。(50音順に登録されています)  
お買い上げ時にメモリーされている電話番号は、ご自分で登録した名前と電話番号の次に表示されます。  
(メモリーの内容は左下の説明参照)

20秒以内に

### 2 子機1を親機から取り上げる



自動的にダイヤルされ相手が出るとお話しができます。  
スピーカホンボタンを押すと、スピーカホン通話になります。

### ● 終わったら子機1を親機に置きます。

### ● 通話中にらくらく電話帳の登録ができます。

通話中に別の友人の電話番号を聞いたときなどに便利です。子機1を持ったまま、32ページの「らくらく電話帳の登録」1～6の操作をしてください。



- 以下の6件はお買い上げのとき電話機にメモリーされています。消すことはできません。

\*DDIカスタマセンター  
0077772

\*メイワク オコトワリ  
144

\*デンゴウアンナイ  
104

\*テンキヨボク  
177

\*シゴボク  
117

\*テンボク  
115

なお、「メイワク オコトワリ 144」(迷惑おことわりサービス)を利用するには、NTTとの契約が必要です。

## 親機の電話帳を子機2に転送するには (TN-DJ7または増設したとき)

### 親機

### 1 機能/登録ボタンを押し、次にくるくるダイヤルを回して「デンワチョウ テンソウ」を選び、機能/登録ボタンを押す

### 2 くるくるダイヤルを回して転送先を選び、機能/登録ボタンを押す

・TN-DJ7の場合、「コキ2」が表示されます。

### 3 くるくるダイヤルを回して「イッセイ テンソウ」または「コベツ テンソウ」を選び、機能/登録ボタンを押す

#### ①「イッセイ テンソウ」の場合

くるくるダイヤルで「イッセイ テンソウシマス ヨロシイデスカ?」を選ぶ。  
再度機能/登録ボタンを押すと親機の電話帳の内容が全て子機2に転送されます。子機2にすでに電話帳が登録されている場合、子機2の電話帳件数と転送する電話帳件数の合計が100件まで転送できます。たとえば子機2に40件登録してあり、親機に80件ある場合、アイウエオ順で60件分の転送ができます。転送されると、自動で終了します。

・中止するときは…

くるくるダイヤルで「チュウシ シマス ヨロシイデスカ?」を選び、機能/登録ボタンを押す。

#### ②「コベツ テンソウ」の場合

くるくるダイヤルで転送したい電話帳を選び、機能/登録ボタンを押す。  
1件のみ転送できます。

・続けて別の電話帳を転送するには

くるくるダイヤルで「デンソウ ソウサ ツツケマスカ?」を選び、機能/登録ボタンを押すと、電話帳表示となります。

くるくるダイヤルで転送したい電話帳を選び、機能/登録ボタンを押す。

・終わるには

くるくるダイヤルを回して「テンソウ ソウサ シュウリョウシマスカ?」を選び機能/登録ボタンを押す

登録した相手の名前や電話番号が変わっても簡単に変更できます。

# 1・3・4 2・3・2

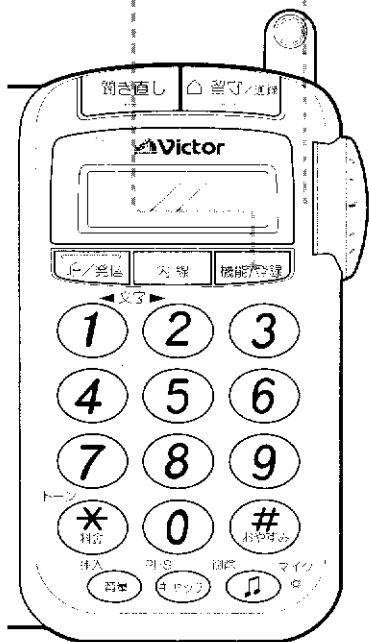

## らくらく電話帳の変更

子機1を親機に置いたまま

### 1 機能/登録ボタンを押す

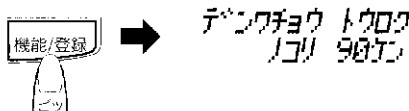

20秒以内に

### 2 「デンワチョウヘンコウ」を選ぶ

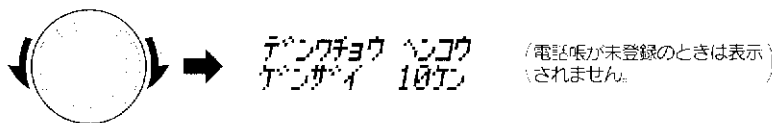

20秒以内に

### 3 機能/登録ボタン→くるくるダイヤルで変更したい相手を選ぶ

例：バンドウタロウを変更するとき

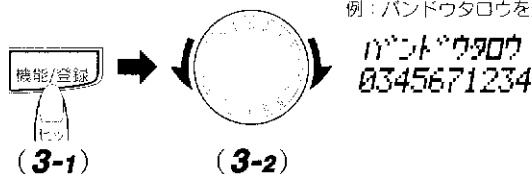

20秒以内に

### 4 機能/登録ボタンを「ボン」と押す

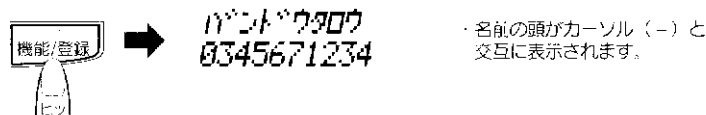

20秒以内に

### 5 新しい名前と電話番号を入力する

→ 32ページ「らくらく電話帳の登録」の3～6の操作を参照してください。

●ポケベル自由文を送るには  
らくらく電話帳の登録のとき、名前と電話番号の代わりに文字メッセージを暗号化して登録しておく、ディスプレイポケベルにメッセージが送れます。

**1** ポケベル呼出し番号をダイヤルする  
・ポケベルセンターにつながりアナウンスが聞こえます。

「ブップ」音のあと

**2** 伝言コードを押す  
(例：\*→2→\*→2)  
・ダイヤル回線でお使いの方は先に(\*)ボタンを押してから操作します。

**3** くるくるダイヤルで文字メッセージを表示させる

**4** 発信ボタン(送信)を押す

**5** メッセージ終了記号を押す  
(例：#→#)  
・伝言コードやメッセージ終了記号は、ポケベルの取扱説明書をご覧ください。

●ポケベル自由文の例

非モテ  
15813372  
暗号化した文字メッセージ  
(16ケタ=8文字以内)

# 通話を録音するには(逆送話)

お話し中の内容を残しておきたいときは、通話録音しておく便利です。  
またイタズラ電話の反撃には逆送話として使えます。

## 通話中の内容を録音するには(通話録音)

通話中に録音するには

### 1 通話中に留守/通録ボタンを押す

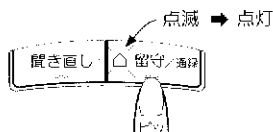

留守/通録ボタンのランプが点灯になると、通話中の話しが録音できます。  
(点滅中はテープの頭出しをします)

止めるときは

### 2 留守/通録ボタンを押す



テープがとまります。

逆送話するときは

### 3 聞き直しボタンを押す



テープが巻戻され、相手と一緒に聞くことができます。

●終わるとテープは自動停止します。

●通話が終わってから聞くには

聞き直しボタンを押します。

とめるときは、もう一度聞き直しボタンを押します。

(留守番に設定されているときは、留守中の用件と一緒に聞くことができます)

●再生中に電話がかかってきたら

そのまま子機1を取り上げお話しします。

テープは自動停止します。

通話が終わったら、上記の「通話が終わってから聞くには」の操作をします。

#### ご注意

- スピーカーホンで通話中は、逆送話はできません

# かけ直すには (再ダイヤル)

相手がお話し中のときや伝え忘れがあったとき、簡単にかかけ直しができます。32ケタまでの電話番号がかかけ直しできます。



1

## 同じ相手にかかけ直すには

親機 でかけ直すには(子機1を置いたまま)

### 1 かけたい相手を選ぶ

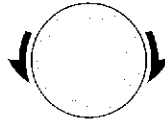

・くるくるダイヤルを回すと直前にかけた電話番号が表示されます。回すごとに最大5件まで呼び出せます。

再ダイヤル1から表示  
らくらく電話帳の次から表示

発信ボタンのランプが点滅します。

20秒以内に

### 2 子機1を親機から取り上げる



・スピーカーホンボタン( )を押すとスピーカーホン通話になります。

子機1 でかけ直すには

### 1 いったん外線ボタンを押す



→ 待受け状態になります。

### 2 外線ボタンを押す



・「ツー」音を確かめます。

### 3 再ダイヤルボタンを押す



### ●電話番号が自動的にダイヤルされます。

(再ダイヤルは親機・子機別々の動作になります)ただし子機1は親機と共通です。

### ●かけた電話番号を他の人に知られたくないときは…(親機のみ)

1・2

親機 (最大5件まで一度にクリアされます)

1 機能/登録ボタンを押す

2 くるくるダイヤルで「デンワチョウ クリア」を選ぶ

3 機能/登録ボタンを押したあと、くるくるダイヤルで「サイダイヤル クリア」を選ぶ

4 機能/登録ボタンを押す

・「クリアシマス ヨロシイデスカ?」が表示されます。

5 機能/登録ボタンを押す

・「クリアシマシタ」が表示されます。

●1件ずつクリアすることはできません。

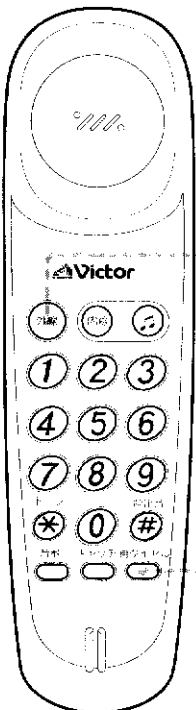

# キャッチホン (通話中着信サービス) を利用するには

キャッチホンとは、通話中に別の人からかかってきた電話に出られる機能のことです。キャッチホンを利用するためには、NTTとの契約が必要です。

## キャッチホンを利用するには



1・2

通話中に電話がかかってくると「ブルル・プップ」音が知らせてくれます。

「ブルル・プップ」音が鳴っている間に

### 親機

**1** キャッチボタンを「ボン」と押す

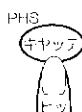

あとからかけてきた人と話せます。

### 子機1

**1** キャッチボタンを押す



あとからかけてきた人と話せます。

はじめの人に戻すには

**2** もう一度キャッチボタンを「ボン」と押す

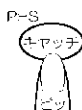

**2** もう一度キャッチボタンを押す



●キャッチホンを利用するとき以外にキャッチボタンを押すと通話は、切れます。

(キャッチボタンは、**NTT** の通話中着信サービス「キャッチホン」を利用するためのボタンです)

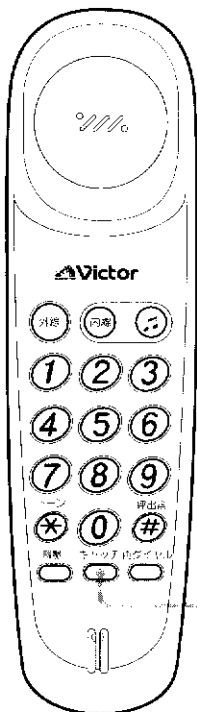

1・2

# プッシュホンサービスを利用するには

ダイヤル回線でお使いの方も、一時的にトーン信号(ピッポッパツの音)を使った航空券予約や0990で始まる各種サービスが利用できます。

## 各種サービスを利用するには



2 1・3

### 親機

- 1** 相手先にダイヤルする  
・希望するサービスの電話番号を押す。



相手につながるとテレホンサービスの説明が聞こえます。

- 2** **(\*)** ボタンを押す  
・ダイヤルボタンを押すとトーン信号が送られるようになります。

- 3** 相手先の指示にしたがってダイヤルボタンを押す

### 子機1

- 1** 相手先にダイヤルする  
・希望するサービスの電話番号を押す。



相手につながるとテレホンサービスの説明が聞こえます。

- 2** **(\*)** ボタンを押す  
・ダイヤルボタンを押すとトーン信号が送られるようになります。

- 3** 相手先の指示にしたがってダイヤルボタンを押す

- 電話を切ると元のダイヤル回線に戻ります。
- 具体的な使いかたは、各サービス窓口にお問い合わせください。

〈お知らせ〉

- JRの座席予約サービスやNTTの伝言ダイヤルは、プッシュ回線専用です。ダイヤル回線ではつながりません。

# FAXに接続して使うには

- FAX(ファクシミリ)と接続して使用しているとき  
留守番動作中にFAX通信が着信すると、本機には無音が約2分間録音されてしまいます。以下の操作で録音されなくすることができます。

- 無音を録音されなくするには(親機)

- 1** 機能/登録ボタンを押す
- 2** くるくるダイヤルで「FAX セツゾク」を選ぶ
- 3** 機能/登録ボタンを押したあと、くるくるダイヤルで「セツテイ」を選ぶ  
・回すことに「セツテイ」↔「カイジョ」が選べます。  
(お買い上げ時は「カイジョ」です)
- 4** 機能/登録ボタンを押す

・「ビー」音のあと「設定します」が聞こえます。これでFAX通信があっても録音されなくすることができます。

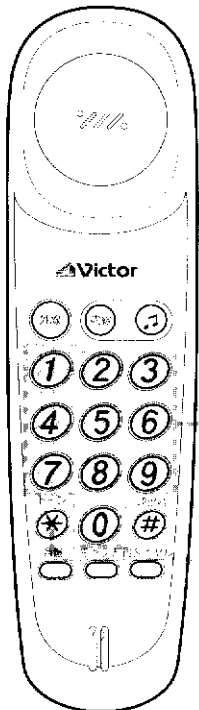

1・3

2

# 通話料金を知るには

ご自宅の電話番号を登録すると、本機でかけた電話の通話料金を知ることができます。

## 通話料金を知るには

通話が終わったあと

**1** \* ボタンを押す



・液晶表示もされます。

・通話中も料金表示され、通話ごとの料金がわかります。  
・通話をやめて次の通話をするまでは、料金を知ることができます。

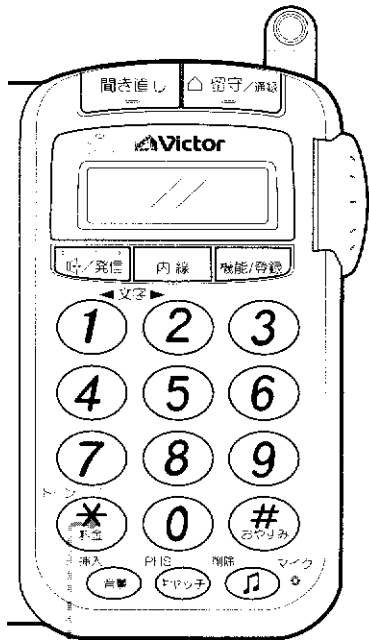

**1**

● 一般の料金体形とは異なる電話番号を利用したときは、料金表示ができません。

- ・市外局番から始まる場所を含む1から始まる3ケタの電話番号（104や177など）
- ・フリーダイヤル（0120など）
- ・ダイヤルQ2サービス（0990）
- ・自動車電話、携帯電話（030、040など）
- ・船舶電話（0150、0450、0750など）
- ・国際通話をしたとき
- ・着信短縮ダイヤルサービス（伝言ダイヤル#5100など）
- ・新電電を指定したダイヤル（0077+03…など）
- ・その他エンジェルノート（0190）などの特殊ダイヤルサービス

〈お知らせ〉

- 通話料金の表示は、およその目安です。通話料金表示に対する異議が生じた場合でも、当社はその責任を負いかねますのでご了承ください。
- α-LCR3に申し込みをしていなくても、電話番号が登録してあれば通話料金が表示されます。ただし、NTTの通話料金が改訂されると正しい通話料金は表示できません。

### ご注意

- キャッチホンやトリオホンサービス、ダイヤルインサービス、構内交換機設備（PBX）をご利用のときは、通話料金が正確にお知らせできないことがあります。



# 使ってみましょう

## 1 待受け時

7/21 19:30

月日と現在時刻  
の表示

## 4 相手と通話中

通話時間表示 2'50  
80円

単通話料金表示

## 2 子機1を親機から取り上げると

0'01

子機1を上げてか  
らの時間を表示

## 5 子機1を親機に置くと

5秒間表示されます。

3'50  
120円

## 3 ダイヤル中は

0'13  
0272548952

ダイヤル番号表示

### ●通話中の通話時間と通話料金を表示させたくないときは

子機1を親機に置いたまま

#### 1 機能/登録ボタンを押す



デンプキョウトウゴク  
ノリ100円

登録済みのときは、その残りを表示

20秒以内に

#### 2 「リョウキンヒョウジ」を選ぶ

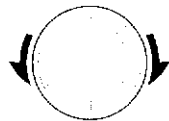

リョウキンヒョウジ

20秒以内に

#### 3 機能/登録ボタン→くるくるダイヤルで「カイジョ」を選ぶ

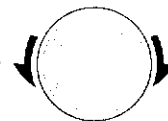

リョウキンヒョウジ  
カイジョ

解除します。  
登録ボタンを  
押しください

(3-1)

(3-2)

くるくるダイヤルを回すことに  
「セツテイ」←「カイジョ」が選べます。

20秒以内に

#### 4 機能/登録ボタンを「ボン」と押す



リョウキンヒョウジ  
カイジョ

解除します

通話時に「カイセン」が液晶  
表示部に表示されます。

1・3・1・4 2・3・2



●通話時間、通話料金を表示  
するように戻すには  
右の3の操作のとき、くるくるダイヤ  
ルで「セツテイ」を選び、機能/  
登録ボタンを押します。

# 親機と子機の間で話すには (内線通話)

親機から子機1を呼出し、話すことができます。これを内線通話といいます。子機を増設しているときは、子機を指定して呼出せます。

## 親機から子機1を呼出し話すには

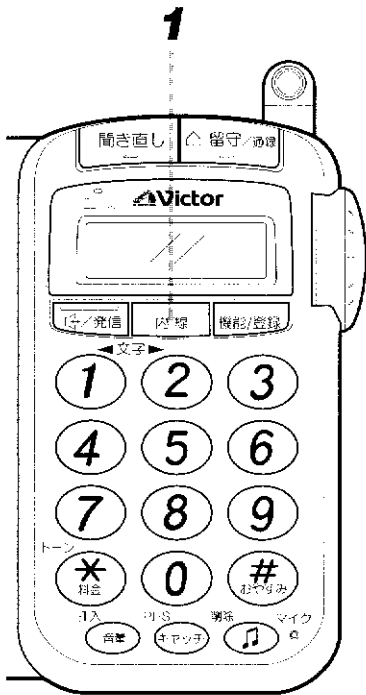

親機

1 内線ボタンを押す



子機1

1 呼出し音が鳴ったら内線ボタンを押してお話します



●内線通話をやめるには

親機：内線ボタンを押す



子機：内線ボタンを押す



●内線通話中に電話がかかってきたら

親機 とうけるとき

1 いったん内線ボタンを押す  
(内線通話は切れます)

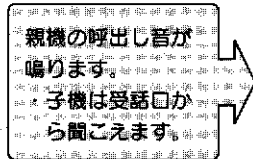

2 スピーカーホンボタン(📞)を押す

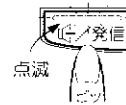

➡ 外線の人と通話  
できます。

子機1 とうけるとき

1 外線ボタンを押す  
(内線通話は切れます)



➡ 外線の人と通話  
できます。

〈お知らせ〉

●子機を増設したときの内線操作は、70ページをご覧ください。子機間の内線通話はできません。

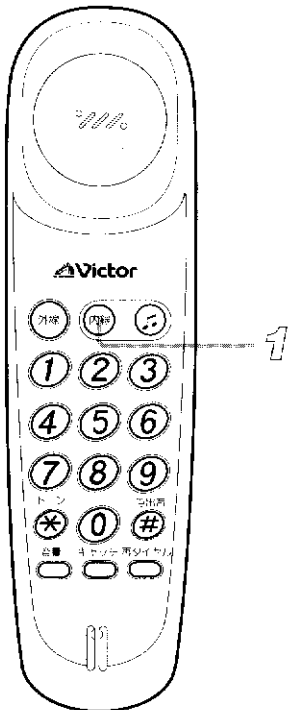

子機1から親機を呼出し、内線通話することができます。

### 子機1から親機を呼出し話すには

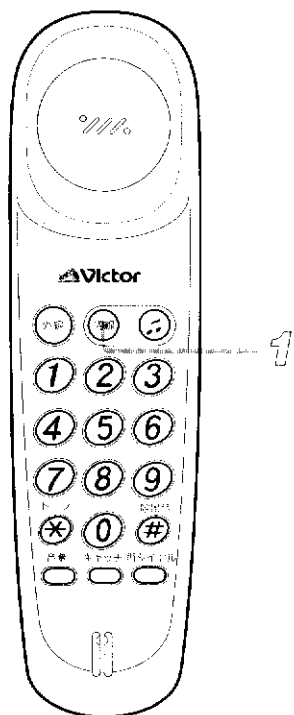

子機1

1 内線ボタンを押す



親機

1 呼び出し音が鳴ったら内線ボタンを押してお話します

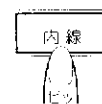

●内線通話をやめるには

子機：内線ボタンを押す



親機：内線ボタンを押す

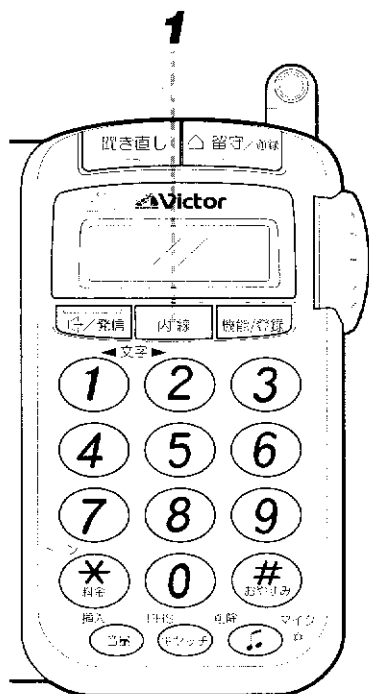

内線通話

# かかってきた電話をまわすには (外線転送)

外線の人との通話を、内線呼出し後にまわすこともできます。

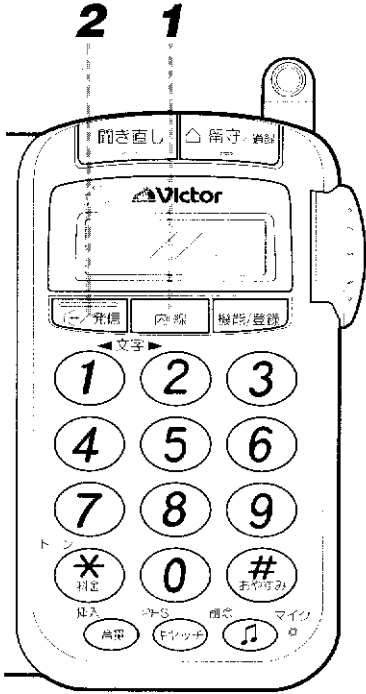

## 内線呼出し後に親機から子機1にまわすには (子機と離れているとき)

**親機** でスピーカーホン通話中に

**1** 内線ボタンを押す

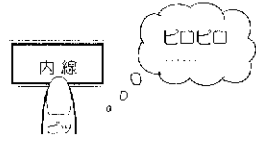

相手の人には保留メロディーが送られます。

**子機1**

呼出し音が鳴ったら内線ボタンを押す



送話口に向かって話す。

子機側の人が出たら

**2** 電話をまわすことを伝え、スピーカーホンボタン(送話)を押す

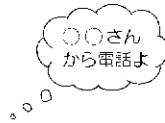

スピーカーホンボタン(送話)が押されると、

→ 外線の人と通話できます

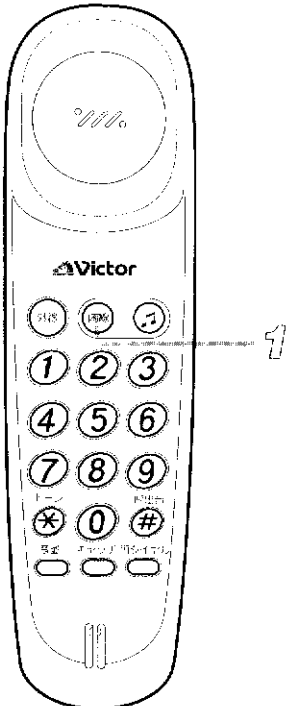

●子機側の人がないときは

もう一度内線ボタンを押します。外線の人との通話に戻ります。

外線の人との通話を、内線呼出し後にまわすこともできます。

**内線呼出し後に子機1から親機にまわすには (親機と離れているとき)**

子機1 で通話中に  
1 内線ボタンを押す



・相手の人には保留メロディーが送られます。

親機

1 呼び出し音が鳴ったら内線ボタンを押す



内線呼出し

1  
2

親機側の人が出たら

2 電話をまわすことを伝え、  
外線ボタンを押す



→ 待受け状態  
になります。

転送

子機1が待受け状態になると  
→ 外線の人とスピーカーホン  
通話できます

内線  
外線

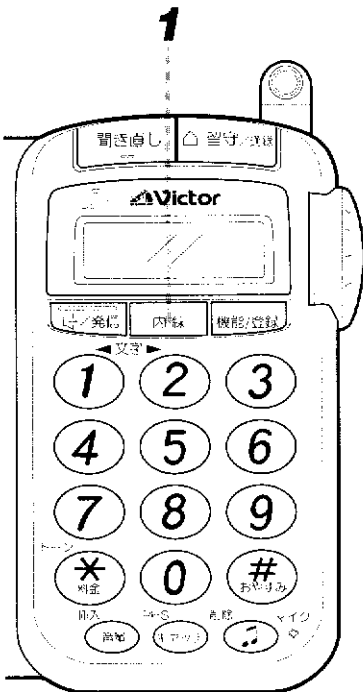

●親機側の人ができないときは  
もう一度内線ボタンを押します。外線  
の人との通話に戻ります。



# 留守番操作の流れ

留守番の設定は3種類あります。目的に合わせてお選びください。

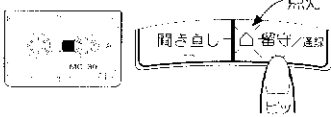
## 外出前に

ふつうの「留守録音」に設定	「着信同時録音」に設定	「応答専用」に設定
<p>テープを入れ</p>  <p>聞き直し 点灯 留守録音</p>	<p>テープを入れ</p>  <p>聞き直し 点灯 留守録音</p>	<p>テープを入らずに</p>  <p>聞き直し 点灯 留守録音</p>
<p>お買い上げの状態のままで使えます。</p>	<p>録音方式を着信同時録音に設定します。➔ [52]ページ参照 (この録音方式は、内蔵の固定応答メッセージに設定してあるときのみで使えます)</p>	<p>用件は録音されません。 テープが入っているときは、内蔵の固定応答専用メッセージに切替えます。➔ [53]ページ参照</p>

## 外出中は

電話があると…

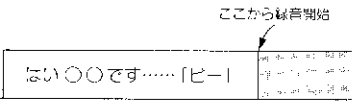
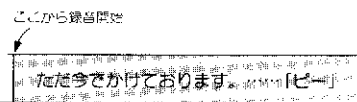
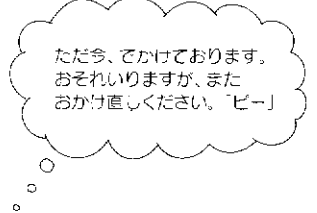
<p>● 応答メッセージ→「ピー」音のあと相手の用件を録音します。</p>  <p>ここから録音開始</p>	<p>● 応答メッセージが流れ、同時に録音を始めます。</p>  <p>ここから録音開始</p>	<p>● 応答専用メッセージが流れます。</p> 
<p>自作の応答メッセージでお使いの場合は、用件数が達えることに用件録音開始の「ピー」音までに時間がかかります。</p>		

## 帰宅したら

- 留守番を解除します。

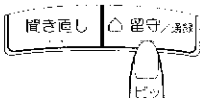

留守中の用件が自動で再生されます。

- 呼出し音を15回以上鳴らすには

本機は留守番に設定されていなくても、呼出し音が15回（または5回か10回）鳴ると、自動的につながって留守メッセージが流れます。

このことを知らずにかけてきた方に無駄な料金をかけてしまいます。この動作を避けたいときは、[55]ページを参照し「カイジョ」に設定しておいてください。

### ご注意

- $\alpha$ -LCR3をご利用になっている場合  
かんたん留守設定のモードになっていないと、通話料金データの更新ができなくなり、 $\alpha$ -LCR3が正しく機能しないことがあります。ふだんは呼出し音で留守番に設定されるようにしておいて、いつでもデータの更新ができる状態での使いかたをお勧めします。  
➔ [55] ページ参照。

# 留守番に設定するには — 親機にテープを入れておきます。 —

外出するとき留守番に設定しておくと、留守中に電話があっても相手の用件をテープに録音しておくことができます。応答メッセージを内蔵しています。

## 留守番に設定するには

### 1 留守/録音ボタンを押す



液晶表示部のランプが点灯します。

留守/録音ボタンのランプが点灯します。



- 「ただ今でかけております。「ピー」という音の……」の応答メッセージが聞こえ、テープは自動的に走行し、図の位置で止まります。

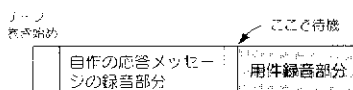

- 留守番に再設定したり、テープを入れ替えたときもこの位置で止まります。

- テープが入っていないときは留守番に設定すると…

ただ今でかけております。おそれいりますが、またおかけ直してください。ピー。

が聞こえます。→ 応答専用の留守番になります。

(テープが用件の録音でいっぱいになったときも、自動的に応答専用になります)

# 留守中に電話がかかってくると

留守番に設定してあるとき電話がかかってくると、次のように動作します。

## 留守中に電話がかかってくると

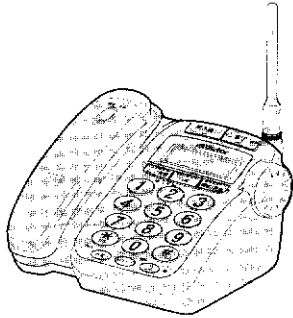

ただ今かけて  
おります。「ピー」  
という…

〇〇です。あした  
のゴルフは…

- 呼出し音が鳴ると自動的につながり、  
応答メッセージが流れます

- 相手の用件を録音します  
(1件につき最大2分間録音)

- 相手が電話を切ると録音が止まります  
このとき「ツー・ツー」音のあと、時刻と曜日が記録  
されます。これをタイムスタンプ機能といいます。

- 親機の液晶表示部に「ヨウケン〇ケン」  
が表示されます。

- つながるまでの呼出し音  
の回数を変えるには  
(1件目を10回にする)

**1** 機能/登録ボタンを押す

**2** くるくるダイヤルで  
「ルスペルカイスウ」を選ぶ

**3** 機能/登録ボタンを押したあと  
くるくるダイヤルで「10カイ」  
を選ぶ

・回すごとに「5カイ」↔「10  
カイ」が選べます。(お買い上  
げ時は「5カイ」です)

**4** 機能/登録ボタンを押す

・1件目は呼出し音10回でつながり  
ます。(2件目以降は8回)

これで留守番に設定してあっても、  
家にいるとき余裕を持って電話に出  
ることができます。

(「5カイ」に戻すと、1件目は呼  
出し音5回でつながります。2件  
目以降は、3回でつながります)

- 留守番に設定されているとき電話に出るには…

相手の声は、スピーカーから聞こえます。  
出たい相手のときは、子機1を親機から取り上げお話しください。



- 用件の録音でテープがいっぱいになると

自動的に応答専用メッセージに切替わり、用件の録音をしなくなります。  
用件を全部聞いたあと留守番に設定し直してください。➡ 51 ページ参照



# 帰宅して用件を聞くには

留守中に用件が録音されると、親機の液晶表示部に「ヨウケン〇ケン」が表示されます。

## 留守番に設定されたままで用件を聞くには

### 1 聞き直しボタンを押す

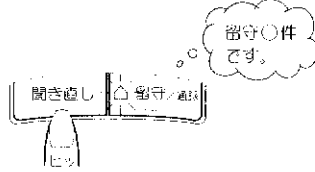
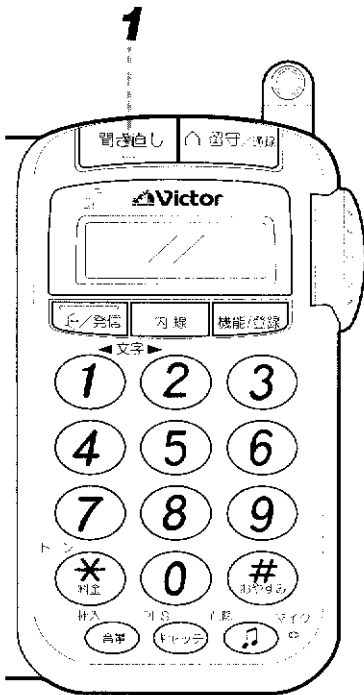

- ・用件数を知らせたのちテープが巻戻されます。ダイヤルボタン①を押して聞くこともできます。液晶表示部のランプが点灯し、「サイセイチュウ!!」が表示されます。録音されていないとき聞き直しボタンを押すと「留守ゼロ件です」と音声で知らせます
- ・途中で止めるときは、もう一度聞き直しボタンを押します。

#### ●1件目から再生されます。

- ・タイムスタンプ機能により、用件が録音された時刻と曜日がわかります。用件の終わりで時刻と曜日が聞こえます。

#### ●最後の用件を再生するとテープが自動停止し、「終わりました。ピー」音が聞こえます → このまま留守番を続けます。

次はここから録音されます。

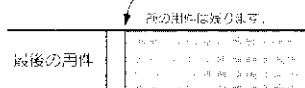

### ●用件再生中に電話がかかってきたら

子機1を取り上げ、お話しください。

### ●用件を聞き直すには(親機のみ)

用件再生中に、聞きたい用件と同じ数字のダイヤルボタンを押します。

飛ばし聞きや聞き直しに便利です。

(ダイレクト用件再生といい9件目まで可能)

# 留守番を解除するには

帰宅したときは、留守番を解除しておきます。

## 留守番を解除するには

### 1 留守/通録ボタンを押す

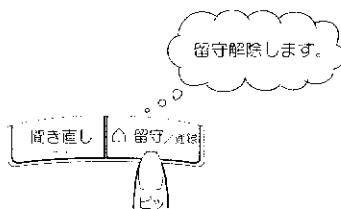
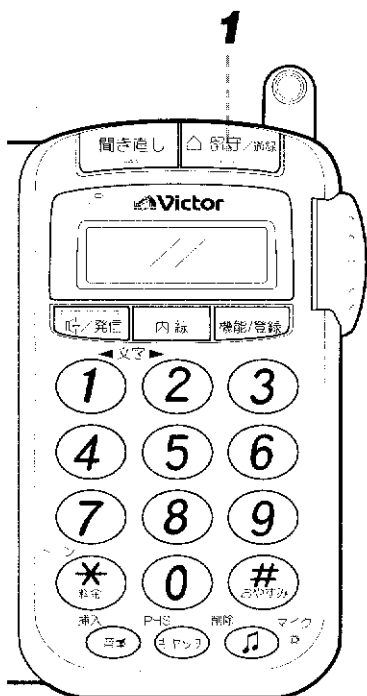

留守/通録ボタンのランプが消え、留守番が解除されます。

### ●留守中に用件が録音されていたときは

留守/通録ボタンを押すと「留守〇件です」が聞こえ、自動的に用件を再生し、終わると留守番を解除します。



液晶表示部には「ヨウケン〇ケン」が表示されています。聞き直しボタンを押すと1件目からもう一度聞くことができます。ただしダイレクト用件再生は再生中に限りできません。再生が終わると自動停止します。

# 新しい用件のみ録音するには

一度聞いた用件は消して、いつも新しい用件のみ録音することができます。

## 1・2



### いつも新しい用件のみ録音するには

(留守番に設定されたままで)

#### 1 留守/通録ボタンを押す

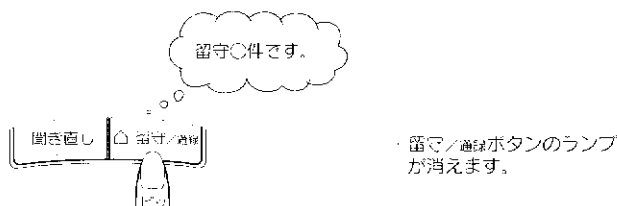

#### 2 もう一度留守/通録ボタンを押す

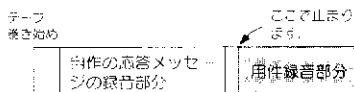
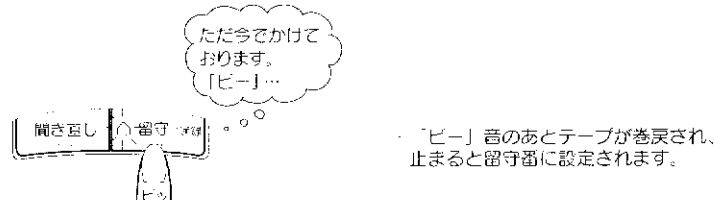

電話がかかってくると1件目の録音になります。

(お知らせ)

- 留守中の用件は、次の留守番電話の用件が録音されるまで消えずに残っています。

### ● 次の日の用件を続けて録音するには(アキュムレート録音といえます)

留守番を解除したあとも、前の用件に続けて録音できます。(「ヨウキンオン」が表示されているときのみ)

留守/通録ボタンを1秒以上押し続けて留守番に設定します。

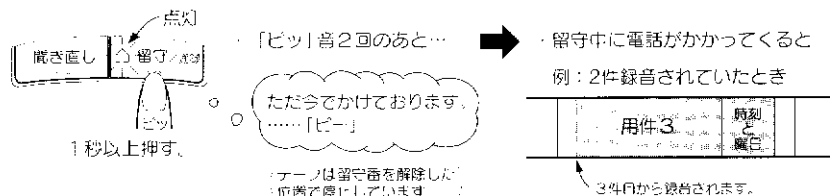

# おやすみ番にするには

呼出し音や応答メッセージなどの音を出さずに留守番ができます。

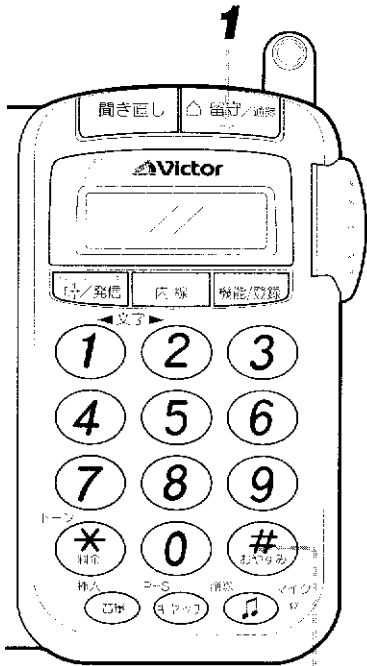

1

## おやすみ番にするには

子機1を親機に置いたまま…

### 1 留守番に設定する

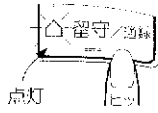

・ 応答メッセージのあと「ビー」が聞こえます。

「ビー」が聞こえたら

### 2 # ボタンを押す



・ 液晶表示部に「オヤスミ」が表示されます。

#### ●電話があっても

- ・ 呼び出し音
  - ・ 応答メッセージ
  - ・ 相手が話している用件は聞こえません。
- (これをおやすみ番といいます)

#### ●解除するとき

もう一度 # ボタンを押します。おやすみ番が解除され留守番を継続します。用件が録音されているときは、ダイヤルボタンまたは聞き直しボタンを押します。

2

# 着信同時録音にするには(内線の固定応答メッセージに設定してあるときのみ)

留守中の録音方式は、電話がつながったときから録音が始まる「着信同時録音」に変えられます。お買い上げ時は、応答メッセージ → 「ビー」音のあと録音が始まる状態の設定になっています。

1・3.1・4 2・3.2

## 着信同時録音に設定するには

子機1を親機に置いたまま

### 1 機能/登録ボタンを押す

### 2 くるくるダイヤルで「チャクシンドウジ」を選ぶ

### 3 機能/登録ボタンを押したあと、くるくるダイヤルで「セッテイ」を選ぶ

チャクシンドウジ  
セッテイ を選ぶ

・ くるくるダイヤルを回すことに「セッテイ」↔「カイジョ」が選ばれます。

### 4 機能/登録ボタンを押す

チャクシンドウジ  
セッテイ

設定します

・ 留守中に電話がつながると…

・ ここから録音開始  
ただきでかけております。…「ビー」  
応答メッセージ

#### ●解除するとき

手順3のときくるくるダイヤルで「カイジョ」を選びます。

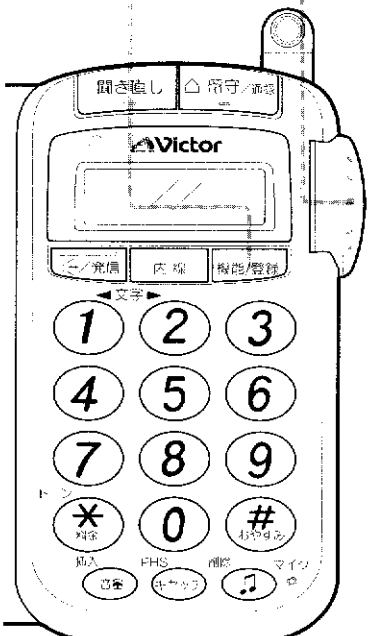

# 応答メッセージを録音するには

固定の応答メッセージを内蔵していますが、ご自分で応答メッセージを録音することもできます。長さは20秒以内です。

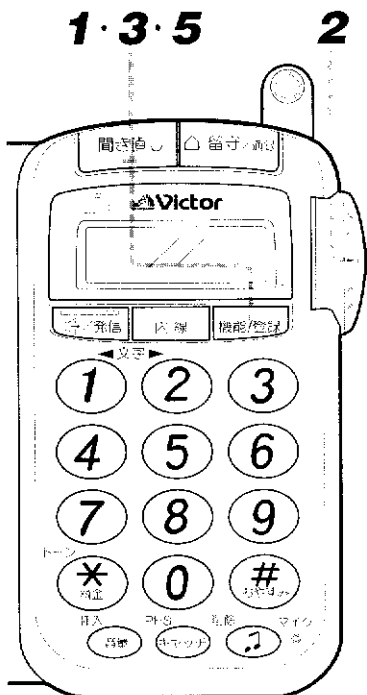

1・3・5

2

## 応答メッセージの録音 — 自作の応答メッセージの作りかた —

●テープを入れ…

### 1 機能/登録ボタンを押す

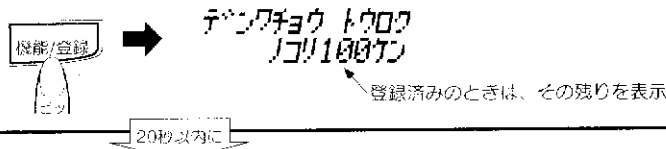

### 2 「アウトウロクオン」を選ぶ

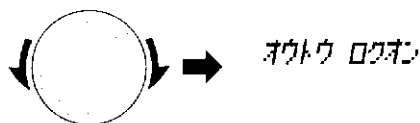

### 3 機能/登録ボタンを「ボン」と押す

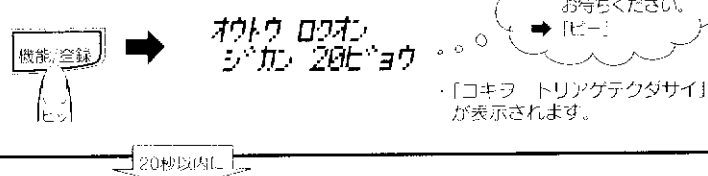

### 4 子機1を取り上げ「ピー」音のあと応答メッセージを話す

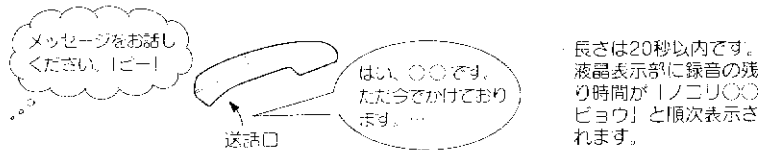

録音を途中でやめるときは

### 5 機能/登録ボタンを「ボン」と押す (20秒を超えると自動停止します)

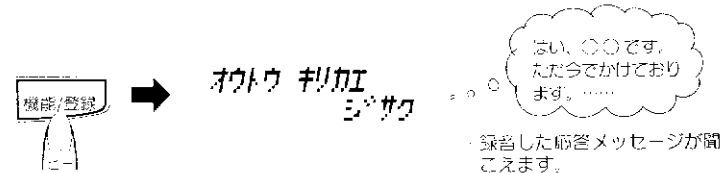

終わったら子機1を親機に置きます

### ●メッセージを変更するときは1~5の操作をやり直します。

(お知らせ)

- 自作の応答メッセージに設定してあると、着信同時録音はできません。「ピー」音のあからの録音になります。
- 自作の応答メッセージに設定してあると、応答メッセージのあとの「ピー」音が出るまで時間がかかります。
- 子機1が充電されていないときは、応答メッセージの録音はできません。

### 応答メッセージの例

- はい、〇〇です。ただ今かけております。「ピー」という音のあとにお名前と電話番号、ご用件をお話してください。

### ●応答メッセージを切替えるには

#### 1 機能/登録ボタンを押す

#### 2 くるくるダイヤルを回し「アウトウキリカエ」を選ぶ

#### 3 機能/登録ボタンを押したあと、くるくるダイヤルを回して選ぶ

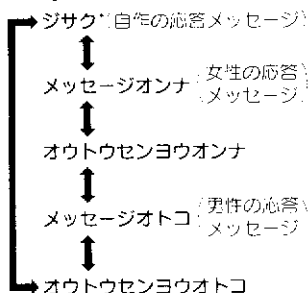

\*自作の応答メッセージを録音したときに限り表示されます。

#### 4 機能/登録ボタンを押す

- 選んだメッセージが聞こえます。

# 暗証番号の登録

暗証番号(4ケタの数字)を登録しておく、外出先の電話機からリモート操作で用件を聞くなどの操作ができます。



## 暗証番号の登録 任意の4ケタ数字を電話機に登録しておきます。

子機1を親機に置いたまま

### 1 機能/登録ボタンを押す



20秒以内に

### 2 「アンショウトウロク」を選ぶ

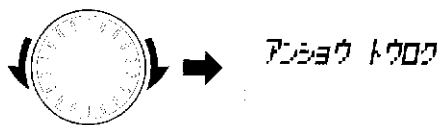

20秒以内に

### 3 機能/登録ボタンを「ボン」と押す

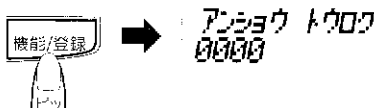

登録済みのときは、登録されている暗証番号が聞こえます。

20秒以内に

### 4 暗証番号を登録する

例：暗証番号を9876にするとき

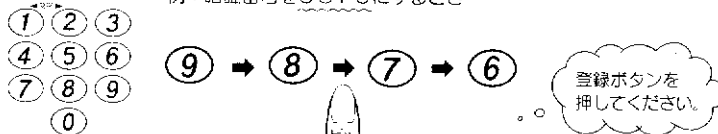

20秒以内に

### 5 機能/登録ボタンを「ボン」と押す

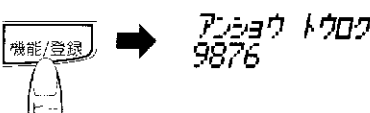

「ビー」音のあと音声で暗証番号が聞こえ、液晶表示部に表示されます。

### ●暗証番号の確認

上記1~3の操作をすると音声で暗証番号が聞こえ、液晶表示部で確認できます。

⋮

正しいときは、そのままにしておきます。

20秒経過すると「ビッ・ビッ・ビッ」音のあとモードが解除されます。

# かんたん留守設定(自動で留守録するには)

留守/通録ボタンを押さなくても、設定してある回数だけ呼び出し音が鳴ると自動で応答メッセージが応答し、留守録を開始します。

## 電話がかかってくる

### 1 設定してある回数だけ呼び出し音が鳴ると、つながって応答メッセージが応答する

お買い上げ時は  
呼び出し音15回(45秒)  
に設定してあります。

ただ今にかけております。  
「ピー」という音のあとに...

### 2 相手の用件を録音します ・以降留守録を継続します。

(お知らせ)

- 外出先からのリモート操作で留守番に設定することはできません。
- かんたん留守設定にたくないときは、下記の操作で「カイジョ」を選び設定してください。

## 留守番に設定される呼び出し音の回数を変えるには

1・3・1・4 2・3・2



子機1を親機に置いたまま

### 1 機能/登録ボタンを押す

### 2 くるくるダイヤルで「かんたん ルス」を選ぶ

### 3 機能/登録ボタンを「ボン」と押したあと、くるくるダイヤルを回して希望の回数を選ぶ

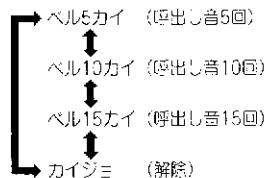

### 4 機能/登録ボタンを「ボン」と押す ・「カイジョ」を選ぶと、電話を切るまで呼び出し音が鳴ります。

# 外出先からリモート操作するには

プッシュホン（トーン信号の送れる電話機）を使って自宅にダイヤルすると、暗証番号（54）ページ参照）の入力でリモート操作ができます。

## 外出先からリモート操作するには（外線リモコン）

プッシュホンを使い

### 1 自宅にダイヤルする

① ② ③  
④ ⑤ ⑥  
⑦ ⑧ ⑨  
\* ⑩ #

トーン信号の送れる電話機も使えます。

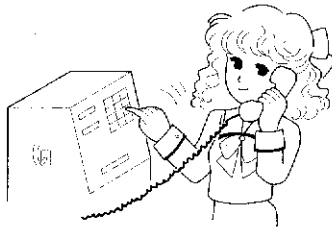

\* 4回目か鳴った時点で電話を切れば、通話料金を使わずに済みます。（トールセーバー）  
つながるまでの呼び出し音の回数を変えたとき（→ 48）ページ参照）は、呼び出し音8回でつながります。9回目か鳴ったときは、用件が録音されておられません。

### 2 呼び出し音3回\*でつながり応答メッセージが聞こえる

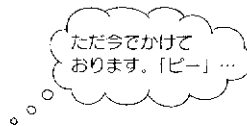

・4回目か鳴ったときは、用件が録音されておられません。電話を切ってください。（用件の有無を知るだけの場合は、ダイヤル回線の電話機も使えます）  
・自作の応答メッセージでお使いの場合は、用件数が増えることに用件録音開始の「ピー」音までに時間がかかります。このとき「しばらくお待ちください」と「メッセージをお話しくささい」が聞こえるようになります。

「ピー」音が終わったら...

### 3 暗証番号 → # を入力する

例：暗証番号9876のとき

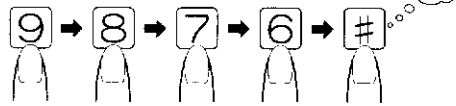

用件が録音されていると...

・正しい暗証番号を入力すると「ピー」音が返ってきます。  
・間違えると「ピー・ピー・ピー」音が聞こえます。（3回間違えると電話は切れます）

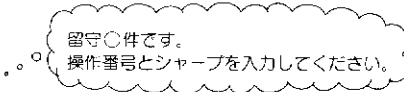

テープ巻戻し音（ピッ・ピッ...）のあと用件が自動再生されます。終わると「終わりました。ピー」が聞こえます。

再生中または停止中に

### 4 リモート操作できます

こんなことができます	使用するダイヤルボタン
用件の聞き直し（1件目より）「留守○件です」が聞こえます。	① → #
用件の聞き直し（用件再生中）：再生中の用件の最初に戻ります。	② → #
用件の早送り（用件再生中）：次の用件の最初に早送りされます。	③ → #
用件再生の停止	④ → #

↳ 57）ページへつづく



## 4 リモート操作できます

こんなことができます	使用するダイヤルボタン
<p>応答メッセージの録音 (20秒以内)</p> <p>「もう一度、操作番号とシャープを入力してください。が聞こえたら <b>5</b> → <b>#</b> を押す。</p> <p>「メッセージをお話してください。ピー」が聞こえたら、送話口に向かって応答メッセージを話します。</p> <p>・19秒以下で録音をやめるとき 応答メッセージが聞こえます。</p>	<p><b>5</b> → <b>#</b></p> <p><b>4</b></p>
<p>用件のクリア</p> <p>「用件をクリアします。もう一度、操作番号とシャープを入力してください」が聞こえたら <b>6</b> → <b>#</b> を押す。</p>	<p><b>6</b> → <b>#</b></p>
<p>転送先の変更</p> <p>転送先の番号を聞き終えたら 新しい転送先の電話番号 → <b>#</b> 変更した番号が聞こえます。</p>	<p><b>7</b> → <b>0</b> → <b>#</b></p> <p>新しい電話番号 → <b>#</b></p>
<p>転送モードに設定</p> <p>「転送を設定します」が聞こえます。</p> <p>・転送先が登録されていないときは… 「<b>7</b> → <b>0</b> → <b>#</b> 入力してください」が聞こえたら <b>7</b> → <b>0</b> → <b>#</b> → 転送先の電話番号 → <b>#</b> 登録した番号が聞こえます。</p>	<p>電話機・ポケットベルのとき <b>8</b> → <b>0</b> → <b>#</b></p> <p>PHS・携帯電話のとき <b>8</b> → <b>1</b> → <b>#</b></p> <p><b>7</b> → <b>0</b> → <b>#</b> → 転送先の電話番号 → <b>#</b></p>
<p>転送モードを解除</p> <p>「転送を解除します」が聞こえます。</p>	<p><b>9</b> → <b>0</b> → <b>#</b></p>

### <お知らせ>

- 外出するときは、75ページの「リモート操作カード」を切り取って持っていくと便利です。

- 終わったら受話器を置きます。

# 留守中の用件を転送するには

留守中に用件が録音されると、登録した転送先（電話機またはポケットベル\*）に知らせてくれます。32ケタまでの電話番号が登録できます。

1・3・5

2

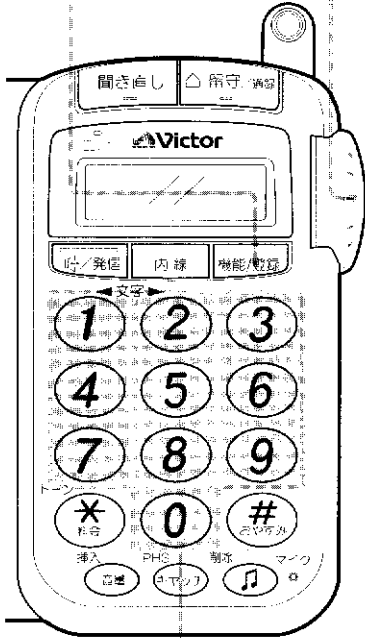

## 転送先の登録（電話機またはポケットベルのとき）

●外出先の電話番号の登録（子機1を親機に置いたまま）

### 1 機能/登録ボタンを押す



20秒以内に

### 2 「テンソウサキ トウロク」を選ぶ

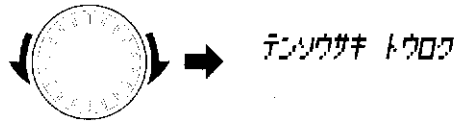

20秒以内に

### 3 機能/登録ボタンを「ボン」と押す

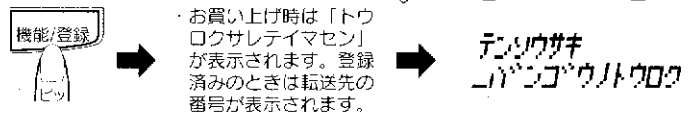

20秒以内に

### 4 外出先の電話番号を登録する

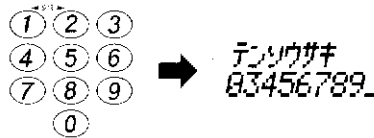

外出先の電話番号

20秒以内に

普通のポケットベルの場合は、外出先の電話番号の代わりにポケットベルの番号を登録してください。携帯電話やPHSの場合もその番号を登録してください。

### ●転送先を変えるには

1~5の操作をやり直すと変更できます。

- \* ポケットベルは、サービス会社との契約が必要です。
- 使い方について詳しくは、サービス会社にお問い合わせください。

### 5 機能/登録ボタンを「ボン」と押す

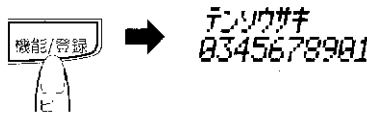

03-456-... です。

● 転送先が液晶表示され音声で聞えます。

●このあと60ページを参照し、留守転送を設定してください。

●転送先を取消するには

上記3の操作のあと機能/登録ボタンを2回押します。1回押すと「クリアシマス ヨロシイデスカ?」が表示されます。もう一度押すと取り消されます。

転送先をディスプレイポケットベルにすることもできます。登録すると前の転送先は取り消されます。



## 転送先の登録 (ディスプレイポケットベルのとき)

NTT移动通信のディスプレイポケットベルの登録 (子機1を親機に置いたまま)

### 1 機能/登録ボタンを押す



20秒以内に

### 2 「テンソウサキトウロク」を選ぶ

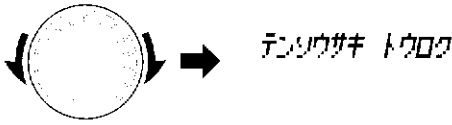

20秒以内に

### 3 機能/登録ボタンを「ボン」と押す

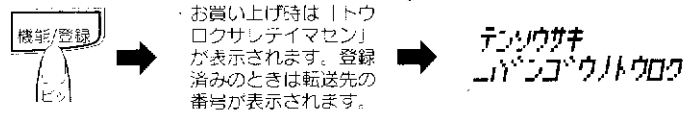

20秒以内に

### 4 ディスプレイポケットベルを登録する

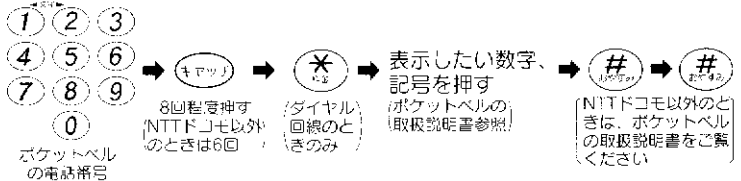

20秒以内に

### 5 機能/登録ボタンを「ボン」と押す

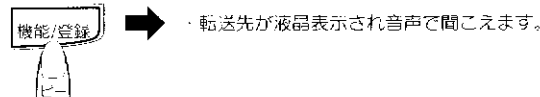

(お知らせ)

- キャッチボタンを8回押すのは…ディスプレイポケットベルの交換機が、データを受け取るための間 (1回押すと約4秒:ポーズといいます) を必要とするためです。

転送先を変えるには

- 1~5の操作をやり直すと変更できます。
- 転送先の登録は1件のみできます。

- このあと60ページを参照し、留守転送を設定してください。

- 転送先を取り消すには

上記3の操作のあと機能/登録ボタンを2回押します。1回押すと「クリアシマス ヨロシイデスカ?」が表示されます。もう一度押すと取り消されます。

# 留守中の用件を転送するには (つづき)

転送先を登録したら留守転送（転送モード）を設定し、留守番に設定しておきます。

1・3.1・4 5 2・3.2

## 転送モードに設定するには

子機1を親機に置いたまま

### 1 機能/登録ボタンを押す

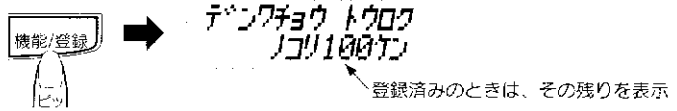

20秒以内に

### 2 「ルステンソウ」を選ぶ

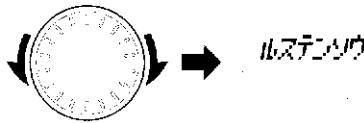

20秒以内に

### 3 機能/登録ボタン → くるくるダイヤルで転送先を選ぶ

- 電話機・ポケットベルのとき … 「セッテイ：リトライ ナシ」
- PHS・携帯電話のとき … 「セッテイ：リトライ アリ」

例：電話機・ポケットベルのとき

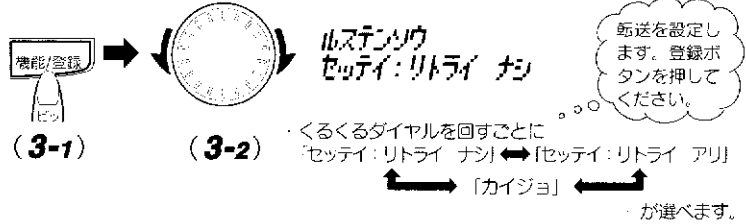

20秒以内に

### 4 機能/登録ボタンを「ボン」と押す

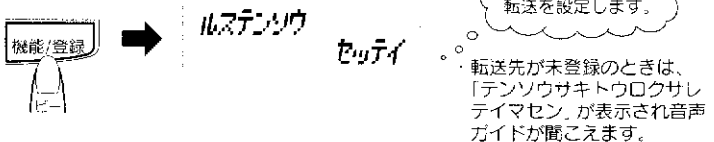

### ● 転送モードを解除するには

右記の3の操作のときくるくるダイヤルで「カイジョ」を選び、機能/登録ボタンを押します。

### 5 留守/通録ボタンを押す



・「応答メッセージ → ビー」音が聞こえます。  
 → テープが自動的に走行し、留守番に設定されます。  
 留守中に用件が録音されると、転送先に転送されます。  
 これを留守録転送といいます。

外出先(またはポケットベル)に転送されてきたら、プッシュホン(トーン信号の送れる電話機)を使って暗証番号を入力すると用件を聞くことができます。あらかじめ暗証番号を登録しておいてください(➡54ページ参照)。

### 転送されてきた用件を聞くには

転送先がプッシュホンのとき

#### 1 呼出し音が鳴ったら受話器を取り上げる

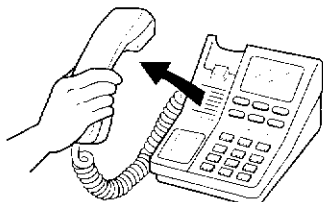

暗証番号  
入力してください。

「暗証番号…」が聞こえ転送されてきたことがわかります。

#### 2 暗証番号➡[#] ボタンを押す

例：暗証番号9876のとき

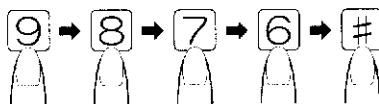

ピー

正しい暗証番号を入力すると「ピー」音が返ってきます。  
受話器を取り上げてから50秒以内に入力してください。

「操作番号とシャープ  
を入力してください」  
が聞こえたら…

#### 3 ダイヤルボタン1➡[#]を押す

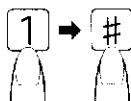

留守○作です

のあと用件が聞こえます。  
終わると「終わりました。ピー」が聞こえます。

#### ご注意

- 暗証番号を50秒以内に入力しないと、電話は切れます。
- 暗証番号を3回間違えると、電話が切れます。
- ダイヤルインサービスや構内交換機設備(PBX)を利用されている場合、留守番転送機能が使えないことがあります。



●終わったら受話器を置きます

●転送先がポケットベルのとき

ポケットベルが鳴ったら、近くのプッシュホンを使って自宅にダイヤルし用件を聞きます。操作は上記2.3と同じです。

### リトライ(かけ直し)について - PHSまたは携帯電話の場合のみ -

1 留守録が終わると「転送先の登録」で登録したPHS(または携帯電話)の番号に転送します

2 転送先の相手から外線リモコンで応答がないとき、約30分後に再度PHS(または携帯電話)の番号に発信します(最大3回まで)

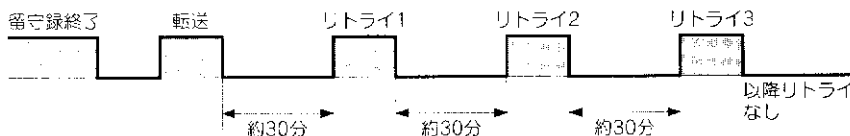

リトライ待ちの途中で留守録が入ったときは、新たに転送を行い応答がないときはそこから約30分後に最大3回リトライします。

# PHS\*の電話をうけるには

- PHSの電波が窓際に届きさえすれば、窓際に置いたPHS電話機と本機を専用の接続コードでつないでおくことにより、PHSにかかってきた電話を本機でとることができます (PHSエリア拡張機能といいます)。またTN-PZ5の場合、PHS発信もできます。

## 接続のしかた



**TN-PZ5 (別売り)**  
 適合するPHS  
 TN-PZ3/TN-PZ110/TN-PZ210  
 TN-PZ5  
 1997年7月現在

ヘッドホン(イヤホン)  
 マイク端子へ  
 (φ2.5)

細い方の  
 プラグ

ふたを開けてから  
 差し込みます。

接続コード  
**TF-RC1J**  
 (別売り)

TN-DJ3/TN-DJ7

太い方の  
 プラグ

PHS端子へ  
 (φ3.5)

	TN-PZ5	TN-PZ3 TN-PZ110 TN-PZ210
PHSへの 電話をうける	○	○
PHSへの電話を 留守録する	○	○
PHS発信する (PHSを通して 電話をかける)	○	×

## ● 通話中にできること

- ・ 親機のスピーカーホン通話
- ・ 子機2のスピーカーホン通話
- ・ 保留メロディーの送出
- ・ 保留中の内線通話

## (お知らせ)

- 用件の留守録中は、**PHS着信**を受けつけません。ただし呼出し音は鳴りますので、通話したいときは**PHS**の接続コードを外してください。
- 電話回線を接続しないで (**NTTと契約しないで**) **PHS**のみ接続したときは、本機で留守録の転送はできません。
- **TN-PZ5**が留守録に設定されているときは、トランシーバーや内線通話で相手が話し終わっても2分間留守録を継続します。
- 本機と**TN-PZ5**の両方とも留守番に設定すると、留守録が正しく動作しません。**TN-PZ5**は留守番に設定しないでください。

\* PHSとは：パーソナル ハンディ ホン システム  
 Personal Handy phone Systemの略称です。

PHSの呼出しがあると、親機と子機の呼出し音が鳴ります。

## PHSへの電話をうけるには

子機1 ぞうけるには

- 電話がかかってくると



- ・呼出し音(PHS着信専用)が鳴り、
- ・「PHS 着信」が液晶表示されます。

**1** 子機1を親機から取り上げる



- ・液晶表示部に「PHS」表示と取り上げからの時間が表示されます。

- 通話が終わったら

**2** 子機1を親機に置く

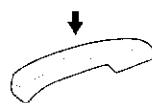

- PHS通話中に本機へ電話がかかってきたら

- ・受話口\*から呼出し音が聞こえます。



を2回押す



- ・PHS通話から外線の人との通話になります。PHS通話は切れます。

(\*スピーカーホン通話中は、スピーカーから呼出し音が聞こえます)

また外線や内線通話中にPHS着信があったときも、外線ボタンを2回押します。

- 本機が留守番に設定してあると

本機で留守録することができます。

かんたん留守設定になっていると、設定してある回数だけ呼出し音が鳴ると応答メッセージが応答し、留守録を開始します。

<お知らせ>

- PHSが自動応答に設定されていると、正しく動作しません。解除しておいてください。自動応答についてはPHSの取扱説明書をご覧ください。

# 接続したPHSを通して電話をかけるには

TN-PZ5の場合、PHS発信ができます。

## PHS発信するには

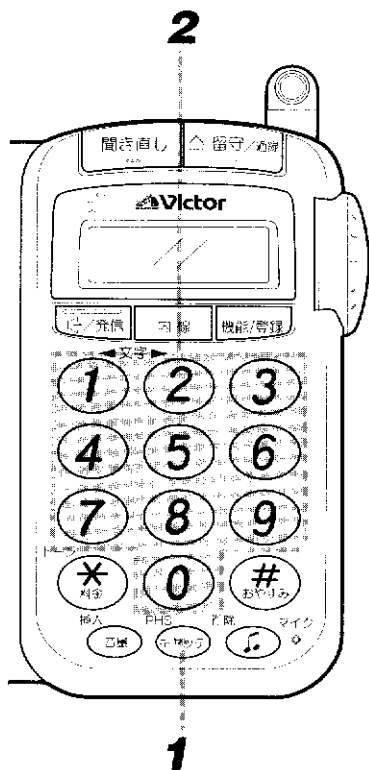

**親機** でかけるには

### 1 PHSボタンを押す

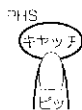

**子機1** でかけるには  
(待ち受け状態のときのみ)

### 1 キャッチボタンを押す



### 2 電話番号をダイヤルする

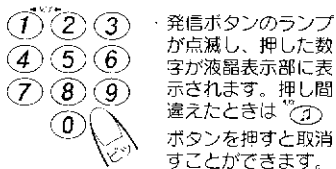

・らくらく電話帳に登録されているときは、くるくるダイヤルで相手を選びます。

### 2 電話番号をダイヤルする



・外線ボタンのランプが点滅します。

### 3 子機1を親機から取り上げる



・相手の電話番号が自動発信されます。液晶表示部に子機1を上げてからの時間と電話番号が表示されます。

### 3 外線ボタンを押す

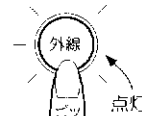

・相手の番号が自動発信されます。押した数字は親機に液晶表示されます。

### ●通話が終わったら

子機1を親機に置く。または外線ボタンを押します。➡待受け状態になります。

#### ●注意

●TN-PZ5のモデムの設定を「セッテイ ON」にしないとPHS発信はできません。モデムの設定については、TN-PZ5の取扱説明書をご覧ください。



# 別売りの子機が増設できます

## 子機が増設できます

増設できる子機の型名：TN-C7

### ●台数は…

増設できる子機は

TN-DJ3：3台（子機2～子機4）

TN-DJ7：2台（子機3～子機4）

### ●お求めは…

お買い上げの販売店でお求めください。

### ●ご使用の前に識別番号（IDコード）の登録が必要です

登録には、増設子機の他に親機を使います。

詳しくは、お買い上げの販売店にお問い合わせください。

### ●使いかたは

本機の取扱説明書と増設子機の取扱説明書をご覧ください。

### 子機を増設すると

- ・子機から子機へ電話を転送することができます。（メッセージ転送）
- ・親機から子機を指定して内線通話ができます。
- ・増設子機は、使用中にダイヤルボタンのランプが点灯します。（25秒以上何もしないと消灯します）
- ・配置・配線は、付属の子機と同じです。

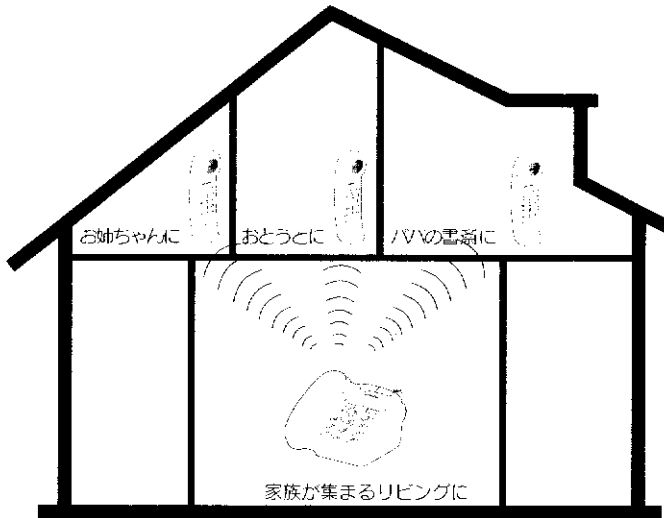

### ご注意

- 増設子機を充電器から取り上げたときは、25秒以内にダイヤルボタンを押してください。（25秒以上何もしないと「ピッ・ピッ…」音のあと切れて待受け状態になります）

# 別の子機で通話をとり直すには (子機間1人転送)

外線の人との通話を別の子機へ1人で転送することができます。

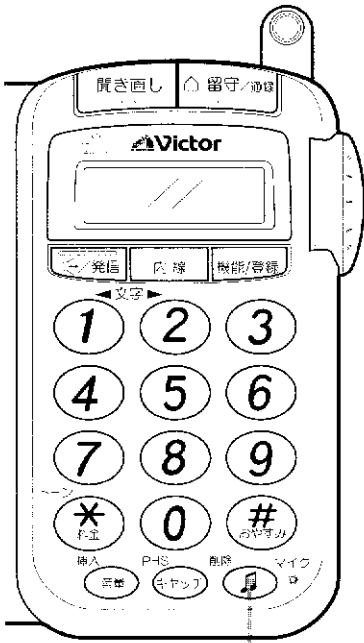

1

●子機2または増設子機

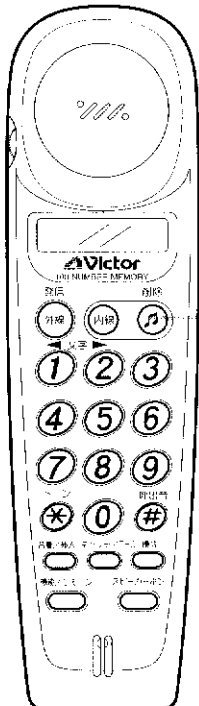

1

## 1人転送 別の子機で通話をとり直すには

●例：子機1での通話を子機2でとり直す  
通話中に

1 ♪(保留)ボタンを押す



親機するとき

子機1するとき

・通話相手には保留メロディーが送られます。(保留転送)

●例：子機2での通話を子機1でとり直す  
通話中に

1 ♪(保留)ボタンを押す



・通話相手には保留メロディーが送られます。(保留転送)  
・外線ボタンが点滅になります。

2 子機1を親機に置く

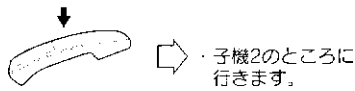

・子機2のところへ  
行きます。

2 子機2を充電器に置く

・または外線ボタン  
を押します。

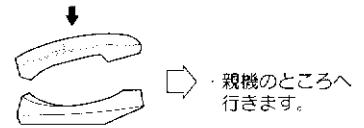

・親機のところへ  
行きます。

3 子機2を充電器から取り上げる

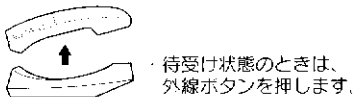

・待受け状態のときは、  
外線ボタンを押します。

3 子機1を取り上げる

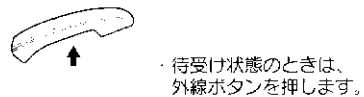

・待受け状態のときは、  
外線ボタンを押します。

●保留が自動的に解除され、外線の人とお話できます。

●秘話機能について

子機1で外線の人と通話中は、子機2または増設子機で聞くことはできません。  
また子機2または増設子機で外線の人と通話中のときも、子機1で聞くことはできません。  
プライバシーが守られます。

<お知らせ>

●子機2 (TN-C7) の使いかたはTN-C7の取扱説明書もご覧ください。

# 子機から子機へ転送するには(外線転送)

子機が増設してあると、外線の人との通話を子機間でメッセージ転送できます。

メッセージは **最長20秒間** ですが、**相互に会話することはできません。**

## メッセージ転送するには

●例：子機1から子機2へ転送するには  
通話中に

**1** 子機1の内線ボタンを押す

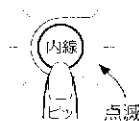

20秒以内に

**2** ダイヤルボタン②を押す(転送したい子機の番号です)



子機2は

●呼出し音が鳴ったら充電器から取り上げる

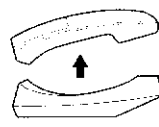

・待受け状態のときは



・呼出し音(ビロビロ...)がとまります。

呼出し音がとまったら

**3** 子機2にメッセージを伝える

○○さんから電話よ  
そちらでとってネ

20秒以内です。

一方的に伝えるだけで子機2との会話はできません。

メッセージを伝えたら

**4** 子機1を親機に置く

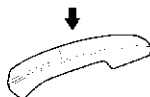

・または、外線ボタン  
を押します。

→ 待受け状態  
になります。

●子機2と外線の人との通話になります

●転送相手が出ないときは

もう一度内線ボタンを押します。  
外線の人との通話に戻ります。

# お先にコール予約を使うには (子機2または増設子機のみ)

●子機2または増設子機

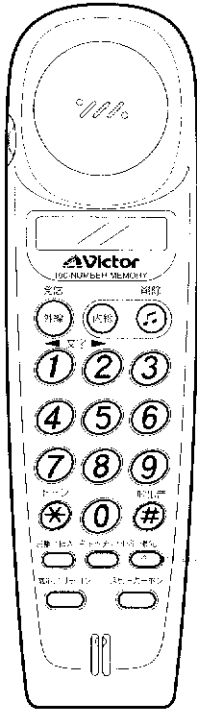

●子機2または増設子機

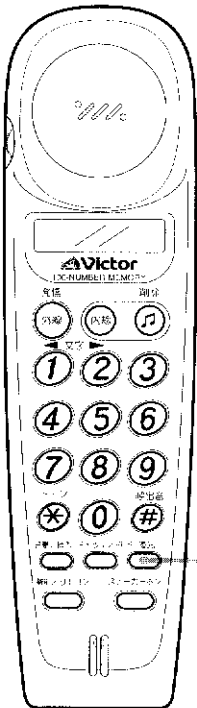

夜中の電話などを、他の人に気づかれずにとりたいたときは、優先着信の予約をしておくと便利です。予約した子機の呼び出し音が優先して鳴ります。

## 優先着信の予約 (例：子機2の場合)

### 1 子機2を取り上げ、優先ボタンを「ボン」と押す



液晶表示部に「ヨヤクチュウ」が表示されます。

- ・「ビー」音が返ってくると設定されます。
- ・充電器に置くかまたは待受け状態のままにしておきます。
- （電話がかかってくる前に電話をかけたか内線通話をする、優先着信の予約は解除されます）

電話がかかってくると...

### ●子機2の呼び出し音が7回まで優先して鳴ります

(使用状態によって呼び出し音の回数は異なります)

- ・充電器に置いてあるとき
- ・待受け状態のとき

### 2 子機2を取り上げてお話しします



### ●7回鳴っても出ないときは、親機・子機とも呼び出し音が鳴ります。

### ●通話が終了すると

予約機能を使った通話が終わると、自動的に解除されます。

親機がスピーカーホン通話中、子機2で次に電話をかけたいときは、優先使用の予約をしておくと便利です。通話終了を「ピッ・ピッ」音で知らせてくれます。

## 優先使用の予約 (例：子機2の場合)

親機でスピーカーホン通話中に

### 1 子機2を充電器から取り上げる



「ピッ・ピッ・ピッ」音のあと切れます。待受け状態のときもそのまま取り上げます。

(お知らせ)

- 子機1で通話中は、優先使用の予約はできません。

### 2 優先ボタンを2秒以上押す



液晶表示部に「ヨヤクチュウ」が表示されます。

- ・「ピッ」音が返ってくると設定されます。
- ・充電器に置くかまたは待受け状態のままにしておきます。

・2秒以上押す。

通話終了音(ピッ・ピッ)が鳴ったら

### 3 子機2を取り上げダイヤルする

#### ●通話終了音は、自動的にとまります。

液晶表示部に「シヨウ カノウ」と表示されます。

#### ご注意

- お先にコール予約は、子機1台のみの予約しかできません。

# モーニングコールの使いかた (子機2または増設子機のみ)

子機2または増設子機に「おめざめの時刻」を設定しておくと、モーニングコールすることができます。現在時刻は正しく合わせておいてください。

●子機2または増設子機

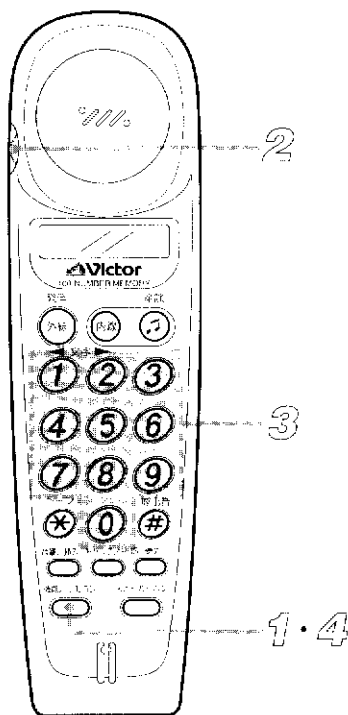

## モーニングコールの使いかた (例：子機2の場合)

1 子機2を取り上げ、機能/リモコンボタンを押す



20秒以内に

2 くるくるダイヤルボタンを回して「モーニングセットイ」を選びクリックする

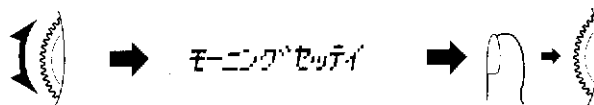

押してクリックする。または機能/リモコンボタンを押す。

20秒以内に

3 ダイヤルボタンでおめざめの時刻を設定する (24時間表示)  
例：午前6時30分におめざめになるとき

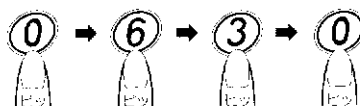

4ケタで入力します。

20秒以内に

4 機能/リモコンボタンを押す



・設定した時刻が表示され「モーニングコール」の表示に変わります。  
・内線ボタンのランプが点滅します。

・充電器に戻すかまたは待受け状態にしておきます。

●おめざめの時刻になると約3分間「ピッ・ピッ・ピッ」音が鳴ります  
充電器から取り上げる (待受け状態のときはダイヤルボタンのいずれかを押す) と途中で止められます。

●次の日もモーニングコールを使うには  
1～4の操作で、おめざめの時刻を再設定してください。











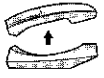





●取消しは  
1→2→4の操作をすると取消されます。

# その他の内線操作 (子機が増設してあるとき)

























子機が増設してあるときも内線通話、外線転送ができます。

## 子機が増設してあるときの内線操作

### 子機 → 親機 への内線操作

	操 作	
内 線 通 話	        	<p>・呼出し音が鳴ったら</p> <p>内線通話 (用件を話す)</p>
外 線 転 送	<p>外線の人と通話中に</p>        <p>電話をまわす ことを伝える</p> 	<p>・呼出し音が鳴ったら</p> <p>電話をまわす ことを伝える</p>

### 親機 → 子機 への内線操作

	操 作	
内 線 通 話	           	<p>・呼出し音が鳴ったら</p> <p>内線通話 (用件を話す)</p>
外 線 転 送	<p>外線の人と通話中に</p>             <p>電話をまわす ことを伝える</p> 	<p>・呼出し音が鳴ったら</p> <p>電話をまわす ことを伝える</p>

● 親機の内線ボタンのあとダイヤルボタンを押すと、次のように呼び出せます。

- ① ➡ 子機1の呼出し
- ② ➡ 子機2の呼出し
- ③ ➡ 子機3の呼出し
- ④ ➡ 子機4の呼出し
- ★ ➡ 一斉呼出し

# お手入れのしかた

## 親機、子機のお手入れ

親機や子機が汚れたら、柔らかい布で**からぶき**してください。汚れがひどいときは水で布をしめらすか、中性洗剤を少し布につけてぶき、あとは**からぶき**してください。

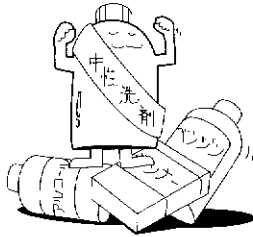

## デッキ部のヘッドのお手入れ

2か月に一度の割合でヘッドやピンチローラー、キャブスタンを清掃してください。市販のクリーニングキット（綿棒とクリーニング液）をお使いになると便利です。

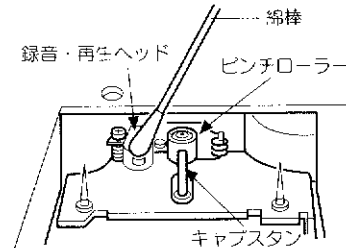

### ご注意

- シンナーやベンジン、アルコールなどの化学薬品でふいたり、殺虫剤をかけないでください。キャビネットが変色したり表面の仕上げをいためることがあります。

- テープを再生したとき、次のような症状はヘッドの汚れが原因です。
  - ・音が途切れる。
  - ・音がこもる。
  - ・音が小さい。

ソニーのオーディオ機器は、常に最先端の技術と品質を追求し、世界中の音楽愛好家から愛されています。



# こんなときは

—おや？故障かな？と思ったら……  
修理を依頼される前にちょっとお確かめください—

こんなときは		こうなっていないですか	どうしてですか	参照ページ
電 話 機 能	勝手に液晶表示が変わる。	・背面のダイヤルモード切替スイッチが「10」の位置のとき、電源が切れたあと再び電源を入れたとき。	・機能/登録ボタンを押しながら♪(保留)ボタンを「ピッ」音が出るまで押す。	16
	操作ができない。	・電源アダプターがはずれている。	・家庭用コンセントにしっかり差し込む。	12
		・充電器用の電源アダプターを親機に使っている。(TN-DJ7の場合)	・親機には大きい方の電源アダプターを使う	12
	電話がかかけられない。	・背面のダイヤルモード切替スイッチが電話回線と合っていない。	・プッシュホン回線⇒「トーン」側 ダイヤル回線⇒「20」又は「10」 PPS側に	16
	呼出し音が聞こえない。	・呼出し音量が「切」に設定されている(親機)。	・「小」「中」または「大」に合わせる。	19
		・呼出し音が鳴らなくしてある(子機)。	・外線ボタンのランプを消したあと ☎ ボタンを2秒以上押す。 ⇒「ピッ」音が鳴ります。	19
		・子機が優先着信に設定してある。 (子機2または増設した子機の場合のみ)	・子機が7回優先して鳴ったあと両方とも鳴ります。	68
	子機で通話中に雑音(ザーッ音)が入る。	・親機と離れすぎている。	・親機に近づいて通話する。	・
		・テレビやOA機器など雑音を発生する機器の近くで使っている。	・雑音を発生する機器から離れて使う。	・
		・親機と鉄筋コンクリートなどでさえぎられている。	・親機との見通しがよい所で使う。	6
相手の声が途切れる。 (スピーカーホン利用時)	・相手と一緒に話したため。	・相手の話が終わってからこちらが話すようにする。	28	
子機の着信・充電ランプが点灯しない(初回のみ)。	・電池パックが完全に放電していて充電容量がなくなっているため。	・約5分以上充電すると、点灯に変わります。	14	



こんなときは		こうなっていませんか	こうしてください	参照ページ
電話機能	子機が充電できない。	・電池パックが交換時期(約2年)になっている。	・販売店で新しい電池パック(BN-R24)をお求めください。	15
		・電源アダプターがはずれている。	・家庭用コンセントにしっかり差し込む。	14
	増設子機で通話中に、途中で切れてしまう。	・並列接続の電話機でとった電話をそのまま増設子機でとり直したため。	・充電器から取り上げ、  ボタンを押してから話す。	・
留守番機能	留守中の用件が録音できない。	・マイクロカセットテープが入っていない。 ・用件がテープの巻き終わりまで録音されている。	・応答専用の留守番になります。テープを入れるかまたは用件を全て聞いてから留守番に設定し直す。	47
		・停電中のため。	・停電中は留守番動作しません。	・
外線リモート機能	外出先からリモート操作ができない。	・トーン信号(ビッポッパツ)が出せる電話機を使っていない。	・プッシュホンを使う。	56
		・暗証番号が間違っている。	・正しい暗証番号を入力する。	56
		・暗証番号が登録されていない。	・暗証番号を登録する。	54
	知らない間に留守番に設定されている。	・呼出し音が45秒以上続いたため。 (お買い上げ時は、呼出し音15回で留守番に設定されます。)	・留守番には設定されないモード(「カイジョ」を選ぶ)にする。	55

●上記の処置をしても正しく動作しないときは……

親機背面のリセットボタンを押してください。

正しくリセットできると「ピー」音が聞こえます。

この場合、次の登録内容は取り消されます。

- ・再ダイヤル(親機のみ)
- ・自作の応答メッセージ

また次の登録内容は初期設定に戻ります。

- ・かんたん留守番設定
- ・暗証番号

もう一度設定し直してください。

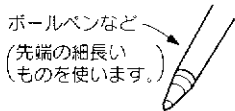

リセット

**ご注意**

●本機は容易に開けられない構造になっています。むやみに中を開けて改造すると、電波法にふれますのでご注意ください。また改造した場合、修理はお引き受けできません。

# 保証とアフターサービス (必ずお読みください)

## 保証書 (別添)

保証書は、お買い上げの販売店よりお受け取りください。「お買い上げ日・販売店名」等の記入をお確かめのうえ、記載内容をよくお読みの後、大切に保管してください。

### 保証期間

お買い上げの日から1年間

## 補修用性能部品の最低保有期間

コードレス留守番電話機の補修用性能部品の最低保有期間は、製造打切り後8年です。

補修用性能部品とは、その製品の機能を維持するために必要な部品です。

## 修理に関するご相談やご不明な点は

修理に関するご相談やご不明な点は、お買い上げの販売店または **78** ページの「ビクターサービス窓口案内」をご覧ください。

## 修理を依頼されるときは

## 出張修理

**72** ~ **73** ページの「こんなときは」に従ってご確認ください。それでも異常のあるときは、使用を中止し、お買い上げの販売店またはビクターサービス窓口にて修理をご依頼ください。

### 保証期間中は

修理に際しましては保証書をご提示ください。保証書の規定に従って販売店が修理させていただきます。

### 保証期間が過ぎているときは

修理すれば使用できる場合には、お客様のご要望により修理させていただきます。

### ご連絡していただきたい内容

品名	コードレス留守番電話機
型名	TN-DJ3/TN-DJ7
お買い上げ日	年 月 日
故障の状況	できるだけ具体的に
ご住所	付近の目印等も併せてお知らせください。
お名前	
電話番号	
訪問ご希望日	

### 修理料金の仕組み

技術料	故障した製品を正常に修復するための料金です。技術者の人件費、技術教育費、測定機器等設備費、一般管理費等が含まれています。
+	
部品代	修理に使用した部品代金です。その他修理に付帯する部材等を含む場合もあります。
+	
出張料	製品のある場所へ技術者を派遣するための費用です。別途、駐車料金をいただく場合があります。

便利メモ	お買い上げ店名	☎ ( ) -
------	---------	---------

最寄りのビクターサービス窓口	☎ ( ) -
----------------	---------

# 操作早見表 (親機)

## 早見表の見かた

相手の電話番号をダイヤルする	子機1を取り上げる	子機1を置く	表示のボタンを押す

操 作	手 順	参照ページ
電話をかける	 電話番号を確かめたら 終わったら	留守番に設定してあるときは、先に子機1を取り上げてかけます。 <b>26</b>
相手に待ってもらい(保留)	通話中に 再びお話しするとき 保留中に子機1を親機に置いたときは、取り上げるだけで保留が解除されます。	<b>30</b>
登録する	→  →  → <b>2</b> (最大12文字、まで入力可能) → →  (最大18ケタ、まで入力可能) →	<b>32</b>
電話をかける	(50音順に液晶表示) 電話番号を確かめたら 終わったら	<b>34</b>
かけ直すには(再ダイヤル)	(再ダイヤル1から表示されます) 電話番号を確かめたら 終わったら	<b>37</b>

### 外出先からリモート操作

#### 1 ブッシュホンを使って自宅にダイヤルする

・4回目が鳴ったときは用件が登録されていません

#### 2 「応答メッセージ→ピー」が聞こえたら暗証番号と[5]を押す

□□□□ → **5** (ピー音が聞こえてきます)

・4ケタの暗証番号  
・用件が登録されているか  
・留守モードで、留守番号とシークを  
入力してください(「ピッチセッ」の  
あと用件が自動再生されます)

#### 3 再生中または停止中に次の操作ができます

- ダイヤルボタン
- 用件の聞き直し : **1** → **#**
  - 用件の聞き直し(再生中) : **2** → **#**
  - 用件の早送り(再生中) : **3** → **#**
  - 用件再生の停止 : **4** → **#**

右側に「つづく」

#### 応答メッセージの録音(応答) : **5** → **#**

「もし一度、留守番号をシークを  
してください。方便ですか」**5** → **#**  
「メッセージをお話してください。ピー」  
が聞こえたら、送話口に向かって応答  
メッセージをお話します。  
・15秒以下で録音をやめるとき  
応答メッセージが聞こえます。

#### 用件のクリア : **6** → **#**

「もし一度、操作番号が1が聞こえ  
たら、もう一度 **6** → **#**

#### 転送先の変更 : **7** → **0** → **#**

転送先の電話番号を履き替えた  
新しい転送先の  
暗証番号 → **#**

#### 転送モードに設定 : **8** → **0** → **#**

(留守機・ホウベルのとき)

#### **8** → **1** → **#**

(PHS・携帯電話のとき)

「転送を設定します」が聞こえます。  
・転送先が登録されていないときは  
「**0** → **0** → **#**」入力してください」が  
聞こえます。

#### **7** → **0** → **#** : 転送先の電話番号

#### 転送モードを解除 : **9** → **0** → **#**

転送を解除します。が聞こえます。



# 主な仕様

※本機の仕様および外観は、改善のため予告なく変更することがあります。

項目	親機 (TN-BDJ3)	子機 1 (TN-C3)
外形寸法	幅152 × 高さ122 × 奥行154 mm (アンテナ含まず)	幅48 × 高さ176 × 奥行45 mm
質量	約700 g (電源アダプター含まず)	約167 g (BN-R24含む)
消費電力	7.2 W (最大)	—
電源	AC100V、50/60Hz (AA-R907使用)	DC2.4V (BN-R24 充電式電池使用)
充電時間	—	約9時間 (フル充電)
使用可能時間 (フル充電時)	—	通話時 : 約10時間 待受け時 : 約210時間
使用回線	電話回線	
ダイヤル形式	押しボタン式ダイヤル (パルス/トーン)	
選択信号	DP信号 (20PPS/10PPS切替式)、PB信号	
メモリー	電話帳 : 100件、16ケタまで	—
	再ダイヤル : 5件、32ケタまで	再ダイヤル : 1件、32ケタまで
直流抵抗	277 Ω (20mA)	—
送信出力	10mW (FM変調)	
使用周波数	250MHz/380MHz	
チャンネル数	88チャンネル (通話 : 87チャンネル、制御 : 1チャンネル)	
使用テープ	マイクロカセットテープ	—
テープ速度	2.4cm/秒	—
録音時間	用件 : 2分以内 (1件) 通話 : テープ巻き終わりまで 応答メッセージ : 最大20秒	—

- 子機2の主な仕様は、別冊のコードレス子機 : TN-C7  
の取扱説明書をご覧ください。(TN-DJ7の場合)

### ご注意

●本機の故障または不具合等により録音、通話およびリモートコントロールなどにおいて、利用の機会を逸したために発生した損害等の付随的損害の補償については、当社は一切その責任を負いませんので、あらかじめご了承ください。



この取扱説明書はエコマーク認定の再生紙を使用しています。

# ビクターサービス窓口案内

ビクター製品のアフターサービスはお買上げの販売店へご用命ください

ご購入品等で保証書記載のお買上げ販売店にアフターサービスをご依頼になれない場合は、機種名をご確認の上、最寄りの「ご相談窓口」にご相談ください。

## ●修理についてのご相談窓口

ビクターサービスエンジニアリング株式会社

●略号について S.C.はサービスセンターの略称です。S.S.はサービスステーションの略称です。

都府県名	拠点名	TEL	番	所在地
<b>北海道</b>				
北海道	札幌 S.C.	(011)898-1180	004	札幌市厚別区厚別東5条1丁目2-29
	苫小牧 S.S.	(07)4434-6682	053	苫小牧市緑町2-7-11
	室蘭 S.S.	(0143)44-8168	050	室蘭市宮の森町3丁目13-13
	旭川 S.C.	(0166)61-3659	070	旭川市神居二条3-2-15
	北見 S.S.	(0157)25-8557	090	北見市山下町4-7-19
	釧路 S.C.	(0154)24-0797	085	釧路市若竹町6-13
帯広	帯広 S.S.	(0155)24-4493	080	帯広市東六条南12-11
	釧路 S.S.	(0138)46-5324	041	函館市美原3-16-25
<b>東北</b>				
青森	青森 S.C.	(0177)23-2261	030	青森市桂木4-6-17
	八戸 S.S.	(0178)44-4521	031	八戸市言葉2-21-2
岩手	盛岡 S.S.	(0172)28-0165	036	弘前市高田1-13-1
	水沢 S.C.	(019)637-0121	020	盛岡市津志田2棟割字新白糠94番地1
秋田	水沢 S.C.	(0197)22-2773	023	水沢市天文台通り3-12
	秋田 S.C.	(08)8824-3189	010	秋田市山王中国町4-1
宮城	大館 S.S.	(0186)43-0980	017	大館市美園町5-6
	横手 S.S.	(0182)32-8873	013	横手市赤坂字大道向3-6
山形	仙台 S.C.	(022)287-0151	984	仙台市若林区六丁の目西町7-13
	石巻 S.S.	(0225)94-7711	986	石巻市門脇字四番谷地8-18
福島	山形 S.C.	(0236)42-0279	990	山形市松山3-12-18
	酒田 S.C.	(0234)26-7145	998	酒田市龜ヶ崎6-6-1
福島	郡山 S.C.	(0249)52-6331	963	郡山市堤1-3
	いわき S.S.	(0246)28-4991	970	いわき市平上荒川1字塚町19-4
福島	会津若松 S.S.	(0242)32-0247	965	会津若松市滝沢町1-5
	福島 S.S.	(0245)53-9437	960-01	福島市本内字南厚26-1
<b>関信越</b>				
新潟	新潟 S.C.	(025)241-0527	950	新潟市明石1-2-19
	佐渡 S.S.	(0259)57-3127	952-13	佐渡郡佐和田町河原田本町93
	長岡 S.C.	(0258)24-1462	940	長岡市上下条2-366-1
	上越 S.S.	(0255)44-9987	942	上越市五智1-11
長野	松本 S.C.	(0263)25-9353	390	松本市鎌田2-3-50
	長野 S.C.	(026)221-9946	380	長野市川合新田962-1
群馬	上田 S.S.	(0268)23-3589	386	上田市古里79-1
	前橋 S.C.	(027)255-5920	371	前橋市大渡町1-19-1
茨城	宇都宮 S.C.	(028)635-2656	320	宇都宮市住吉町17-9
	水戸 S.C.	(029)246-1531	310	水戸市元吉田町1077
山梨	土浦 S.C.	(0298)22-5946	300	土浦市真鍋6-1-25
	甲府 S.S.	(0552)37-3136	400	甲府市湯田2-11-5
<b>千葉</b>				
千葉県	【出張修理専門】のご相談窓口			
	首領サービスセンター	(03)5803-2888	113	東京都文京区本郷3-14-7ビクター本郷ビル4F
	【お預かり修理・補修用部品】のご相談窓口			
	千葉 S.C.	(043)246-2588	261	千葉市美浜区幸町2-1-1
千葉県	柏 S.S.	(0471)75-4322	277	柏市豊四季512-10-87
	浦安 S.S.	(047)353-6189	279	浦安市当代島2-13-27
千葉県	【サービス関連全て】のご相談窓口			
	木更津 S.S.	(0438)36-6413	292	木更津市真船5-4-9

都府県名	拠点名	TEL	番	所在地
<b>東京</b>				
東京	【出張修理専門】のご相談窓口			
	首領サービスセンター	(03)5803-2888	113	東京都文京区本郷3-14-7ビクター本郷ビル4F
	【お預かり修理・補修用部品】のご相談窓口			
	本郷 S.C.	(03)5684-8254	113	東京都文京区本郷3-14-7ビクター本郷ビル4F
	秋葉原 S.S.	(03)3251-2128	101	東京都千代田区外神田1-6-6
	練馬 S.C.	(03)3993-7520	176	東京都練馬区豊玉南1-19-1
	大田 S.C.	(03)3727-9385	145	東京都大田区北千束2-20-6
	浦安 S.S.	(047)353-6189	279	浦安市当代島2-13-27
八王子 S.C.	(0426)46-6914	192	東京都八王子市大和田町2-9-6	
【業務用機器専門】のご相談窓口				
東京業務機器センター	(03)3874-5231	110	東京都台東区根岸5-4-3	
<b>埼玉</b>				
埼玉県	【出張修理専門】のご相談窓口			
	首領サービスセンター	(03)5803-2888	113	東京都文京区本郷3-14-7ビクター本郷ビル4F
	【お預かり修理・補修用部品】のご相談窓口			
	大宮 S.C.	(048)654-5241	330	大宮市東大成町2-658-1
埼玉県	熊谷 S.S.	(0485)53-5105	361	行田市城西2-736ツインハイツ石山B
	川越 S.S.	(0492)42-4496	350	川越市小室491-1
<b>神奈川</b>				
神奈川県	【出張修理専門】のご相談窓口			
	首領サービスセンター	(03)5803-2888	113	東京都文京区本郷3-14-7ビクター本郷ビル4F
	【お預かり修理・補修用部品】のご相談窓口			
	横浜 S.C.	(045)651-0403	231	横浜市中区栄町1-3-1
	横須賀 S.S.	(0468)34-9261	239	横須賀市久里浜6-4-1
	川崎 S.C.	(044)975-1879	216	川崎市宮前区南平谷3-2(第2石原ビル)
神奈川県	平塚 S.C.	(0463)23-2687	254	平塚市老松町4-9(木村ビル)
	小田原 S.S.	(0465)24-0681	250	小田原市浜町4-1-12
相模原 S.C.	(0427)76-2052	229	相模原市古淵3-7-4	
<b>静岡</b>				
静岡県	静岡 S.C.	(054)282-4141	422	静岡市世田6-5-28
	沼津 S.S.	(0559)22-1557	410	沼津市南井町6-5
	浜松 S.S.	(053)421-3441	435	浜松市北島町785
<b>東海・北陸</b>				
愛知県	名古屋 S.C.	(0568)25-3235	481	西春日井郡西春町丸坪鶴田121-1
	三河 S.S.	(0564)26-1005	444	岡崎市井ノ口町字河原西31
	豊橋 S.S.	(0532)64-0815	440	豊橋市佐藤5-19-1
	岐阜 S.S.	(058)274-1947	500	岐阜市宇佐南3-1-28
三重県	三電 S.S.	(0593)52-0841	510	四日市市堀木2-15-2
	津 S.S.	(0592)29-7780	514	津市大字藤方485-18
富山県	富山 S.C.	(0764)25-2397	930	富山市総曲輪4-3-5
	石川 S.C.	(0762)31-5242	920	金沢市長土橋2-1-27
福井県	福井 S.S.	(0776)53-6916	910	福井市西開発3-211

平成9年6月20日現在・所在地、電話番号が変更になる場合がございますので、あらかじめご了承ください。

都府県名	拠点名	TEL	番	所在地
<b>近畿</b>				
滋賀	【サービス関連全て】のご相談窓口			
	滋賀 S.S.	(0775)82-5812	524	守山市浮気町268
京都	【出張修理専門】のご相談窓口			
	大阪 S.C.	(06)304-5731	532	大阪市淀川区田川2-4-28
南部	【お預かり修理・補修用部品】のご相談窓口			
	京都 S.C.	(075)313-3189	600	京都市下京区七条御所の内北町91
京都北部	【サービス関連全て】のご相談窓口			
	福知山 S.S.	(0773)22-8664	620	福知山市厚東町145-2
奈良	【出張修理専門】のご相談窓口			
	大阪 S.C.	(06)304-5731	532	大阪市淀川区田川2-4-28
	【お預かり修理・補修用部品】のご相談窓口			
	奈良 S.S.	(0744)2-6271	634	橿原市葛木町634-2
大阪	【出張修理専門】のご相談窓口			
	大阪 S.C.	(06)304-5731	532	大阪市淀川区田川2-4-28
	【お預かり修理・補修用部品】のご相談窓口			
	大阪 S.C.	(06)304-5731	532	大阪市淀川区田川2-4-28
	大阪 S.C.	(06)788-5489	543	大阪市天王寺区小橋町10-16
	堺 S.C.	(0722)78-3353	593	堺市梁井沢町3135
和歌山	【業務用機器専門】のご相談窓口			
	業務機器 C	(06)304-6715	532	大阪市淀川区田川2-4-28
	【サービス関連全て】のご相談窓口			
	和歌山 S.S.	(0734)72-6799	640	和歌山市太田430-8
兵庫	【出張修理専門】のご相談窓口			
	田辺 S.S.	(0739)22-9914	646	田辺市文里1-19-18
	大阪 S.C.	(06)304-5731	532	大阪市淀川区田川2-4-28
兵庫東部	【お預かり修理・補修用部品】のご相談窓口			
	神戸 S.C.	(078)252-0562	651	神戸市中央区磯上通3-2-16
兵庫西部	【サービス関連全て】のご相談窓口			
	明石 S.S.	(078)924-1104	673	明石市西明石北町3-12-9 小西ビル1F
兵庫	【サービス関連全て】のご相談窓口			
	姫路 S.S.	(0792)34-3833	670	姫路市中地南町11-1

都府県名	拠点名	TEL	番	所在地
<b>中国</b>				
岡山	岡山 S.C.	(086)243-1566	700	岡山市西古松西町8-23
	広島 S.C.	(082)243-9839	730	広島市中区光南3-9-17
広島	福山 S.S.	(0849)31-6984	721	福山市南蔵三町3-5-15
	呉 S.S.	(0823)74-9384	737	呉市古新開2-17-32-102
山口	山口 S.C.	(0839)73-3738	754	吉敷郡小郡町花園町5-28
	徳山 S.S.	(0834)27-1331	745	徳山市野上町2-35
	下関 S.S.	(0832)51-1040	751	下関市朝野町2-14-23
<b>四国</b>				
香川	高松 S.C.	(0878)66-1200	761	高松市日村町205-1
徳島	徳島 S.C.	(0886)22-7387	770	徳島市沖浜2-37
高知	高知 S.S.	(0888)82-0546	783	高知市高須新町4-143
	松山 S.S.	(0899)23-0372	791	松山町中央1-4-12
愛媛	宇和島 S.S.	(0895)20-0119	798	宇和島市坂下津田407-40
	新居浜 S.S.	(0897)67-1030	792	新居浜市松神子2-2-25
<b>九州・沖縄</b>				
福岡	福岡 S.C.	(092)431-1261	810-01	福岡市博多区博多駅前4-16-1
	久留米 S.C.	(0942)39-3495	830	久留米市西町字神浦1-1192
	北九州 S.C.	(093)921-3981	802	北九州小倉北区三森野2-9-3
佐賀	筑豊 S.S.	(0948)29-1146	820	飯塚市片島2-22-27
	佐賀 S.S.	(0952)26-8785	840	佐賀市本庄町大字袋265-1
長崎	長崎 S.C.	(0958)62-5522	852	長崎市城山町9-13
	佐世保 S.S.	(0956)33-5668	857-1	佐世保市木風町1467-2
大分	大分 S.S.	(0975)43-1422	870	大分市大道町4-1-2
熊本	熊本 S.C.	(096)353-4536	961-4	熊本市近見町1218-1
	宮崎 S.S.	(0985)24-5401	880	宮崎市霧島町3-59
宮崎	延岡 S.S.	(0982)35-7077	882	延岡市惣領町24-3
鹿児島	鹿児島 S.C.	(099)267-3572	891-01	鹿児島市小松原2-23-28
沖縄	沖縄 S.C.	(098)898-3631	901-02	沖縄県宜野湾市真志貴1-13-16
<b>山陰</b>				
島根	山陰ビクター販売株式会社 ナースセンター (松江・米子担当)	(0852)31-8900	690	松江市西川津町1484-3
	広島営業所サービス係	(0853)21-4611	893	出雲市今井町854
	長門営業所サービス係	(0855)22-1584	697	浜田市長沢町671-1
	鳥取営業所サービス係	(0857)23-2151	680	鳥取市富安2-45

SOLTA

# 用語索引

— ボタンやスイッチなどについては、**01**～**11**ページの「各部のなまえ」をごらんください。—

## あ

	ページ
アキュムレート録音	<b>51</b>
 VCR	<b>22</b>
暗証番号	<b>54</b>
お相手選び機能	<b>31</b>
応答メッセージ	<b>31</b> <b>46</b>
お先にコール予約	<b>68</b>
お先にスピーカーホン	<b>29</b>
おやすみ番	<b>52</b>
音声ガイド	<b>17</b>
オンフックダイヤル	<b>28</b>

## か

	ページ
外線転送	<b>44</b>
かんたん留守設定	<b>55</b>
キャッチホン(通話中着信サービス)	<b>38</b>
逆送話	<b>36</b>
クイック通話機能	<b>26</b>
くるくるダイヤル	<b>18</b>

## さ

	ページ
再ダイヤル	<b>37</b>
充電式電池	<b>14</b>
スピーカーホン	<b>28</b>
即押しダイヤル	<b>26</b>

## た

	ページ
タイムスタンプ機能	<b>48</b>

## た

	ページ
ダイレクト用件再生	<b>49</b>
ダイヤル回線	<b>16</b>
デモモード	<b>16</b>
転送モード	<b>60</b>
電池パック	<b>14</b>
トールセーバー	<b>56</b>
トーン信号	<b>39</b>

## な

	ページ
内線通話	<b>42</b>
ノンタッチスピーカーホン	<b>29</b>

## は

	ページ
1人転送(保留転送)	<b>66</b>
プッシュ(トーン)回線	<b>16</b>
ポケベル自由文	<b>35</b>
保留メロディー	<b>30</b>

## ま

	ページ
待受け状態	<b>14</b>
メッセージ転送	<b>67</b>
モーニングコール	<b>69</b>

## ら

	ページ
らくらく電話帳	<b>32</b>
留守録転送	<b>60</b>

### ご相談や修理は

ビクター製品についてのご相談や修理のご依頼は、お買い上げの販売店にご相談ください。

転居されたり、贈答品などでお困りの場合は、下記のご相談窓口にご相談ください。

#### ●お買い物相談や製品についての全般的なご相談

お客様ご相談センター

東京… ☎(03)5684-9311

〒113 東京都文京区本郷三丁目14番7号 ビクター本郷ビル

大阪… ☎(06)765-4161

〒543 大阪市天王寺区小橋町10番16号 大阪ビクタービル

#### ●修理などのアフターサービスに関するご相談

(**78**)ページの「ビクターサービス窓口案内」をご覧ください



日本ビクター株式会社

情報通信事業センター  
パーソナルインフォコム事業部

〒242 神奈川県大和市下鶴間1644番地

電話 ダイヤルイン(0462) 78-2014