



# Victor



## コードレス留守番電話機 (小電力タイプ)

# 型名 TN-DJ5/TN-DJ9

### 取扱説明書

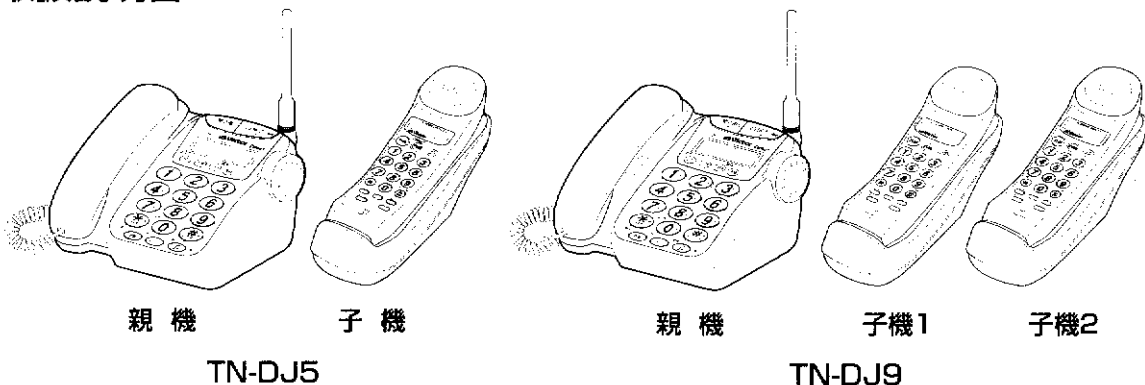

### 技術基準適合認定品

—お買い上げありがとうございます—

ご使用前にこの「取扱説明書」をよくお読みのうえ、正しくお使いください。

そのあと保証書と一緒に大切に保管し、必要なときにお読みください。

### 付属品 (次のものがそろっているかお確かめください)

#### TN-DJ5/TN-DJ9共通

- 親機専用電源アダプター…1  
(AA-R907)
- 電話機コード (長さ2m)…1
- テープ(MC-30) ……1

#### TN-DJ5の場合

- 充電器専用電源アダプター…1  
(AA-R908)
- 子機用充電式電池 ……1  
(BN-R24)
- 壁掛け用ネジ ……2  
(φ4×16mm)
- 電池のフタ ……1  
(子機用)

#### TN-DJ9の場合

- 充電器専用電源アダプター…2  
(AA-R908)
- 壁掛け用ネジ ……4  
(φ4×16mm)
- 電池のフタ ……2  
(子機用)
- 子機用充電式電池 ……2  
(BN-R24)

はじめてお使いになるときは、必ず充電してください。  
充電しないとお使いになれません。



ニカド電池はリサイクルへ

この商品にはニカド電池を使用しています。  
ニカド電池のリサイクルにご協力ください。

※本文中の電池パックとは、ニカド電池のことです。

本機のα-LCR3は電話会社の通話料金の割引パックサービスに対応していません。

VNG6091-003

はじめに

準備

内線編

留守番編

外線リポート編





こんなこともできます編

必ずお読みください

## 1 はじめに

- 安全上のご注意 ..... 5
- 主な特長 ..... 7
- 正しくお使いいただくために ..... 8
- 各部のなまえ ..... 10

## 2 準備

- 親機を接続します ..... 12
- テープを入れます ..... 13
- 子機を充電します ..... 14
  - ・充電のしかた ..... 14
  - ・充電器への置きかた（リバーシブル充電） ..... 15
- 子機の電池パック（充電式電池BN-R24）について ..... 16
- 電話回線に合わせます ..... 17
- 知っておいてほしいこと ..... 18
- くるくるダイヤルの使いかた ..... 19
  - ・親機のくるくるダイヤルのできる機能一覧 ..... 19
  - ・子機のくるくるダイヤルのできる機能一覧 ..... 20
- 呼出し音量、スピーカー音量の調節 ..... 21
- 通話料金を知るために  
（ご自宅の電話番号の登録） ..... 22
- 年月日と時刻の登録 ..... 23
- について ..... 24
  - ・を利用するには ..... 25
  - ・のデータ送信について ..... 26
  - ・機能を設定するには ..... 27

## 3 電話編（電話をかけたりのけるには）

- 電話をかけるには ..... 28
  - ・受話音量を変えるには ..... 29
- 電話をうけるには ..... 30
  - ・呼び出し音を変えるには ..... 31
- スピーカーホンを利用するには ..... 32
  - ・受話器または子機を充電器に置いたまま話すには ..... 32
  - ・オンフックダイヤルを利用するには ..... 32
  - ・お先にスピーカーホンを使って通話するには ..... 33
- 通話の相手に待ってもらうには（保留） ..... 34
  - ・保留メロディーを変えるには ..... 34
  - ・子機または親機で通話をとり直すには ..... 35

- らくらく電話帳の使いかた ..... 36
  - ・らくらく電話帳の登録（親機） ..... 36
  - ・登録できる文字配列表 ..... 37
  - ・親機の電話帳をすべて子機1に転送するには ..... 38
  - ・親機の電話帳を1件ずつ子機1に転送するには ..... 39
  - ・らくらく電話帳の登録（子機） ..... 40
  - ・らくらく電話帳で電話をかけるには ..... 41
  - ・らくらく電話帳の変更（親機） ..... 43
  - ・らくらく電話帳の変更（子機） ..... 45
  - ・らくらく電話帳から削除するには ..... 47
- らくらく電話帳の便利な使いかた ..... 48
  - ・同じ名前での別の電話番号を登録するには ..... 48
  - ・ポケベル自由文を送るには ..... 48
- 相手を確認してからとるには  
（お相手選び機能） ..... 49
  - ・光コール（ルーレットコール）をやめるには ..... 49
- かけ直すには（再ダイヤル） ..... 50
  - ・同じ相手にかけ直すには ..... 50
  - ・かけた電話番号を他の人に知られたくないときは ..... 50
- キャッチホン（通話中着信サービス）を  
利用するには ..... 51
- 通話料金を知るには ..... 52
  - ・使ってみましょう ..... 53
  - ・通話中の通話時間と通話料金を  
表示させたくないときは ..... 53

## 4 内線編（内線通話するには）

- 親機と子機の間で話すには（内線通話） ..... 54
  - ・親機から子機を呼出し話すには ..... 54
  - ・内線通話中に電話がかかってきたら ..... 54
  - ・子機から親機を呼出し話すには ..... 55
- かかってきた電話をまわすには（外線転送） ..... 56
  - ・簡単転送で親機から子機にまわすには ..... 56
  - ・簡単転送で子機から親機にまわすには ..... 56
  - ・内線呼出し後に親機から子機にまわすには ..... 57
  - ・内線呼出し後に子機から親機にまわすには ..... 57
- 三者通話するには ..... 58
  - ・簡単三者通話するには ..... 58
  - ・内線呼出し後、三者通話するには ..... 59

## 5 留守番編 (留守番電話機の使いかた)

ページ

基本操作	●留守番操作の流れ	60
	●留守番に設定するには	61
	●留守中に電話がかかってくると	62
	●帰宅して用件を聞くには	63
	・留守番に設定されたままで用件を聞くには	63
応用操作	●留守番を解除するには	64
	●新しい用件のみ録音するには	65
	●かんたん留守設定	66
	・電話がかかってくると	66
	・留守番に設定されている呼出し音の回数を変えるには	66
	●おやすみ番にするには	67
	●着信同時録音にするには	67
	●応答メッセージを録音するには	68

## 6 外線リモート編 (外出先から操作するには)

ページ

基本操作	●暗証番号の登録	69
	●外出先からリモート操作するには	70
応用操作	●留守中の用件を転送するには	72
	・転送先の登録 (電話またはポケットベルのとき)	72
	・転送先の登録 (ディスプレイポケットベルのとき)	73
	・転送モードに設定するには	74
	・転送されてきた用件を聞くには	75
	・レトライ (かけ直し) について	75

## 7 こんなこともできます編

ページ

電話編	●お先にコール予約を使うには (子機のみ)	76
	・優先着信の予約	76
	・優先使用の予約	76
	●モーニングコールの使いかた	77
	●発信電話番号サービス (ナンバー・ディスプレイ) を利用するには	78
	・特定の人から電話がかかってくる時に別の呼出し音を鳴らす (親機)	79

## 電話編

・特定の人から電話がかかってくる時に別の呼出し音を鳴らす (子機)	81
・いやな相手をブラックリストに登録するには	82
・いやな相手からの電話に、常に留守番 (応答専用) メッセージを流すには	84
・こちらの電話番号を知らせずに電話をかけるには	85
・電話番号を知らせない相手に、常に留守番 (応答専用) メッセージを流すには	86
・かけてきた相手にやり返し電話をするには	87
・かけてきた相手をブラックリストに登録するには	87
●接続した PHS を通して電話をうけるには	88
・接続のしかた	88
・接続した PHS を通して電話をうけるには	89
●接続した PHS を通して電話をかけるには	90
●プッシュホンサービスを利用するには	91
●FAX に接続して使うには	91
●別売りの子機が増設できます	92
●子機間でメッセージ転送するには	93
●その他の内線操作 (子機が増設してあるとき)	94
●別売りのドアホンが接続できます	95
●ドアホンに答えるには	96

## 内線編

## 録音編

●誰からコール電話番の使いかた (自動で通話を録音するには)	97
・自動的に通話を録音するには	97
・録音された通話内容を聞くには	98
●通話を録音するには (逆送話)	99
・通話中の内容を録音するには (通話録音、親機)	99
・通話中の内容を録音するには (通話録音、子機)	100

## 8 必ずお読みください

●壁に掛けて使うには (子機のみ)	101
●お手入れのしかた	101
●こんなときは	102
●保証とアフターサービス	104
●操作早見表 (親機)	105
●操作早見表 (子機)	106
●操作早見表 (外出先)	107
●主な仕様	109
●ビクターサービス窓口案内	110
●用語索引	裏表紙

## ご使用にあたってのお願い

本品をご使用にあたって、NTTのレンタル電話機が不要となる場合は、NTTにご連絡ください。ご連絡いただいた日をもって「機器使用料」は、不要となります。

詳しくは、局番なしの116番（無料）へお問い合わせください。

「NTTの基本料金」

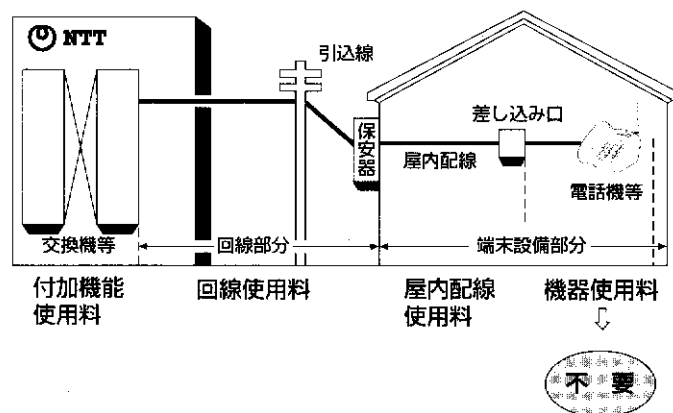

付加機能使用料	ご利用になっているプッシュ回線、キャッチホンなどの付加機能の料金です。
回線使用料	「住宅用」と「事務用」があり、料金が異なります。
屋内配線使用料	保安器から屋内の電話機の差し込み口までの屋内配線を、NTTからレンタルでご利用になっている場合の料金です。
機器使用料	NTTの電話機などを、レンタルでご利用になっている場合の料金です。

## 子機のご使用にあたって

- 充電中に充電器の電源が切れると、回線が繋がったままになります。
- 通話ができない場合は、各子機の充電器の電源が入っているか確認してください。（停電時は、子機を取り上げて $\odot$ ボタンのランプが点灯していたら、 $\odot$ ボタンを押して切ってください。）

# 安全上のご注意

## 絵表示について

この取扱説明書と製品には、いろいろな絵表示が記載されています。

これらは、製品を安全に正しくお使いいただき、人への危害や財産への損害を未然に防止するための表示です。絵表示の意味をよく理解してから本文をお読みください。

### ⚠ 危険

- この表示の注意文を無視して、誤った取扱いをすると、死亡または重傷を負う危険が差し迫って生じることが想定される内容を示しています。

### ⚠ 警告

- この表示の注意文を無視して、誤った取扱いをすると、死亡または重傷を負う可能性が想定される内容を示しています。

### ⚠ 注意

- この表示の注意文を無視して、誤った取扱いをすると、傷害を負ったり物的損害が想定される内容を示しています。

はじめに

## ● 絵表示の説明

注意をうながす記号



一般的注意



感電

行為を禁止する記号



禁止



分解禁止



接触禁止

行為を指示する記号



一般的指示



電源アダプターを抜く

### ⚠ 危険

(電池パックの取扱い)

- 付属の電池パック（ニカド電池）は当社の電話機専用です。  
指定以外の用途に使用すると、電池の破裂や性能・寿命の低下の原因となります。また指定以外の電池パックは使用しないでください。
- 電池パックを充電するときは、必ず指定の機器を使用してください。（子機は充電器を使います。）  
指定以外の機器を使用すると、火災や故障の原因となります。
- 電池パックは次のことを守らないと、発熱・破裂・発火の原因となります。
  - 電池パックを火の中に投入したり、加熱しないこと
  - 電池パックを火のそば、ストーブのそばなど高温の場所で使用したり、充電したり、放置しないこと
  - ⊕と⊖の端子を針金等の金属で接続しないこと
  - 釘を刺したり、ハンマーで叩いたり、踏み付けたりしないこと
  - 分解、改造、ハンダ付けなどをしないこと



### ⚠ 警告

(電池パックの取扱い)

- 電池パックを使用中や充電中、または保管時に異臭を発したり、発熱したり、変色・変形その他今までと異なることに気がついたときは、子機から電池パックを取り出し、使用を中止してください。
- 万一、電池パックが液もれて液が目に入ったときは、こすらずにすぐきれいな水でよく洗った後、直ちに医師の治療を受けてください。  
目に障害を与える恐れがあります。  
またもれた液が皮膚や衣服に付着したときは、きれいな水で洗い流してください。皮膚がかぶれたりする原因となります。
- 子機に使用している電池パックを取り出したときは、幼児の手の届かないところに保管してください。  
万一、飲み込んだときは、直ちに医師と相談してください。
- 電池パックの充電温度範囲は5℃～35℃です。  
この温度範囲以外では充電しないでください。電池の性能や寿命を低下させる原因となります。



## 安全上のご注意 (つづき)

### 警告 (電話機の取扱い)

- 万一、煙が出ている、へんなにおいがするなどの異常状態のまま使用すると、火災・感電・故障の原因となります。  
すぐに電源アダプターをコンセントから抜いてください。煙が出なくなるのを確認して販売店に修理をご依頼ください。お客様による修理は危険ですから絶対におやめください。



電源アダプターを抜く

- 電源アダプターのプラグの刃と刃の間に金属物やほこりが付着したままで使用しないでください。火災・感電・故障の原因となります。

- 電源アダプターはAC 100V以外の電圧で使用しないでください。火災・感電・故障の原因となります。

- この機器の裏ぶたは絶対に外さないでください。感電の原因となります。内部の点検・調整・修理は販売店にご依頼ください。

- この機器を分解・改造しないでください。(分解や改造は法律で禁止されています。) また、機器の内部には高電圧の部分があり、感電の原因となります。火災・感電・故障の原因となります。

- 電源アダプターの電源コードを加工したり、無理に曲げたり、ねじったり、引っ張ったりしないでください。

火災・感電・故障の原因となります。

- 電源アダプターの電源コードの上に家具などの重い物をのせたり、コードが下敷にならないようにしてください。コードに傷がついて火災・感電・故障の原因となります。

- 電源アダプターの電源コードが傷んだら(芯線の露出、断線など)、販売店に交換をご依頼ください。そのまま使用すると火災・感電・故障の原因となります。

- 万一、この機器を落としたり、キャビネットを破損した場合は、電源アダプターをコンセントから抜いて販売店にご連絡ください。そのまま使用すると、火災・感電・故障の原因となります。



電源アダプターを抜く

- この機器の開口部から内部に金属類や燃えやすいものなど異物を差し込んだり、落とし込んだりしないでください。火災・感電・故障の原因となります。特に小さなお子様のいるご家庭ではご注意ください。

- 病院などの使用を禁止された場所では、コードレス電話機をご使用にならないでください。電子機器や医療機器に影響を与え、故障の原因となります。

- 濡れた手で電源アダプターを抜き差ししないでください。感電の原因となります。

- 雷が鳴り出したら、電源アダプターや電話機コードには触れないでください。感電の原因となります。



接触禁止

- この機器に水が入ったり、ぬらさないようご注意ください。

万一、内部に水などが入った場合は、電源アダプターをコンセントから抜いて販売店にご連絡ください。そのまま使用すると火災・感電・故障の原因となります。



電源アダプターを抜く

### 注意 (電話機の取扱い)

- 電源アダプターをコンセントから抜くときは、電源コードを引っ張らないでください。コードが傷つき、火災・感電・故障の原因となることがあります。必ず電源アダプター本体を持って抜いてください。



- 電源アダプターの電源コードを熱器具に近づけないでください。



分解禁止

コードの被覆が溶けて、火災・感電・故障の原因となることがあります。

- 電源アダプターは、布や布団でおおったり、つつんだりしないでください。



熱がこもり、ケースが変形し、火災の原因となることがあります。風通しのよい状態でお使いください。

- 湿気やほこりの多い場所に置かないでください。火災・感電・故障の原因となることがあります。



- 調理台や加湿器のそばなど油煙や湯気が当たるような場所に置かないでください。



火災・感電・故障の原因となることがあります。

- ぐらついた台の上や傾いた所など不安定な場所に置かないでください。落ちたり、倒れたりしてけがの原因となることがあります。また強い衝撃を与えますと、故障の原因となります。



- 子機を壁掛けにするときは、重みにより落下しないように堅固に取り付けてください。落下するとけがの原因となることがあります。



- 移動させる場合は、必ず電源アダプターをコンセントから抜き、電話機コードを外したことを確認の上、行ってください。そのまま移動するとコードが傷つき、火災・感電・故障の原因となることがあります。



電源アダプターを抜く

- 親機のアンテナを、あやまって目にささないようにしてください。けがの原因となることがあります。



# 主な特長

— ■ 内の数字のページに使いかたの説明があります —

- らくらく電話帳や各機能の登録・設定が簡単にできる「くるくるダイヤル」..... (19) ページ
- 名前と電話番号が最大100件まで登録できる「らくらく電話帳」..... (36) ページ
- PHS\*への着信を本機でとったりPHSを通してかけられる「PHSエリア拡張機能」..... (90) ページ  
\* 1997年10月現在当社のTN-PZ5が対応
- 上向き/下向きのどちらに置いても充電できる無接点「ノンタッチリバーシブル充電」..... (15) ページ
- おトク(得)な市外回線を選ぶ「機能」(DDIとの契約が必要)..... (24) ページ
- 通話料金を液晶表示と音声で知らせしてくれる「通話料金お知らせ機能」(ご自宅の電話番号の登録が必要)..... (52) ページ
- 受話器や子機を持たずに話せる「スピーカーホン機能」..... (32) ページ
- かけてきた相手の電話番号を液晶表示する「発信者番号表示(ナンバー・ディスプレイ)機能」(NTTとの契約が必要)..... (78) ページ

は  
じ  
め  
に

## この取扱説明書の読みかた

● 違う説明のしかたもありますが、基本的には同じです。

番号は操作箇所と手順を示します。

左上の図は親機、左下の図は子機を表します。

(子機の操作手順は、主に1、2、3の番号で示します)

事前に登録が必要な操作の説明は、手順1のようにアミカケしてあります。

用語解説や補足説明、ご注意などです。

### 電話をかけるには

子機が充電器に置いてあるときは、子機を取り上げるだけでかけられます。終わるときは充電器に置くだけで切れます(クイック通話機能といえます)。

**1 別機(別機ダイヤル)**

**1 電話番号をダイヤルする**

①②③  
④⑤⑥  
⑦⑧⑨  
⑩

● 押した数字が液晶表示の窓へ表示し、押し続けると次の数字も表示されます。押し続けると「ダイヤル中」の表示が連続して表示されます。

● 通話が終わったら

**3 受話器を置く**

● 留守番に設定されているときは、先に受話器を回す必要があります。

**子機**

**子機を充電器から取り上げる**

液晶表示の窓に「充電中」の表示が連続して表示されます。

● 1. 子機を取り上げる

● 2. 電話番号をダイヤルする

①②③  
④⑤⑥  
⑦⑧⑨  
⑩

● 押した数字が液晶表示の窓へ表示され、押し続けると次の数字も表示されます。押し続けると「ダイヤル中」の表示が連続して表示されます。

● 通話が終わったら

**3 充電器に置く**

● 待機状態とは

子機を充電器に置いておく場合、液晶表示の窓は消えます。

● 子機で電話番号を確認してから電話をかける

1. 子機の液晶表示の窓から電話番号を確認し、2. くるくるダイヤル(1)ボタンを押す。3. 子機で電話番号を確認してから電話をかける。

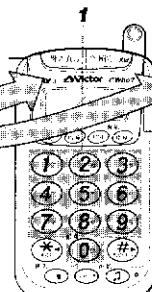
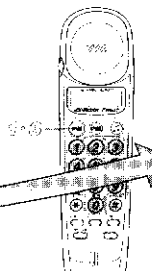
28

# 正しくお使いいただくために

## 使用範囲について

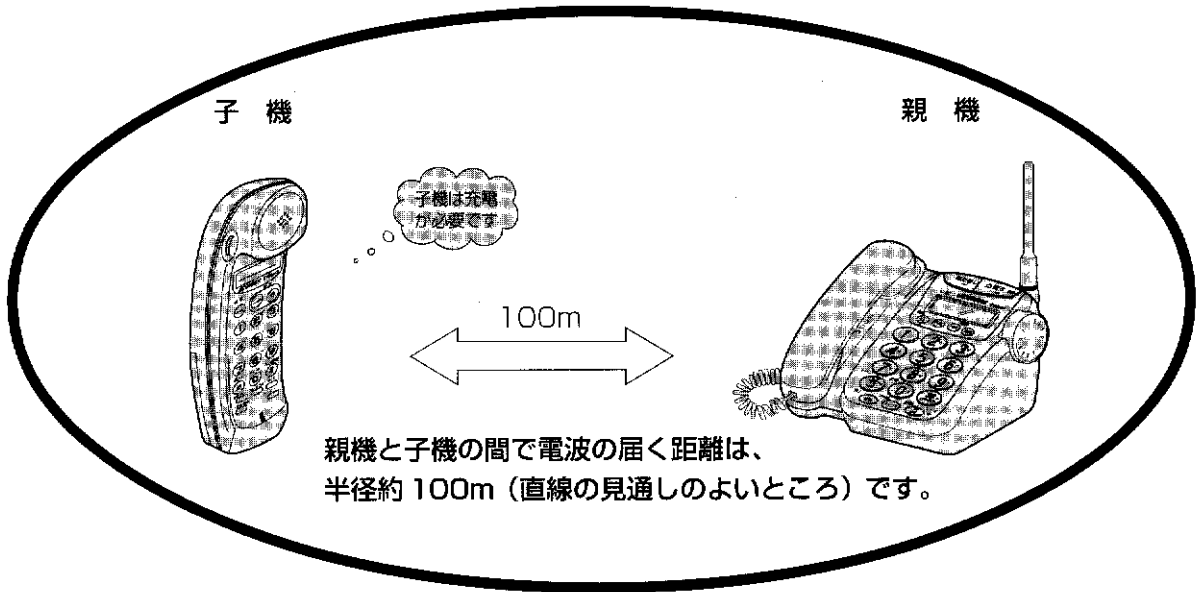

### ●使用範囲は建物の構造などに影響されます。

次のような場合、電波の届く距離が短くなります。

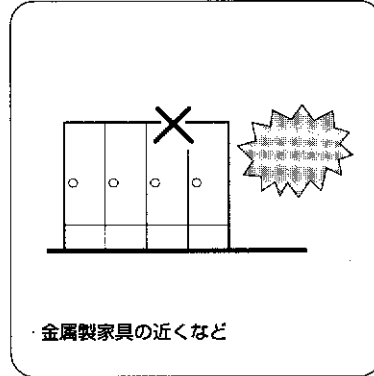
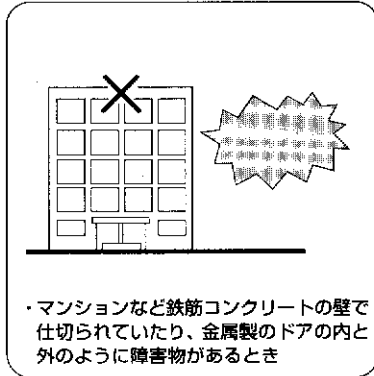

### ●親機のアンテナはいつも立てておきましょう。

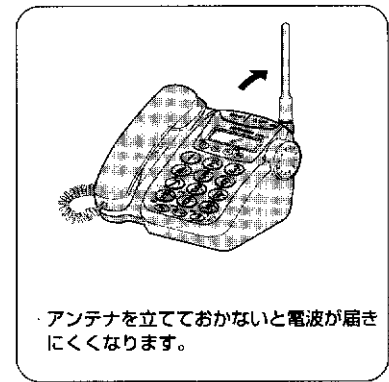

### ●傍受\*1にご注意ください。

子機を使つての通話は、電波を使用している関係上、第三者により故意に通話内容を傍受されるケースも考えられます。機密を要する重要な通話は、親機の受話器をご使用ください。本機にはスクランブル機能\*2がありません。

#### \*1傍受とは…：

通話内容を第三者が別の受信機で、故意または偶然に受信することをいいます。

#### \*2スクランブル機能とは…：

盗聴されにくくするために、親機と子機間の電波の音声波形を特殊加工する機能です。



## 電源について

交流

- 家庭用コンセント (AC100V) が必要です。

親機、充電器の電源アダプターを、いつも電気がきているコンセントにつないでください。  
(夜になると電源を切ってしまうところは、停電状態になってしまいますので避けてください)

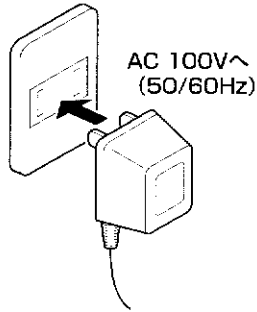

## 取付けは

- この電話機の接続はモジュラー式です。回転ダイヤル回線、プッシュホン回線のどちらにも接続できます。なお差し込み不十分であったり、電話機コードを抜くと通話が切れます。
- 共同電話、公衆電話、地域集団電話およびホームテレホン、ビジネスホンには接続できません。ファクシミリとの接続は、ファクシミリのメーカーにお問い合わせください。
- 電話機の同時使用はさけてください。  
他の電話機と並列接続し、同時に使用すると正常に動作しないことがあります。  
また別の回線にそれぞれコードレス電話機を接続するときは、親機をできるだけ離して設置してください。
- ISDN回線のターミナルアダプタに接続すると、一部の機能が正常に動作しないことがあります。

## 使用上のご注意

- テレビやOA機器などの電気製品のすぐ近くで使ったり、車やバイクなどが近くを通ったときに雑音が入ることがあります。
- テレビの近くでお使いになりますと、コードレス電話機の電波の影響でテレビの画面が乱れることがあります。このようなときは、できるだけ離れた所でお使いください。
- 電話をかけたり受けるときは、親機と子機の接続動作をするため今までの電話機より、つながるまでに多少時間がかかることがあります。
- この電話機は、日本国内用に設計されています。電源電圧や電話交換方式、電波法の異なる海外では使用できません。

This telephone is designed for use in Japan only and can not be used in any other country.

# 各部のなまえ

— ■ 内の数字のページに説明があります —

親機

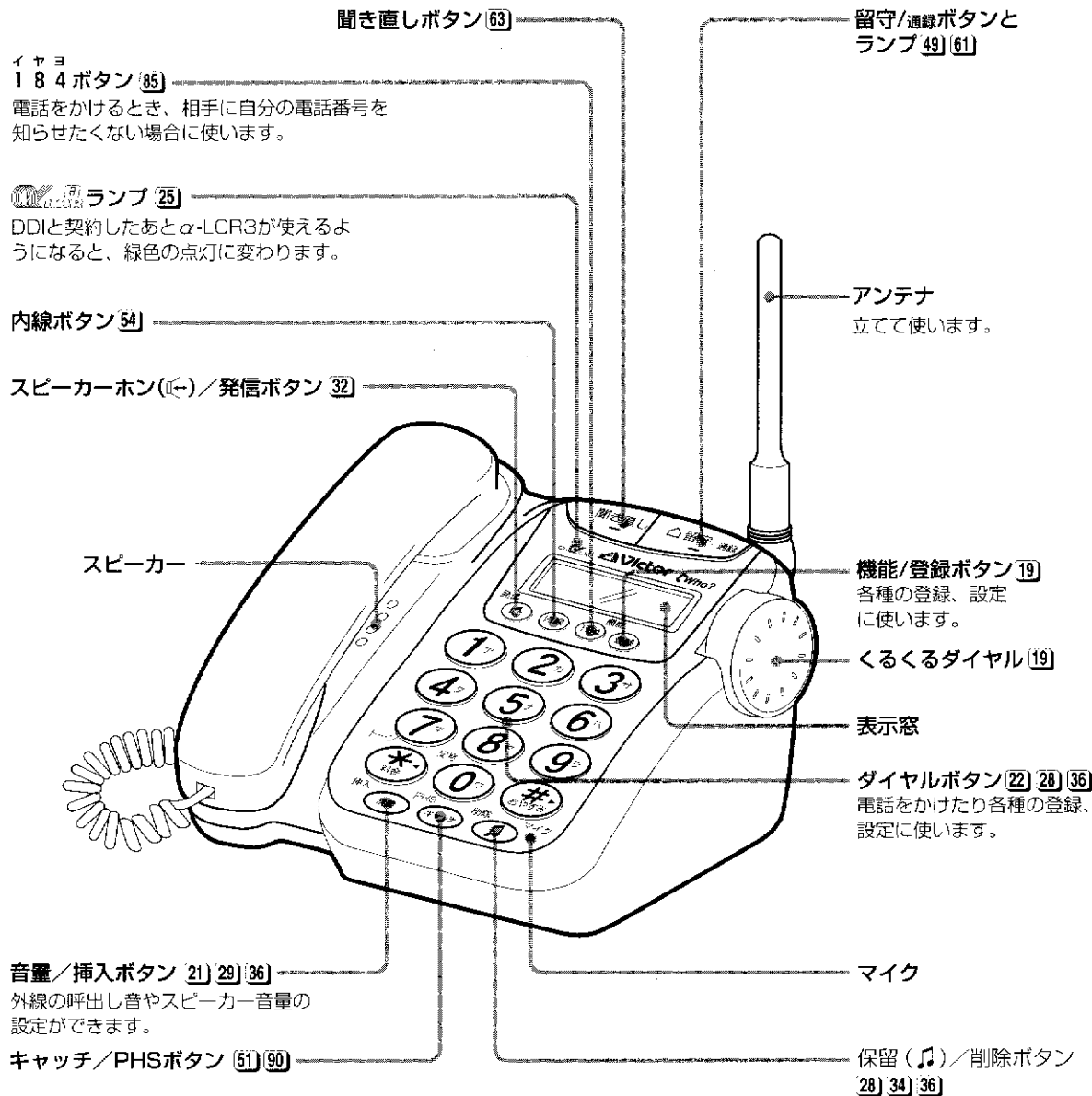

親機背面

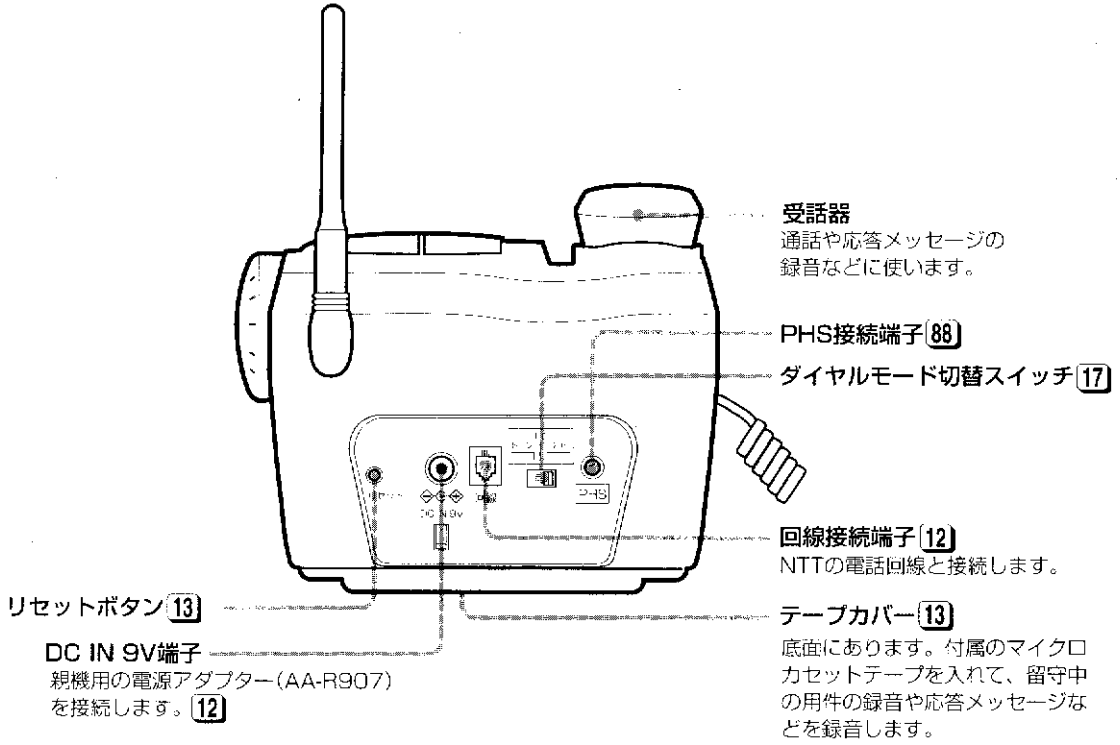

子機

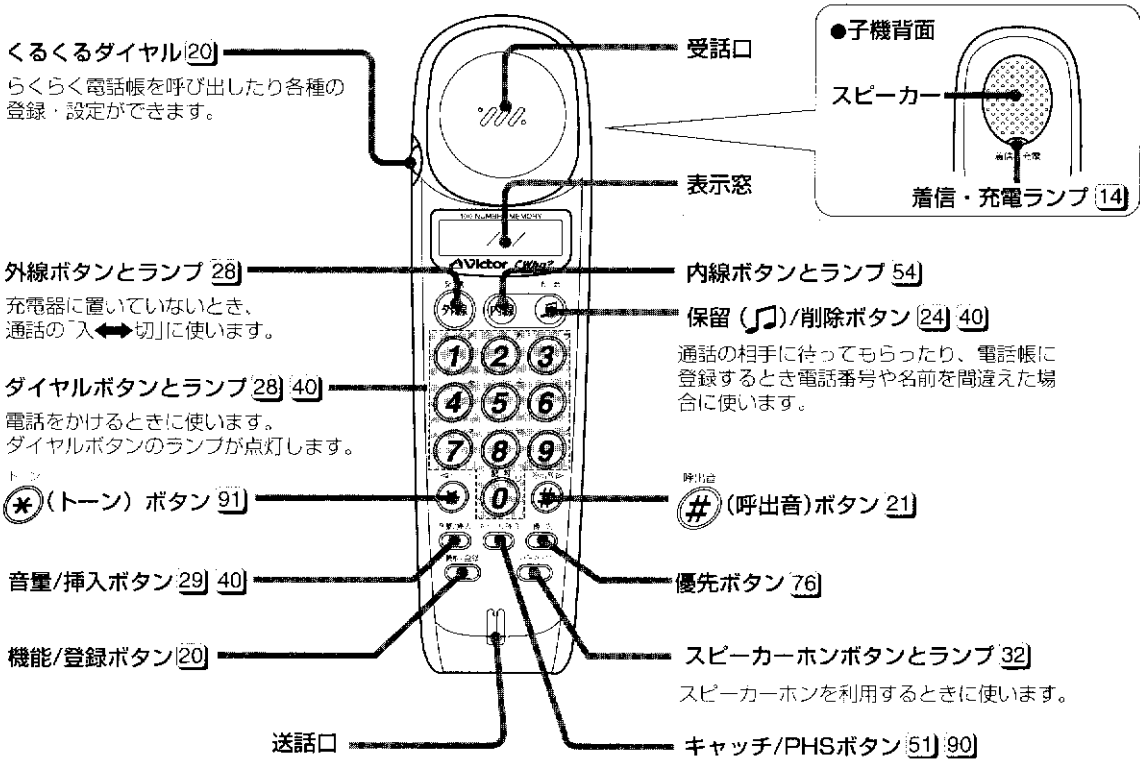

# 親機を接続します

## 1 受話器をつなぐ

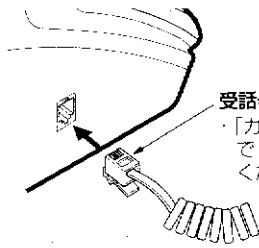

受話器コード  
・「カチッ」と音がするまでしっかり差し込んでください。

DC IN 9V 端子へ  
・プラグはしっかり差し込んでおいてください。

・プラグが抜けないようにコードを固定しておきます。

## 2 電源アダプターをつなぐ(接続しないと使用できません)

家庭用コンセントへ  
(いつも電気がきているコンセント)  
AC100V, 50/60Hz

付属の親機専用電源アダプター  
(AA-R907 :EIAJ規格・極性統一形プラグ付)  
\*使用中、あたたかくなりますが、故障ではありません。

・電源アダプターを接続すると「ピー」音のあと充電器のランプが点灯します。

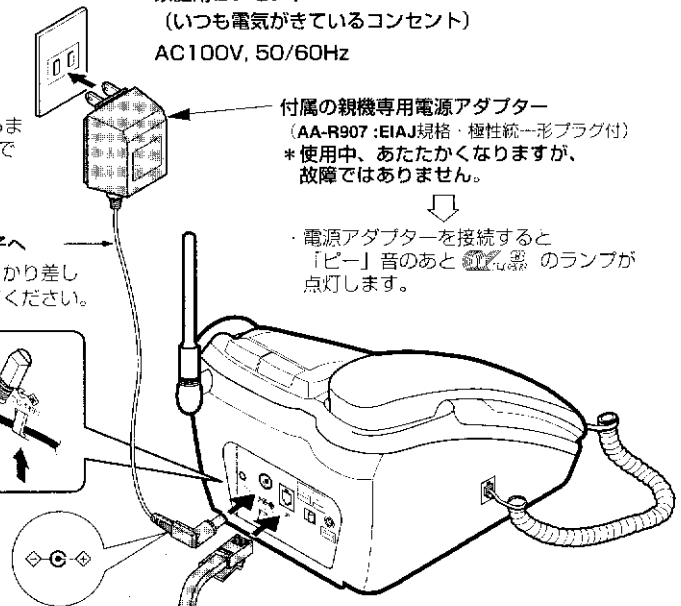

## 3 電話機コードをつなぐ

付属の電話機コード

・「カチッ」と音がするまでしっかり差し込んでください。

・電話コンセントには3種類の方式があります。

・モジュラー式のお宅

モジュラージャック  
(モジュラーコンセント)

・そのままつなげます。

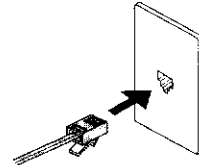

・3ピンプラグ式のお宅

差し込み型

・市販の3ピンプラグをお求めください。

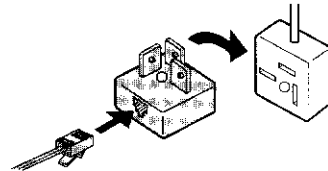

・直結配線方式のお宅

電話機プレート

ローゼット

・お買い上げの販売店またはお近くのNTT (局番なし116番) にご相談ください

### ご注意

- 付属の電源アダプターには、親機専用と充電器専用があります。必ず表示を確認してからお使いください。

# テープを入れます

留守中の用件の録音や応答メッセージなどの録音には、付属のマイクロカセットテープを使います。

テープの入れかた 親機の底面にテープ挿入部があります。

## 1 テープカバーをあける（底面）

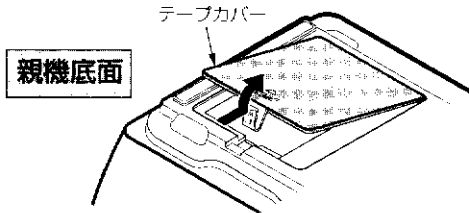

### ●使用できるテープは

必ず **MICROCASSETTE** 表示のあるテープ：  
MC-30（片面15分録音）またはMC-60（片面30分録音）のノーマルポジション用をお使いください。

### ●テープにたるみがあるときは

鉛筆やボールペンなどを差し込んで、たるみを取ります。

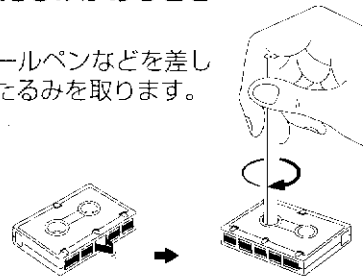

## 2 テープを入れる

テープの見える面と反対側から先に入れます。

矢印方向にテープは進みます。

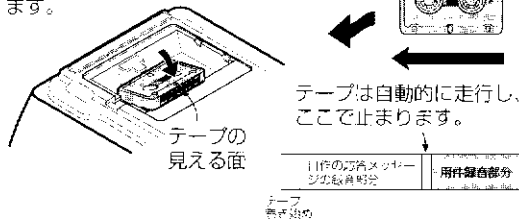

### テープのはずしかた

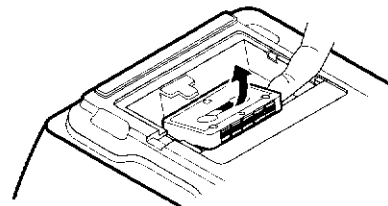

テープが止まっているとき、はずしてください。

## 3 テープカバーをしめる

●テープを入れたら、各登録操作の前に背面にあるリセットボタンを押してください。

この操作は、電話機の各機能を正しく働かせるために必要です。

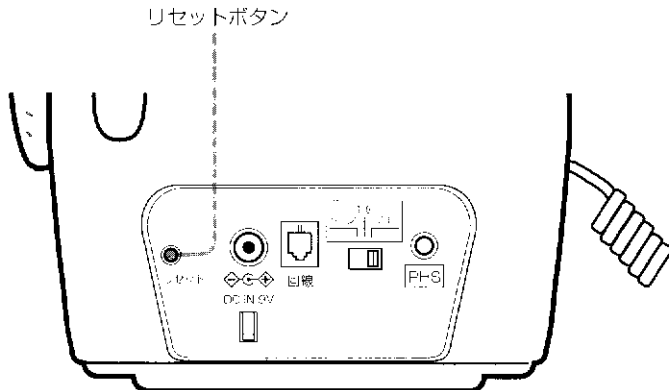

ボールペンなど先の細長いもので押す。



リセットボタンを押すと「ピー」音が聞こえ、内蔵のマイコンがリセットされます。初期設定に戻ります。

# 子機を充電します

はじめてお使いになるときは、必ず**9時間以上充電**してください。子機は付属の電池パック（充電式電池）で動作しますので、電池パックを取り付けたのち充電してください。

## 充電のしかた（本機は無接点充電方式です）

### 1 充電器に電源アダプターをつなぐ

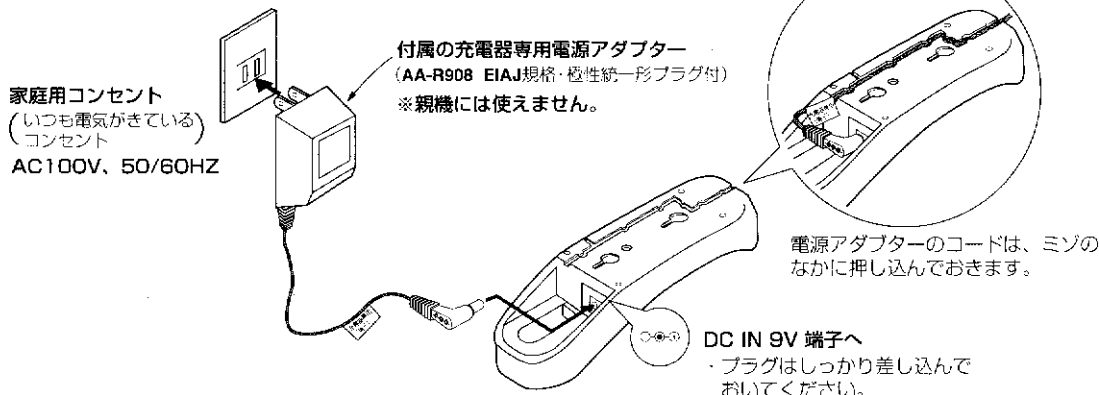

### 2 電池パックを取り付ける

①コネクターを差し込む

②電池パックを入れる

③ふたをしめる

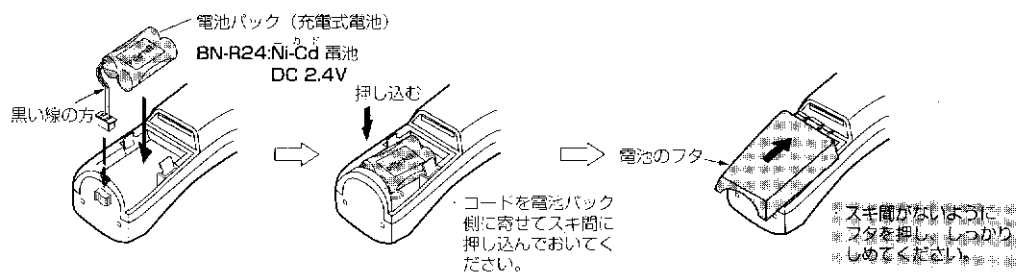

### 3 子機を充電器にのせて充電する （上向き、下向きどちらでも充電できます）

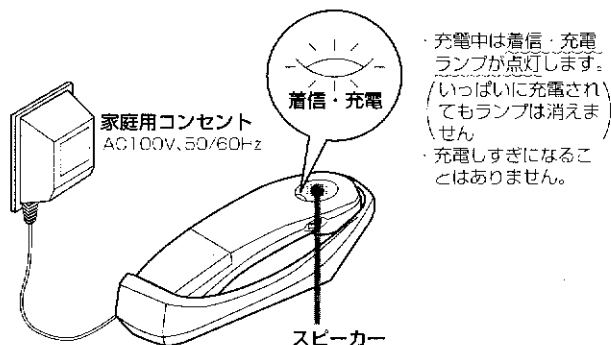

#### で注意

- テレビやラジオなどと同じコンセントに電源アダプターをつなぐと、雑音の原因になることがあります。別のコンセントを使うか充電器を離してください。
- 初めて充電するとき限り、着信・充電ランプが点灯しないことがあります。これは電池パックが完全に放電しているためで、約5分以上充電すると点灯します。

**フル充電時間のめやす**

約9時間

**使用時間のめやす (フル充電時)**

待受け状態* (充電器に置いてないとき)	➡	約120時間
連続通話	➡	約7時間

まちな  
\* 待受け状態とは：  
子機を充電器に置いていなくても、電話がうけられる状態をいいます。(1)ボタンのランプは消灯しています。外線の呼出し音が鳴ったら、(2)ボタンを押して電話に出ます。

- 充電中に充電器の電源が切れると、回線がつながったままになります。
- 通話ができない場合は、各子機の充電器の電源が入っているか確認してください。(停電時は、子機を取り上げて(1)ボタンのランプが点灯していたら、(2)ボタンを押して切ってください。)

**充電器への置きかた (リバーシブル充電\*)**

- 通常は、着信・充電ランプが見えるように置いてください。壁に掛けて使うときも下向きにします。
- スピーカーホンを利用するときは、ダイヤルボタンが見えるように置きます。子機を持たずに通話できます。

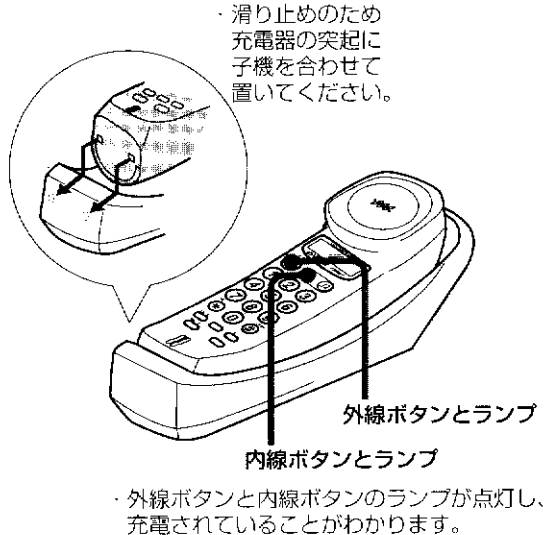
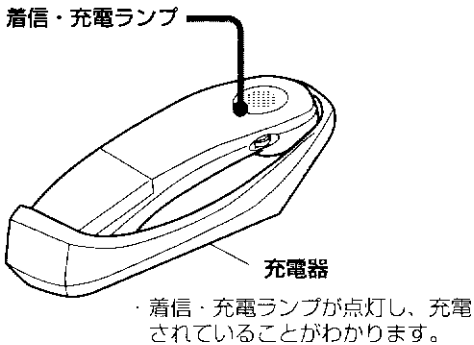

\* リバーシブル充電とは：  
充電器に置くとき、上向きまたは下向きどちらでも充電できる方式をいいます。しかも汚れを気にせずに使える無接点充電方式です。

# 子機の電池パックについて

—充電式電池 (BN-R24) を使っています—

子機の電池パックの容量がなくなると、警告音でわかります。

## 電池パックの容量がなくなると

- 通話中に電池パックの容量がなくなると、「ピーッ・ピーッ・ピーッ」の警告音が鳴ります。鳴り始めてから1分で通話が切れます。すぐ充電してください。

## ● 電池パックの交換時期は

使いかたによって異なりますが、およそ2年です。充電しても使える時間が短くなったときは、交換が必要です。電池パックは消耗品です。電池パック (BN-R24) は、お買上げの販売店でお求めください。

## ● 新しい電池パックに交換したら

- ・充電器にのせ、いっぱい充電してください。
- ・古い電池パックを火の中に投入したり加熱しないでください。爆発する恐れがあり危険です。

## 電池パック (充電式電池) のリサイクルについて

この製品には、ニカド電池を使用しております。ニカド電池は、リサイクル可能な貴重な資源です。ニカド電池の交換およびご使用済み製品の廃棄に際しては、ニカド電池を取り出し、ニカド電池リサイクル協力店へお持ちください。

充電しても使える時間が短くなったときは、電池パックを交換してください。

## 電池パックの交換のしかた

### 1 電池のフタをあげ電池パックをはずす

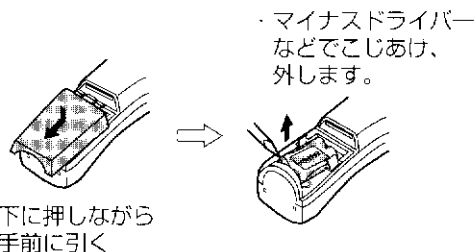

### 2 新しい電池パックと交換する

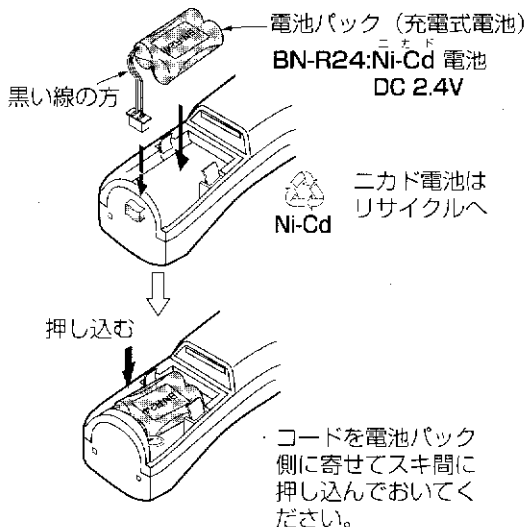

### 3 フタを元どおりにしめる

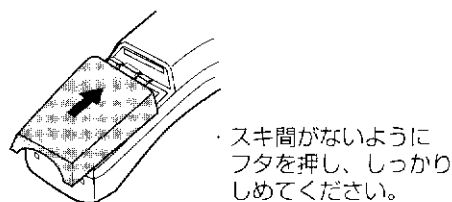

・しっかりしめ、約9時間以上充電してください。



# 電話回線に合わせます

—ダイヤルモードの設定—

- 電話回線には、ダイヤル回線とプッシュホン（トーン）回線\*1の2種類があります。

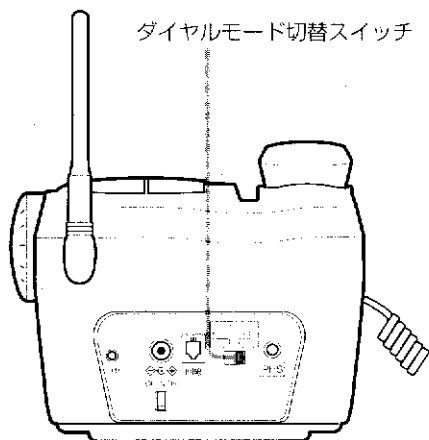

- ・ お使いになる前に、背面のダイヤルモード切替スイッチを電話回線に合わせてください。

- \* 1 プッシュホン（トーン）回線は…  
NTTの伝言ダイヤルサービスなどがご利用になれます。電話回線が不明のときは、NTT（局番なし116番）にお問い合わせください。

## 電話回線を自分で見わけするには

117（時報サービス：有料です）などに電話をかけてみます。

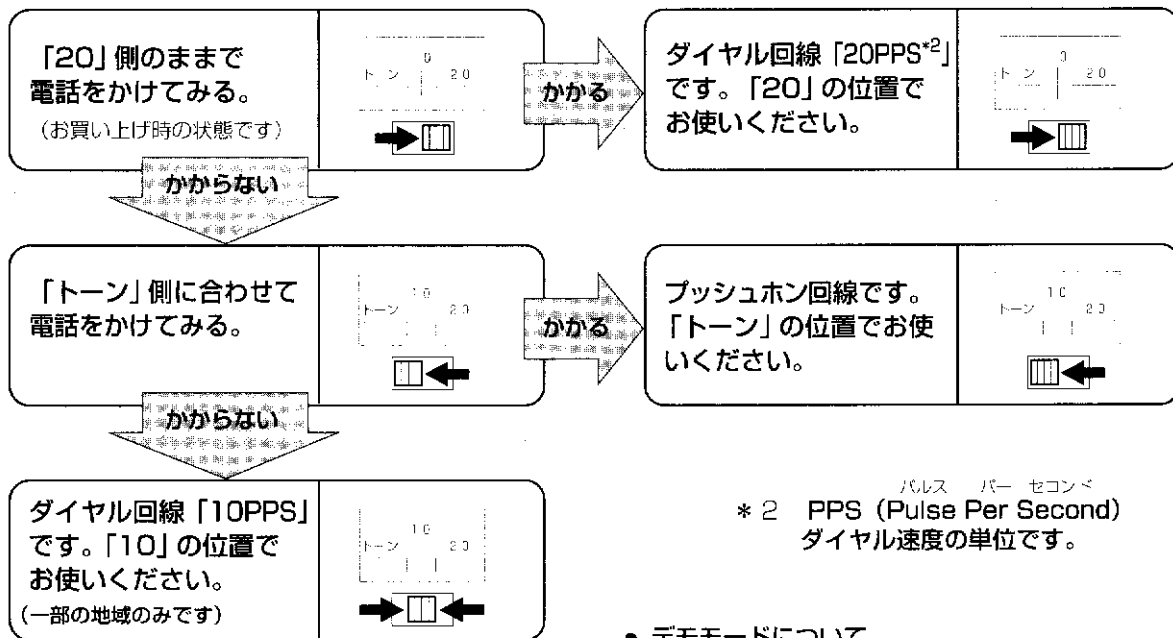

\* 2 PPS (Pulse Per Second)  
ダイヤル速度の単位です。

- ダイヤルモード切替スイッチが電話回線と合っていないと電話がかからなかったり、違う相手にかかってしまうことがあります。

- デモモードについて  
ダイヤルモード切替スイッチが「10」の位置のとき…電話機コードを接続しない状態で、1日以上電源が切れたあと再び電源を入れると、デモモードになります。表示窓にデモ状態を表す文字が表示されたりダイヤルボタンが光りながら回ります。

- デモモードを解除するには  
機能/登録ボタンを押しながら保留(🎵)ボタンを「ピッ」音が出るまで押します。

# 知っておいてほしいこと

## 登録操作をするときは

- 機能／登録ボタンを押したあとは……

親機 の場合

機能



子機 の場合

機能/登録



表示窓に最初はらくらく電話帳の登録状態が表示されます。くるくるダイヤルで使いたいモードを選ぶことができます。



各ボタンは20秒以内に操作してください。

20秒以上あけると「ピッ・ピッ・ピッ」音のあと解除されます。はじめからやり直してください。

- 親機では音声ガイドが聞こえます。

親機では機能／登録ボタンを「ポン」と押すと、音声ガイドが聞こえます。

使いかたの説明や次に操作するボタンを、電話機が音声で案内してくれます。おたすけ操作ガイドともいいます。

音声ガイドの途中でも次の操作に移れます。

(終わりまで聞く必要はありません)

- 待受け状態とは

子機を充電器に置いていなくても、電話がうけられる状態をいいます。④ボタンのランプは消灯しています。外線の呼出し音が鳴ったら、④ボタンを押して電話に出ます。

## 通話圏外警告音について

- 通話中、子機が親機から離れすぎると、「ピー・ピー・ピー…」という警告音が鳴ります。



このようなときは、5秒以内に親機に近づいて通話してください。

5秒以上経過すると、相手には親機から保留メッセージが送られます。

- 親機に近づいても警告音がとまらないときは…

1 子機の④ボタンを押していったん切る

2 親機に近づいてからもう一度、子機の④ボタンを押す

(1分以上警告音が鳴ると通話は切れます)

- 使用できる範囲を確かめておきましょう。

使用範囲外では、電話がかかってきたとき子機の呼出し音が鳴りません。また子機で電話をかけようとすると、「ピーピー…」と警告音が鳴ります。あらかじめ内線通話(54)ページ参照により、使用できる範囲をお確かめください。

## 停電したとき…

親機は

受話器を使った通話はできます。ただしPHSの着発信と④、留守番機能は使えません。

子機は

使用できません。

# くるくるダイヤルの使いかた

らくらく電話帳の登録や自宅の電話番号の登録など、各種の登録・設定がくるくるダイヤルでできます。

1・2<sub>2</sub> 2<sub>1</sub>

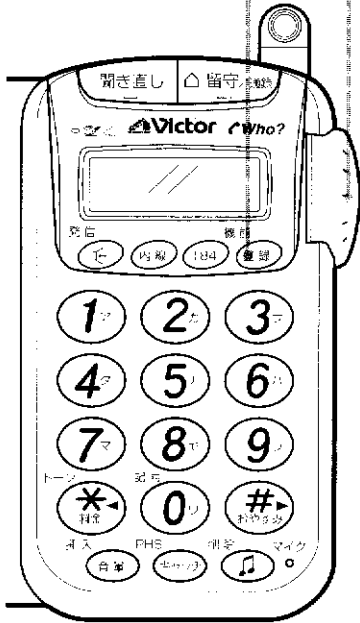

## 親機のくるくるダイヤルでできる機能一覧

受話器を置いたまま

### 1 機能/登録ボタンを押す

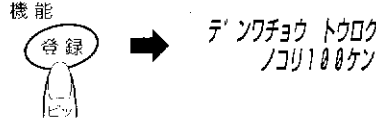

電話帳の登録モードです。もう一度機能/登録ボタンを押すと、電話帳の登録ができます。

20秒以内に

### 2 くるくるダイヤルで選び、機能/登録ボタンを押す

例：くるくるダイヤルを時計方向に回したとき  
(反時計方向に回すと逆に変わります)

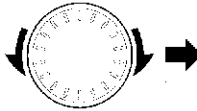

以下の機能が選べます。選んだあとは機能/登録ボタンを「ポン」と押し、表示窓への表示と音声ガイドに従って、20秒以内に操作してください。このとき機能/登録ボタンを2秒以上押し、「ピッ」音のあと前のモードに戻れます。

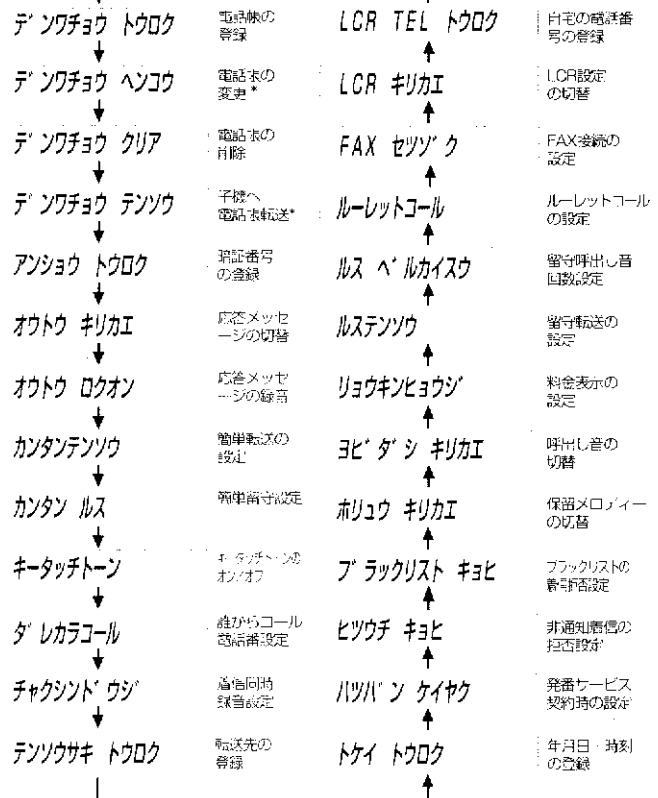

#### <お知らせ>

- 各種の登録や設定のとき、くるくるダイヤルのあと機能/登録ボタンは「ポン」と押してから次の操作に移ってください。
- 呼出し音量やスピーカー音量は機能/登録ボタンを押さずに設定できます。

\* 電話帳変更(デンワチョウ ヘンコウ)と子機への電話帳転送(デンワチョウ テンソウ)は…  
電話帳が未登録のときは表示されません。

# くるくるダイヤルの使いかた (つづき)

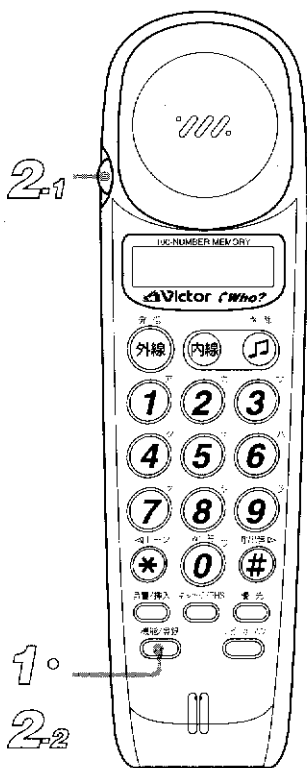

子機にもくるくるダイヤルがあり、らくらく電話帳の登録や自宅の電話番号の登録など各種の登録・設定ができます。

## 子機のくるくるダイヤルでできる機能一覧

### 1 機能 / 登録ボタンを押す



デング トウロク

最初に表示されます。

20秒以内に

### 2 くるくるダイヤルを回して選び、機能 / 登録ボタンを押す

例：くるくるダイヤルを反時計方向に回したとき  
(時計方向に回すと逆に変わります)



以下の機能が選べます。選んだあとは機能 / 登録ボタンを「ポン」と押し、表示窓への表示に従って、20秒以内に操作してください。  
このとき機能 / 登録ボタンを2秒以上押しすと、「ピッ」音のあと前のモードに戻れます。

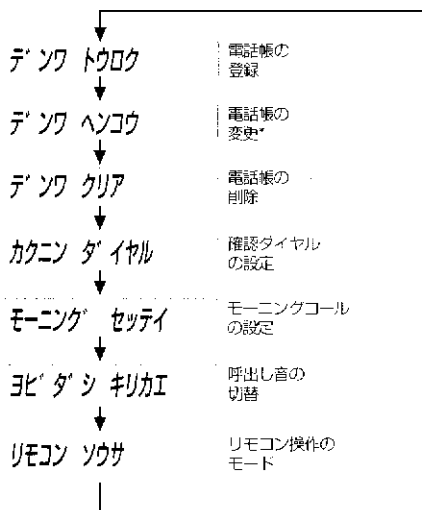

#### <お知らせ>

- 子機を充電器から取り上げて各種の登録・設定をするときは、外線ボタンのランプが消えていること(待受け状態)を確認してから機能 / 登録ボタンを押します。外線ボタンのランプは、外線ボタンを押すと消えます。
- 各種の登録や設定のとき、くるくるダイヤルのあと機能 / 登録ボタンは「ポン」と押してから次の操作に移ってください。

\* 電話帳変更 (デング ヘンコウ) は…  
電話帳が未登録のときは表示されません。

# 呼出し音量、スピーカー音量の調節

## 呼出し音量の切替 — 外線の呼出し音量が変えられます —

### 親機

受話器を置いたまま音量ボタンを押し、くるくるダイヤルで呼出し音量を設定します。

#### 1 電源ボタンを押す

- 設定されているベル音量が表示され、呼出し音が聞こえます。

#### 2 くるくるダイヤルで設定する

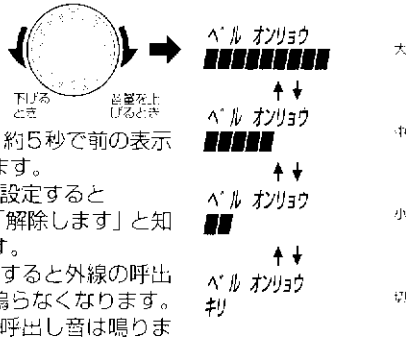

### 子機



- 呼出し音を鳴らなくするには

外線ボタンのランプを消し(待受け状態)電源ボタンを2秒以上押しします。「ピー」音のあと呼出し音は「切」に設定されます。

- 鳴るように戻すには

呼出し音「切」に設定してあるとき、外線ボタンのランプを消し(待受け状態)電源ボタンを「ピー」音が鳴るまで(約2秒)押しします。

## スピーカー音量の調節

スピーカーホン時の音量や保留メロディー、内線の呼出し音などの大きさが5段階に設定できます。ただし音量を「最小」にしてもスピーカー音は小さく出ます。(スピーカー音を切ることはできません)

- 保留メロディーでスピーカー音量を調整するには

#### 1 受話器を取り上げ、保留(🎵)ボタンを押す

- 保留メロディーが聞こえます。

#### 4 保留(🎵)ボタンを押してから受話器を置く

#### 2 電源ボタンを押す

- 設定されているスピーカー音が表示され、保留メロディーが聞こえます。

- スピーカーホンで通話中に調節するときは、2、3の操作だけを行います。

#### 3 くるくるダイヤルで設定する

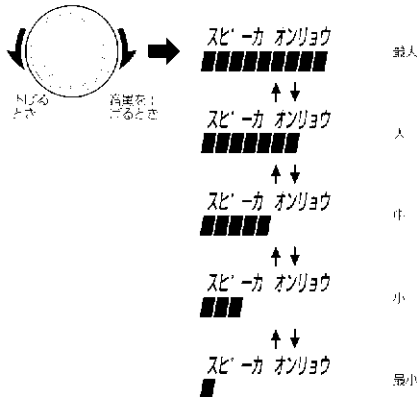

# 通話料金を知るために (ご自宅の電話番号の登録)

ご自宅の電話番号を市外局番から登録しておく、自動的に日付と時刻およびNTTの通話料金データが登録されます。

**ご自宅の電話番号の登録** (機能/登録ボタンを利用するときは、必ず登録してください)

受話器を置いたまま

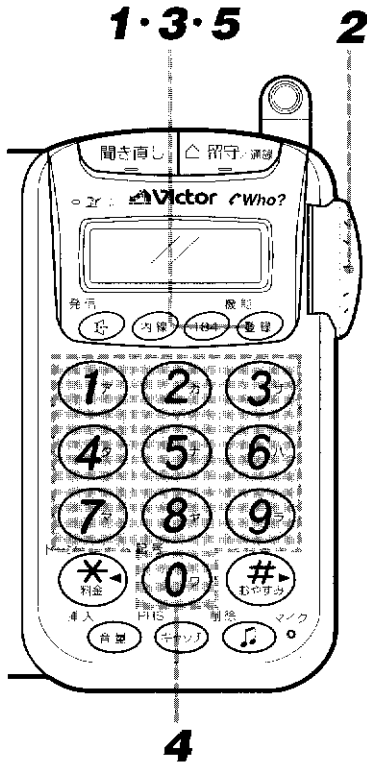

## 1 機能/登録ボタンを押す

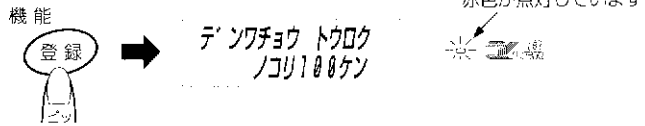

20秒以内に

## 2 「LCR TEL トウロク」を選ぶ

(くるくるダイヤルを反時計方向に回すとすぐ選べます)

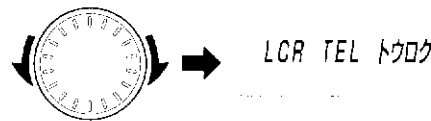

20秒以内に

## 3 機能/登録ボタンを「ボン」と押す

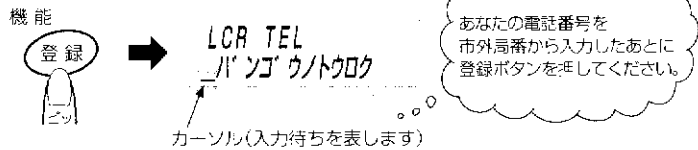

20秒以内に

## 4 電話番号を市外局番から押す (9または10ケタ)

例: 03-4567... のとき

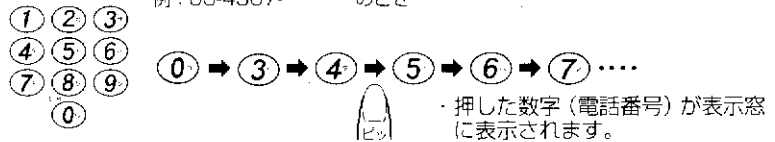

20秒以内に

## 5 機能/登録ボタンを「ボン」と押す

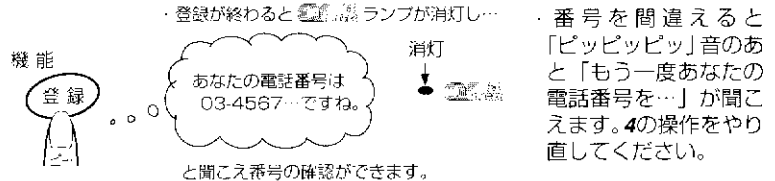

### お願い

- 各ボタンは20秒以内に操作してください。それ以上あけると「ピッ・ピッ・ピッ」音のあと解除されます。最初からやり直してください。

### 登録した電話番号を変更するには

1の操作からやり直してください。

### α-LCR3に申し込みをすると...

時刻のズレは自動的に補正されます。申し込みをしないときは、自動的に補正されませんので自分で時刻を合わせ直してください。

(→ [23] ページ参照)

### <お知らせ>

- DDIと契約されていない場合、ご自宅の電話番号を登録すると、DDIより加入案内の電話がかかってくる可能性があります。

### ●電話番号を登録すると...

料金データをうけとるため、電話機がDDIへ自動的に電話をかけ、オンライン通信を行います(このときの通話料金はかかりません)。

### ●電話番号登録後、電話機が料金データをうけとると以下の表示機能がご利用になれます。

・日付と時刻の自動登録と時刻表示

・NTTを使った通話時間と料金表示 → [52] ページ参照

(ご利用になれるまでには電話番号登録後、受話器を取り上げたり他の登録操作などをしない状態で約1時間かかります。これらの操作をしたときは、半日~数日かかります。)

# 年月日と時刻の登録

電話機内蔵の時計を今現在の年月日と時刻に合わせておくと、留守中の用件の録音された時刻と曜日がわかります。

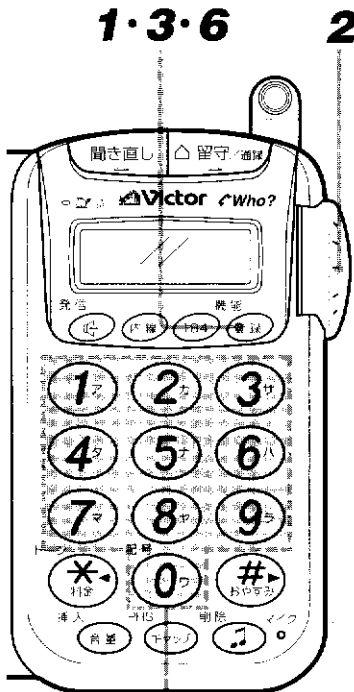

## 年月日と時刻の登録

受話器を置いたまま

### 1 機能/登録ボタンを押す

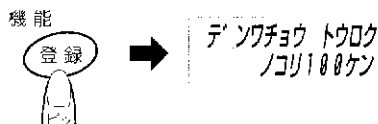

20秒以内に

### 2 「トケイトウロク」を選ぶ

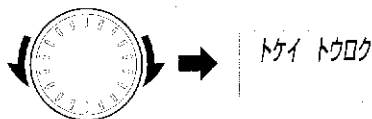

20秒以内に

### 3 機能/登録ボタンを「ボン」と押す



登録済みの時刻が表示されたあと…

年月日、入力してください。

20秒以内に

### 4 西暦の下2ケタと月日を入力する

例：1997年12月1日は

⑨ → ⑦ → ① → ② → ①



・押した数字が表示窓に表示されます。

時刻を24時間制で4ケタ入力してください。

20秒以内に

### 5 現在時刻を入力する (4ケタで入力：24時間表示です)

例：午後7時5分は

① → ⑨ → ① → ⑤



登録ボタンを押してください。

20秒以内に

### 6 機能/登録ボタンを「ボン」と押す

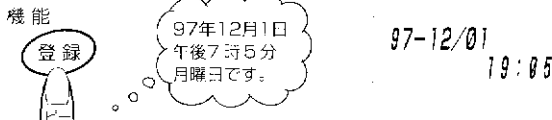

・音声で年月日と時刻、曜日が聞こえ、表示窓に表示されます。

#### ●時計の精度は

月におよそ1～2分程度のズレが生じます。時刻をときどき合わせ直してください。

#### ●時刻を合わせ直すには…

右の1～6の操作をしてください。

に申し込みをする  
と、時刻のズレは料金データの更新時に自動的に補正されます。

(半年～1年に1回程度)

●電話機を使用していないときは、表示窓に月日と現在時刻が表示されています。

# α<sup>3</sup>-LCR<sup>3</sup>について

アルファエックスグループスロー

## ●α-LCR<sup>3</sup> (Least Cost Routing : 最安値回線自動選択) とは

電話をかけた相手先の場所・曜日・時間帯を判定し、NTTの市外回線の他に第二電電(DDI)や日本テレコム(JT)、および日本高速通信(TWJ)を利用し、通話料金のおトクな市外回線を自動的に選択する機能のことです。電話をかけるとき、新電電につなぐ番号を押す必要がなく、NTTの電話回線を使ってかけるときと同じ操作でご利用できます。

親機から電話をかけると、α-LCR<sup>3</sup>機能で選ばれた回線につながっている間、その会社名が親機の表示窓に表示されます。

例：第二電電が選ばれたら「DDI」、日本テレコムが選ばれたら「JT」と表示されます。

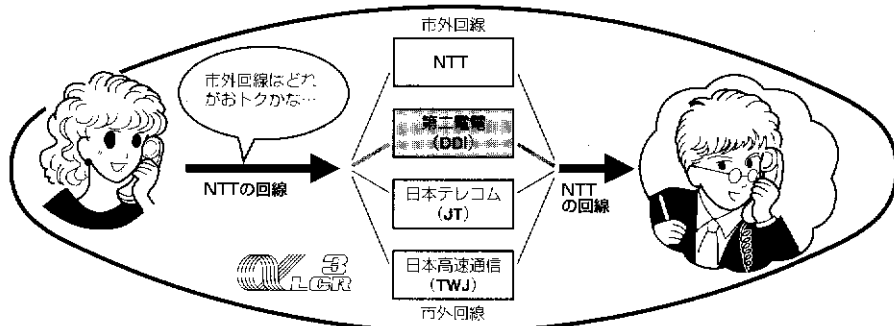

アルファエックスグループスロー

## ●α-LCR<sup>3</sup>をご利用になるには、必ず第二電電(DDI)との契約が必要です。



第二電電(DDI)と契約をされていない方は、添付の「ご利用申込書」で申し込んでください。

- 第二電電(DDI) : 問い合わせ先  0077-772 (無料)
- DDI カスタマーサービスセンター : 上記の電話番号にかからない場合は 0120-17-4077(無料)
- 受付時間 9:00 ~ 21:00 (土・日・祝日も受付中)

その他の新電電をご利用いただくときも、必ず第二電電(DDI)に申し込んだ後、各新電電と契約してください。契約後、DDI カスタマーサービスセンターへご連絡ください。

- 日本テレコム(JT) : 問い合わせ先 0120-0088-82 (無料)
- 日本高速通信(TWJ) : 問い合わせ先 0120-03-0070 (無料) 東京  
0120-06-0070 (無料) 大阪

### ご利用にあたってのお願い

- 本機を構内交換機設備(PBX)に接続してお使いになる場合は、ランプが緑色に点灯していても、α-LCR<sup>3</sup>をご利用いただけません。必ずα-LCR<sup>3</sup>機能を解除してください。(27 ページ)
- FAXと接続されている場合は、FAXの自動モードに設定すると、DDIからのオンライン通信ができない場合があります。できるだけFAXは手動モードでお使いください。
- 長期不在等で電源を切っていて、もう一度α-LCR<sup>3</sup>をお使いになりたいときはDDI カスタマーサービスセンターへご連絡ください。
- 転居等により、住所、電話番号に変更があるときは新しい自宅の電話番号を登録(22 ページ)し、DDI カスタマーサービスセンターへご連絡ください。
- α-LCR<sup>3</sup>は本機から電話をかける場合にのみ利用できます。  
(並列接続の他の電話機から電話をかけてもα-LCR<sup>3</sup>は利用できません)
- ランプが緑色に点灯した後、何らかの理由により消灯、または、赤色の点灯に変わったときは、DDI カスタマーサービスセンターへご連絡ください。
- ダイヤルインやISDN回線をご使用のときは、DDI カスタマーサービスセンターにお問い合わせください。





## α-LCR3のデータ送信について

### ● α-LCR3のデータメンテナンスについて

この製品は、α-LCR3を正しく動作させるために料金データを記憶する必要があります。料金データは、DDIとのオンライン通信により、次のような場合自動的に最新データが記憶されます。

- ・ α-LCR3で利用申し込み後
- ・ 料金改訂ごと

オンライン通信中（ランプは消灯）に、電話をかけようとするとき「こちらはDDIでございます。ただ今データを書き替えていますので、しばらくお待ちください」が聞こえ、かけられません。約4分間待ってからおかけ直してください。

（ランプの緑色が点灯すれば、使えます）

### ● LCR動作のために

電話機本体がα-LCR3データ受け取りのため、DDIに向け自動的に電話をかけることがあります。これは、お客様がお使いになる地域の料金情報を送るために、技術的に必要な動作です。（料金無料）

### ● DDIからの料金データの書き替え等を自動的に行うために

外出するときは、必ず留守番に設定しておいてください。自動的にデータの書き込みが行われ便利です。

### ● N-ID地域では、ご利用できません。

新電電各社では、誰が電話をかけたかを確認するために、NTTからID（識別番号）を送ってもらいます。ただし、NTTの交換機によっては、IDを送れる地域と送れない地域…N-ID地域があります。N-ID地域についてはDDIカスタマサービスセンターにお問い合わせください。

DDI カスタマサービス  
センター (α-LCR係)

☎ 0077-772 (無料)

0120-17-4077 (無料)

受付時間 9:00 ~ 21:00

(土・日・祝日も受付中)

### ご注意

- ランプが消えたり、赤色の点灯に戻ってしまったときは、ご自宅の電話番号を登録し直してください。
- α-LCR3機能を働かせず、NTTの市外回線を選択するとき、または市外の天気予報等に電話をかけるときは、はじめに0000をダイヤルしてください。
- DDIを利用した通話は、NTTの回線使用料も含めてDDIより請求されます。  
(DDIご利用の基本料金や契約料金は、一切かかりません)  
NTTからは、NTTの基本料金とDDIを利用しなかったNTTの通話料金等が請求されます。  
JTやTWJを利用した場合も同じです。
- DDIとNTTまたは他の新電電と通話料金が同じ場合は、DDIが選ばれます。

α-LCR3を利用するときは、必ず設定してください。  
(お買い上げのときは設定されています)

1・3・1・4    2・3・2

α-LCR3機能を設定するには

受話器を置いたまま

1 機能/登録ボタンを押す



20秒以内に

2 「LCRキリカエ」を選ぶ  
(反時計方向に回すと早く選べます)

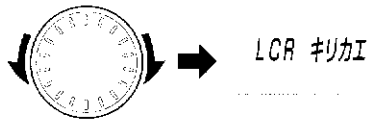

20秒以内に

3 機能/登録ボタン→くるくるダイヤルで「セッテイ」を選ぶ



20秒以内に

4 機能/登録ボタンを「ボン」と押す

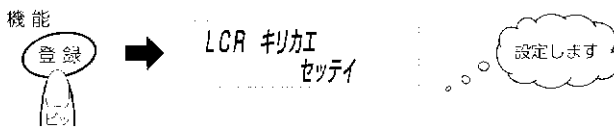

● 電話会社の料金割引サービスを利用するには

本機のα-LCR3は電話会社の通話料金の割引サービスには対応しない場合があります。料金割引サービスをご利用の場合、α-LCR3は正しく動きませんので上記3の操作のとき、くるくるダイヤルで「カイジョ」を選び、機能/登録ボタンを押します。

● α-LCR3機能を解除するには

上記3の操作のとき…  
くるくるダイヤルで「カイジョ」を選び機能/登録ボタンを押します。

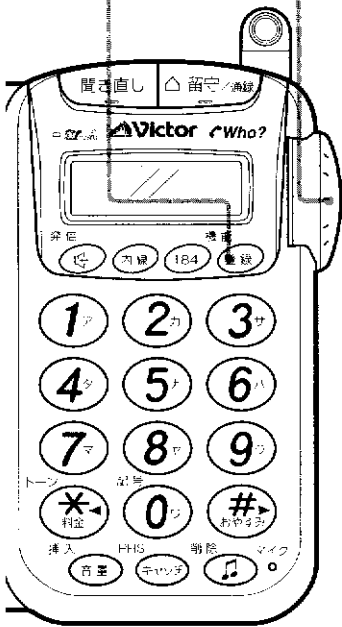

準備

# 電話をかけるには

子機が充電器に置いてあるときは、子機を取り上げるだけでかけられます。終わるときは充電器に置くだけで切れます（クイック通話機能といいます）。

## 電話をかけるには

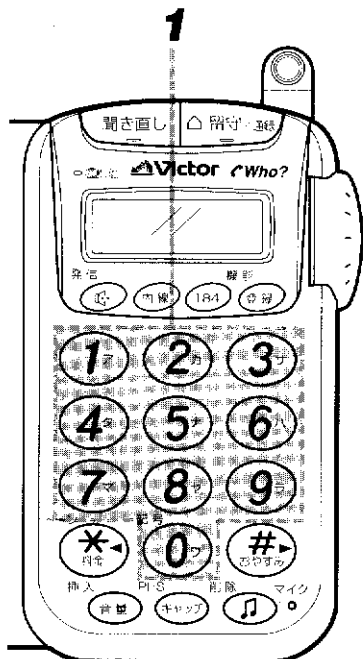

### 親機（即押しダイヤル）

#### 1 電話番号をダイヤルする

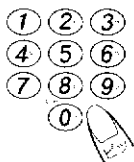

・押した数字が表示窓に表示されます。押し間違えたときは **①** ボタンを押すと取消すことができます。

#### 2 受話器を取り上げる

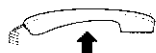

・相手の電話番号が自動発信されます。表示窓に受話器を上げてからの時間と電話番号が表示されます。

●通話が終わったら

#### 3 受話器を置く



・使用した時間が5秒間表示窓に表示されます。

●留守番に設定されているときは

先に受話器を取り上げてからダイヤルします。

### 子機

#### 1 子機を充電器から取り上げる

・待受け状態\*のときは外線ボタンを押します。

または

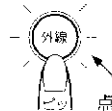
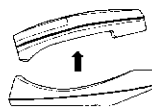

・「ツーン」音を確かめます。親機が表示窓に子機を上げてからの時間が表示されます。

#### 2 電話番号をダイヤルする

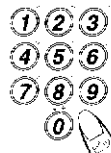

・押した数字は表示されますので、安心してかけられます。  
・暗いところでも使いやすいようにボタンのランプが点灯しています。

●通話が終わったら

#### 3 充電器に置く

または



→ 待受け状態になります。

\* 待受け状態とは：

子機を充電器に置いていなくても、電話がうけられる状態をいいます。

#### ●子機で電話番号を確認してから電話をかける

相手の電話番号をダイヤルしてから外線ボタンを押します。（くるくるダイヤルで「カクニンダイヤル」がカイジョに設定されているときはできません。）

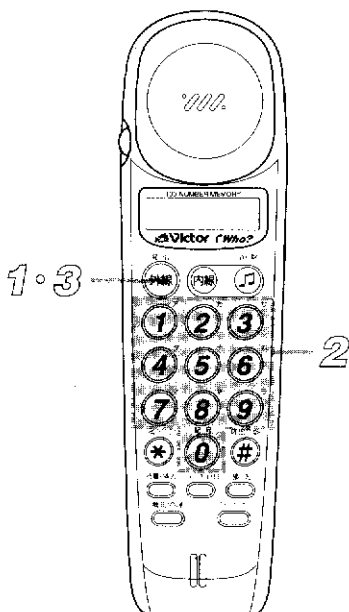

親機の受話器や子機の受話口から聞こえる音声が大きすぎるときや小さすぎるときは、音量を調節します。通話中に調節できます。

**受話音量を変えるには**

**親機**

**1** 受話器を取り上げる

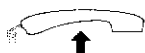

**2** 音量ボタンを押す  
(お買い上げ時は「標準」です。)

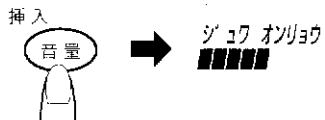

**3** くるくるダイヤルを回して音量を選ぶ

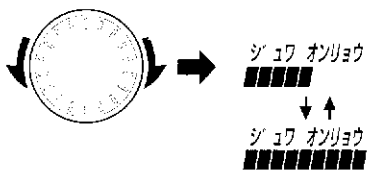

**4** 受話器を置く

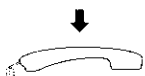

**子機**

**1** 子機を充電器から取り上げる  
・待受け状態のときは外線ボタンを押します。



**2** 音量/挿入ボタンを押す  
・押すことに標準 ↔ 音量大と交互に変わります。



**3** 充電器に置く

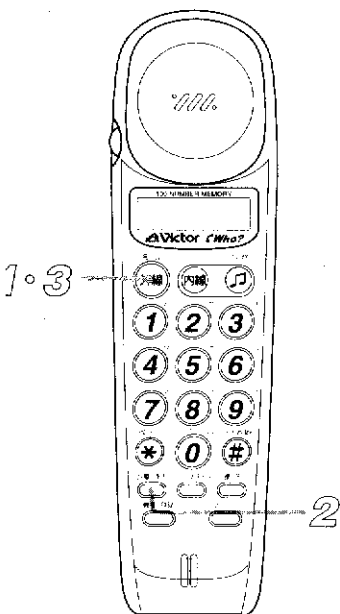
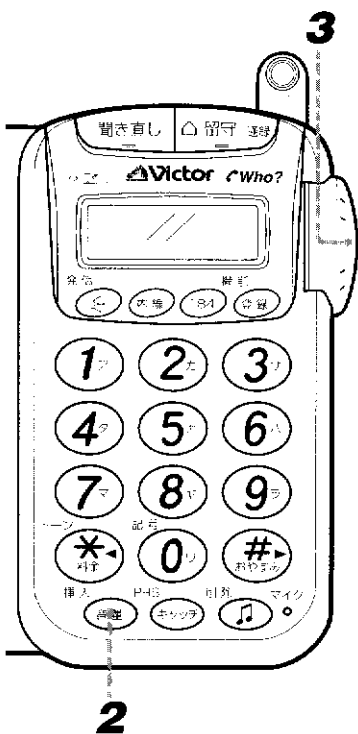
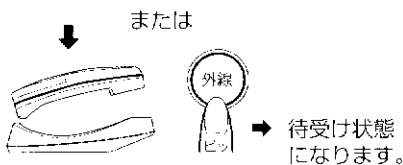

# 電話をうけるには

かかってきた電話を受けるときは、受話器を取り上げます。

## 電話をうけるには

### <お知らせ>

- 忙しくて手が離せないときなど受話器（または子機）を置いたまま話したり、子機に触れずに応答することができません。**32**、**33**ページをご覧ください。

### \* 光コールについて (発信電話番号表示サービス契約をしている場合)

ダイヤルボタンが光りながら回ります。ルーレットコールともいいます。ダイヤルボタンの光りかたのちがいで、電話帳に登録してある人かそうでないかをお知らせします。

- 電話帳に登録してある人からかかってくると

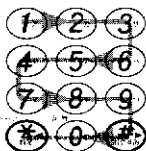

ジグザクに光ります。

- 電話帳に登録していない人からかかってくると

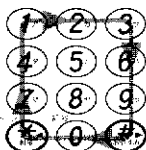

外周が時計回りに光ります。

### 親機

電話がかかってくると



- 呼び出し音が鳴り、ダイヤルボタンは光コール\*します。
- 表示窓に「ベルチャクシン」が表示されます。

### 1 受話器を取り上げる



- 取り上げてからの時間が表示されます。

通話が終わったら

### 2 受話器を置く



### 子機

電話がかかってくると



- 呼び出し音が鳴り、着信・充電ランプが点滅します。

### 1 子機を取り上げる



- 充電器に置いてあるとき
- 待受け状態のとき

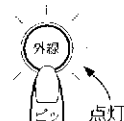

通話が終わったら

### 2 充電器に置く

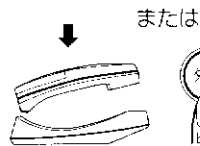

または



- 待受け状態になります。

### ご注意

- 発信電話番号表示サービス（ナンバー・ディスプレイ）に契約している場合、停電時に電話がかかってくると親機から約6秒間、早い間隔で呼び出し音が鳴ります。そのあと通常の呼び出し音が鳴ったら受話器を取り上げて通話してください。

電話がかかってきたとき、親機と子機で異なる呼び出し音を鳴らすことができます。

**呼び出し音を変えるには**

**親機**

- 1** 機能/登録ボタンを押す  
 → くるくるダイヤルで  
 「ヨビダシキリカエ」を選ぶ

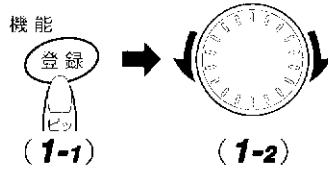

- 2** 機能/登録ボタン → くるくるダイヤルで呼び出し音を選ぶ

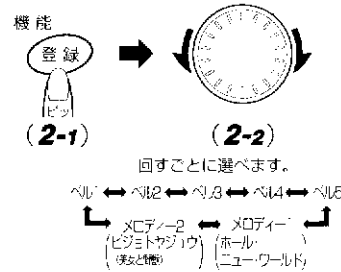

希望の呼び出し音になったら

- 3** 機能/登録ボタンを押す  
 ・ 選んだ呼び出し音が1回聞こえます。



**子機**

- 1** 待受け状態のときに機能/登録ボタンを押す → 「ヨビダシキリカエ」を選ぶ

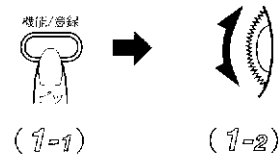

- 2** 機能/登録ボタン → くるくるダイヤルで呼び出し音を選ぶ

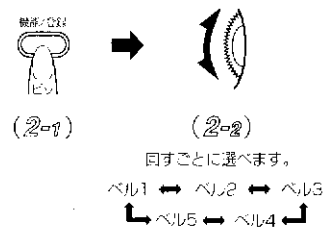

希望の呼び出し音になったら

- 3** 機能/登録ボタンを押す



- 4** 充電器に置く

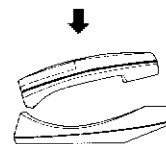

● 呼び出し音量の切替は **(21)** ページをご覧ください。

1-1・2-1・3 1-2・2-2

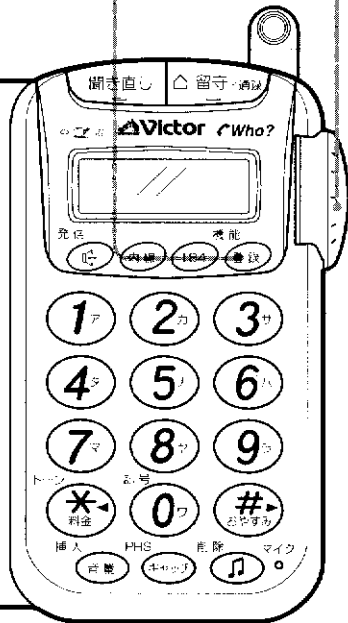

1-2・2-2

1-1・2-1  
 ・3



# スピーカーホンを利用するには

1・3

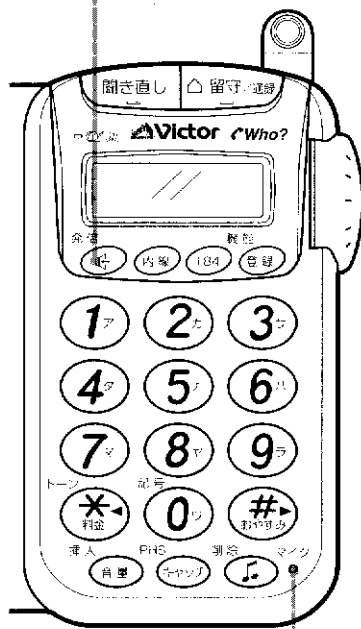

2  
(マイク)

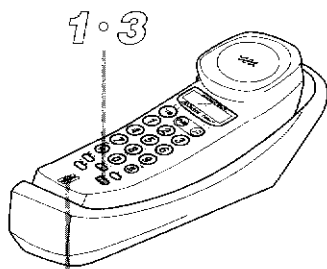

2  
マイク(送話口)

忙しくて手が離せないときなどにスピーカーホンボタンを押すと、受話器（または子機）を置いたまま話せます。

## 受話器または子機を充電器に置いたまま話すには

### 親機

電話がかかってきたら

#### 1 スピーカーホンボタンを押す

発信



・表示窓のランプが点灯します。  
・ダイヤルボタンのランプが10秒間点灯します。

#### 2 親機のマイクに向かって話す

・相手の声はスピーカーから聞こえます。  
(受話器を取り上げると受話器での通話になります)  
・スピーカー音量は、音量ボタンを押したあと、くるくるダイヤルで変えられます。

通話が終わったら

#### 3 スピーカーホンボタンを押す

発信



### 子機

電話がかかってきたら

#### 1 スピーカーホンボタンを押す

ランプ点灯



・ダイヤルボタンのランプが10秒間点灯します。

#### 2 子機のマイクに向かって話す

・相手の声はスピーカーから聞こえます。  
(子機を取り上げると子機での通話になります)  
・スピーカー音量は、音量ボタンで変えられます。

通話が終わったら

#### 3 スピーカーホンボタンを押す



・充電器に置いていないときは、外線ボタンを押して切ります。

### ご注意

- 相手と同時に話すと、どちらかの通話が途切れることがあります。スピーカーホンは、相手の話が終わってからこちらが話すスムーズな会話ができます。
- 周囲が騒がしいときは、会話が途切れて聞き取りにくくなる場合があります。
- 親機や子機の周囲に物を置いたり手をかざすと、ハウリング（「ピー」という音が出る現象）の原因となることがあります。

## オンフックダイヤルを利用するには

受話器（または子機）を置いたままかけられます。

#### 1 スピーカーホンボタンを押す

・「ツーン」音を確認めます。

#### 2 相手の番号をダイヤルする

・留守番に設定されていないときは先にダイヤルすることもできます。

#### 3 相手が出たらそのまま話す

・受話器（または子機）を取り上げて話すこともできます。

通話が終わったら

#### 4 スピーカーホンボタンを押す

・受話器（または子機）を取り上げたときは、元に戻します。



電話がかかってきたとき、子機に触れずに応答することができます。忙しいときなどに使うと便利です。親機ではできません。

お先にスピーカーホンを使って通話するには (ノンタッチスピーカーホン) といいます。

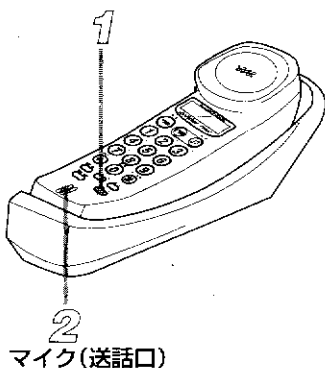

### 子機

#### 1 スピーカーホンボタンを2秒以上押す



●電話がかかってくると約10秒でつながります。

(1時間を経過しても電話がかかってくないと自動で解除されます)

#### 2 子機のマイクに向かって話します

…  
通話が3分を経過すると

通話が切れます。  
外線ボタンを押して  
ください。

が聞こえます。

…通話を続けるときは、スピーカーホンボタンを押してください。充電器にあるときは、子機を取り上げるか外線ボタンを押しても通話できます。  
(何もしないと5秒後に切れます)

●3分以内に相手が切ったときは「ツー・ツー…」音のあと自動で切れます。

#### ご注意

- 子機を増設してある場合、増設した子機と一緒に設定することはできません。どちらか一方に限ります。また、通話が終わると自動で解除されます。
- 設定したあと内線通話やドアホン通話をすると解除されます。

#### ●子機使用中の親機の表示について

例：子機1使用中のとき



が点灯します。

(使用中の子機と同じ  
番号のダイヤルボタン)

・表示窓に使い始めからの時間が表示されます。

# 通話の相手に待ってもらうには (保留)

通話中、相手の方に待ってもらうときは、保留メロディー（曲名：ホール・ニュー・ワールドまたは美女と野獣）を流すことができます。

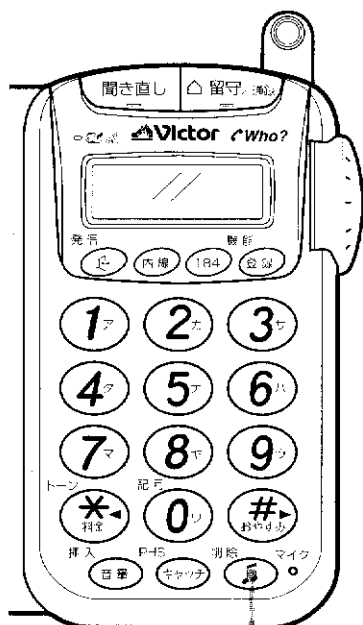

1・2

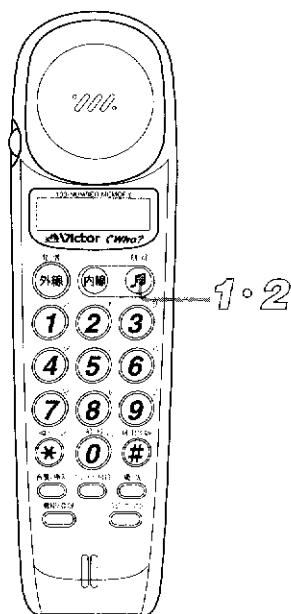

1・2

## 通話の相手に待ってもらうには

**親機** で通話中に

**1** 保留 (🎵) ボタンを押す



・表示窓に「ホリュウ」が点滅表示されます。

**子機** で通話中に

**1** 保留 (🎵) ボタンを押す



・外線ボタンのランプが点滅に変わります。

● 相手の方には保留メロディーが送られます。

(こちらの声は、相手に聞こえません)

お買い上げのときは「ホール・ニュー・ワールド」です。

再びお話しするには

**2** 保留 (🎵) ボタンを押す



・保留が解除されます。

再びお話しするには

**2** 保留 (🎵) ボタンを押す



・保留が解除されます。

● 保留中は受話器を親機に（子機の場合は充電器に）置くこともできません。

通話は切れません。再びお話しするときは、受話器（または子機）を取り上げるだけでつながります。➡自動保留解除になります。

● 受話器を親機に置いて保留中に子機を充電器から取り上げると、子機で話せます。

また子機を充電器において保留中に受話器を取り上げると、親機で話せます。  
➡ [35] ページ

## 保留メロディーを変えるには

親機で操作します。

**1** 機能 / 登録ボタンを押す

**2** くるくるダイヤルで「ホリュウキリカエ」を選ぶ

**3** 機能 / 登録ボタンを押したあと、くるくるダイヤルで選ぶ  
・回すごとに「ホール・ニュー・ワールド」↔「美女と野獣」が選べます

**4** 機能 / 登録ボタンを押す

・「ビー」音のあと設定され、選んだ保留メロディーが聞こえます。

保留中の外線との通話を子機（または親機）でとり直すことができます。

**子機または親機で通話をとり直すには**

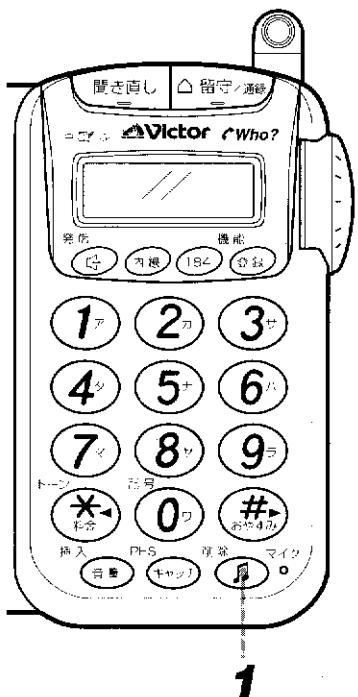

**親機** での通話を子機でとり直すには  
通話中に

**1 保留 (♪) ボタンを押す**



**子機** での通話を親機でとり直すには  
通話中に

**1 保留 (♪) ボタンを押す**

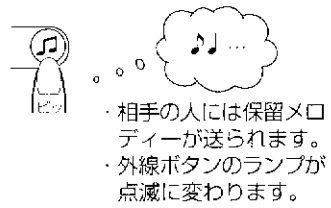

**2 受話器を置く**

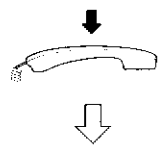

・充電器のところへ行きます。

**2 子機を充電器に置く**

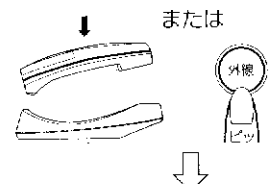

・親機のところへ行きます。保留メロディーが聞こえます。

**3 子機を充電器から取り上げる**

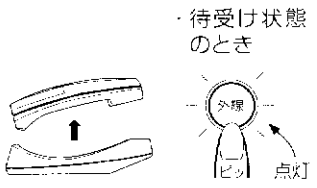

**3 受話器を取り上げる**

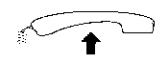

● 保留が自動的に解除され、外線の人とお話できます。

子機（または受話器）を取り上げる代わりに、スピーカーホンボタンを押してとり直すこともできます。スピーカーホンによる通話になります。

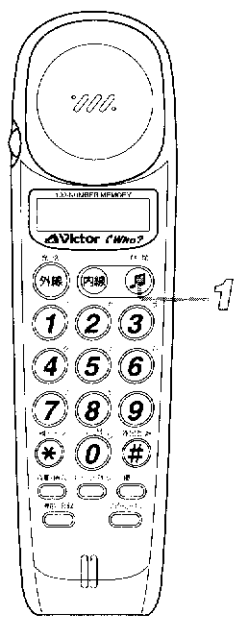

# らくらく電話帳の使いかた

らくらく電話帳に100人分の相手の名前と電話番号が登録できます。  
 名前は12文字、電話番号は16ケタまで入力できます。

## らくらく電話帳の登録(親機)

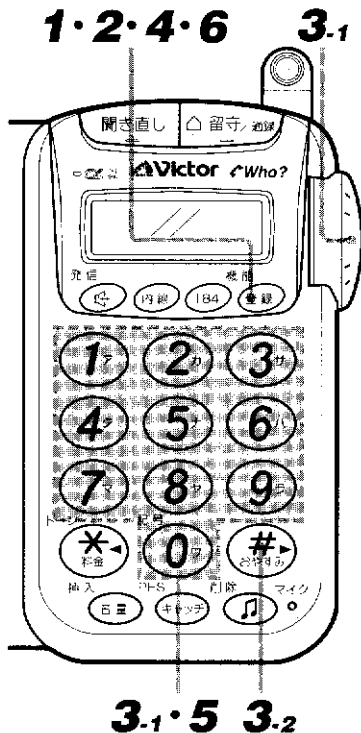

●受話器を置いたまま

**1** 機能/登録ボタンを押す

機能 登録 → デンチョウ トウロク / コリ100ケン

20秒以内に

**2** 機能/登録ボタンを「ボン」と押す

機能 登録 → ナメイトウロク  
カーソル

20秒以内に

**3** ダイヤルボタンまたはくるくるダイヤルで名前を入力する  
 (一文字ずつ①と②の操作をくり返す)  
 ・名前の入力が終わったら(＃)ボタンを押します。

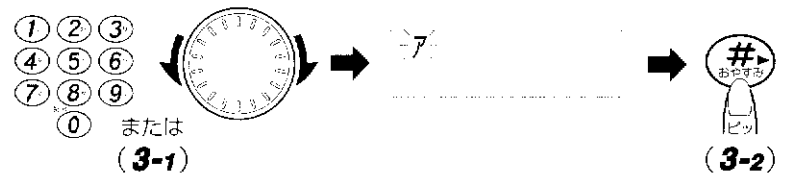

20秒以内に

**4** 機能/登録ボタンを「ボン」と押す

機能 登録 → アカギ イチロウ / バンゴウノウロク

電話番号を入力したあとに登録ボタンを押してください。

20秒以内に

**5** 電話番号を入力する

① ② ③  
④ ⑤ ⑥  
⑦ ⑧ ⑨  
⑩

アカギ イチロウ  
03999991234

12ケタを超えたときはスクロール表示されます。

20秒以内に

**6** 機能/登録ボタンを「ボン」と押す

機能 登録 → トウロクシマス / ヨシイダスカ?

20秒以内に

**7** 機能/登録ボタンを「ボン」と押す

機能 登録 → トウロクシマシタ / ノリ99ケン

03-9999-12...です。

音声で電話番号が聞こえ、登録した名前と電話番号が表示されます。

- 〈お知らせ〉
- 子機のらくらく電話帳にも登録ができます。  
→ 40ページ参照
  - 名前の登録のとき、文字を確定する前に(＊)ボタンを押すと空白(スペース)を入れることができます。(＊)ボタンを押すとカーソルが戻ります。
  - 登録の途中で名前または電話番号を一度に削除したいときは、(P)ボタンを2秒以上押ししてください。名前または電話番号の一行が消えます。
  - 1～7の操作をくり返して他の人の名前と電話番号を入力してください。
  - お買い上げのとき、100人分の電話帳とは別に6件が電話機にメモリーされています。  
→ 42ページ参照
  - 電話帳に登録した人から電話がかかってくると、光コールの光りかたのちがいで知らせてくれます。  
→ 30ページ参照

## 登録できる文字配列表

親機で操作する場合は[36]ページの3のとき、子機で操作する場合は[40]ページの のとき、ダイヤルボタンを押すか、くるくるダイヤルを回すと以下の文字や数字などが選べます。

### ●ダイヤルボタンの文字配列表

ダイヤルボタン		押す回数									
親機	子機	1回	2回	3回	4回	5回	6回	7回	8回	9回	10回
①	①	ア	イ	ウ	エ	オ	ア	イ	ウ	エ	オ
②	②	カ	キ	ク	ケ	コ					
③	③	サ	シ	ス	セ	ソ					
④	④	タ	チ	ツ	テ	ト	ッ				
⑤	⑤	ナ	ニ	ヌ	ネ	ノ					
⑥	⑥	ハ	ヒ	フ	ヘ	ホ					
⑦	⑦	マ	ミ	ム	メ	モ					
⑧	⑧	ヤ	ユ	ヨ	ヤ	ユ	ヨ				
⑨	⑨	ラ	リ	ル	レ	ロ					
⑩	⑩	ワ	ヲ	ン	・	°	—	( )			

### ●くるくるダイヤルの文字配列表

ア	アイ	ウ	エ	オ
カ	キ	ク	ケ	コ
サ	シ	ス	セ	ソ
タ	チ	ツ	テ	ト
ナ	ニ	ヌ	ネ	ノ
ハ	ヒ	フ	ヘ	ホ
マ	ミ	ム	メ	モ
ヤ	ユ	ヨ	ヨ	ヨ
ラ	リ	ル	レ	ロ
ワ	ヲ	ン		

親機で操作する場合

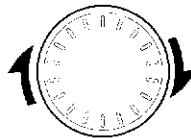

時計方向に回すと…  
ア→ア→イ→イ…

子機で操作する場合



反時計方向に回すと…  
ア→ア→イ→イ…

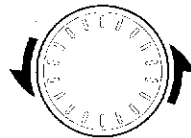

反時計方向に回すと…  
空白→→→…  
と選べます



時計方向に回すと…  
空白→→→…  
と選べます

A	B	C	D	E	F	G	H	I	J	K	L	M
N	O	P	Q	R	S	T	U	V	W	X	Y	Z
0	1	2	3	4	5	6	7	8	9			
!	?	&	¥	@	#	\$	%	:	;	・	( )	[ ]
「	」	<	>	=	/	*	+	-	,	.	°	、

# らくらく電話帳の使いかた (つづき)

1・3・4、  
5・6

2・4.2

親機に登録した電話帳のすべての内容を子機にも登録したい場合、親機から子機に転送します。転送しても親機の電話帳の内容はそのまま残ります。



## 親機の電話帳をすべて子機1に転送するには

受話器を置いたまま

### 1 機能/登録ボタンを押す

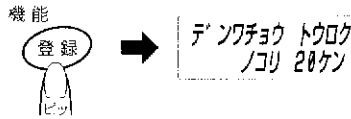

20秒以内に

### 2 くるくるダイヤルを回して「デンワチョウ テンソウ」を選ぶ

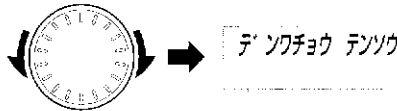

20秒以内に

### 3 機能/登録ボタンを押す

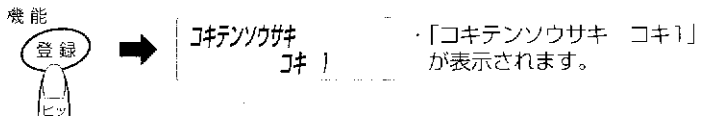

20秒以内に

### 4 機能/登録ボタン→くるくるダイヤルで「イッセイ テンソウ」を選ぶ

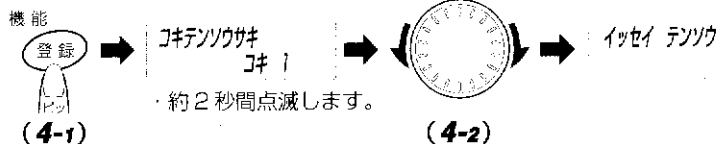

20秒以内に

### 5 機能/登録ボタンを「ボン」と押す



20秒以内に

### 6 機能/登録ボタンを「ボン」と押す



親機の電話帳の内容がすべて子機1に転送されます。

#### ご注意

- 子機が使用できる状態になっていないと、転送操作はできません。
- 子機から親機への電話帳転送はできません。

#### ● 転送できる件数について

子機の電話帳の件数が100件になるまで転送できます。たとえば子機1の電話帳にすでに40件登録してあれば、親機から転送できるのは60件までです。親機の電話帳に80件登録してある場合、50音順に20件分の転送をし、自動的に終了します。

#### ● TN-DJ9または増設した子機の場合は

手順3のあと、くるくるダイヤルで転送先の子機を選んでから4の操作をします。

#### ● 転送を中止するときは

くるくるダイヤルで「チュウシ シマス ヨロシイデスカ?」を選び、機能/登録ボタンを押します。

1・3・4・1  
・5・1・6

2・4・2  
・5・2

親機に登録した電話帳の内容を1件ずつ子機に転送することもできます。転送しても親機の電話帳の内容はそのまま残ります。

**親機の電話帳を1件ずつ子機1に転送するには**

受話器を置いたまま

**1 機能/登録ボタンを押す**

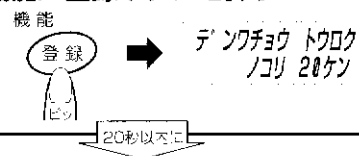

20秒以内に

**2 くるくるダイヤルを回して「デソウチュウ テソウ」を選ぶ**

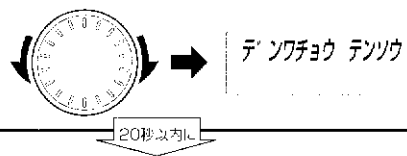

20秒以内に

**3 機能/登録ボタンを押す**

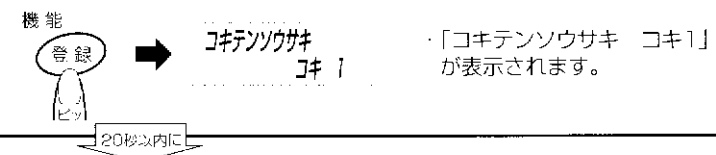

20秒以内に

**4 機能/登録ボタン→くるくるダイヤルで「コベツ テソウ」を選ぶ**

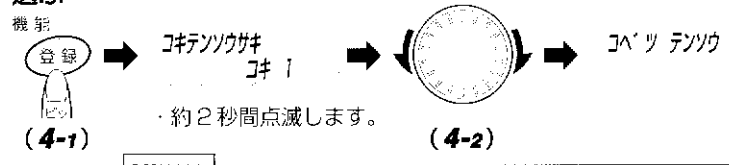

20秒以内に

**5 機能/登録ボタン→くるくるダイヤルで転送したい人を選ぶ**

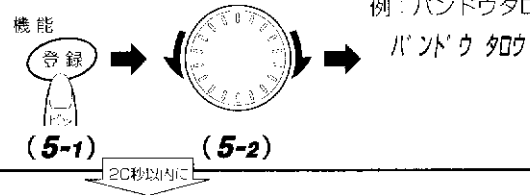

20秒以内に

**6 機能/登録ボタンを「ボン」と押す**

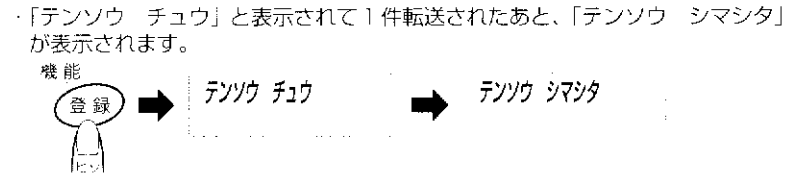

- TN-DJ9または増設した子機の場合は  
手順3のあと、くるくるダイヤルで転送先の子機を選んでから4の操作をします。

- 続けて別の人を転送するには  
手順6のあと、「テソウ ソウサ ツツケマスカ?」が表示されます。機能/登録ボタンを押して電話帳の表示になったら、5～6の操作をくり返します。
- 終了するには  
手順6のあと、「テソウ ソウサ ツツケマスカ?」が表示されたら、くるくるダイヤルで「テソウ ソウサ シュウリョウシマスカ?」を選び、機能/登録ボタンを押します。

# らくらく電話帳の使いかた (つづき)

子機のらくらく電話帳に名前と電話番号が登録できます。  
子機から登録する場合、名前は10文字、電話番号は16ケタまで入力できます。

## らくらく電話帳の登録 (子機)

子機を置いたまま

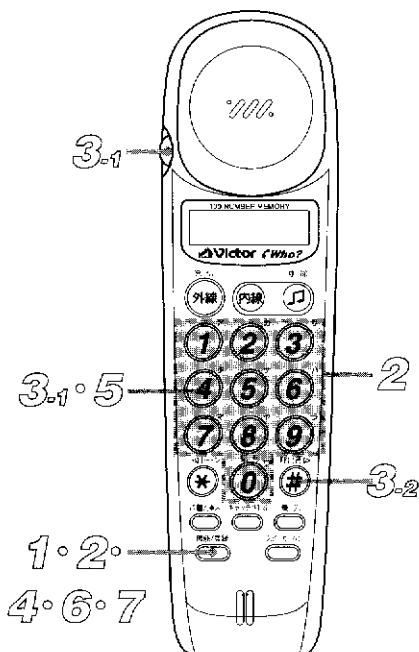

**1 機能/登録ボタンを押す** → デンワトク

20秒以内に

**2 機能/登録ボタンを「ボン」と押す** → ナメイトク

登録の残りの件数が「ノコリ〇〇ケン」と表示され、3秒後にこのように変わります。

20秒以内に

**3 ダイヤルボタンまたはくるくるダイヤルで名前を入力する**  
(一文字ずつ①と②の操作をくり返す)  
・名前の入力が終わったら#ボタンを押します。

①文字を選び… (文字の配列は37ページ参照)  
②確定する (最大10文字) 間違えたときはPボタンを「ボン」と押します。

20秒以内に

**4 機能/登録ボタンを「ボン」と押す** → TELトク

20秒以内に

**5 電話番号を入力する**

10ケタを超えたときはスクロール表示されます。

20秒以内に

**6 機能/登録ボタンを「ボン」と押す** → トククスマ

20秒以内に

**7 機能/登録ボタンを「ボン」と押す** → トククシマシ

このあと残り件数が表示され、それから登録した名前が表示され電話番号が表示されます。

### 〈お知らせ〉

- 名前の登録のとき、文字を確定する前に ボタンを押すと空白(スペース)を入れることができます。 ボタンを押すとカーソルが戻せます。
- 登録の途中で名前または電話番号を一度に削除したいときは、 ボタンを2秒以上押ししてください。名前または電話番号の一行が消えます。
- 1～7の操作をくり返して他の人の名前と電話番号を入力してください。
- 親機で登録した電話帳の内容を子機に転送することができます。(→38ページ参照)  
子機から親機への電話帳転送はできません。



かけたい相手の名前を検索して表示させ、受話器または子機を取るだけでかけられます。

**らくらく電話帳で電話をかけるには**

**親機**

受話器を置いたまま

**1 機能/登録ボタンを押す**



20秒以内に

**2 ダイヤルボタン→くるくるダイヤルをまわして、かけたい相手を表示させる**

例: オオノさんにかかけたいときは

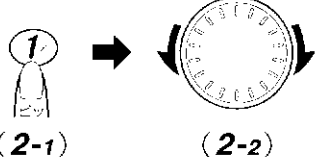

- ・ ① を押すとア行の最初の人が表示されます。
- ・ くるくるダイヤルを回すとア行の人が50音順に表示されます。

20秒以内に

**3 受話器を取り上げる**

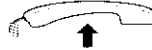

- ・ 自動的にダイヤルされ、相手が出るとお話ができます。
- ・ スピーカーホンボタンを押すと、スピーカーホン通話になります。

**子機**

**1 子機を取り上げ、機能/登録ボタンを押す**

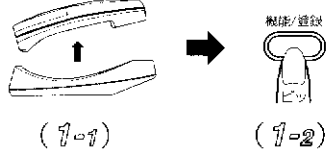

20秒以内に

**2 ダイヤルボタン→くるくるダイヤルをまわして、かけたい相手を表示させる**

例: オオノさんにかかけたいときは

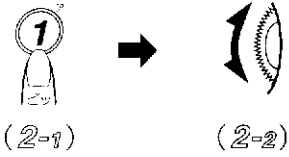

- ・ ① を押すとア行の最初の人が表示されます。
- ・ くるくるダイヤルを回すとア行の人が50音順に表示されます。

20秒以内に

**3 外線ボタンを押す**



- ・ 自動的にダイヤルされ、相手が出るとお話ができます。

- 終わったら受話器を置きます。
- 終わったら子機を充電器に置きます。

**● 通話中にらくらく電話帳の登録**

通話中に別の友人の電話番号を聞いたときなどに便利です。受話器を持ったまま [36] または [40] ページの「らくらく電話帳の登録」1~7の操作をください。

→ [42] ページへつづく

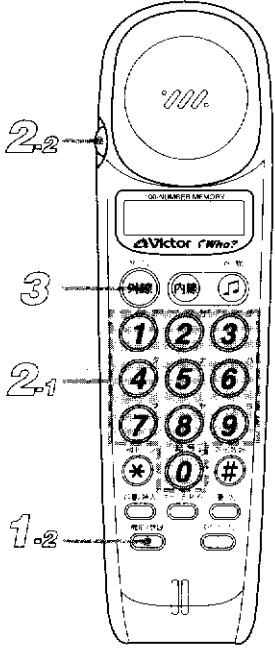
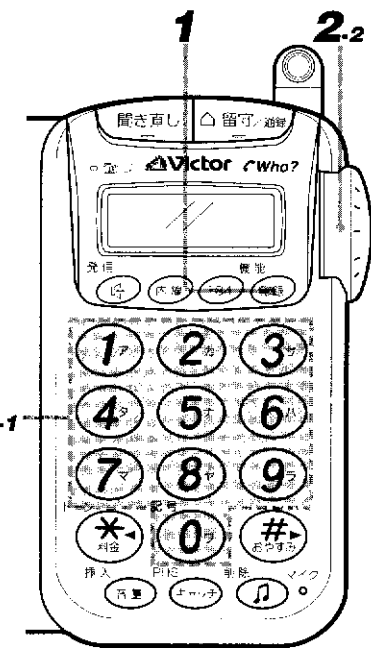

## らくらく電話帳の使いかた（つづき）

### ●お買い上げ時に親機に登録されている電話番号

以下の6件はお買い上げのとき電話機のメモリーに記憶されています。消すことはできません。

*DDIカスタマーセンター 0077772	*テンキヨホウ 177
*メイワク オコトワリ 144	*ジ ホウ 117
*ハ'ンゴ'ウアンナイ 104	*デン'ホ'ウ 115

なお、「メイワク オコトワリ 144」（迷惑おことわりサービス）を利用するには、NTTとの契約が必要です。詳しくは、局番なし「116番」またはお近くのNTT支店・営業所の窓口へお問い合わせください。

### ●ダイヤルボタンとくるくるダイヤルで、かけたい相手を表示するとき

ダイヤルボタンを押すとア～ワ行の最初の人が表示されます。くるくるダイヤルを回すと、その行の人が50音順に表示されます。

ダイヤルボタン		表示される行
親機	子機	
①	①	ア行
②	②	カ行
③	③	サ行
④	④	タ行
⑤	⑤	ナ行
⑥	⑥	ハ行
⑦	⑦	マ行
⑧	⑧	ヤ行
⑨	⑨	ラ行
⑩	⑩	ワ行

#### <お知らせ>

- 親機、子機ともにくるくるダイヤルを回してかけたい相手を選ぶこともできます。親機の場合は受話器を置いたままで、子機の場合は子機を取り上げてくるくるダイヤルを回すと、表示窓に名前と電話番号が表示されます。（50音順に登録されています）

登録した相手の名前や電話番号が変わっても簡単に変更できます。

**5くらく電話帳の変更(親機)**

1・3.1・4 2・3.2・5.1

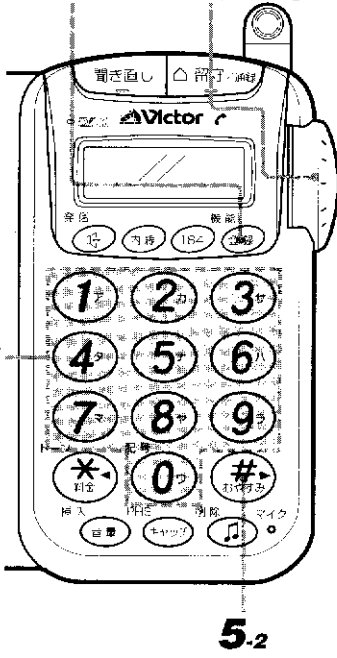

受話器を置いたまま

**1 機能/登録ボタンを押す**

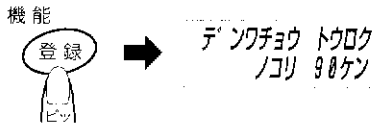

20秒以内に

**2 くるくるダイヤルを回して「デンワチョウヘンコウ」を選ぶ**

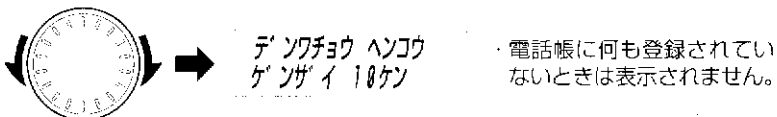

20秒以内に

**3 機能/登録ボタン→くるくるダイヤルで変更したい相手を選ぶ**

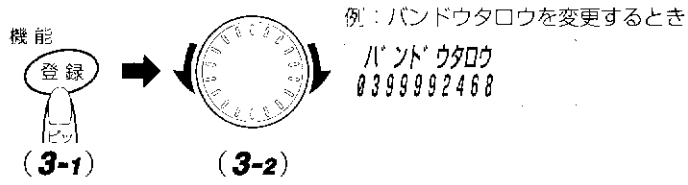

20秒以内に

**4 機能/登録ボタンを「ボン」と押す**



20秒以内に

**5 ダイヤルボタンまたはくるくるダイヤルで名前を入力する (一文字ずつ①と②の操作をくり返す)**

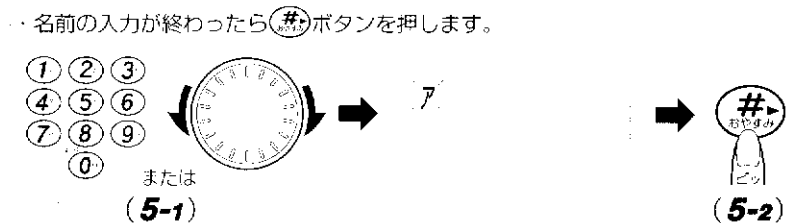

20秒以内に

● 電話番号だけ変更するには右の4のあと、下記の操作をします。

**5** 機能/登録ボタンを押す  
・電話番号の末尾でカーソル ( ) が点滅します。

**6** 変更したい電話番号のところまで (1) ボタンで消す  
・20秒以内に (2) ボタンを押してください。  
・電話番号をすべて消して入れ直したいときは (3) ボタンを2秒以上押します。電話番号の1行が消えます。

**7** 新しい電話番号をダイヤルボタンで押す

**8** 機能/登録ボタンを押す

**9** 機能/登録ボタンを押す  
・変更した電話番号が音声で聞こえ、名前と変更した電話番号が表示されます。

①文字を選び… (文字の配列は [37] ページ参照)

②確定する (最大12文字) 間違えたときは (4) ボタンを「ボン」と押します。

→ [44] ページへつづく



20秒以内に

**6** 機能/登録ボタンを「ボン」と押す

機能



アカギ イチロウ  
パンゴ ウノウロク

電話番号を入力したあとに  
登録ボタンを押してください。

20秒以内に

**7** 電話番号を入力する

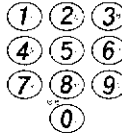

アカギ イチロウ  
03999991234

12ケタを超えたときは  
スクロール表示されま  
す。

20秒以内に

**8** 機能/登録ボタンを「ボン」と押す

機能



トウロクシマス  
ヨロシイデ スカ?

20秒以内に

**9** 機能/登録ボタンを「ボン」と押す

機能



トウロクシマス  
ノリ 99ケン

03-9999-12...です。

音声で電話番号が聞こえ、  
登録した名前と電話番号が  
表示されます。

子機で登録した相手の名前や電話番号を簡単に変更できます。

## 5<B>5<B>電話帳の変更(子機)

子機を充電器から取り上げ

1 機能/登録ボタンを押す

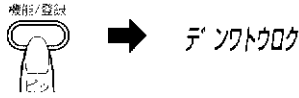

20秒以内に

2 くるくるダイヤルを回して「デントウヘンコウ」を選ぶ

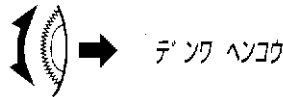

電話帳に何も登録されていないときは表示されません。

20秒以内に

3 機能/登録ボタン→くるくるダイヤルで変更したい相手を選ぶ

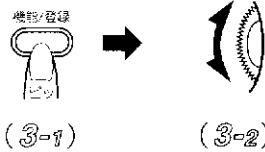

例：バンドウタロウを変更するとき  
バンドウタロウ

20秒以内に

4 機能/登録ボタンを「ボン」と押す

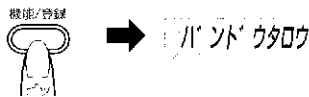

・名前の先頭とカーソル( )が交互に表示されます。

20秒以内に

5 ダイヤルボタンまたはくるくるダイヤルで名前を入力する  
(一文字ずつ①と②の操作をくり返す)

・名前の入力が終わったら#ボタンを押します。

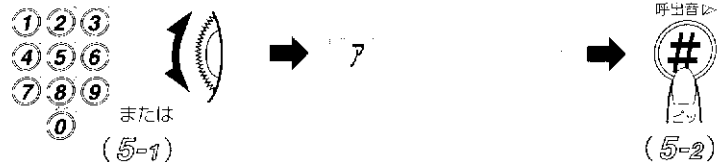

①文字を選び…(文字の配列は  
[37]ページ参照)

②確定する(最大10文字)  
間違えたときは#ボタンを  
「ボン」と押します。

20秒以内に

→ [46]ページへつづく

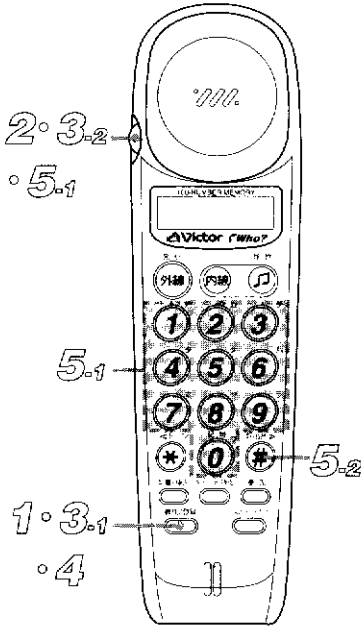

●電話番号だけ変更するには  
右の⑤のあと、下記の操作を  
します。

5 機能/登録ボタンを押す  
・電話番号の末尾でカーソル  
( )が点滅します。

6 変更したい電話番号のところ  
まで#ボタンで消す  
・20秒以内に#ボタンを押し  
てください。  
・電話番号をすべて消して入れ直  
したいときは#ボタンを2秒  
以上押します。電話番号の1行  
が消えます。

7 新しい電話番号をダイヤルボ  
タンで押す

8 機能/登録ボタンを押す

9 機能/登録ボタンを押す  
・名前が表示されたあと、変更さ  
れた電話番号が表示されます。

# らくらく電話帳の使いかた (つづき)

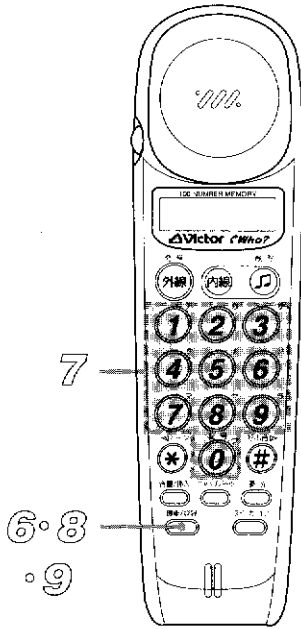

20秒以内に

6 機能/登録ボタンを「ボン」と押す



TELトク

20秒以内に

7 電話番号を入力する



0399999123

・10ケタを超えたときはスクロール表示されます。

20秒以内に

8 機能/登録ボタンを「ボン」と押す



トクシマス

20秒以内に

9 機能/登録ボタンを「ボン」と押す



トクシマシタ

・このあと残り件数が表示され、それから登録した名前が表示され電話番号が表示されます。

登録した名前と電話番号を削除することができます。親機、子機とも、同じ操作で削除できます。

1・3・1・4・5    2・3・2

**5くらぐ電話帳から削除するには**



**親機**

受話器を置いたまま

**1** 機能/登録ボタンを押す



20秒以内に

**2** くるくるダイヤルで「デンワ  
チョウ クリア」を選ぶ



20秒以内に

**3** 機能/登録ボタン→くるくる  
ダイヤルで削除したい人を表  
示させる

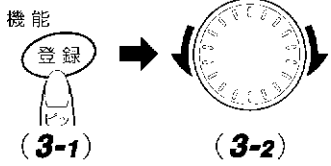

20秒以内に

**4** 機能/登録ボタンを押す



・「クリアシマス ヨロシイデス  
カ？」が表示されます。

20秒以内に

削除してもよいときは

**5** 機能/登録ボタンを押す



・表示させた人の名前と電話番号  
が削除され、電話帳の残りが1  
つ増えます。

**子機**

子機を充電器に置いたまま

**1** 機能/登録ボタンを押す



20秒以内に

**2** くるくるダイヤルで「デンワ  
クリア」を選ぶ



20秒以内に

**3** 機能/登録ボタン→くるくる  
ダイヤルで削除したい人を表  
示させる

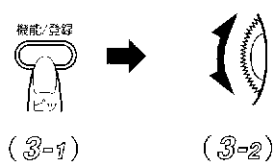

20秒以内に

**4** 機能/登録ボタンを押す



・「クリアシマス」が表示されま  
す。

20秒以内に

削除してもよいときは

**5** 機能/登録ボタンを押す



・表示させた人の名前と電話番号  
が削除され、電話帳の残りが1  
つ増えます。

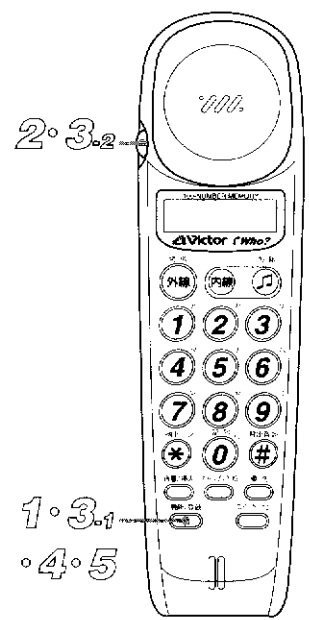

● 登録した電話帳の内容を全部一度に削除したいときは、上の**3** (または**3-2**) のとき「イッセイクリア」を表示させ、機能/登録ボタンを押します。

# らくらく電話帳の便利な使いかた

## 同じ名前で別の電話番号を登録するには

ある人の名前で、自宅の電話番号とPHSの番号を登録したいときは、最初に登録した名前と電話番号をコピーして、電話番号だけ修正すると便利です。親機、子機どちらからでも操作できます。

- 1** 受話器を置いたまま、くるくるダイヤルを回してコピーしたい相手を表示させる
- 2** 機能 / 登録ボタンを「ボンボン」と2回押す  
・電話番号の末尾でカーソル ( ) が点滅します。
- 3** 変更したい電話番号のところまで **①** ボタンで消す  
・20秒以内に **②** ボタンを押してください。
- 4** 新しく登録したい電話番号をダイヤルボタンで押す
- 5** 機能 / 登録ボタンを押す
- 6** 機能 / 登録ボタンを押す  
・親機の場合は、新しく登録した電話番号が音声で聞こえ、名前と新しい電話番号が表示されます。子機の場合は、名前の表示のあと新しい電話番号が表示されます。

## ポケベル自由文を送るには

らくらく電話帳の登録のとき、名前と電話番号の代わりに文字メッセージを暗号化して登録しておく、ディスプレイポケベルにメッセージが送れます。

### ・ポケベル自由文の例

オヤスミ  
12813372

暗号化した文字メッセージ  
(16ケタ=8文字以内)

- 1** ポケベル呼出し番号をダイヤルする  
・ポケベルセンターにつながり、アナウンスが聞こえます。  
「プップ」音のあと
- 2** 伝言コードを押す  
(例: **①** → **②** → **③** → **④**)  
・ダイヤル回線でお使いの方は先に **①** ボタンを押してから操作します。
- 3** くるくるダイヤルで文字メッセージを表示させる
- 4** 発信ボタン **⑤** を押す
- 5** メッセージ終了記号を押す  
(例: **⑥** → **⑦**)  
・伝言コードやメッセージ終了記号は、ポケベルの取扱説明書をご覧ください。



# 相手確かめてからとるには (お相手選び機能)

迷惑電話でお困りのときや留守守にしたいときは、留守/通録ボタンによるお相手選び機能を使うと便利です。留守番に設定されていないときに使います。

## お相手選び機能の使いかた 一親機のみ

● 通話相手を確認するには

### 1 電話がかかってきたら留守/通録ボタンを押す

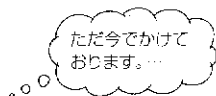

・ 応答メッセージが対応し、相手の声はスピーカーから聞こえます。出たくないときは、このままにしておきます。相手が切ると「ブー・ブー…」音のあと切れます。



電話に出たいときは、受話器を取り上げます

(スピーカーホンボタンを押すと、スピーカーホン通話になります)

● 通話が終わると

お相手選び機能は、自動的に解除されます。

#### ご注意

- 留守番に設定されていると、お相手選び機能は動きません。

## 光コール (ルーレットコール) をやめるには

電話がかかってきたとき、ダイヤルボタンが光りながら回る光コールをやめたいときは、ルーレットコールを解除しておきます。

**1** 機能 / 登録ボタンを押す

**2** くるくるダイヤルで「ルーレットコール」を選ぶ

**3** 機能 / 登録ボタンを押したあと、くるくるダイヤルで「カイジョ」を選ぶ

・ くるくるダイヤルを回すごとに「セッテイ」 ↔ 「カイジョ」が選べます。

**4** 機能 / 登録ボタンを押す

・ 「解除します」が聞こえます。

- 元に戻すときは**3**の操作のとき「セッテイ」を選び、機能 / 登録ボタンを押します。



# かけ直すには (再ダイヤル)

相手がお話し中のときや伝え忘れがあったとき、簡単にかけ直しができます。  
1 32ケタまでの電話番号がかけ直しできます。

2 (スピーカーホン  
通話をするとき)

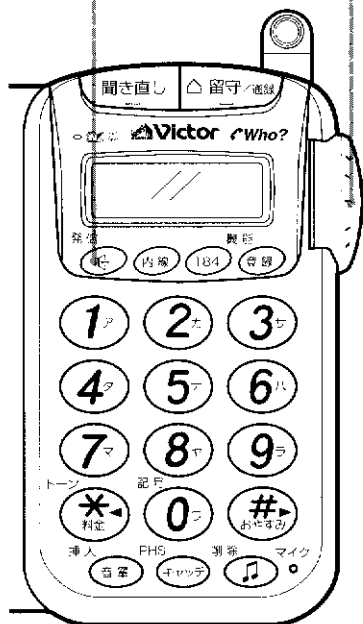

## 同じ相手にかけるには

**親機** でかけ直すには  
(受話器を置いたまま)

1 かけたい相手を選ぶ



再ダイヤル1 らくらく電話帳の  
から表示 次から表示

・くるくるダイヤルを回すと直前  
にかけた電話番号が表示されま  
す。回すごとに最大5件まで呼  
び出せます。

**子機** でかけ直すには

1 かけたい相手を選ぶ



・くるくるダイヤルを回すと直前  
にかけた電話番号が表示されま  
す。回すごとに最大5件まで呼  
び出せます。

2 受話器を取り上げる

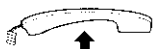

・スピーカーホンボタンを押すと  
スピーカーホン通話になります。

2 外線ボタンを押す



●電話番号が自動的にダイヤルされます。

## かけた電話番号を他の人に知られたくないときは

最大5件まで一度にクリアされます

**親機**

- 1 機能 / 登録ボタンを押す
- 2 くるくるダイヤルで「デンワ  
チョウ クリア」を選ぶ
- 3 機能 / 登録ボタン → くるくる  
ダイヤルで「サイダイヤル ク  
リア」を選ぶ
- 4 機能 / 登録ボタンを押す  
・「クリアシマス ヨロシイデス  
か?」が表示されます。
- 5 機能 / 登録ボタンを押す  
・「クリアシマシタ」が表示され  
ます。

**子機**

- 1 機能 / 登録ボタンを押す
- 2 くるくるダイヤルで「デン  
ワ クリア」を選ぶ
- 3 機能 / 登録ボタン → くるくる  
ダイヤルで「サイダイヤル  
クリア」を選ぶ
- 4 機能 / 登録ボタンを押す  
・「クリアシマス」が表示され  
ます。
- 5 機能 / 登録ボタンを押す  
・「クリアシマシタ」が表示され  
ます。

●親機も子機も、1件ずつクリアすることはできません。

# キャッチホン (通話中着信サービス) を利用するには

キャッチホンとは、通話中に別の人からかかってきた電話に出られる機能のことです。キャッチホンを利用するためには、NTTとの契約が必要です。

## キャッチホンを利用するには

通話中に電話がかかってくると「プルルル・ブップ」音が知らせてくれます。

「プルルル・ブップ」音が鳴っている間に

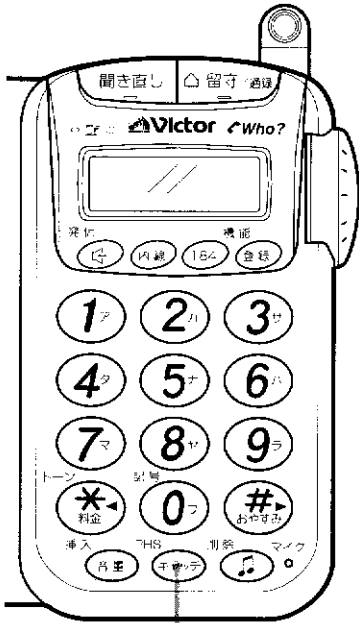

1・2

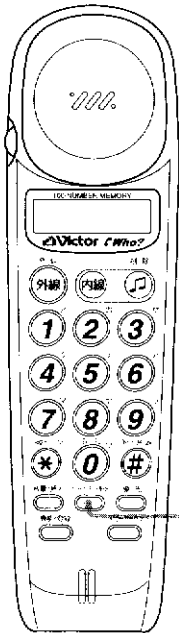

1・2

### 親機

- 1 キャッチボタンを「ボン」と押す



・あとからかかってきた人と話せます。

### 子機

- 1 キャッチボタンを「ボン」と押す



・あとからかかってきた人と話せます。

はじめの人に戻すとき

- 2 もう一度キャッチボタンを「ボン」と押す

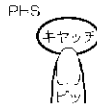

はじめの人に戻すとき

- 2 もう一度キャッチボタンを「ボン」と押す



- キャッチホンを利用するとき以外にキャッチボタンを押すと、通話は切れます。

(キャッチボタンは、NTTの通話中着信サービス「キャッチホン」を利用するためのボタンです)

# 通話料金を知るには

ご自宅の電話番号を登録すると、本機でかけた電話の通話料金を知ることができます。

## 通話料金を知るには

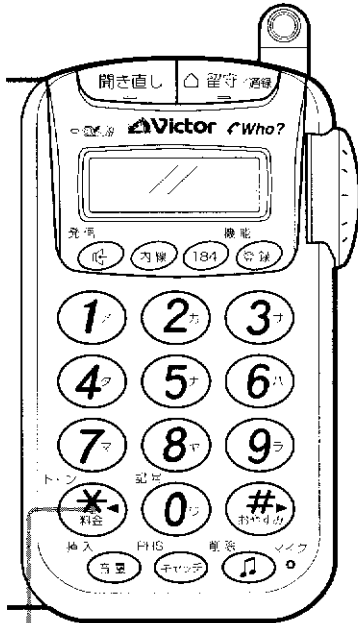

**親機** で通話が終わったあと

1 ボタンを押す



- ・表示窓にも表示されます。
- ・通話中も料金表示され、通話ごとの料金が分かります。
- ・通話をやめて次の通話をするまでは、料金を知ることができます。

**子機** で通話中または終わったあと

1 機能/登録ボタン→くるくるダイヤルで「リモコンソウサ」を選ぶ

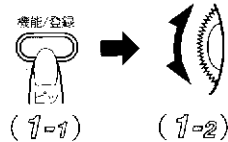

2 機能/登録ボタン→くるくるダイヤルで「テイシ リョウキン」を選ぶ

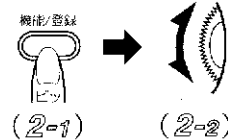

3 機能/登録ボタンを押す



- ・表示窓にも表示されます。
- ・終わるときは、くるくるダイヤルで「リモコン オワリ」を選んで機能/登録ボタンを押します。リモコンが解除されます。通話していないときは待受け状態になります。

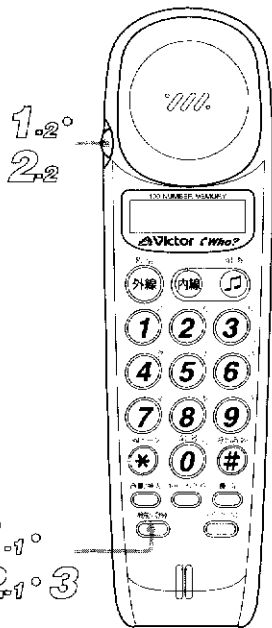

● 一般の料金体形とは異なる電話番号を利用したときは、料金表示ができません。

- ・市外局番から始まる場所を含む1から始まる3ケタの電話番号（104や177など）
- ・フリーダイヤル（0120など）
- ・ダイヤルQ2サービス（0990）
- ・自動車電話、携帯電話（030、040など）
- ・船舶電話（0150、0450、0750など）
- ・国際通話をしたとき
- ・着信短縮ダイヤルサービス（伝言ダイヤル#5100など）
- ・新電電を指定したダイヤル（0077+03...など）
- ・その他エンジェルノート（0190）などの特殊ダイヤルサービス

### ご注意

- キャッチホンやトリオホンサービス、ダイヤルインサービス、構内交換機設備（PBX）やISDN回線をご利用のときは、通話料金が正確にお知らせできないことがあります。

### 〈お知らせ〉

- 通話料金の表示は、およその目安です。通話料金表示に対する異議が生じた場合でも、当社はその責任を負いかねますのでご了承ください。
- α-LCR3に申し込みをしていなくても、電話番号が登録してあれば通話料金が表示されます。ただし、NTTの通話料金が改訂されると正しい通話料金は表示できません。

使ってみましょう

1 待受け時

月日と現在時刻  
の表示  
10/21 19:30

4 相手と通話中

通話時間表示 2' 50  
80円  
単通話料金表示

2 受話器を取り上げると

受話器を上げてか  
らの時間を表示  
0' 07

5 受話器を置くと

5秒間表示されます。  
3' 50  
120円

3 ダイヤル中は

ダイヤル番号表示  
0399991234  
0' 13

通話中の通話時間と通話料金を表示させたくないときは

1・3・1・4 2・3・2 受話器を置いたまま

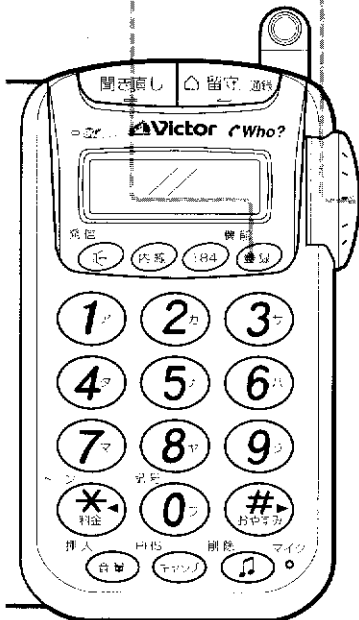

1 機能/登録ボタンを押す

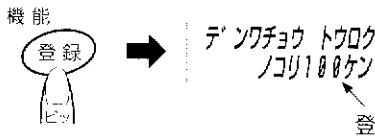

2 「リョウキンヒョウジ」を選ぶ

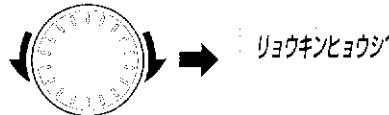

3 機能/登録ボタン→くるくるダイヤルで「カイジョ」を選ぶ

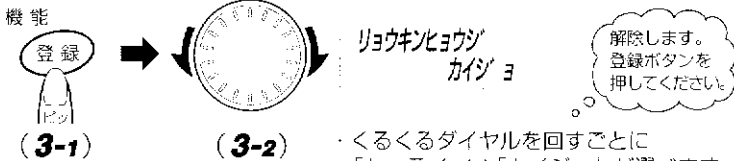

4 機能/登録ボタンを「ボン」と押す

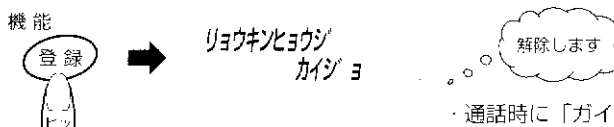

●通話時間、通話料金を表示するように戻すには  
右の3の操作のとき、くるくるダイヤルで「セッテイ」を選び、機能/登録ボタンを押します。

通話時に「ガイセン」が表示窓に表示されます。

# 親機と子機の間で話すには (内線通話)

親機から子機を呼出し、話すことができます。これを内線通話といいます。子機を増設しているときは、子機を指定して呼出せます。



## 親機から子機を呼出し話すには

### 親機

**1** 受話器を取り上げる

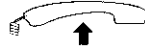

**2** 内線ボタンを押す

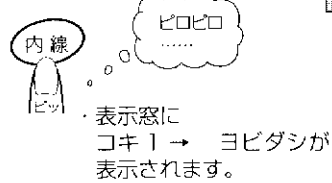

内線通話をやめるには

**3** 受話器を置く



### 子機

**1** 呼出し音が鳴ったら子機を取り上げお話しする

- ・充電器に置いてあるとき
- ・待受け状態のとき

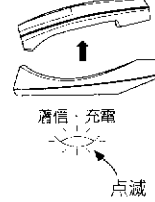

内線通話をやめるには

**2** 充電器に置く

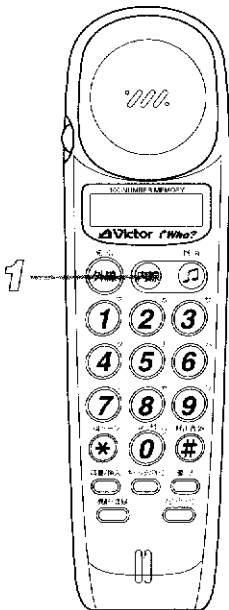

## 内線通話中に電話がかかってきたら

### 親機 とうけるとき

**1** いったん受話器を置く  
(内線通話は切れます)

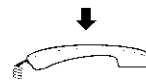

**2** 再び受話器を取り上げる

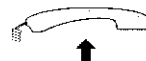

→ 外線の人と通話  
できます。

親機の呼出し音が  
鳴ります。  
子機は受話口か  
ら聞こえます。

### 子機 とうけるとき

**1** 外線ボタンを押す  
(内線通話は切れます)



→ 外線の人と通話  
できます。

### 〈お知らせ〉

- TN-DJ9および子機を増設したときの内線操作は、**92**～**94**ページをご覧ください。
- 子機間の内線通話はできません。

子機から親機を呼出し、内線通話することができます。

### 子機から親機を呼出し話すには

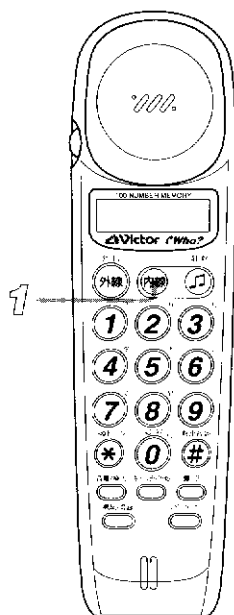

#### 子機

外線ボタンのランプが消えていることを確認して

**1** 内線ボタンを押す



#### 親機

**1** 呼出し音が鳴ったら受話器を取り上げお話しする

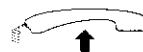

内線通話をやめるには

**2** 充電器に置く

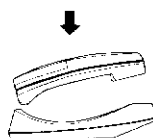

内線通話をやめるには

**2** 受話器を置く



#### <お知らせ>

- 子機を充電器から取り上げた場合は、外線ボタンのランプが消えていること（待受け状態）を確認してから内線ボタンを押します。外線ボタンのランプは、外線ボタンを押すと消えます。
- 子機間の内線通話はできません。

内線通話

# かかってきた電話をまわすには (外線転送)

外線の人との通話をボタン操作をしないで子機 (または親機) にまわすことができます。これを簡単転送といいます。

## 簡単転送で親機から子機にまわすには (子機が近くにあるとき)

〈お知らせ〉

- 本機で他の人が通話中に、子機 (または受話器) を取り上げると「ピロピロ」音が鳴ります。これは簡単転送モードが設定されているため、親機の通話は子機で (子機の通話は親機で) 聞こえます。聞こえないようにするには、簡単転送のモードを解除してください。
- スピーカーホンで通話中は、簡単転送はできません。

### ● 秘話機能について

(簡単転送モードを解除したとき)  
親機で外線の人と通話中は、子機側で聞くことはできません。また子機で外線の人と通話中のときも、親機側で聞くことはできません。プライバシーが守られます。

### ● 簡単転送のモードを解除するには (秘話機能の設定)

- 1** 機能 / 登録ボタンを押す
- 2** くるくるダイヤルで「カンタンテンソウ」を選ぶ
- 3** 機能 / 登録ボタンを押したあとくるくるダイヤルで「カイジョ」を選ぶ
  - ・ 回すごとに「セッテイ」⇔「カイジョ」が選べます。(お買い上げ時は簡単転送モードに設定されています)
- 4** 機能 / 登録ボタンを押す
  - ・ 「解除します」が聞こえ簡単転送ができなくなります。

**親機** で通話中に

- 1** 電話をまわすことを伝え、子機を取り上げてもらう

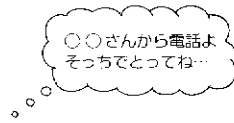

**子機** で聞くには

- 1** 子機を取り上げる

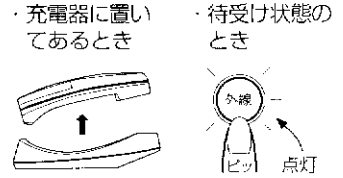

- 2** 呼出し音が鳴ったら受話器を置く

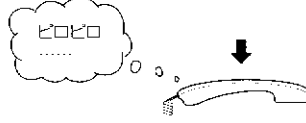

⇒ 外線の人と通話できます

## 簡単転送で子機から親機にまわすには (親機の近くにいるとき)

**子機** で通話中に

- 1** 電話をまわすことを伝え、受話器を取り上げてもらう

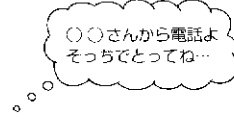

**親機**

- 1** 受話器を取り上げる

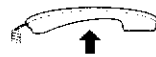

- 2** 呼出し音が鳴ったら充電器に置く

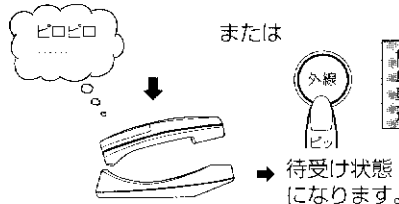

⇒ 外線の人と通話できます



外線の人との通話を、内線呼出し後にまわすこともできます。



**内線呼出し後に親機から子機にまわすには (子機と離れているとき)**

**親機** で話中に

**1** 内線ボタンを押す



相手の人には保留メロディーが送られます。

**子機**

**1** 呼び音が鳴ったら子機を取り上げる

充電器に置いてあるとき  
待受け状態のとき



子機側の人が出たら

**2** 電話をまわすことを伝え、受話器を置く



受話器を置くと  
外線の人と通話できます

●子機側の人ができないときは

もう一度 (外線) ボタンを押します。外の人との通話に戻ります。

**内線呼出し後に子機から親機にまわすには (親機と離れているとき)**

**子機** で話中に

**1** 内線ボタンを押す



相手の人には保留メロディーが送られます。

**親機**

**1** 呼び音が鳴ったら受話器を取り上げる

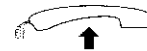

親機側の人が出たら

**2** 電話をまわすことを伝え、充電器に置く

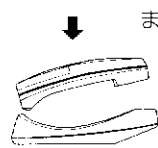

または

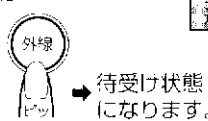

待受け状態になります。



子機を充電器に置くと待受け状態になると  
外線の人と通話できます

〈お知らせ〉

- TN-DJ9および子機を増設したときの内線操作は 92 ~ 94 ページをご覧ください。
- 子機間の内線通話はできません。

●親機側の人ができないときは

もう一度 (内線) ボタンを押します。外の人との通話に戻ります。

# 三者通話するには

外線の人と通話中に子機（または親機）を口頭で呼出し、3人でお話しすることができます。

## 簡単三者通話するには（子機が近くにあるとき）

**親機** で通話中に

子機を呼出し3人で話すには

- 1 3人で話すことを伝え  
子機を取り上げてもらう

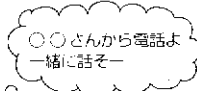

**子機** で通話中に

親機を呼出し3人で話すには

- 1 3人で話すことを伝え  
受話器を取り上げてもらう

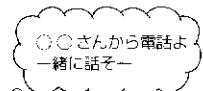

子機は

- 子機を取り上げる

- ・充電器に置いてあるとき
- ・または

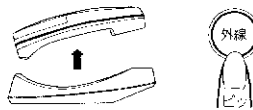

- ・待受け状態になります。

親機は

- 受話器を取り上げる

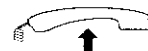

- 2 呼出し音が鳴ったら  
3人で話す

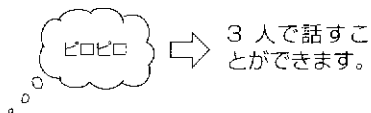

- 2 呼出し音が鳴ったら  
3人で話す

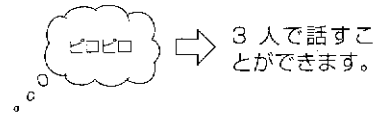

### ご注意

- 簡単転送のモードを解除（➡ 56 ページ）すると、簡単三者通話はできなくなります。

これは秘話機能が設定されるためです。秘話機能を解除すれば、簡単三者通話もできるように戻ります。

- スピーカーホンで通話中は、三者通話はできません。  
いったん受話器（または子機）を取り上げてから通話してください。

外線の人と通話中に子機（または親機）を内線通話で呼出し、3人でお話することもできます。

**内線呼出し後、三者通話するには（子機と離れているとき）**



**親機** で通話中に  
子機を呼出し3人で話すには

**1** 内線ボタンを押す

・相手の人には保留メロディーが送られます。

**子機** で通話中に  
親機を呼出し3人で話すには

**1** 内線ボタンを押す

・相手の人には保留メロディーが送られます。

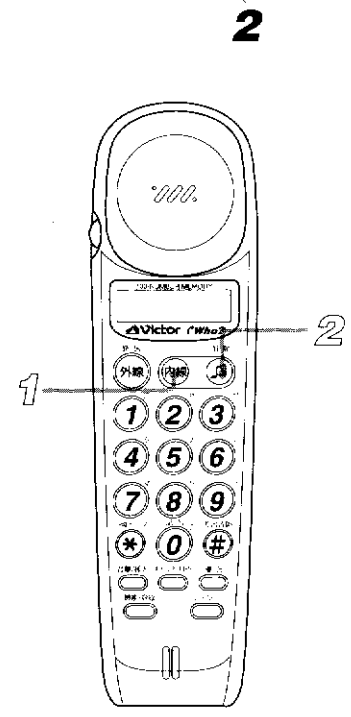

子機は

- 呼出し音が鳴ったら子機を取り上げる

・充電器に置いたとき    ・待受け状態のとき

親機は

- 呼出し音が鳴ったら受話器を取り上げる

**2** 3人で話すことを伝え保留（♪）ボタンを押す

引除

・3人で話すことができます。

**2** 3人で話すことを伝え保留（♪）ボタンを押す

・3人で話すことができます。

● 呼出しに応じないときは  
もう一度内線ボタンを押します。外の人との通話に戻ります。

**親機**



**子機**

内線編

# 留守番操作の流れ

留守番の設定は3種類あります。目的に合わせてお選びください。

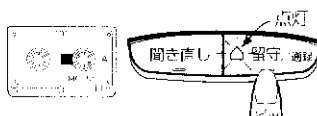
## 外出前に

ぶつこの「留守録音」に設定	「着信同時録音」に設定	「応答専用」に設定
<p>テープを入れて</p>  <p>・お買い上げの状態のままで使えます。</p>	<p>テープを入れて</p>  <p>・録音方式を着信同時録音に設定します。 ➔ <b>67</b> ページ参照 (この録音方式は、内蔵の固定応答メッセージに設定してあるときのみで使えます。)</p>	<p>テープを入 れず</p>  <p>・用件は録音されません。 ・テープが入っているときは、内蔵の固定応答専用メッセージに切替えます。➔ <b>68</b> ページ参照</p>

## 外出中は

電話があると…

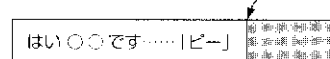
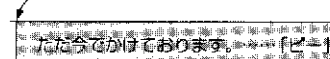
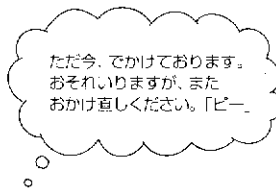
<p>● 応答メッセージ→「ピー」音のあと相手の用件を録音します。</p> <p>ここから録音開始</p>  <p>・自作の応答メッセージでお使いの場合は、用件数が増えるごとに用件録音開始の「ピー」音までに時間がかかります。</p>	<p>● 応答メッセージが流れ、同時に録音を始めます。</p> <p>ここから録音開始</p> 	<p>● 応答専用メッセージが流れます。</p> 
---	---	---

## 帰宅したら

- 留守番を解除します。

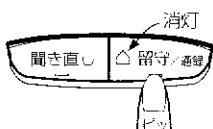

・留守中の用件が自動で再生されます。

- 呼出し音を15回以上鳴らすには

本機は留守番に設定されていなくても、呼出し音が15回(または5回か10回)鳴ると、自動的につながって留守メッセージが流れます。このことを知らずにかけてきた方に無駄な料金をかけてしまいます。この動作を避けたいときは、**66** ページを参照し「解除します…」に設定しておいてください。

### ご注意

- $\alpha$ -LCR3をご利用になっている場合  
かんたん留守設定モードになっていないと、通話料金データの更新ができなくなり、 $\alpha$ -LCR3が正しく機能しないことがあります。ふだんは呼出し音で留守番に設定されるようにしておいて、いつでもデータの更新ができる状態での使いかたをお勧めします。  
➔ **66** ページ参照。

# 留守番に設定するには —親機にテープを入れておきます—

外出するとき留守番に設定しておく、留守中に電話があっても相手の用件をテープに録音しておくことができます。応答メッセージを内蔵しています。



## 留守番に設定するには

**親機** で設定するには

**1** 留守/通録ボタンを押す

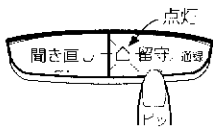

- 留守/通録ボタンのランプが点灯します。
- 表示窓のランプが点灯します。

**子機** で設定するには

**1** 機能/登録ボタン → くるくるダイヤルで「リモコンソウサ」を選ぶ

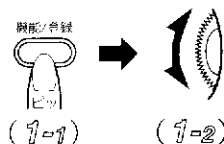

**2** 機能/登録ボタン → くるくるダイヤルで「ルス セツテイ」を選んで機能/登録ボタンを押す

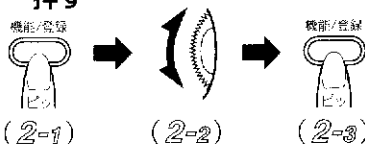

1-2・2-2・3-1



● 「ただ今でかけております。「ピー」という音の……」の応答メッセージが聞こえ、テープは自動的に走行し、図の位置で止まります。

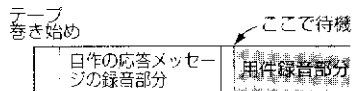

留守番に再設定したり、テープを入れ替えたときもこの位置で止まります。

終わったら

**3** 充電器に置くか、または「リモコン オワリ」を選んで機能/登録ボタンを押す

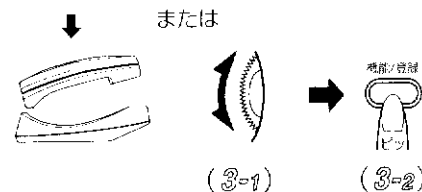

待受け状態になります。

● テープが入っていないときは留守番に設定すると…

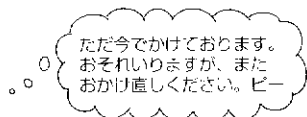

が聞こえます。➡ 応答専用の留守番になります。

(テープが用件の録音でいっぱいになったときも、自動的に応答専用になります)

### <お知らせ>

- 子機を充電器から取り上げて各種の登録・設定をするときは、外線ボタンのランプが消えていること(待受け状態)を確認してから機能/登録ボタンを押します。外線ボタンのランプは、外線ボタンを押すと消えます。

留守番編

# 留守中に電話がかかってくると

留守番に設定してあるとき電話がかかってくると、次のように動作します。

## 留守中に電話がかかってくると

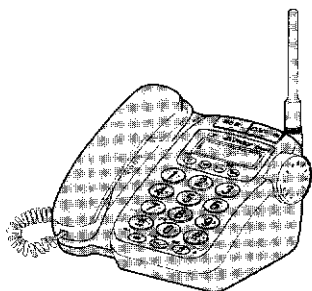

ただ今でかけて  
おります。「ピー」  
という…

〇〇です。あした  
のゴルフは…



●呼出し音が鳴ると自動的につながり、  
応答メッセージが流れます

●相手の用件を録音します  
(1件につき最大2分間録音)

●相手が電話を切ると録音が止まら  
ず

・このとき「ツー・ツー」音のあと、  
時刻と曜日が記録されます。これをタイ  
ムスタンプ機能といいます。

●親機のダイヤルボタンが点灯し、用  
件数を表します

・表示窓に「ヨウケン〇ケン」が表示さ  
れます。  
・10件以上録音されるとダイヤルボタ  
ン⑨が点滅します。

●つながるまでの呼出し音  
の回数を変えるには  
(1件目を10回にする)

**1** 機能 / 登録ボタンを押す

**2** くるくるダイヤルで  
「ルスベルカイスウ」を選ぶ

**3** 機能 / 登録ボタンを押したあ  
とくるくるダイヤルで「10  
カイ」を選ぶ

・直すごとに「5カイ」↔「10カ  
イ」が選べます。(お買い上げ時  
は「5カイ」です)

**4** 機能 / 登録ボタンを押す

・1件目は呼出し音10回でつな  
がります。(2件目以降は8回)  
これで留守番に設定してあつて  
も、家にいるとき余裕を持って  
電話に出ることができます。

●留守番に設定されているとき電話に出るには…

### 親機

相手の声は、スピーカーから聞こえます。  
出たい相手のときは、受話器を取り上げお  
話してください。

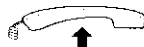

### 子機

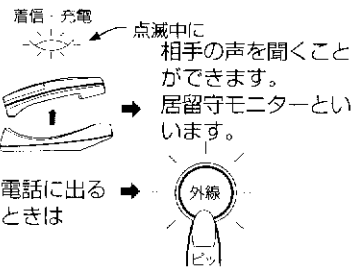

(待受け状態のときは外線ボタンを  
押すと居留守モニターになり、も  
う一度押すと電話に出られます)

●用件の録音がいっぱいになると

自動的に応答専用メッセージに切替わり、用件の録音をしなくなります。  
用件を全部聞いたあと留守番に設定し直してください。➡ 65 ページ参照

(「5カイ」に戻すと、1件目は  
呼出し音5回でつながります。  
2件目以降は、3回でつなが  
ります)

# 帰宅して用件を聞くには

留守中に用件が録音されると、親機のダイヤルボタンが点灯し用件数を知らせます。表示窓に「ヨウケン〇ケン」が表示されます。

## 留守番に設定されたままで用件を聞くには



**親機** を使って聞くには

1 聞き直しボタンを押す

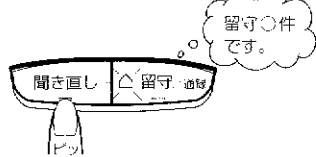

- ・用件数を知らせたのちテープが再生されます。ダイヤルボタン ① を押して聞くこともできます。
- ・表示窓のランプが点灯し、「サイセイチュウ!!!」が表示されます。
- ・(録音されていないとき聞き直しボタンを押すと「留守ゼロ件です」と音声で知らせます)
- ・途中で止めるときは、もう一度聞き直しボタンを押します。

**子機** を使って聞くには

1 機能/登録ボタンを押し、「リモコン ソウサ」を選ぶ

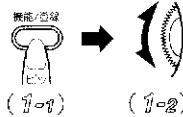

2 機能/登録ボタンを押し「ヨウケン サイセイ」が表示されたら、機能/登録ボタンを押す

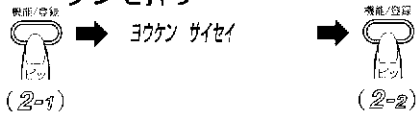

- ・(用件数を知らせたのちテープが再生されます。)
- ・録音されていないときは「留守ゼロ件です」が聞こえます

● 1 件目から再生されます。

- ・発信電話番号表示サービス (ナンバー・ディスプレイ) を利用している場合は、再生中の相手の電話番号が表示窓に表示されます。電話帳登録してある相手の場合は、名前も表示されます。(親機のみ)
- ・タイムスタンプ機能により、用件が録音された時刻と曜日がわかります。用件の終わりで時刻と曜日が聞こえます。

● 最後の用件を再生するとテープが自動停止し、「終わりました。ピー」音が聞こえます → このまま留守番を続けます。

3 充電器に置か、または「リモコン オワリ」を選んで機能/登録ボタンを押す

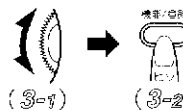

・待受け状態になります。

● 用件再生中に電話がかかってきたら

**親機**

受話器を取り上げ、お話しください。

**子機**

用件再生は止まり呼出し音が聞こえます。外線ボタンを押してお話しください。

● 子機で用件再生中に飛ばし聞きや聞き直しをするには

- ・くるくるダイヤルで「ヨウケンキキナオシ」を選んで機能/登録ボタンを押すと、聞き直しができます。
- ・「ツギノヨウケン」を選んで機能/登録ボタンを押すと、次の用件の頭へ早送りされます。

● 親機で用件再生中に飛ばし聞きや聞き直しをするには

用件再生中に、聞きたい用件と同じ数字のダイヤルボタンを押します。飛ばし聞きや聞き直しに便利です。(ダイレクト用件再生といい9件目まで可能)

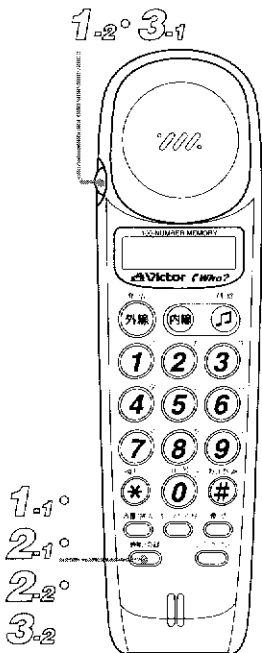

<お知らせ>

・子機を充電器から取り上げて各種の登録・設定をするときは、外線ボタンのランプが消えていること(待受け状態)を確認してから機能/登録ボタンを押します。外線ボタンのランプは、外線ボタンを押すと消えます。

# 留守番を解除するには

帰宅したときは、留守番を解除しておきます。

## 留守番を解除するには

### 親機

#### 1 留守/通録ボタンを押す

留守解除します。



留守/通録ボタンのランプが消え、留守番が解除されます。

### 子機

#### 1 機能/登録ボタン→くるくるダイヤルで「リモコン ソウサ」を選ぶ

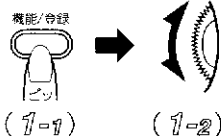

#### 2 機能/登録ボタン→くるくるダイヤルで「ルス カイジョ」を選び、機能/登録ボタンを押す

留守解除します。

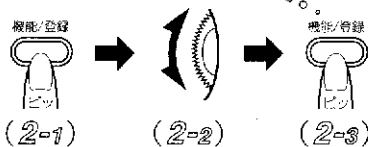

#### 3 充電器に置くか、または「リモコン オワリ」を選んで機能/登録ボタンを押す

または

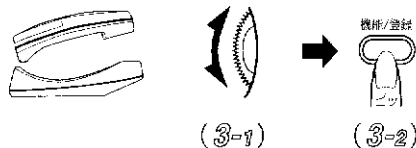

待受け状態になります。

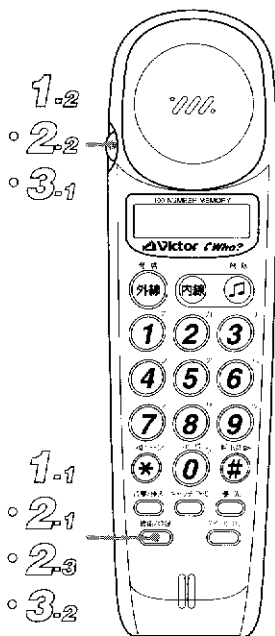

### <お知らせ>

子機を充電器から取り上げて各種の登録・設定をするときは、外線ボタンのランプが消えていること(待受け状態)を確認してから機能/登録ボタンを押します。外線ボタンのランプは、外線ボタンを押すと消えます。

### ●留守中に用件が録音されていたときは

留守/通録ボタンを押すと「留守○件です」が聞こえ、自動的に用件を再生し、終わると留守番を解除します。



表示窓には「ヨウケン○ケン」が表示されています。聞き直しボタンを押すと1件目からもう一度聞くことができます。ただしダイレクト用件再生は再生中に限りできます。再生が終わると自動停止します。



# 新しい用件のみ録音するには

一度聞いた用件は消して、いつも新しい用件のみ録音することができます。

## いつも新しい用件のみ録音するには

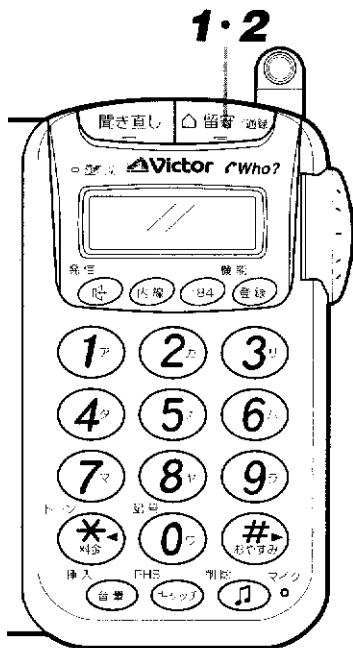

1・2・2・2・4・1



1・1  
2・1  
2・3  
3  
4・2

### <お知らせ>

子機を充電器から取り上げて各種の登録・設定をするときは、外線ボタンのランプが消えていること（待受け状態）を確認してから機能/登録ボタンを押します。外線ボタンのランプは、外線ボタンを押すと消えます。

**親機**（留守番に設定されたままで）

### 1 留守/通録ボタンを押す

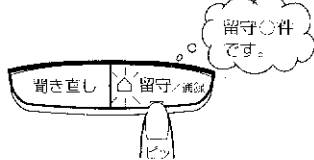

### 2 もう一度、留守/通録ボタンを押す

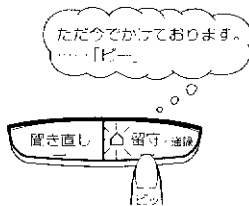

・「ピー」音のあとテープが巻戻され、止まると留守番に設定されます。

テープ巻き始め ここで上まります。

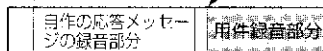

・電話がかかってくると1件目の録音になります。

### <お知らせ>

- 留守中の用件は、次の留守番電話の用件が録音されるまで消えずに残っています。



1秒以上押す。

・「ピー」音2回のあと……  
ただ今でかけております。……「ピー」  
(テープは留守番を解除した位置で停止しています)

**子機**（留守番に設定されたままで）

### 1 機能/登録ボタン→くるくるダイヤルで「リモコン ソウサ」を選ぶ

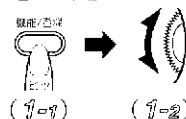

### 2 機能/登録ボタン→くるくるダイヤルで「ヨウケン クリア」を選び、機能/登録ボタンを押す

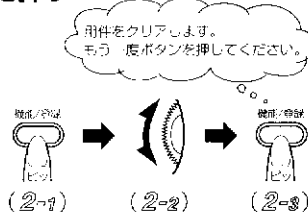

### 3 機能/登録ボタンを押す



テープ巻き戻し中の音「ビッ・ビッ…」が止まったら

### 4 充電器に置くか、または「リモコン オワリ」を選んで機能/登録ボタンを押す

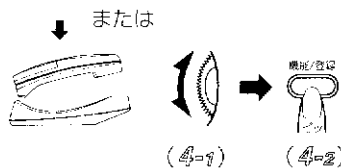

・待受け状態になります。

### ● 次の日の用件を続けて録音するには（アキュムレート録音といいます）

留守番を解除したあとでも、前の用件に続けて録音できます。（「ヨウケン」が表示されているときの留守/通録ボタンを1秒以上押して留守番に設定します。）

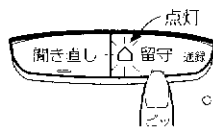

1秒以上押す。

・「ピー」音2回のあと……  
ただ今でかけております。……「ピー」  
(テープは留守番を解除した位置で停止しています)

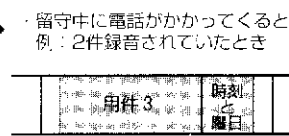

3件目から録音されます。

留守番録音

# かんたん留守設定 (自動で留守録するには)

留守／通録ボタンを押さなくても、設定してある回数だけ呼び出し音が鳴ると自動で応答メッセージが応答し、留守録を開始します。

## 電話がかかってくると

### 1 設定してある回数だけ呼び出し音が鳴ると、つながって応答メッセージが応答する

・お買い上げ時は呼び出し音 15 回 (45 秒) に設定してあります。

ただ今にかけております。  
「ピー」という音のあとに…

#### <お知らせ>

- 外出先からのリモート操作で留守番に設定することはできません。

### 2 相手の用件を録音します

・以降、留守録を継続します

- かんたん留守設定にしたいときは、下記の操作で「カイジョ」を選び設定してください。

## 留守番に設定される呼び出し音の回数を変えるには

受話器を置いたまま

- 1 機能／登録ボタンを押す
- 2 くるくるダイヤルで「カンタン ルス」を選ぶ
- 3 機能／登録ボタンを「ボン」と押したあと、くるくるダイヤルを回して希望の回数を選ぶ

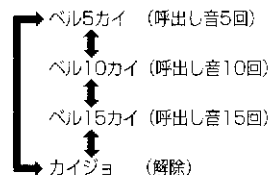

- 4 機能／登録ボタンを「ボン」と押す  
・「カイジョ」を選ぶと、電話を切るまで呼び出し音が鳴ります。

# おやすみ番にするには

呼び出し音や応答メッセージなどの音を出さずに留守番ができます。

## おやすみ番にするには

受話器を置いたまま

### 1 留守番に設定する



・ 応答メッセージのあと「ピー」が聞こえます。

「ピー」が聞こえたら

### 2 (#) ボタンを押す



● 電話があっても

呼び出し音  
応答メッセージ  
相手が話している用件 は聞こえません。  
(これをおやすみ番といいます)

「ピー」が聞こえたら

● 解除するとき

もう一度 (#) ボタンを押します。おやすみ番が解除され留守番を続けます。  
用件が録音されているときは、ダイヤルボタンまたは聞き直しボタンを押します。

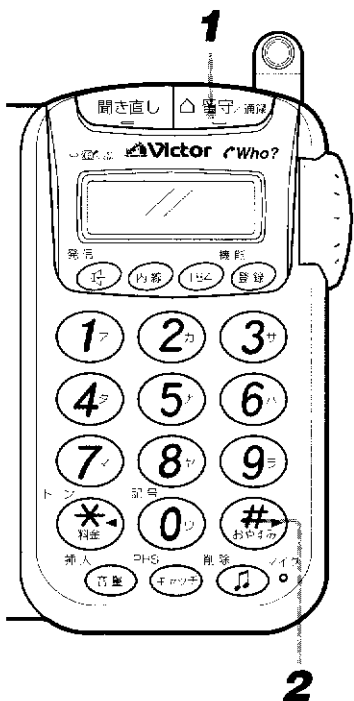

# 着信同時録音にするには 内蔵の固定応答メッセージに設定してあるときのみ

留守中の録音方式は、電話がつながったときから録音が始まる「着信同時録音」に変えられます。  
お買い上げ時は、応答メッセージ→「ピー」音のあと録音が始まる状態の設定になっています。

1・3・1・4

2・3・2

## 着信同時録音に設定するには

受話器を置いたまま

### 1 機能 / 登録ボタンを押す

### 2 くるくるダイヤルで「チャクシンドウジ」を選ぶ

### 3 機能 / 登録ボタンを押したあと、くるくるダイヤルで「セッテイ」を選ぶ

チャクシンドウジ  
セッテイ を選ぶ

・ くるくるダイヤルを回すごとに「セッテイ」→「カイジヨ」が選べます。

### 4 機能 / 登録ボタンを押す

チャクシンドウジ  
セッテイ

設定します

・ 着信同時録音に設定されます。

・ 留守中に電話がつながると...  
ここから録音開始  
ただ今かけております。ピー  
応答メッセージ

● 解除するとき

手順3のとき、くるくるダイヤルで「カイジヨ」を選びます。



# 応答メッセージを録音するには

1・3・5

2

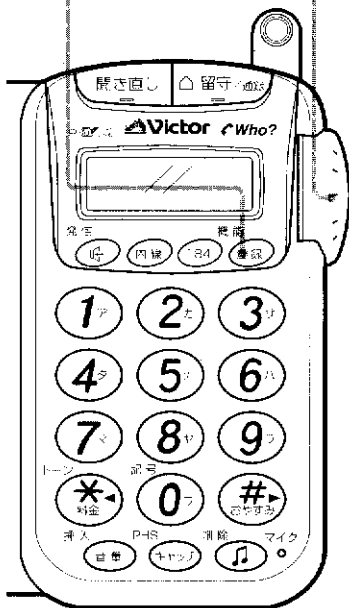

## 応答メッセージの例

- はい、〇〇です。ただ今でかけております。「ピー」という音のあとにお名前と電話番号、ご用件をお話ください。

## ● 応答メッセージを切替えるには

**1** 機能/登録ボタンを押す

**2** くるくるダイヤルを回し「アウトウキリカエ」を選ぶ

**3** 機能/登録ボタンを押したあと、くるくるダイヤルを回して選ぶ

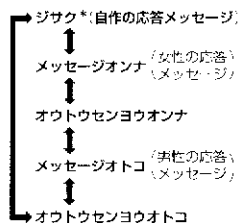

\*自作の応答メッセージを録音したときに限り表示されます。

**4** 機能/登録ボタンを押す

● 選んだメッセージが聞こえます。

固定の応答メッセージを内蔵していますが、ご自分で応答メッセージを録音することもできます。長さは20秒以内です。

## 応答メッセージの録音 自作の応答メッセージの作りかた

テープを入れ・・・

**1** 機能/登録ボタンを押す

機能



デンソウジョウ トウロク  
ノコリ〇〇ケン

登録済みのときは、その残りを表示

20秒以内に

**2** 「アウトウロクオン」を選ぶ



アウトウロクオン

20秒以内に

**3** 機能/登録ボタンを「ボン」と押す

機能



アウトウロクオン  
ジカン 20ビ'ヨウ

しばらくお待ちください。  
↓  
受話器を取り上げて  
メッセージをお話し  
ください。

20秒以内に

**4** 受話器を取り上げ「ピー」音のあと応答メッセージを話す



はい、〇〇です。  
ただ今でかけており  
ます。...

● 長さは20秒以内です。  
表示窓に録音の残り時間が  
「ノコリ〇〇ビヨウ」と順次  
表示されます。

録音を途中でやめるときは

**5** 機能/登録ボタンを「ボン」と押す (20秒を超えると自動停止します)

機能



アウトウキリカエ  
ジサク

はい、〇〇です。  
ただ今でかけており  
ます。.....

● 録音した応答メッセージが  
聞こえます。

● 終わったら受話器を親機に置きます

● メッセージを変更するときは1～5の操作をやり直します。

〈お知らせ〉

- 自作の応答メッセージに設定してあると、着信同時録音はできません。「ピー」音のあとからの録音になります。
- 自作の応答メッセージに設定してあると、応答メッセージのあとの「ピー」音が出るまで時間がかかります。

# 暗証番号の登録

1・3・5

2

暗証番号（4ケタの数字）を登録しておくと、外出先の電話機からリモート操作で用件を聞くなどの操作ができます。

## 暗証番号の登録 — 任意の4ケタ数字を電話機に登録しておきます。 —

受話器を置いたまま

### 1 機能/登録ボタンを押す

機能



デソウチョウ トウロク  
ノコリ000ケタ

登録済みのときは、その残りを表示

20秒以内に

### 2 「アンショウトウロク」を選ぶ



アンショウ トウロク

20秒以内に

### 3 機能/登録ボタンを「ボン」と押す

機能



アンショウ トウロク  
0000

暗証番号4ケタ  
入力してください。

登録済みのときは、登録されている暗証番号が聞こえます。

20秒以内に

### 4 暗証番号を登録する

例：暗証番号を9876にするととき



9 → 8 → 7 → 6

登録ボタンを  
押してください。

20秒以内に

### 5 機能/登録ボタンを「ボン」と押す

機能



アンショウ トウロク  
9876

暗証番号  
9876  
です。

「ビー」音のあと音声で暗証番号が聞こえ、表示窓に表示されます。

#### ●暗証番号を変えるには…

右の1～5の操作をやり直し、新しい4ケタ数字を設定してください。(前の番号は、自動的に消えます)

#### ●暗証番号を確認するには

上記1～3の操作をすると音声で暗証番号が聞こえ、表示窓で確認できます。

正しいときは、そのまましておきます。

20秒経過すると「ピッ・ピッ・ピッ」音のあとモードが解除されます。

# 外出先からリモート操作するには

ブッシュホン(トーン信号の送れる電話機)を使って自宅にダイヤルすると、暗証番号(69ページ参照)の入力でリモート操作ができます。

## 外出先からリモート操作するには(外線リモコン)

ブッシュホンを使い

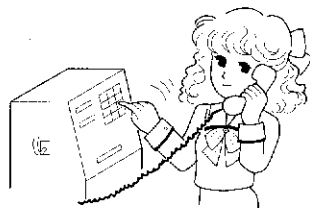

### 1 自宅にダイヤルする

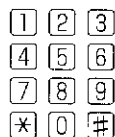

・トーン信号の送れる電話機も使えます。

#### <お知らせ>

- 4回目が鳴った時点で電話を切れば、通話料金を使わずに済みます。(トールセーバー)
- \* つながるまでの呼出し音の回数を変えたとき(→62ページ参照)は、呼出し音8回でつながります。9回目が鳴ったときは、用件が録音されておりません。

自作の応答メッセージでお使いの場合は、用件数が増えるごとに用件録音開始の「ピー」音までに時間がかかります。このとき「しばらくお待ちください」と「メッセージをお話ください」が聞こえるようになります。

### 2 呼出し音3回\*でつながり応答メッセージが聞こえる

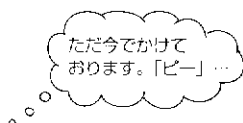

・4回目が鳴ったときは、用件が録音されておりません。電話を切ってください。(用件の有無を知るだけの場合は、ダイヤル回線の電話機も使えます)

「ピー」音が終わったら...

### 3 暗証番号⇒#を入力する

例: 暗証番号9876のとき

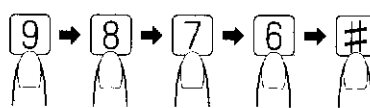

・正しい暗証番号を入力すると「ピー」音が返ってきます。  
・間違えると「ピー・ピー・ピー」音が聞こえます。  
(3回間違えると電話は切れます)

用件が録音されていると...

留守○件です。  
操作番号とシャープを入力してください。

テープ巻戻し音(ピッ・ピッ...)のあと用件が自動再生されます。終わると「終わりました。ピー」が聞こえます。

- 再生中または停止中に

### 4 リモート操作する

こんなことができます		使用するダイヤルボタン
用件の聞き直し (1件目より) 「留守○件です」が聞こえます。		1 → #
用件の聞き直し (用件再生中) : 再生中の用件の最初に戻ります。		2 → #
用件の早送り (用件再生中) : 次の用件の最初に早送りされます。		3 → #
用件再生の停止		4 → #

↳ 71ページへつづく



# 留守中の用件を転送するには

1・3・5

2

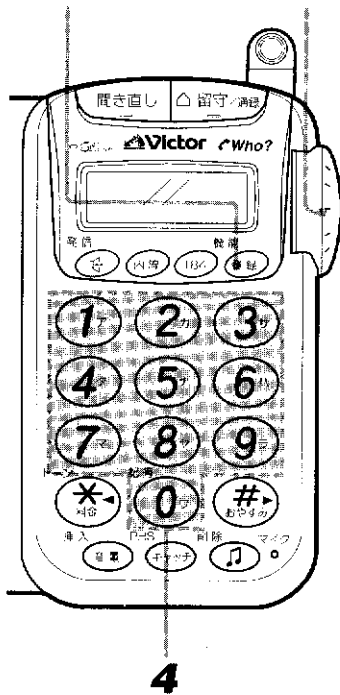

留守中に用件が録音されると、登録した転送先（電話機またはポケットベル\*）に知らせてくれます。32ケタまでの電話番号が登録できます。

## 転送先の登録（電話機またはポケットベルのとき）

外出先の電話番号の登録（受話器を置いたまま）

### 1 機能／登録ボタンを押す

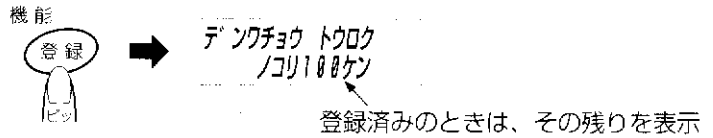

20秒以内に

### 2 「テンソウサク トウロク」を選ぶ

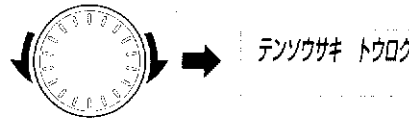

20秒以内に

### 3 機能／登録ボタンを「ボン」と押す

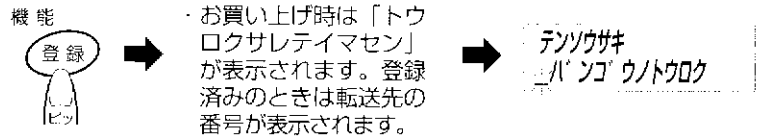

20秒以内に

### 4 外出先の電話番号を登録する

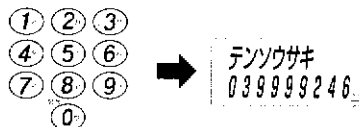

外出先の電話番号

普通のポケットベルの場合は、外出先の電話番号の代わりにポケットベルの番号を登録してください。

20秒以内に

### 5 機能／登録ボタンを「ボン」と押す

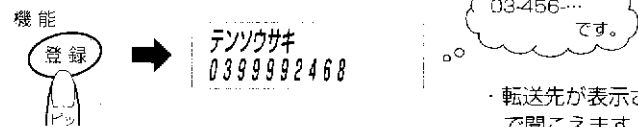

転送先が表示され音声で聞こえます。

● 転送先を変えるには  
1～5の操作をやり直すと変更できます。

\* ポケットベルは、サービス会社との契約が必要です。

● 使い方について詳しくは、サービス会社にお問い合わせください。

● このあと74ページを参照し、留守転送を設定してください。

● 転送先を取消するには

上記3の操作のあと機能／登録ボタンを2回押します。1回押すと「クリアシマス ヨロシイデスカ？」が表示されます。もう一度押すと取り消されます。



転送先をディスプレイポケットベルにすることもできます。登録すると前の転送先は取り消されます。

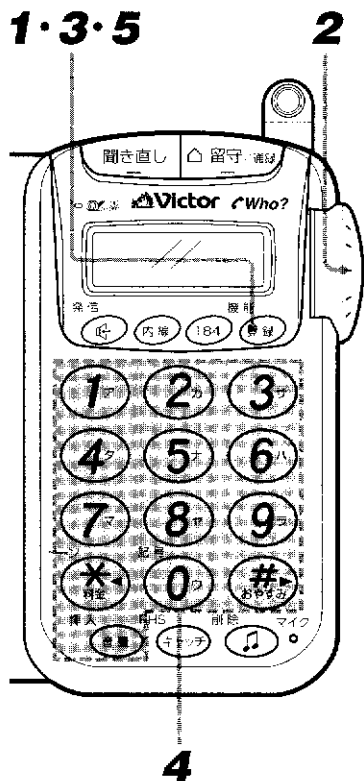

### 転送先の登録 (ディスプレイポケットベルのとき)

ドコモ  
NTT 移動通信のディスプレイポケットベルの登録 (受話器を置いたまま)

#### 1 機能/登録ボタンを押す

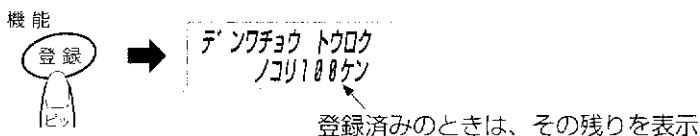

20秒以内に

#### 2 「デンソウサク トウロク」を選ぶ

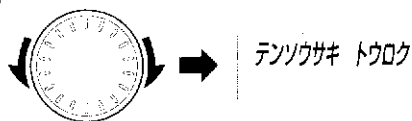

20秒以内に

#### 3 機能/登録ボタンを「ボーン」と押す

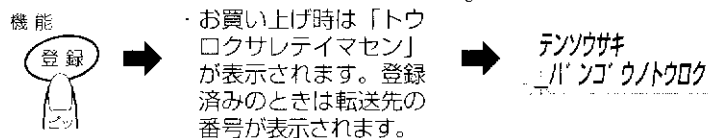

20秒以内に

#### 4 ディスプレイポケットベルを登録する

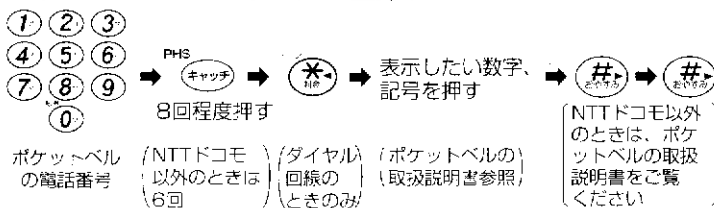

20秒以内に

#### 5 機能/登録ボタンを「ボーン」と押す

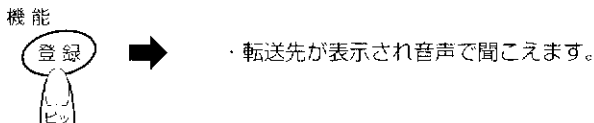

#### 〈お知らせ〉

- キャッチボタンを8回押すのは…  
ディスプレイポケットベルの交換機が、データを受け取るための間 (1回押すと約4秒:ポーズといいます) を必要とするためです。
- 転送先を変えるには  
1~5の操作をやり直すことと変更できます。  
転送先の登録は1件のみできます。

- このあと [74] ページを参照し、留守転送を設定してください。
- 転送先を取り消すには

上記 3 の操作のあと機能/登録ボタンを2回押します。1回押すと「クリア シマス ヨロシイデスカ?」が表示されます。もう一度押すと取り消されます。

外線リモット編

# 留守中の用件を転送するには (つづき)

1・3.1・4 5 2・3.2

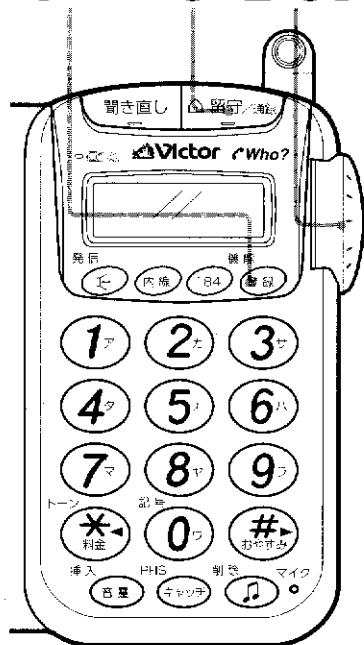

転送先を登録したら留守転送(転送モード)を設定し、留守番に設定しておきます

## 転送モードに設定するには

受話器を置いたまま

### 1 機能/登録ボタンを押す

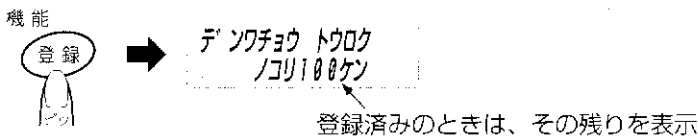

20秒以内に

### 2 「ルステンソウ」を選ぶ



20秒以内に

### 3 機能/登録ボタン→くるくるダイヤルで転送先を選ぶ

- 電話機・ポケットベルのとき・・・「セッテイ:リトライ ナシ」
- PHS・携帯電話のとき・・・ 「セッテイ:リトライ アリ」

例: 電話機・ポケットベルのとき

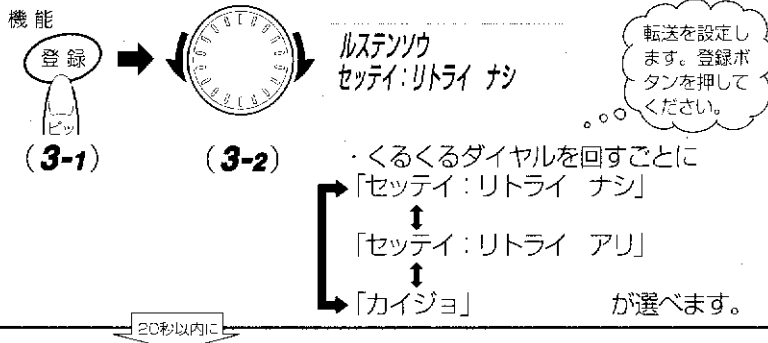

20秒以内に

### 4 機能/登録ボタンを「ボン」と押す

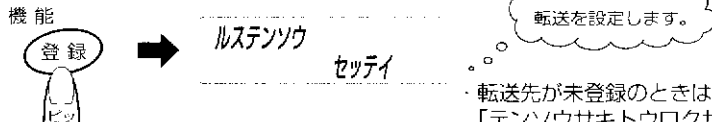

● 転送先が未登録のときは、「デンソウサクイトウロクサレ テイマセン」が表示され音声ガイドが聞こえます。

### ● 転送モードを解除するには

右記の3の操作のときくるくるダイヤルで「カイジョ」を選び、機能/登録ボタンを押します。

### 5 留守/通話ボタンを押す

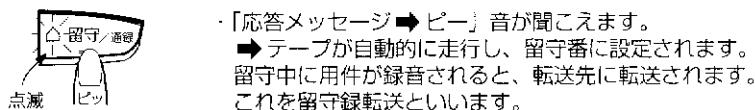

外出先（またはポケットベル）に転送されてきたら、プッシュホン（トーン信号の送れる電話機）を使って暗証番号を入力すると用件を聞くことができます。あらかじめ暗証番号を登録しておいてください（⇒ 69 ページ参照）。

## 転送されてきた用件を聞くには

転送先がプッシュホンのとき

### 1 呼出し音が鳴ったら受話器を取り上げる



暗証番号  
入力してください。

「暗証番号…」が聞こえ転送されてきたことがわかります。

### 2 暗証番号 → ㊦ ボタンを押す

例：暗証番号 9876 のとき

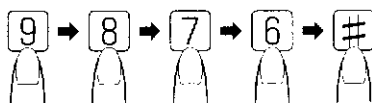

ピー

正しい暗証番号を入力すると「ピー」音が返ってきます。  
受話器を取り上げてから50秒以内に入力してください。

「操作番号とシャープを入力してください」が聞こえたら…

### 3 ダイヤルボタン → ㊦ を押す

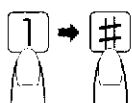

留守の件です

のあと用件が聞こえます。

終わると「終わりました。ピー」が聞こえます。

#### ご注意

- 暗証番号を50秒以内に入力しないと、電話は切れます。
- 暗証番号を3回間違えると、電話が切れます。
- ダイヤルインサービスや構内交換機設備（PBX）を利用されている場合、留守番転送機能が使えないことがあります。



- 終わったら受話器を置きます

- 転送先がポケットベルのとき

ポケットベルが鳴ったら、近くのプッシュホンを使って自宅にダイヤルし用件を聞きます。操作は上記 2,3 と同じです。

## リトライ（かけ直し）について— PHSまたは携帯電話の場合のみ—

- 留守録が終わると「転送先の登録」で登録したPHS（または携帯電話）の番号に転送します



- 転送先の相手から外線リモコンで応答がないとき、約30分後に再度PHS（または携帯電話）の番号に発信します（最大3回まで）



- リトライ待ちの途中で留守録が入ったときは新たに転送を行い、応答がないときは、そこから約30分後に最大3回リトライします。

# お先にコール予約を使うには (子機のみ)

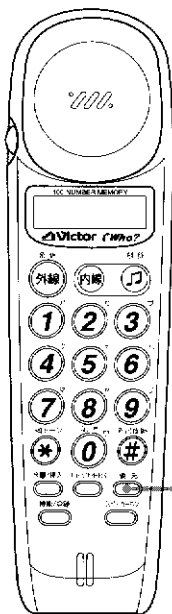

夜中の電話などを、他の人に気づかれずにとりたうときは、優先着信の予約をしておくくと便利です。予約した子機の呼出し音が優先して鳴ります。

## 優先着信の予約

### 1 優先ボタンを「ボン」と押す

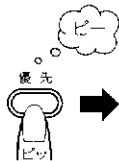

- ・「ビー」音が返ってくると「ヨヤクチュウ」が表示され設定されます。
- ・充電器に置かまたは待受け状態のままにしておきます。

(電話がかかってくる前に電話をかけたり内線通話をするくと、優先着信の予約は解除されます)

電話がかかってくる...

### ●子機の呼出し音が7回まで優先して鳴ります (使用状態によって呼出し音の回数は異なります)

### 2 子機を取り上げてお話しする

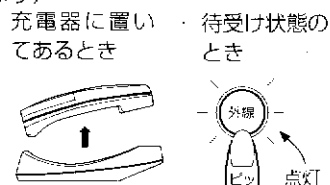

- 7回鳴っても出ないときは、親機・子機とも呼出し音が鳴ります。
- 通話が終了すると  
予約機能を使った通話が終わると、自動的に解除されます。

親機が使用中、子機で次に電話をかけたいときは、優先使用の予約をしておくくと便利です。通話終了を「ピッ・ピッ」音で知らせてくれます。

## 優先使用の予約

簡単転送モードに設定されているとき  
親機通話中に

### 1 子機を取り上げ「ピロピロ」音が鳴ったら外線ボタンを押す



(「ピロピロ」音をとめます。  
「ピロピロ」音は親機使用中の音です)

簡単転送モードを解除したとき (➡ 56ページ)  
親機通話中に

### 1 子機を充電器から取り上げる

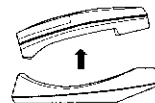

- ・「ピッ・ピッ・ピッ」音のあと切れます。
- ・待受け状態のときもそのまま取り上げます。

### 2 優先ボタンを2秒以上押す



- ・「ピッ」音が返ってくると「ヨヤクチュウ」が表示され設定されます。
- ・充電器に置かまたは待受け状態のままにしておきます。

・2秒以上押す。

着信解除「ピッ・ピッ」が鳴ったら...

### 3 子機を取り上げダイヤルする

- 通話終了音は、自動的にとまります。

#### ご注意

- お先にコール予約は、子機1台のみの予約しかできません。

# モーニングコールの使いかた (子機のみ)

子機に「おめざめの時刻」を設定しておくことで、モーニングコールすることができます。現在時刻は正しく合わせておいてください。

## モーニングコールの使いかた

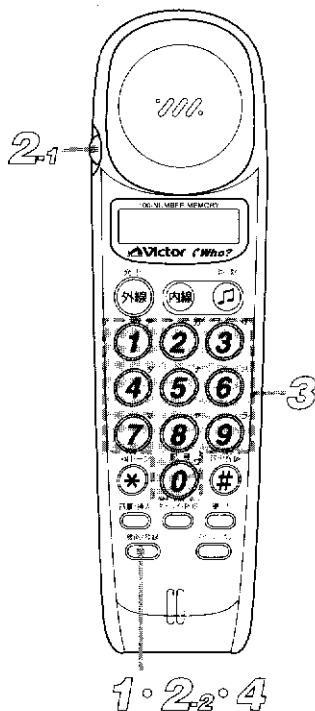

### 1 機能/登録ボタンを押す



20秒以内に

### 2 「モーニング セッテイ」を選び、機能/登録ボタンを押す

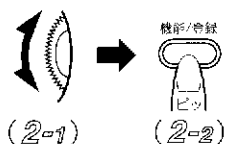

20秒以内に

### 3 ダイヤルボタンでおめざめの時刻を設定する (24 時間表示) 例：午前6時30分におめざめになるとき

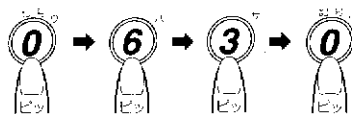

4ケタで入力します。

20秒以内に

### 4 機能/登録ボタンを押す



・「ピー」音が返ってくると「モーニングコール」が表示され、外線ボタンのランプが点滅します。

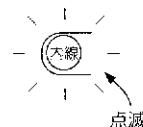

・充電器に戻すかまたは待受け状態にしておきます

#### <お知らせ>

・子機を充電器から取り上げて各種の登録・設定をするときは、外線ボタンのランプが消えていること(待受け状態)を確認してから機能/登録ボタンを押します。外線ボタンのランプは、外線ボタンを押すと消えます。

- おめざめの時刻になると約3分間「ピッ・ピッ・ピッ」音が鳴ります  
充電器から取り上げる(待受け状態のときはダイヤルボタンのいずれかを押す)と途中で止められます。

#### ● 次の日もモーニングコールを使うには

→ → の操作で、おめざめの時刻を再設定してください。

#### ● 取消しは

→ → の操作をすると取消されます。

# 発信電話番号表示サービス (ナンバー・ディスプレイ) を利用するには

1・3・1・4

2・3・2



発信電話番号表示サービス (ナンバー・ディスプレイ) とは、電話をかけた人の電話番号を相手のディスプレイに表示するサービスです。利用するにはNTTとの契約が必要です。

## 発信電話番号表示サービス (ナンバー・ディスプレイ) を利用するには

NTTと契約をしたら

### 1 機能 / 登録ボタンを押す

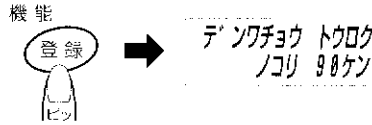

20秒以内に

### 2 「ハツパン ケイヤク」を選ぶ

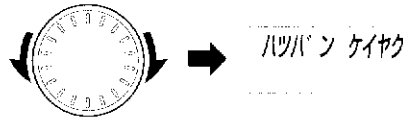

20秒以内に

### 3 機能 / 登録ボタン → くるくるダイヤルで「セッテイ」を選ぶ

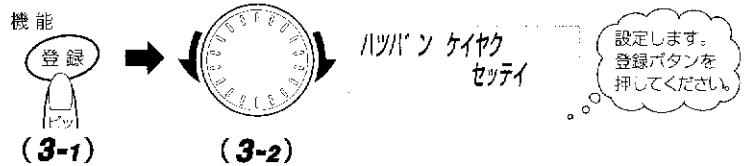

設定します。登録ボタンを押してください。

くるくるダイヤルを回すごとに「セッテイ」  
→「カイジョ」が選べます。

20秒以内に

### 4 機能 / 登録ボタンを「ボン」と押す

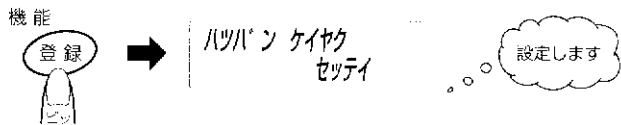

#### ご注意

● 発信電話番号表示サービス (ナンバー・ディスプレイ) を利用しないときや、他の交換機、ISDNのターミナルアダプターなどに接続するときは、必ず「カイジョ」にしてください。「セッテイ」のままだと通話できないことがあります。

● 相手の電話番号が表示されず、次のように表示される場合があります。

「全番号非通知」の電話からかけたか、184をダイヤルしてかけたとき

トクメイ チャクシン

● 公衆電話からかけたとき

コカシュウデン

● 発信電話番号表示サービス圏外からかけたとき

ヒョウジケンガイ

● 発信電話番号表示サービス以外のサービスの条件により、通知できないとき

サービスカ

● 発信電話番号表示サービス (ナンバー・ディスプレイ) を利用して、次のような機能が使えます。

● 電話がかかってきたとき、相手の電話番号が表示されます。誰からかかってきたかを確認してから電話に出ることができます。くるくる電話帳に登録してある相手の場合は名前が表示されるので、確認が簡単にできます。

● くるくる電話帳に登録してある人から電話がかかってきたとき、親機または特定の子機だけ呼出し音を鳴らしたり、別な呼出し音を鳴らしたりすることができます。→ [79] [81] ページ参照

ある人から電話がかかってきたとき、親機または子機だけ呼出し音を鳴らしたり、別な呼出し音を鳴らしたりすると、誰からの電話か聞きわけることができ便利です。

**特定の人から電話がかかってきたときに別の呼出し音を鳴らす (親機)**

受話器を置いたまま

**1 機能/登録ボタンを押す**

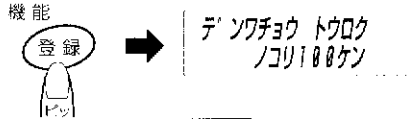

20秒以内に

**2 機能/登録ボタンを「ボン」と押す**

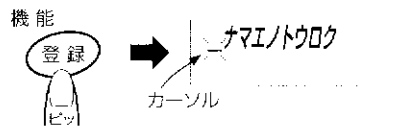

20秒以内に

**3 ダイヤルボタンまたはくるくるダイヤルで名前を入力する (一文字ずつ①と②の操作をくり返す)**

・名前の入力が終わったら(＃)ボタンを押します。

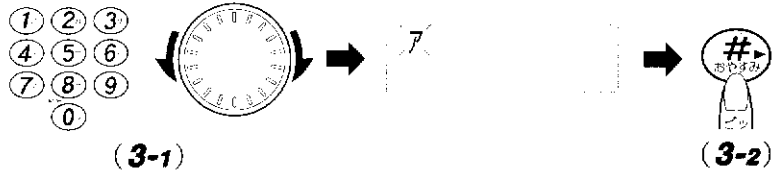

①文字を選び… (文字の配列は 37 ページ参照)

②確定する (最大 12 文字) 間違えたときは (C) ボタンを「ボン」と押します。

20秒以内に

**4 機能/登録ボタンを「ボン」と押す**

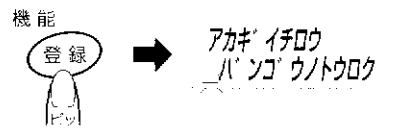

電話番号を入力したあとに登録ボタンを押してください。

20秒以内に

**5 電話番号を入力する**

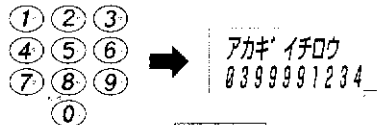

12ケタを超えたときはスクロール表示されます。

20秒以内に

**6 機能/登録ボタンを「ボン」と押す**

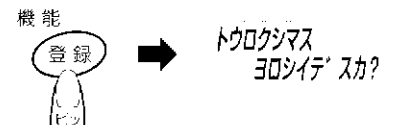

20秒以内に

→ 80 ページへつづく

1・2・4・6 3-1

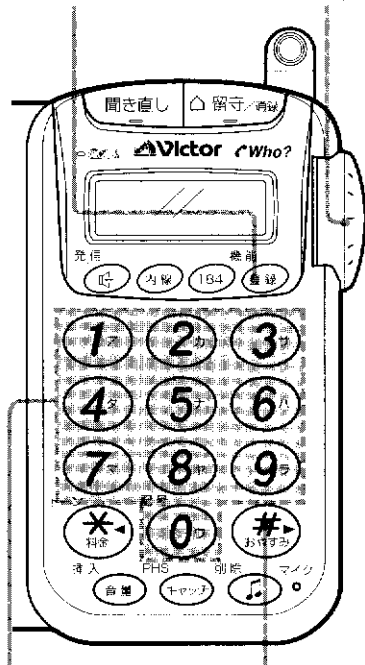

3-1・5 3-2

こんなこともできます。





特定の人から電話がかかってきたときに別の呼出し音を鳴らす (子機)

1 機能/登録ボタンを押す

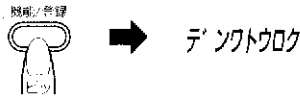

20秒以内に

2 機能/登録ボタンを「ボン」と押す



登録の残りの件数が「ノコリ〇〇ケン」と表示され、3秒後にこのように変わります。

20秒以内に

3 ダイヤルボタンまたはくるくるダイヤルで名前を入力する  
(一文字ずつ①と②の操作をくり返す)

・名前の入力が終わったら # ボタンを押します。

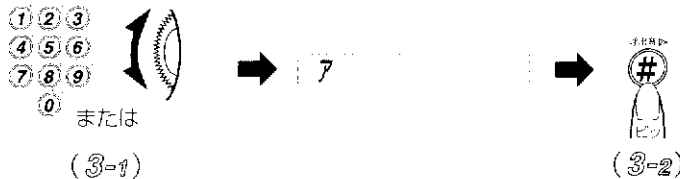

①文字を選び… (文字の配列は 37 ページ参照)

②確定する (最大 10 文字) 間違えたときは (P) ボタンを「ボン」と押します。

20秒以内に

4 機能/登録ボタンを「ボン」と押す

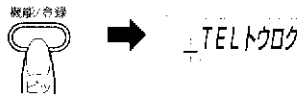

20秒以内に

5 電話番号を入力する

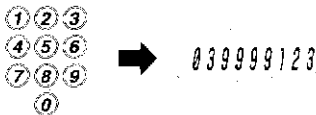

・10ケタを超えたときはスクロール表示されます。

20秒以内に

6 機能/登録ボタンを「ボン」と押す

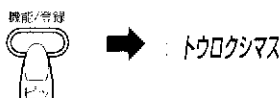

20秒以内に

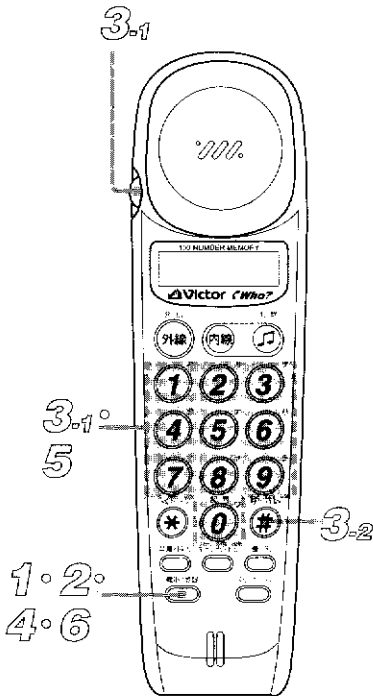

<お知らせ>

子機を充電器から取り上げて各種の登録・設定をするときは、外線ボタンのランプが消えていること (待受け状態) を確認してから機能/登録ボタンを押します。外線ボタンのランプは、外線ボタンを押すと消えます。

→ 82 ページへつづく

このページは、お電話の取扱説明書の一部です。詳しくは、お電話の取扱説明書をご覧ください。

7 くるくるダイヤルを回して「ベル シュルイ」を選び、機能/登録ボタンを押す



(7-1)

ベル シュルイ

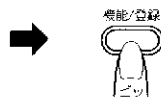

(7-2)

20秒以内に

8 くるくるダイヤルを回して、子機の呼出し音を選び、機能/登録ボタンを押す



(8-1)

ベル



(8-2)

くるくるダイヤルを回すことに

ベル1 ↔ ベル2 ↔ ベル3 ↔ ベル4

↓ ヒョウジュン ← ベル5 ↑

が選べます。

<お知らせ>

- すでに電話帳に登録してある人の呼出し音を変えたい場合は「らくらく電話帳の変更 (子機)」の44～(45)ページ参照)の操作をしたあと、上記の43～44の操作をします。

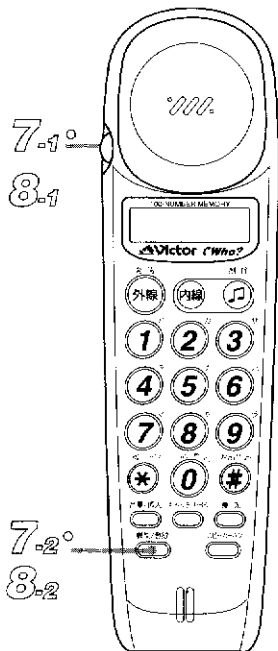

いやな相手から電話がかかってきたときは常に応答専用メッセージを流します。いやな相手の電話番号をらくらく電話帳に登録 (ブラックリスト) しておく必要があります。

いやな相手をブラックリストに登録するには

受話器を置いたまま

1 機能/登録ボタンを押す



デフォルトウロク  
ノリ100ケン

20秒以内に

2 機能/登録ボタンを「ボン」と押す



ナメイトウロク  
カーソル

20秒以内に

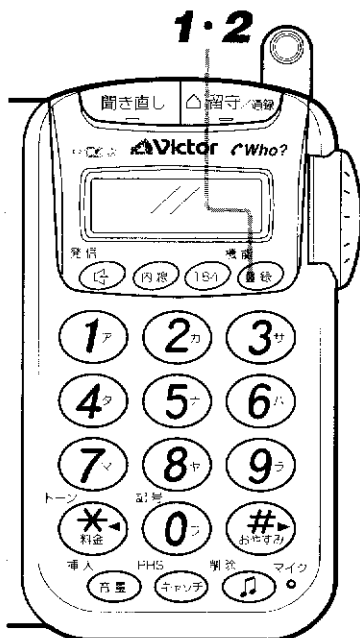

→ 83 ページへつづく

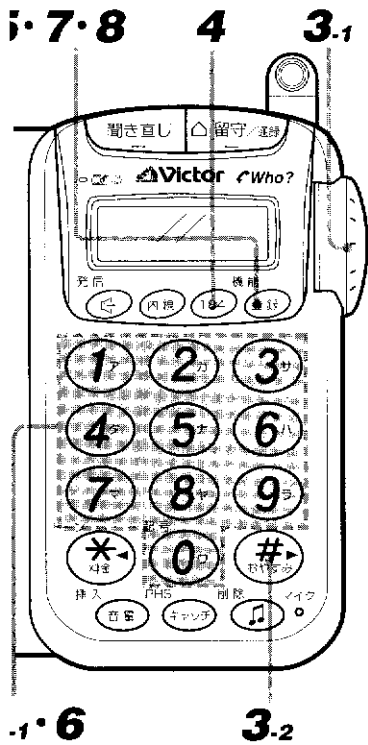

### 3 ダイヤルボタンまたはくるくるダイヤルで名前を入力する (一文字ずつ①と②の操作をくり返す)

・名前の入力が終わったら **#** ボタンを押します。

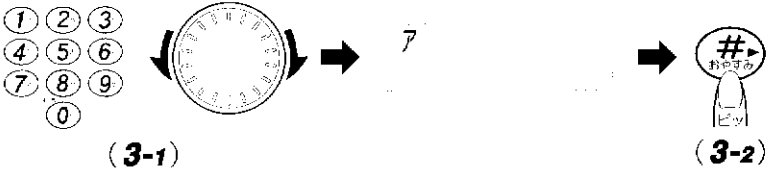

①文字を選び… (文字の配列は**37**ページ参照)

② 確定する (最大 12 文字) 間違えたときは **②** ボタンを「ポン」と押します。

20秒以内に

### 4 184 ボタンを押す

イヤヨ



・名前の左に■が表示されます。

20秒以内に

### 5 機能/登録ボタンを「ポン」と押す

機能



■アカキ' ロクロウ  
パンゴ' ウノクロウ

電話番号を入力したあとに登録ボタンを押してください。

20秒以内に

### 6 電話番号を入力する

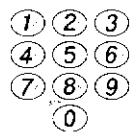

→ アカキ' ロクロウ  
03999997111\_

・12ケタを超えたときはスクロール表示されます。

20秒以内に

### 7 機能/登録ボタンを「ポン」と押す

機能



トウロクシマス  
ヨロシイデ' スカ?

20秒以内に

### 8 機能/登録ボタンを「ポン」と押す

機能



トウロクシマシタ  
ノリ 99ケン

03-9999-11...です。

・音声で電話番号が聞こえ、登録した名前と電話番号が表示されます。

このページは、携帯電話の操作手順を説明しています。

# 発信電話番号表示サービス (ナンバー・ディスプレイ) を利用するには (つづき)

ブラックリストに登録した相手から電話がかかってきたとき、常に応答専用メッセージを流します。いやな相手には応答したくない(ブラックリスト キョヒ)という場合に便利です。

1・3・1・4

2・3・2

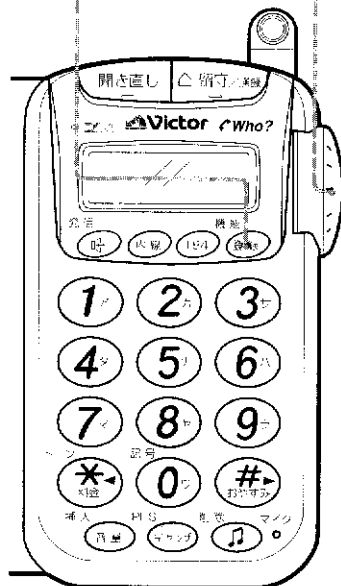

いやな相手からの電話に、常に留守番(応答専用)メッセージを流すには

## 1 機能/登録ボタンを押す

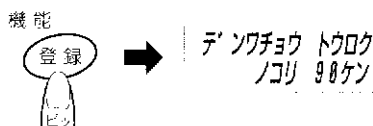

20秒以内に

## 2 くるくるダイヤルで「ブラックリスト キョヒ」を選ぶ

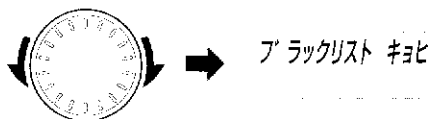

20秒以内に

## 3 機能/登録ボタン→くるくるダイヤルで「セッテイ」を選ぶ

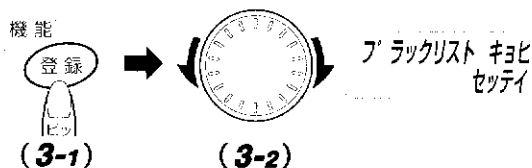

設定します。  
登録ボタンを  
押してください。

くるくるダイヤルを回すごとに「セッテイ」←「カイジョ」が選べます。

20秒以内に

## 4 機能/登録ボタンを「ボン」と押す

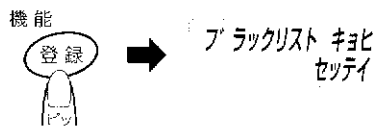

設定します

### <お知らせ>

- この設定をすると、ブラックリストに登録した相手から電話がかかってきたとき、呼出し音は鳴りません。応答専用メッセージが流れている間、スピーカーから相手側の音が聞こえます。

イヤヨ  
184ボタンを押してからダイヤルすると、相手のディスプレイに自分の電話番号を表示しません。自分の電話番号を教えたくない相手にかける場合に便利です。

**こちらの電話番号を知らせずに電話をかけるには**

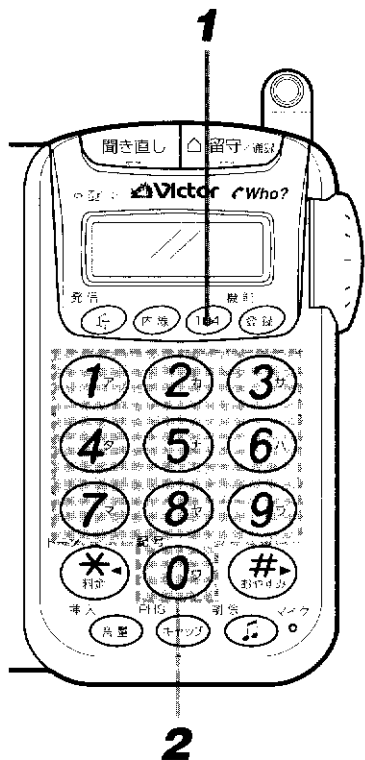

**1** イヤヨ  
184ボタンを押す

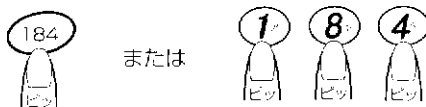

・ダイヤルボタンを押してもかまいません。

**2** 電話番号をダイヤルする

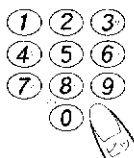

**3** 受話器を取り上げる

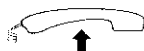

**4** 通話が終わったら受話器を置く



<お知らせ>

- 子機でかけるときは「184」をダイヤルしてから相手の電話番号をダイヤルします。

● らくらく電話帳で電話をかけるときは

184ボタンを押すか、または「184」とダイヤルして

くるくるダイヤルを回してかきたい相手を選び

受話器を取り上げる

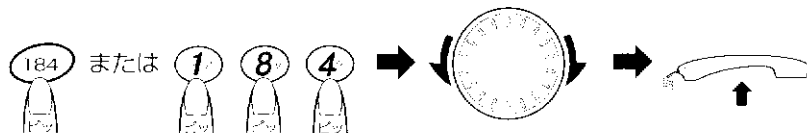

こんなこともできます編

# 発信電話番号表示サービス (ナンバー・ディスプレイ) を利用するには (つづき)

1・3・1・4

2・3・2

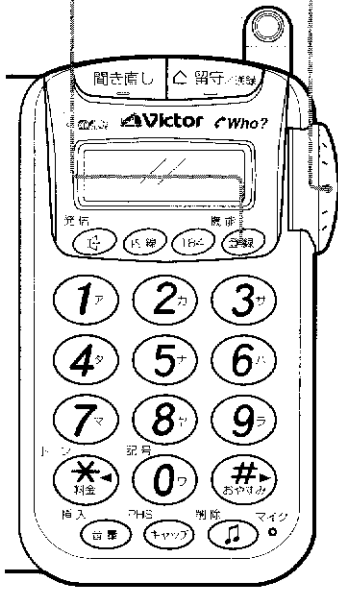

「184」をダイヤルしてかけてきた相手に、常に応答専用メッセージを流します。電話番号が不明な相手には応答したくない (非通知拒否) という場合に便利です。

電話番号を知らせない相手に、常に留守番 (応答専用) メッセージを流すには

## 1 機能 / 登録ボタンを押す

機能



デフォルト  
ノリ 90ケン

20秒以内に

## 2 くるくるダイヤルで「ヒツウチ キヨヒ」を選ぶ



ヒツウチ キヨヒ  
ゲンガイ 10ケン

20秒以内に

## 3 機能 / 登録ボタン → くるくるダイヤルで「セッテイ」を選ぶ

機能



(3-1)

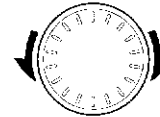

(3-2)

ヒツウチ キヨヒ  
セッテイ

設定します。  
登録ボタンを  
押してください。

くるくるダイヤルを回すことに「セッテイ」↔「カイジョ」が選べます。

20秒以内に

## 4 機能 / 登録ボタンを押す

機能



ヒツウチ キヨヒ  
セッテイ

設定します

### <お知らせ>

- この設定をすると、相手が「184」をダイヤルして電話をかけてきたとき、呼出し音は鳴りません。応答メッセージが流れている間、スピーカーから相手側の音が聞こえます。

電話がかかってきた相手の電話番号を、5件までメモリーに記憶(着信通知)しています。こちらから折り返し相手に電話をするときや、迷惑電話をかけてきた相手をブラックリストに登録するときに便利です。

### かけてきた相手に折り返し電話をするには

**親機** でかけ直すには  
(受話器を置いたまま)

**1** かけたい相手を選ぶ



再ダイヤル1 らくらく電話帳の  
から表示 次から表示

・くるくるダイヤルを回すと直前にかけた電話番号が表示されます。回すごとに再ダイヤル1から最大5件まで表示し、そのあとに「チャクシンツウチ」が最大5件まで表示されます。

**2** 受話器を取り上げる

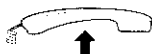

・スピーカーホンボタンを押すと  
スピーカーホン通話になります。

**子機** でかけ直すには

**1** かけたい相手を選ぶ



**2** 外線ボタンを押す

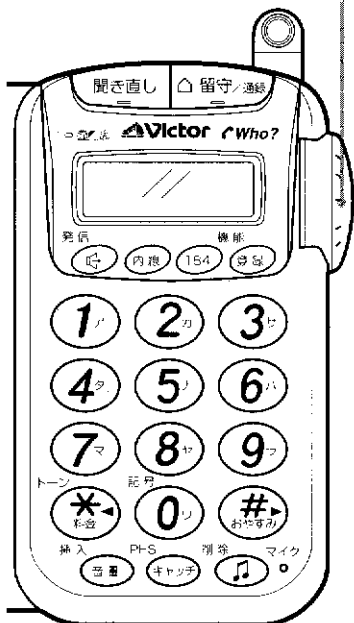

### かけてきた相手をブラックリストに登録するには

受話器を置いたまま

**1** 登録したい相手を選ぶ



再ダイヤル1 らくらく電話  
帳の次から表示

・くるくるダイヤルを回すと直前にかけた電話番号が表示されます。回すごとに再ダイヤル1から最大5件まで表示し、そのあとに「チャクシンツウチ」が最大5件まで表示されます。

20秒以内に

**2** 機能/登録ボタンを「ボン」と押す

20秒以内に

**3** 184 ボタンを押す  
・表示窓の左上に■が表示されます。

20秒以内に

**4** 機能/登録ボタンを「ボン」と押す

20秒以内に

**5** 機能/登録ボタンを2回「ボン、ボン」と押す  
・ブラックリストに登録されます。



こんなときも活用可能

# 接続したPHS\*を通して電話をうけるには

- PHSの電波が窓際に届きさえすれば、窓際に置いたPHS電話機と本機を専用の接続コードでつないでおくことにより、PHSにかかってきた電話を本機でとることができます（PHSエリア拡張機能といえます）。またTN-PZ5の場合、PHS発信もできます。

## 接続のしかた

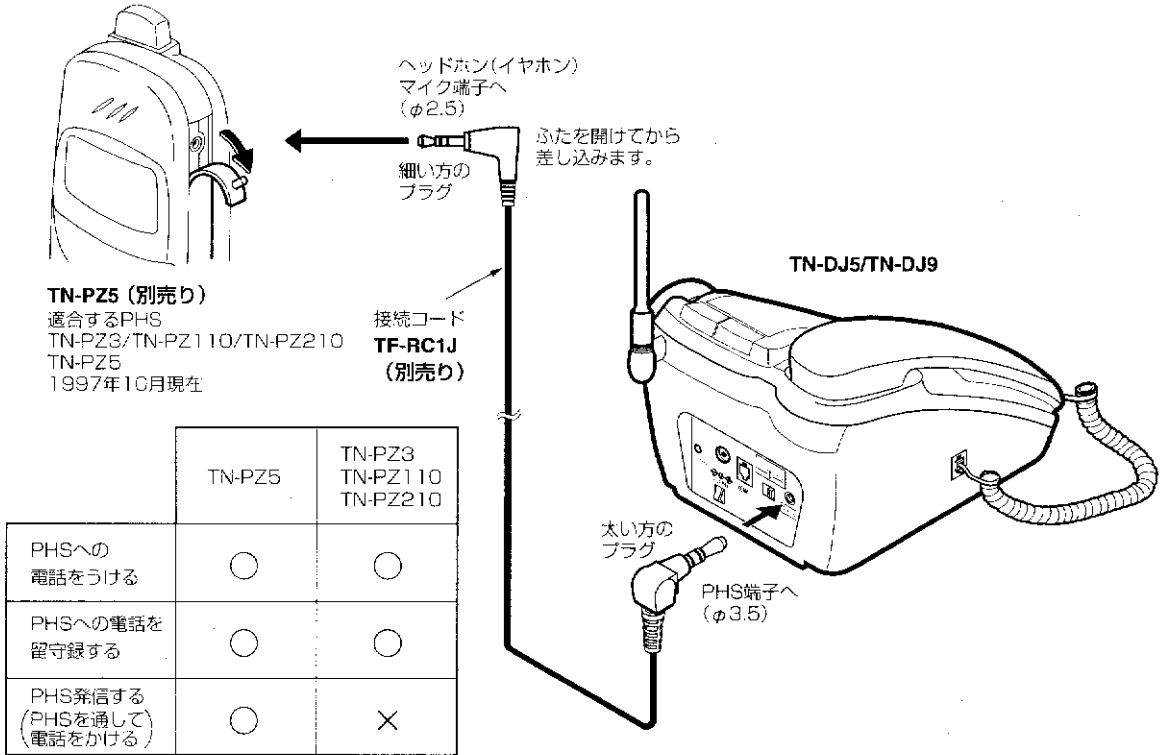

### ●通話中にできること

- ・親機のスピーカーホン通話
- ・子機のスピーカーホン通話
- ・保留メロディーの送出
- ・保留中の内線通話
- ・通話録音/逆送話
- ・三者通話

### 〈お知らせ〉

- 用件の留守録中は、PHS着信を受けつけません。ただし呼出し音は鳴りますので、通話したいときはPHSの接続コードを外してください。
- 電話回線を接続しないで (NTTと契約しないで) PHSのみ接続したときは、本機で留守録の転送はできません。
- TN-PZ5が留守録に設定されているときは、トランシーバーや内線通話で相手が話し終わっても2分間留守録を継続します。
- 本機とTN-PZ5の両方とも留守番に設定すると、留守録が正しく動作しません。TN-PZ5は留守番に設定しないでください。
- 接続コード (TF-RC1J) を本機に接続したときに、ベル音が鳴ることがありますが、異常ではありません。いったん受話器を取り上げて置けば、ベル音は鳴りやみます。

\* PHSとは：パーソナルハンディホンシステムの略称です。



PHSの呼出しがあると、親機と子機の呼出し音が鳴ります。

**接続した PHS を通して電話をうけるには**

**親機** でうけるには

電話がかかってくると

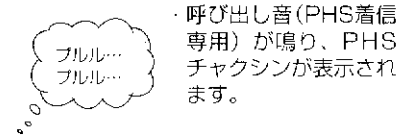

**1** 受話器を取り上げる

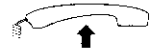

表示窓に PHS 表示と取り上げからの時間が表示されます。

**子機** でうけるには

電話がかかってくると

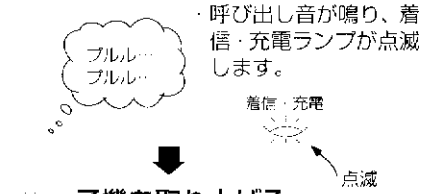

**1** 子機を取り上げる

充電器に置いて、待受け状態のとき

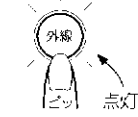
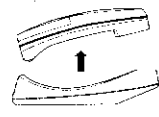

通話が終わったら

**2** 受話器を置く

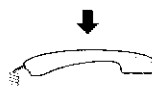

通話が終わったら

**2** 充電器に置く  
または

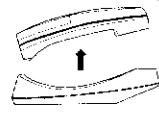

待受け状態になります。

**● PHS 通話中に本機へ電話がかかってきたら**

**親機**

・スピーカーから呼出し音(ベル)が聞こえます。子機は鳴りません。

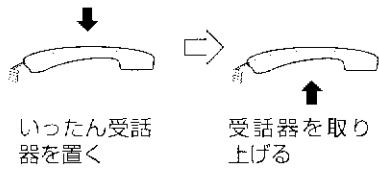

いったん受話器を置く

受話器を取り上げる

**子機**

・受話口\*から呼出し音が聞こえます。

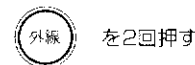

(\* スピーカーホン通話中は、スピーカーから呼出し音が聞こえます。)

・ PHS通話から外の人との通話になります。保留メロディーを流したり、簡単転送や三者通話もできます。

**● 留守録中に PHS への呼出しがあると...**

PHS のみ呼出し音が鳴ります。接続コードを外して電話に出てください。本機の呼出し音は鳴りません。

<お知らせ>

- PHSが自動応答に設定されていると、正しく動作しません。解除しておいてください。自動応答については PHS の取扱説明書をご覧ください。

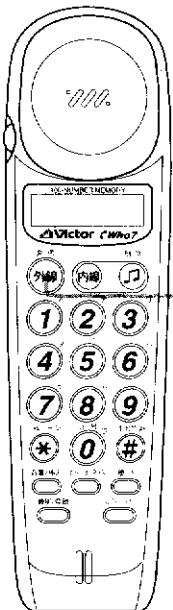

このページは、PHSの取扱説明書の一部です。

# 接続したPHSを通して電話をかけるには

TN-PZ5の場合、PHS発信ができます。

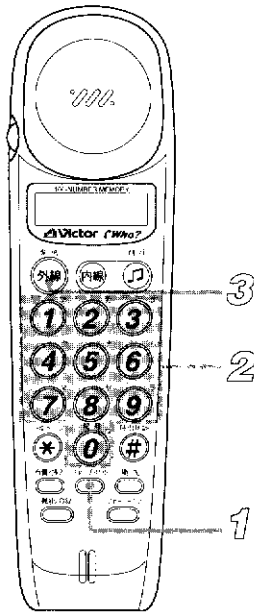
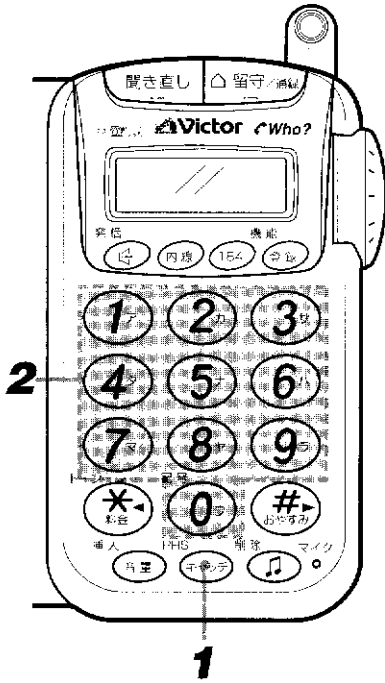

## PHS発信するには

**親機** でかけるには

### 1 PHSボタンを押す



### 2 電話番号をダイヤルする

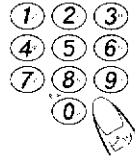

- ・押した数字が表示窓に表示されます。押し間違えたときは「P」ボタンを押すと取消することができます。
- ・らくらく電話帳に登録されているときは、くるくるダイヤルで相手を選びます。

### 3 受話器を取り上げる



- ・自動的にダイヤルされ、相手が出るとお話ができます。スピーカーホンボタンを押すと、スピーカーホン通話になります。

### ●通話が終わったら

受話器を置く。または外線ボタンを押します。➡待受け状態になります。

#### ご注意

- ・TN-PZ5のモデムの設定を「セッテイ ON」にしないとPHS発信はできません。モデムの設定については、TN-PZ5の取扱説明書をご覧ください。
- ・本機からかけたときに相手が通話中の場合や、使われていない電話番号の場合、すぐに切れることがあります。

**子機** でかけるには

(待ち受け状態のときのみ)

### 1 キャッチボタンを押す



### 2 電話番号をダイヤルする

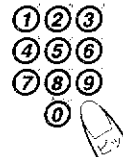

- ・外線ボタンのランプが点滅します。

### 3 外線ボタンを押す

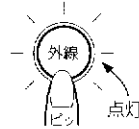

- ・相手の番号が自動発信されます。

# プッシュホンサービスを利用するには

ダイヤル回線でお使いの方も、一時的にトーン信号(ピッポッパッの音)を使った航空券予約や0990で始まる各種サービスが利用できます。

## 各種サービスを利用するには

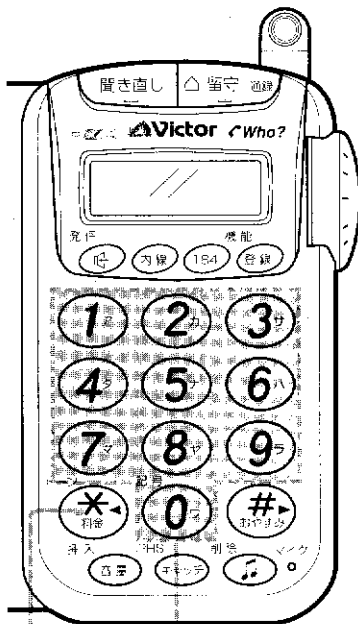

### 親機

**1** 相手先にダイヤルする

- 希望するサービスの電話番号を押す。

↓

相手につながるとテレホンサービスの説明が聞こえます。

**2** \* ボタンを押す

- ダイヤルボタンを押すとトーン信号が送られるようになります。

**3** 相手先の指示にしたがってダイヤルボタンを押す

### 子機

**1** 相手先にダイヤルする

- 希望するサービスの電話番号を押す。

↓

相手につながるとテレホンサービスの説明が聞こえます。

**2** \* ボタンを押す

- ダイヤルボタンを押すとトーン信号が送られるようになります。

**3** 相手先の指示にしたがってダイヤルボタンを押す

- 電話を切ると元のダイヤル回線に戻ります。
- 具体的な使いかたは、各サービス窓口にお問い合わせください。

#### <お知らせ>

- JRの座席予約サービスやNTTの伝言ダイヤルは、プッシュホン回線専用です。ダイヤル回線ではつながりません。

# FAX に接続して使うには

● FAX (ファクシミリ) と接続して使用しているとき  
留守番動作中にFAX通信が着信すると、本機には無音が約2分間録音されてしまいます。以下の操作で録音されなくすることができます。

● 無音を録音されなくするには

- 1** 機能/登録ボタンを押す
- 2** くるくるダイヤルで「FAX セツゾク」を選ぶ
- 3** 機能/登録ボタンを押したあと、くるくるダイヤルで「セツテイ」を選ぶ
  - ・回すごとに「セツテイ」↔「カイジョ」が選べます。(お買い上げ時は「カイジョ」です)
- 4** 機能/登録ボタンを押す
  - ・「ピー」音のあと「設定します」が聞こえます。これでFAX通信があっても録音されなくすることができます。

2 1・3

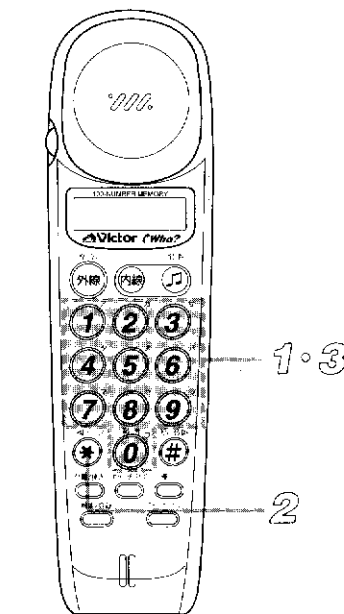

このサービスは、プッシュホン専用です。

# 別売りの子機が増設できます

## 子機が増設できます

増設できる子機の型名：TN-C2、TN-C5

### ●台数は…

#### ●TN-DJ5の場合

増設できる子機は最大3台までです。  
子機2～子機4とします。

#### ●TN-DJ9の場合

増設できる子機は最大2台までです。  
子機3～子機4とします。

### ●お求めは…

お買い上げの販売店でお求めください。

### ●ご使用の前に識別番号（IDコード）の登録が必要

登録には、増設子機の他に親機を使います。  
詳しくは、お買い上げの販売店にお問い合わせください。

### ●使いかたは

本機の取扱説明書と増設子機の取扱説明書をご覧ください。

### 子機を増設すると

- ・子機から子機へ電話を転送することができます。（メッセージ転送）
- ・親機から子機を指定して内線通話ができます。
- ・増設した子機も、使用中にダイヤルボタンのランプが点灯します。（10秒以上何もしないと消灯します）
- ・配置・配線は、付属の子機と同じです。

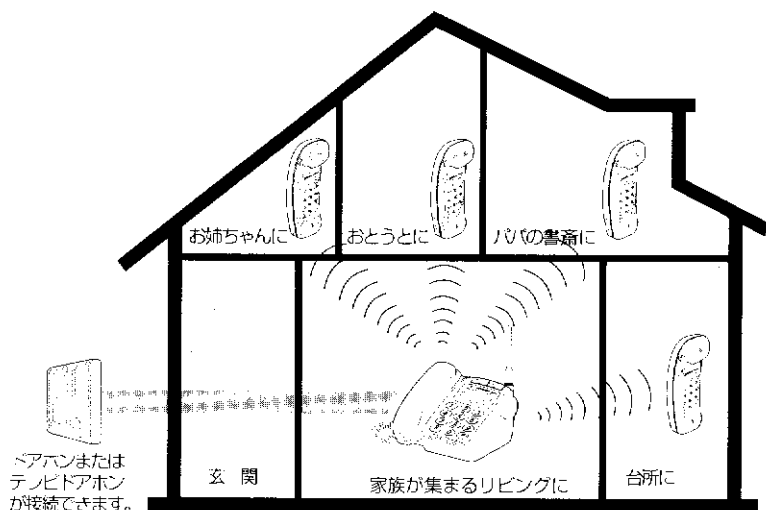

# 子機間でメッセージ転送するには (外線転送)

外の人との通話を子機間でメッセージ転送できます。  
 メッセージは最長 20 秒間ですが、相互に会話することはできません。

## メッセージ転送するには

例：子機 1 から子機 2 へ転送するには  
 通話中に

1 子機 1 の外線ボタンを押す



20秒以内

2 ダイヤルボタン ② を押す (転送したい子機の番号です)



・通話相手には保留メロディーが送られます。

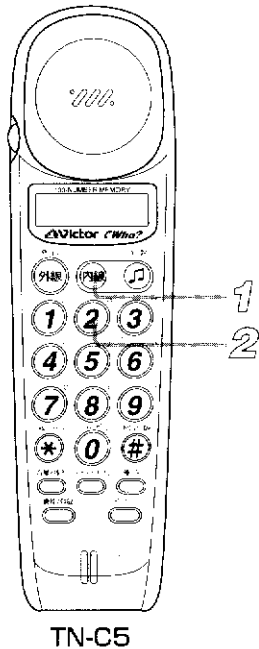

子機 2 は

● 呼出し音が鳴ったら充電器から取り上げる

・待受け状態のときは

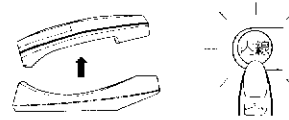

・呼出し音 (ピロピロ...) がとまります。

呼出し音がとまったら

3 子機 2 にメッセージを伝える

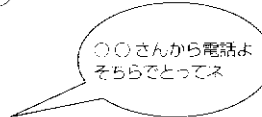

20 秒以内です。

一方的に伝えるだけで子機 2 との会話はできません。

メッセージを伝えたら

4 子機 1 を充電器に置く

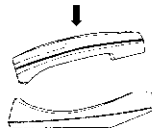

・または、外線ボタンを押します。

● 子機 2 と外の人との通話になります

➡ 待受け状態になります。

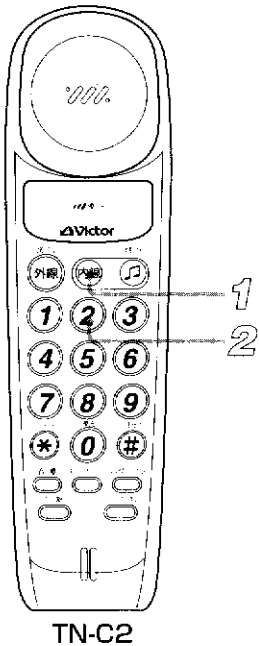

TN-C2には表示窓、くるくるダイヤルはありません。

● 転送相手が出ないときは

もう一度内線ボタンを押します。  
 外の人との通話に戻ります。

# その他の内線操作 (子機が増設してあるとき)

子機が増設してあるときも内線通話、外線転送、三者通話ができます。

## 子機が増設してあるときの内線操作

### 子機 → 親機 への内線操作

		操 作	
内 線 通 話	待受け状態で	内線 20秒以内に 0	・呼出し音が鳴ったら ↑ 内線通話 (用件を話す)
外 線 転 送	外の人と通話中に	内線 20秒以内に 0	・呼出し音が鳴ったら ↑ 電話をまわすことを伝える
三 者 通 話	外の人と通話中に	内線 20秒以内に 0	・呼出し音が鳴ったら ↑ 3人で話すことを伝える 3人で話せます

### 親機 → 子機 への内線操作

		操 作	
内 線 通 話		内線 20秒以内に ① ② ③ ④ または *	・呼出し音が鳴ったら ↑ 内線通話 (用件を話す)
外 線 転 送	外の人と通話中に	内線 20秒以内に ① ② ③ ④	・呼出し音が鳴ったら ↑ 電話をまわすことを伝える
三 者 通 話	外の人と通話中に	内線 20秒以内に ① ② ③ ④	・呼出し音が鳴ったら ↑ 3人で話すことを伝える 3人で話せます

●親機の内線ボタンを押すと、呼出しできるダイヤルボタンのランプが点滅します。

- ① → 子機1の呼出し
  - ② → 子機2の呼出し
  - ③ → 子機3の呼出し
  - ④ → 子機4の呼出し
  - \* → 一斉呼出し
- 増設してある子機の番号と同じです。

# 別売りのドアホンが接続できます

## ●ドアホン、テレビドアホンシステムが2台まで接続できます。

(テレビドアホンシステムを2台接続することはできません)

接続のしかたについて詳しくは、ドアホンの取扱説明書をご覧ください。

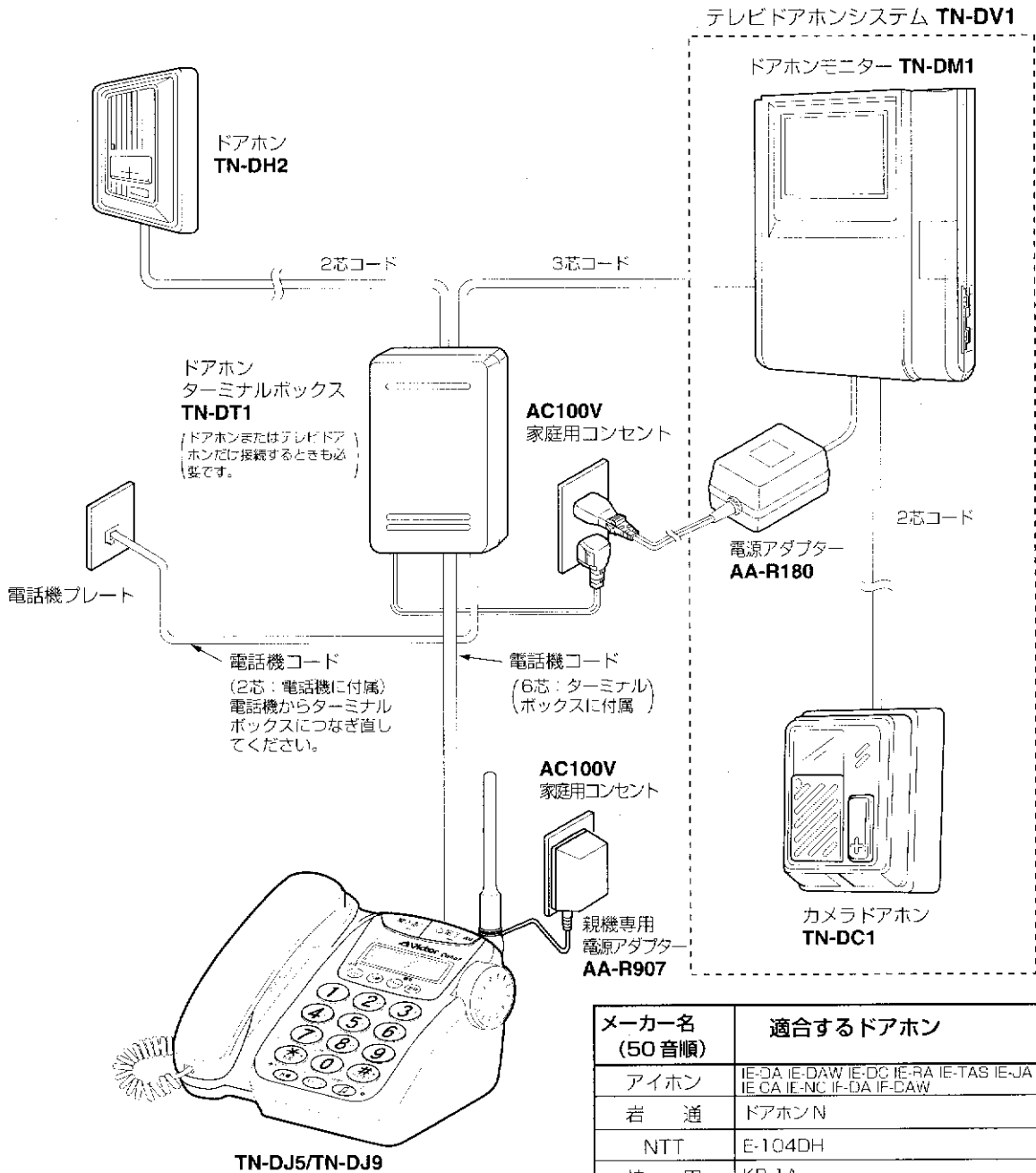

## ●適合ドアホン一覧表

右表のドアホンを現在お使いの場合は、上記のドアホンをお求めにならなくても、そのままお使いになれます。

(ドアホンターミナルボックスTN-DT1は必要です) ただし、チャイム(屋外と室内で会話のできないもの)は、使えません。

メーカー名 (50音順)	適合するドアホン
アイホン	IE-DA IE-DAW IE-DC IE-RA IE-TAS IE-JA IE-CA IE-NC IF-DA IF-DAW
若通	ドアホンN
NTT	E-104DH
神田	KB-1A
富士通	FC-201A FC-201B FC-201C FC-201D
松下通信工業	VF-521/522/523C/523U VL-568/568</>/568U/568C/ 588G/568R/568S/568<A VL-584D VL-585DV .586P VL-587P VL-592 VL-593 VL-594A VL-569 VL-582A
松下電工	EJ-502 EJ-501W EJ-102

1997年10月現在

# ドアホンに答えるには

ドアホンの呼出しボタンが押されると、親機と子機の呼出し音が鳴ります。

## ドアホンから呼ばれたら



2・3

送話口

**親機** で応答するには

**1** 呼出し音 (ピンポン) が鳴る

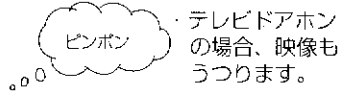

**2** 受話器を取り上げお話しする

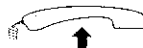

終わったら

**3** 受話器を置きます



**子機** で応答するには

**1** 呼出し音 (ピロピロ) が鳴る

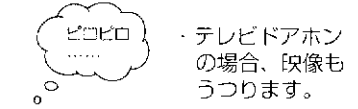

**2** 子機を取り上げお話しする



**3** 充電器に置きます

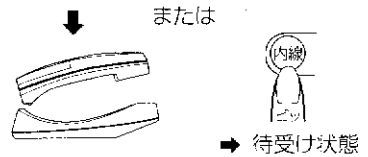

### <お知らせ>

・ドアホン使用時は送話口を口元に近づけてお話しください。離れていると、ドアホン側の音が小さくなります。

● 外の人と通話中にドアホンの呼出し音が鳴ったら...

内線ボタンを押すと来客と話せます (外の人との通話は保留になります)。もう一度内線ボタンを押すと、外の人との通話に戻ります。

● ドアホン通話中に電話がかかってきたら

(このときの呼出し音はベル音1になります。)

**親機の場合**

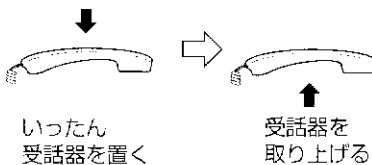

**子機の場合**

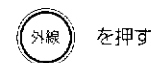

・ドアホン通話から外の人との通話になります。



# 誰からコール電話番の使いかた (自動で通話を録音するには)

1・3.1・4    2・3.2

本人が留守にしていたり電話を取れないとき、お子さまなどに安心して出てもうることができます。通話を約20秒自動的に録音します。

**自動的に通話を録音\*するには** 留守番電話に設定されていないとき

通話が録音できるモードに設定します。親機にテープを入れ、受話器を置いたまま

## 1 機能/登録ボタンを押す

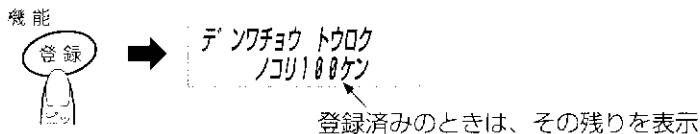

20秒以内に

## 2 「ダレカラコール」を選ぶ

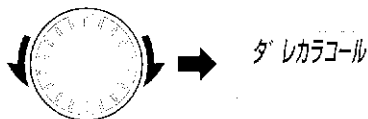

20秒以内に

## 3 機能/登録ボタン → くるくるダイヤルで「セッテイ」を選ぶ

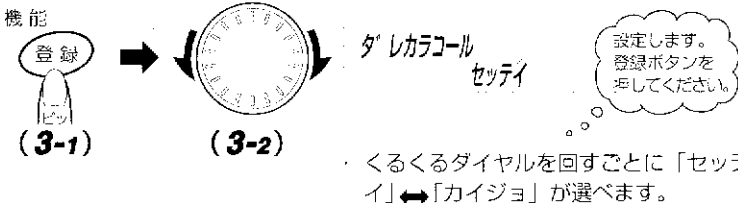

くるくるダイヤルを回すごとに「セッテイ」↔「カイジョ」が選べます。

20秒以内に

## 4 機能/登録ボタンを「ボン」と押す

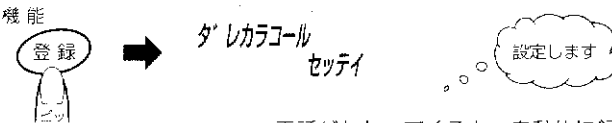

電話がかかってくると、自動的に録音がスタートするモードに設定されました。

### ●解除するには

手順3のときくるくるダイヤルで「カイジョ」を選び、機能/登録ボタンを押します。

### ●電話がかかってくると…

受話器（または子機）を取り上げると、録音が始まります。

通話を約20秒間録音します。  
受話器（または子機）を置くとそのときの時刻と曜日を録音します。

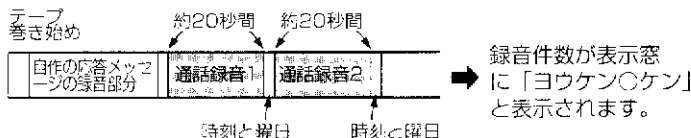

### ●注意

- 内線通話は録音されません。
- 留守番に設定されていると、誰からコール電話番は動きません。

### \*このときの録音は：

通話を約20秒自動的に録音しますので、誰からの電話かわかる誰からコール電話番になります。テープの位置によっては、通話の先頭が録音しきれないことがあります。

# 誰からコール電話番号 (自動で通話を録音するには) の使いかた(つづき)

電話があったことをお子さまなどから聞いたら、次の手順で通話内容を聞いてください。

## 録音された通話内容を聞くには

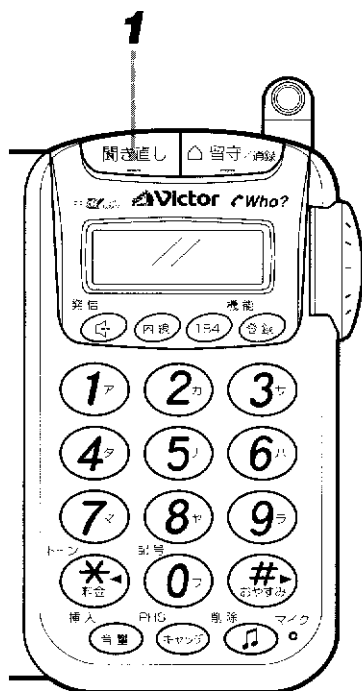

**親機** で聞くには

**1** 聞き直しボタンを押す



テープが巻戻され、1件目から聞くことができます。スピーカーから聞こえます。

**子機** で聞くには

**1** 機能/登録ボタン → くるくるダイヤルで「リモコンソウサ」を選ぶ

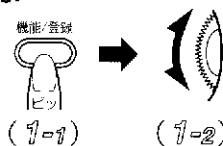

**2** 機能/登録ボタン → くるくるダイヤルで「ヨウケンサイセイ」を選び、機能/登録ボタンを押す

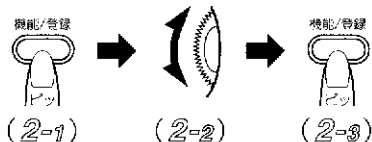

テープが巻戻され、1件目から聞くことができます。受話口から聞こえます。

1-2° 2-2



● 終わるとテープが自動停止し、「終わりました。ピー」音が聞こえます。

子機で聞いていたときは、子機を充電器に置きます。または「リモコン オワリ」を選び機能/登録ボタンを押します。  
➡ 待受け状態になります。

● 通話録音の内容を聞いているとき電話がかかってくると

テープは通話録音の終わりまで早送りされます。テープの位置によっては録音しきれないことがあります。

● 通話録音の内容を消すには

**1** 留守/通録ボタンを押す ➡ 留守番設定

テープが自動的に走行し、用件録音の先頭の位置で止まります。テープの位置によっては、止まるまで1分程度かかります。(MC-30 使用時)

**2** もう一度、留守/通録ボタンを押す

➡ 留守番が解除されます。



電話がかかってくると通話録音 1 の部分から録音し直されます。(前の通話録音が消えます)

● 留守番に設定するときは

誰からコール電話番号は用件録音の部分に録音されています。必ず誰からコール電話番号の内容を聞いてから設定してください。

# 通話を録音するには (逆送話)

3 1・2

お話し中の内容を残しておきたいときは、通話録音しておく便利です。  
またイタズラ電話の反撃には逆送話として使えます。

## 通話中の内容を録音するには (通話録音、親機)

通話中に録音するには

### 1 通話中に留守/通録ボタンを押す

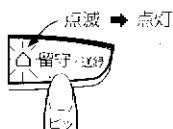

留守/通録ボタンのランプが点灯に変わると、通話中の話しが録音できます。  
(点滅中はテープの頭出しをしています)

止めるときは

### 2 留守/通録ボタンを押す

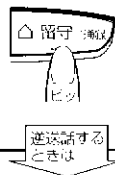

テープがとまります。

### 3 聞き直しボタンを押す



テープが巻戻され、相手と一緒に聞くことができます。

#### ご注意

- スピーカーホンで通話中は、逆送話はできません

● 終わるとテープは自動停止します。

● 通話が終わってから聞くには

- ・ 聞き直しボタンを押します。とめるときは、もう一度聞き直しボタンを押します。
- ・ 留守番に設定されているときは、留守中の用件と一緒に聞くことができます。

● 再生中に電話がかかってきたら

そのまま受話器を取り上お話しします。

テープは自動停止します。

通話が終わったら、上記の「通話が終わってから聞くには」の操作をします。

こんなこともできる

# 通話を録音するには (逆送話) (つづき)

お話し中の内容を残しておきたいときは、通話録音しておく便利です。  
またイタズラ電話の反撃には逆送話として使えます。

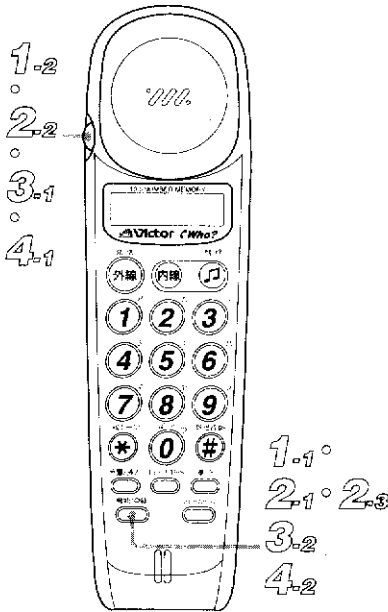

### ご注意

- スピーカーホンで通話中は、逆送話はできません

## 通話中の内容を録音するには (通話録音、子機)

通話中に録音するには

- 1 通話中に機能/登録ボタン → くるくるダイヤルで「リモコンソウサ」を選ぶ

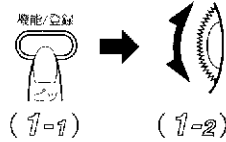

- 2 くるくるダイヤルで「ロックオン」を選び、機能/登録ボタンを押す

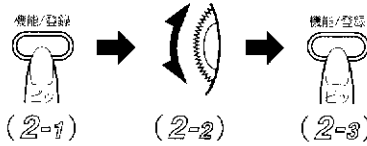

・「ピー」音が聞こえたら通話中の内容が録音できます。

止めるときは

- 3 くるくるダイヤルで「テイシ/リョウキン」を選び、機能/登録ボタンを押す

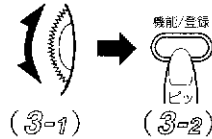

・テープがとまります。

逆送話するときには

- 4 くるくるダイヤルで「サイセイ」を選び、機能/登録ボタンを押す

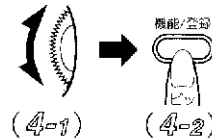

- ・テープが巻戻され、相手と一緒に聞くことができます。
- ・終わったらくるくるダイヤルで「リモコンオワリ」を選び機能/登録ボタンを押します。

- 終わるとテープは自動停止します。

- 通話が終わってから聞くには

- 1 機能/登録ボタンを押し、くるくるダイヤルで「リモコンソウサ」を選んで機能/登録ボタンを押します

- 2 くるくるダイヤルで「ヨウケンサイセイ」を選んで機能/登録ボタンを押します

・留守番に設定されているときは、留守中の用件と一緒に聞くことができます。

- 再生中に電話がかかってきたら

Ⓜ ボタンを押してお話しします。

テープは自動停止します。

通話が終わったら、上記の「通話が終わってから聞くには」の操作をします。

# 壁に掛けて使うには (子機のみ)

## 子機 (充電器) を壁に掛けて使うには

### 1 付属のネジを取り付ける

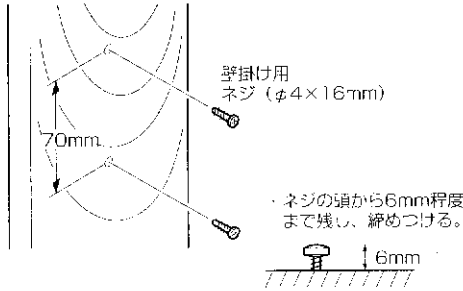

- ・柱など、しっかり固定できる場所を選んでください。
- ・ネジの間隔 (70mm) をはかるときは、右の充電器壁掛け寸法図を利用すると便利です。

### 2 壁掛け用のツメを表側に起こす

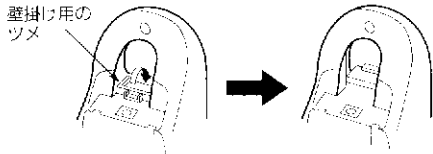

### 3 充電器の壁掛け用の穴をネジにはめ込む

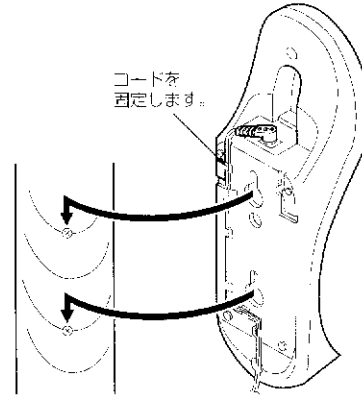

- ・取り付けがゆるいときは、ネジを締めつけてください。

- 子機は下向き (着信・充電ランプが見える状態) にして置きます。上向きにして置かないでください。落下して故障やけがの原因となります。

70mm  
(充電器壁掛け寸法図)

# お手入れのしかた

## 親機、子機のお手入れ

親機や子機が汚れたら、柔らかい布で**からぶき**してください。

汚れがひどいときは水で布をしめらすか、中性洗剤を少し布につけてふき、あとは**からぶき**してください。

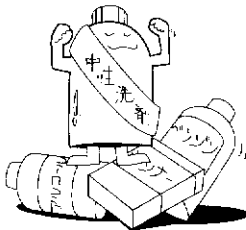

### ご注意

- シンナーやベンジン、アルコールなどの化学薬品でふいたり、殺虫剤をかけないでください。キャビネットが変色したり表面の仕上げをいためることがあります。

## デッキ部のヘッドのお手入れ

2か月に一度の割合でヘッドやピンチローラー、キャプスタンを清掃してください。市販のクリーニングキット (綿棒とクリーニング液) をお使いになると便利です。

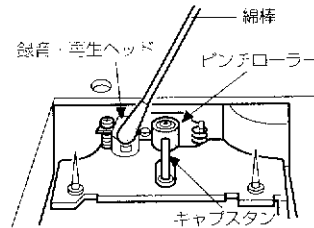

- テープを再生したとき、次のような症状はヘッドの汚れが原因です。
  - ・音が途切れる。
  - ・音がこもる。
  - ・音が小さい。

# こんなときは

—おや？故障かな？と思ったら……

修理を依頼される前にちょっとお確かめください—

こんなときは	こうなっていないか	こうしてください	参照ページ
勝手に表示窓の表示が変わったりダイヤルボタンが光りながら回る。	・背面のダイヤルモード切替スイッチが「10」の位置のとき、電源が切れたあと再び電源を入れたとき。	・機能/登録ボタンを押しながら保留 (♪) ボタンを「ピッ」音が出るまで押す。	17
操作ができない。	・電源アダプターがはずれている。	・家庭用コンセントにしっかり差し込む。	12
	・充電器用の電源アダプターを親機に使っている	・親機には大きい方の電源アダプターを使う	12
電話がかかけられない。	・背面のダイヤルモード切替スイッチが電話回線と合っていない。	・プッシュホン回線 → 「トーン」側 ダイヤル回線 → 「20」又は「10」PPS側に	17
電話機能	・呼出し音量が「切」に設定されている(親機)。	・「小」「中」または「大」に合わせる。	21
	・呼出し音が鳴らなくしてある(子機)。	・外線ボタンのランプを消したあと Ⓢ ボタンを2秒以上押す。 → 「ピッ」音が鳴ります。	21
能	・子機が優先着信に設定してある。	・子機が7回優先して鳴ったあと両方とも鳴ります。	76
子機で通話中に雑音(ザーツ音)が入る。	・親機と離れすぎている。	・親機に近づいて通話する。	・
	・テレビやOA機器など雑音を発生する機器の近くで使っている。	・雑音を発生する機器から離れて使う。	・
	・親機と鉄筋コンクリートなどでさえぎられている。	・親機との見通しがよい所で使う。	8
相手の声が途切れる。(スピーカーホン利用時)	・相手と一緒に話したため。	・相手の話が終わってからこちらが話すようにする。	32
子機の着信・充電ランプが点灯しない(初回のみ)。	・電池パックが完全に放電していて充電容量がなくなっているため。	・約5分以上充電すると、点灯が変わります。	14

	こんなときは	こうなっていますか	こうしてください	参照 ページ
電話機能	子機が充電できない。	・電池パックが交換時期(約2年)になっている。	・販売店で新しい電池パック(BN-R24)をお求めください。	16
	増設子機で通話中に、途中で切れてしまう。	・電源アダプターがはずれている。	・家庭用コンセントにしっかり差し込む。	14
留守番機能	留守中の用件が録音できない。	・並列接続の電話機でとった電話をそのまま増設子機でとり直したため。	・充電器から取り上げ、 ① ボタンを押してから話す。	・
		・マイクロカセットテープが入っていない。 ・用件がテープの巻き終わりまで録音されている。	・応答専用の留守番になります。テープを入れるかまたは用件を全て聞いてから留守番に設定し直す。	61
外線リモート機能	外出先からリモート操作ができない。	・停電中のため。	・停電中は留守番動作しません。	・
		・トーン信号(ピッポッパッ)が出せる電話機を使っていない。	・プッシュホンを使う。	70
		・暗証番号が間違っている。	・正しい暗証番号を入力する。	70
	・暗証番号が登録されていない。	・暗証番号を登録する。	69	
知らない間に留守番に設定されている。	・呼び出し音が45秒以上続いたため。 (お買い上げ時は、呼び出し音15回で留守番に設定されます。)	・留守番には設定されないモード(かんたん留守の「カイジョ」を選ぶ)にする。	66	

- 上記の処置をしても正しく動作しないときは……  
親機背面のリセットボタンを押してください。  
正しくリセットできると「ビー」音が聞こえます。  
この場合、次の登録内容は取り消されます。

- ・再ダイヤル(親機のみ)
- ・自作の応答メッセージ
- ・着信通知(親機のみ)

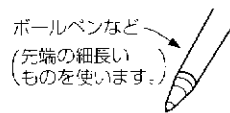

リセット

また次の登録内容は初期設定に戻ります。  
もう一度設定し直してください。

- ・かんたん留守番設定
- ・暗証番号

### 注意

- 本機は容易に開けられない構造になっています。むやみに中を開けて改造すると、電波法にふれますのでご注意ください。また改造した場合、修理はお引き受けできません。

# 保証とアフターサービス（必ずお読みください）

## 保証書（別添）

保証書は、お買い上げの販売店よりお受け取りください。「お買い上げ日・販売店名」等の記入をお確かめのうえ、記載内容をよくお読みの後、大切に保管してください。

保証期間  
お買い上げの日から1年間

## 補修用性能部品の最低保有期間

コードレス留守番電話機の補修用性能部品の最低保有期間は、製造打ち切り後8年です。

補修用性能部品とは、その製品の機能を維持するために必要な部品です。

## 修理に関するご相談やご不明な点は

修理に関するご相談やご不明な点は、お買い上げの販売店または **110** ページの「ビクターサービス窓口案内」をご覧ください。

## 修理を依頼されるときは

## 出張修理

**102** ~ **103** ページの「こんなときは」に従ってお調べください。それでも異常のあるときは、使用を中止し、お買い上げの販売店またはビクターサービス窓口にて修理をご依頼ください。

### 保証期間中は

修理に際しましては保証書をご提示ください。保証書の規定に従って販売店が修理させていただきます。

### 保証期間が過ぎているときは

修理すれば使用できる場合には、お客様のご要望により修理させていただきます。

### ご連絡していただきたい内容

品名	コードレス留守番電話機
型名	TN-DJ5/TN-DJ9
お買い上げ日	年 月 日
故障の状況	できるだけ具体的に
ご住所	付近の目印等も併せてお知らせください。
お名前	
電話番号	
訪問ご希望日	

### 修理料金の仕組み

技術料	故障した製品を正常に修復するための料金です。技術者の人件費、技術教育費、測定機器等設備費、一般管理費等が含まれています。
+	
部品代	修理に使用した部品代金です。その他修理に付帯する部材等を含む場合もあります。
+	
出張料	製品のある場所へ技術者を派遣するための費用です。別途、駐車料金をいただく場合があります。
最寄りのビクターサービス窓口	

便利メモ	お買い上げ店名	☎ ( ) -
------	---------	---------



最寄りのビクターサービス窓口	☎ ( ) -
----------------	---------



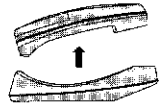
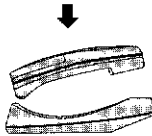

# 操作早見表 (子機)

## 早見表の見かた

			
<p>ダイヤルボタンを押す</p>	<p>子機を充電器から取り上げる</p>	<p>子機を充電器に置く</p>	<p>表示のボタンを押す</p>

操作	手順	参照ページ
<p>スピーカークリップを利用する</p>	<p>電話がかかってきたら または 通話中に…</p> <p>スピーカークリップ → 子機を持たずに話せます。 (相手の声は、スピーカークリップから聞こえます。)</p> <p>終わったら… スピーカークリップ</p>	<p>32</p>
<p>留守録を設定する</p>	<p>待受け状態で</p> <p>スピーカークリップ → 留守録 → ①②③ ④⑤⑥ または ① → # (最大10文字 ⑦⑧⑨ (最大16ケタ) → 留守録 → 留守録 ⑩ まで入力可)</p>	<p>40</p>
<p>電話をかける</p>	<p>① (50音順に 表示) → 電話番号を確かめたら → 子機を持ち上げる → 終わったら → 子機を下げる</p>	<p>41</p>
<p>留守番に設定する</p>	<p>待受け状態で</p> <p>留守録 → ① → 「リモコン ソウサ」 → 留守録 → ① → 「ルス セツテイ」 → 留守録 留守録 → 留守録 → 「応答メッセージが終わったら」 → 留守録 → 「リモコン オワリ」 → 留守録</p>	<p>61</p>
<p>用件を再生する</p>	<p>待受け状態で</p> <p>留守録 → ① → 「リモコン ソウサ」 → 留守録 → 「ヨクケン サイセイ」が表示されます → 留守録 終わったら → 留守録 → 「リモコン オワリ」 → 留守録</p>	<p>63</p>
<p>モーニングコールを使う</p>	<p>待受け状態で</p> <p>留守録 → ① → 「モーニング セツテイ」 → 留守録 → ①②③ ④⑤⑥ (4ケタで入力) → 留守録 ⑦⑧⑨ ⑩</p>	<p>77</p>
<p>通話を録音する</p>	<p>通話中に</p> <p>留守録 → ① → 「リモコン ソウサ」 → 留守録 → ① → 「ロクオン」 → 留守録 録音をやめるとき → 留守録 → 「テイシ リョウキン」 → 留守録</p>	<p>100</p>

# 操作早見表 (外出先)

## 外出先からリモート操作

### 1 ブッシュホンを使って自宅にダイヤルする

4回:1が鳴ったときは用件が録音されていません。

### 2 「応答メッセージ→ピー」が聞こえたら暗証番号と#を押す

□□□□ → # ピー音が返ってきます  
4ケタの暗証番号

・用件が録音されていると…  
「留守の音です。操作番号とシャープを入力してください」「ビープ音」のあと用件が自動再生されます。

### 3 再生中または停止中に次の操作ができます

	ダイヤルボタン
用件の聞き直し	: [1] → [#]
用件の聞き直し (用件再生中)	: [2] → [#]
用件の早送り (用件再生中)	: [3] → [#]
用件再生の停止	: [4] → [#]

右側につづく

応答メッセージの録音 (0分): [5] → [#]

「もう一度、操作番号とシャープを入力してください」が聞こえたら [5] → [#]  
「メッセージをお終しくください。ピー」が聞こえたら、送話口に向かって応答メッセージを話します。

・19秒以下で録音をやめるとき : [4]  
応答メッセージが聞こえます。

用件のクリア : [5] → [#]

「もう一度、操作番号と…」が聞こえたら、もう一度 [6] → [#]

留守番に設定 : [8] → [#]

応答メッセージが聞こえます。

留守番を解除 : [9] → [#]

「留守解除します」が聞こえます。

転送先の変更 : [7] → [0] → [#]

転送先の電話番号を聞き終えたら新しい転送先の電話番号 → [#]

転送モードに設定:

電話機・ボットボンのとき [8] → [0] → [#]

モバイル電話のとき [8] → [1] → [#]

「転送を設定します」が聞こえます。

・転送先が登録されていないときは…  
「[7] → [0] → [#] 入力してください」が聞こえたら

[7] → [0] → [#] → 転送先の電話番号 → [#]

転送モードを解除: [9] → [0] → [#]

「転送を解除します」が聞こえます。

# Memo

# 主な仕様

※本機の仕様および外観は、改善のため予告なく変更することがあります。

項目	親機 (TN-DJ5 / TN-DJ9)	子機 (TN-C5)	充電器
外形寸法	幅159×高さ136×奥行168mm (アンテナ含まず)	幅48×高さ176×奥行46mm	幅64×高さ58×奥行211mm
質量	約855g (電源アダプター含まず)	約190g (BN-R24含む)	約142g (電源アダプター含まず)
消費電力	6.4W (最大)	—	1.3W (充電時)
電源	AC100V、50/60Hz (AA-R907 使用)	DC2.4V (BN-R24 充電式電池使用)	AC100V、50/60Hz (AA-R908 使用)
充電時間	—	約9時間 (フル充電)	/
使用可能時間 (フル充電時)	—	通話時: 約7時間 待受け時: 約120時間	
使用回線	電話回線		
ダイヤル形式	押しボタン式ダイヤル (ガラス/トーン)		
選択信号	DP 信号 (2CPS / 10PPS 切替式)、PB 信号		
メモリー	電話帳: 100件、16ケタまで		
	再ダイヤル: 5件、32ケタまで	再ダイヤル: 1件、32ケタまで	
直流抵抗	269Ω (20mA)	—	
送信出力	10mW (FM 変調)		
使用周波数	250MHz / 380MHz		
チャンネル数	88チャンネル (通話: 87チャンネル、制御: 1チャンネル)		
使用テープ	マイクロカセットテープ	—	
テープ速度	2.4cm/秒	—	
録音時間	用件: 最大2分 (1件当り) 通話: テープ巻き終わりまで 応答メッセージ: 最大20秒	—	



この取扱説明書はエコマーク認定の再生紙を使用しています。

### ご注意

- 本機の故障または不具合等により録音、通話およびリモートコントロールなどにおいて、利用の機会を逸したために発生した損害等の付随的損害の補償については、当社は一切その責任を負いませんので、あらかじめご了承ください。



# ビクターサービス窓口案内

ビクター製品のアフターサービスはお買上げの販売店へご用命ください

ご購入品等で保証書記載のお買上げ販売店にアフターサービスをご依頼になれない場合は、機種名をご確認の上、最寄りの「ご相談窓口」にご相談ください。

## ●修理についてのご相談窓口

ビクターサービスエンジニアリング株式会社

●略号について S.C.はサービスセンターの略称です。  
S.S.はサービスステーションの略称です。

都府県名	拠点名	TEL	番	所在地	都府県名	拠点名	TEL	番	所在地	
<b>北海道</b>					<b>東京</b>					
北海道	札幌 S.C.	(011)898-1180	004	札幌市厚別区厚別東5条1丁目2-29	【出張修理専門】のご相談窓口					
	苫小牧 S.S.	(0144)34-6682	053	苫小牧市緑町2-7-11	首座サービスセンター (03)5803-2888 113 東京都文京区本郷3-14-7ビクター本郷ビル4F					
	室蘭 S.S.	(0143)44-8168	050	室蘭市宮の森町3丁目13-13	【お預かり修理 補修用部品】のご相談窓口					
	旭川 S.C.	(0166)61-3659	070	旭川市神居二条3-2-15	本郷 S.C. (03)5684-8254 113 東京都文京区本郷3-14-7ビクター本郷ビル4F					
	北見 S.S.	(0157)25-8557	090	北見市山下町4-7-19	秋葉原 S.S. (03)3251-2128 101 東京都千代田区外神田1-6-6					
	釧路 S.C.	(0154)24-0797	085	釧路市若竹町6-13	練馬 S.C. (03)3993-7520 176 東京都練馬区豊玉南1-19-1					
東北	帯広 S.S.	(0155)24-4493	080	帯広市東六条南12-11	大田 S.C. (03)3727-9385 145 東京都大田区北千束2-20-6					
	函館 S.S.	(0138)46-5324	041	函館市美原3-16-25	浦安 S.S. (047)353-6189 279 浦安市当代島2-13-27					
	青森					八王子 S.C. (0426)46-6914 192 東京都八王子市大和田町2-9-6				
	青森	青森 S.C.	(0177)23-2261	030	青森市桂木4-6-17	【業務用機器専門】のご相談窓口				
		八戸 S.S.	(0178)44-4521	031	八戸市青葉2-21-2	東京業務機器センター (03)3874-5231 110 東京都台東区根岸5-4-3				
	岩手	弘前 S.S.	(0172)28-0165	036	弘前市高田1-13-1	<b>埼玉</b>				
盛岡 S.C.		(019)637-0121	020	盛岡市津志田12地割字新田塚04番地1	【出張修理専門】のご相談窓口					
秋田	水沢 S.S.	(0197)22-2773	023	水沢市天文台通り3-12	首座サービスセンター (03)5803-2888 113 東京都文京区本郷3-14-7ビクター本郷ビル4F					
	秋田 S.C.	(0188)24-3189	010	秋田市山王中国町4-1	【お預かり修理 補修用部品】のご相談窓口					
宮城	大館 S.S.	(0186)43-0980	017	大館市美園町5-6	大宮 S.C. (048)654-5241 330 大宮市東大成町2-658-1					
	横手 S.S.	(0182)32-8873	013	横手市赤坂字大道向3-6	熊谷 S.S. (0485)53-5105 361 行田市城西2-7-39ツインハイツ石山B					
山形	仙台 S.C.	(022)287-0151	984	仙台市若林区六丁の目西町7-13	川越 S.S. (0492)42-4496 350 川越市小室491-1					
	石巻 S.S.	(0225)94-7711	986	石巻市門崎字四番谷地8-18	<b>神奈川</b>					
山形	山形 S.C.	(0236)42-0279	990	山形市松山3-12-18	【出張修理専門】のご相談窓口					
	酒田 S.S.	(0234)26-7145	998	酒田市亀ヶ崎6-6-1	首座サービスセンター (03)5803-2888 113 東京都文京区本郷3-14-7ビクター本郷ビル4F					
福島	山 S.C.	(0249)52-6331	963	郡山市堤1-3	【お預かり修理 補修用部品】のご相談窓口					
	いわき S.S.	(0246)28-4991	970	いわき市平上荒川字桜町19-4	横浜 S.C. (045)651-0403 231 横浜市中区鶴町1-3-1					
福島	会津若松 S.S.	(0242)32-0247	965	会津若松市滝沢町1-5	横須賀 S.C. (0468)34-9261 239 横須賀市久里浜6-4-1					
	福島 S.S.	(0245)53-9437	960	福島市本内字南原26-1	川崎 S.C. (044)975-1879 216 川崎市宮前区南平台32(第2石原ビル)					
<b>関信越</b>					平塚 S.C. (0463)23-2687 254 平塚市老松町4-9(木村ビル)					
新潟	新潟 S.C.	(025)241-0527	950	新潟市明石1-2-19	小田原 S.C. (0465)24-0681 250 小田原市浜町4-1-12					
	佐渡 S.S.	(0259)57-3127	952	佐渡郡佐和田町河原田本町93	相模原 S.C. (0427)76-2052 229 相模原市古淵3-7-4					
長野	長岡 S.C.	(0258)24-1462	940	長岡市下下条2-1366-1	<b>静岡</b>					
	上越 S.S.	(0255)44-9987	942	上越市五智1-1	静岡 S.C. (054)282-4141 422 静岡市曲金6-5-28					
長野	松本 S.C.	(0263)25-9353	390	松本市鎌田2-3-50	沼津 S.S. (0559)22-1557 410 沼津市藤井町6-5					
	長野 S.C.	(026)221-9946	380	長野市川合新田962-1	浜松 S.S. (053)421-3441 435 浜松市北島町785					
群馬	上田 S.S.	(0268)23-3589	386	上田市古里79-1	<b>東海・北陸</b>					
	前橋 S.C.	(027)255-5920	371	前橋市大渡町1-19-1	名古屋 S.C. (0568)25-3235 481 西春日井郡西春日町九坪鶴田121-1					
栃木	宇都宮 S.C.	(028)635-2656	320	宇都宮市住吉町17-9	三河 S.S. (0564)26-1005 444 岡崎市井ノ口町字河原西31					
	水戸 S.C.	(029)246-1531	310	水戸市元吉田町1077	豊橋 S.S. (0532)64-0815 440 豊橋市佐藤5-19-1					
茨城	土浦 S.C.	(0298)22-5946	300	土浦市真鍋6-1-25	岐阜 S.S. (058)274-1947 500 岐阜市佐南3-1-28					
	甲府 S.S.	(0552)37-3136	400	甲府市湯田2-11-5	三重 S.S. (0593)52-0841 510 四日市市堀木2-15-2					
<b>千葉</b>					津 S.S. (0592)29-7780 514 津市大字篠方485-18					
千葉	【出張修理専門】のご相談窓口				富山 S.C. (0764)25-2397 930 富山市総曲輪4-3-5					
	首座サービスセンター (03)5803-2888 113 東京都文京区本郷3-14-7ビクター本郷ビル4F				石川 S.C. (0762)31-5242 920 金沢市長土堀2-1-27					
千葉	【お預かり修理 補修用部品】のご相談窓口				福井 S.S. (0776)53-6916 910 福井市西開発3-211					
	千葉 S.C.	(043)246-2588	261	千葉市美浜区幸町2-1-1						
千葉	柏 S.C.	(0471)75-4322	277	柏市豊四季512-10-67						
	浦安 S.S.	(047)353-6189	279	浦安市当代島2-13-27						
千葉	【サービス関連全て】のご相談窓口									
千葉	木更津 S.S.	(0438)36-6413	292	木更津市真船5-4-9						

平成9年6月20日現在・所在地、電話番号が変更になる場合がございますので、あらかじめご了承ください。

都府県名	拠点名	TEL	〒	所在地
<b>近 畿</b>				
滋 賀	【サービス関連全て】のご相談窓口			
	滋 賀 S.S.	(0775)82-5812	524	守山市浮気町268
京 都	【出張修理専門】のご相談窓口			
	大 阪 S.C.	(06)304-5731	532	大阪市淀川区田川2-4-28
	【お預かり修理、補修用部品】のご相談窓口			
京 都 S.C.	(075)313-3189	600	京都市下京区七条御所の内北町91	
京 都 北 部	【サービス関連全て】のご相談窓口			
福 知 山 S.S.	(0773)22-8664	620	福知山市厚東町145-2	
奈 良	【出張修理専門】のご相談窓口			
	大 阪 S.C.	(06)304-5731	532	大阪市淀川区田川2-4-28
	【お預かり修理、補修用部品】のご相談窓口			
奈 良 S.S.	(07442)4-6271	634	橿原市葛本町834-2	
大 阪	【出張修理専門】のご相談窓口			
	大 阪 S.C.	(06)304-5731	532	大阪市淀川区田川2-4-28
	【お預かり修理、補修用部品】のご相談窓口			
	大 阪 S.C.	(06)304-5731	532	大阪市淀川区田川2-4-28
	大 阪 南 S.C.	(06)768-5489	543	大阪市天王寺区小橋町10-16
堺 S.C.	(0722)78-3353	593	堺市深井沢町3135	
和 歌 山	【業務用機器専門】のご相談窓口			
	業 務 機 器 C	(06)304-6715	532	大阪市淀川区田川2-4-28
	【サービス関連全て】のご相談窓口			
和 歌 山 S.S.	(0734)72-6799	640	和歌山市太田430-8	
田 辺 S.S.	(0739)22-9914	646	田辺市文里1-19-18	
兵 庫 東 部	【出張修理専門】のご相談窓口			
	大 阪 S.C.	(06)304-5731	532	大阪市淀川区田川2-4-28
	【お預かり修理、補修用部品】のご相談窓口			
神 戸 S.C.	(078)252-0562	651	神戸市中央区磯上通3-2-16	
明 石 S.S.	(078)924-1104	673	明石市西明石北町3-12-9 小西ビル1F	
兵 庫 西 部	【サービス関連全て】のご相談窓口			
姫 路 S.S.	(0792)34-3833	670	姫路市中地南町11-1	

都府県名	拠点名	TEL	〒	所在地
<b>中 国</b>				
岡 山	岡 山 S.C.	(086)243-1566	700	岡山市西古松西町8-23
広 島	広 島 S.C.	(082)243-9839	730	広島市中区光南3-9-17
	福 山 S.S.	(0849)31-6984	721	福山市南蔵王町3-5-15
山 口	呉 S.S.	(0823)74-9364	737	呉市古新開2-17-32-102
	山 口 S.C.	(0839)73-3708	754	吉敷郡小郡町花園町5-28
	徳 山 S.S.	(0834)27-1331	745	徳山市野上町2-35
下 関 S.S.	(0832)51-1040	751	下関市熊野町2-14-23	
<b>四 国</b>				
香 川	高 松 S.C.	(0878)66-1200	761	高松市田村町205-1
徳 島	徳 島 S.C.	(0886)22-7387	770	徳島市沖浜2-37
高 知	高 知 S.S.	(0888)82-0546	780	高知市高須新町4-143
	松 山 S.C.	(0899)23-0372	791	松山市中央1-4-12
愛 媛	宇和島 S.S.	(0895)20-1018	798	宇和島市坂下津甲407-40
	新居浜 S.S.	(0897)67-1030	792	新居浜市松神子2-2-25
<b>九 州・沖 縄</b>				
福 岡	福 岡 S.C.	(092)431-1261	812-9	福岡市博多区博多駅前4-16-1
	久 留 米 S.C.	(0942)39-3495	830	久留米市西町字神浦1-1192
	北 九 州 S.C.	(093)921-3981	802	北九州市小倉北区三萩野2-9-3
佐 賀	筑 豊 S.S.	(0948)29-1146	820	筑豊市片島2-22-27
	佐 賀 S.S.	(0952)26-8785	840	佐賀市本庄町大字袋265-1
長 崎	長 崎 S.C.	(0958)62-5522	852	長崎市城山町9-13
	佐世保 S.S.	(0956)33-5568	857-11	佐世保市木風町1467-2
大 分	大 分 S.S.	(0975)43-1422	870	大分市大道町4-1-2
熊 本	熊 本 S.C.	(096)353-4536	86-41	熊本市近見町1218-1
宮 崎	宮 崎 S.S.	(0985)24-5401	880	宮崎市森島町3-59
	延 岡 S.S.	(0982)35-7077	882	延岡市惣領町24-3
鹿 児 島	鹿 児 島 S.C.	(099)267-3572	891-01	鹿児島市小松原2-23-28
沖 縄	沖 縄 S.C.	(098)898-3631	901-22	沖縄県宜野湾市真志喜1-13-16
<b>山 陰</b>				
島 根	山陰ビクター販売(株) サービスセンター (松江・米子担当)	(0852)31-8900	690	松江市西川津町1484-3
	出雲営業所サービス係	(0853)21-4611	693	出雲市今市町854
	浜田営業所サービス係	(0855)22-1564	697	浜田市長沢町671-1
鳥 取	鳥取営業所サービス係	(0857)23-2151	680	鳥取市富安2-45

必ずお読みください

あ	ページ	た	ページ
アキュムレート録音	65	ダイヤル回線	17
記録	24	ダレカラ コール (誰からコール電話番号設定)	97
保証番号	69	チャクシンドウジ (着信同時録音設定)	67
LCR キリカエ (LCR 設定の切替)	27	テンソウサキ トウロク (転送先の登録)	72
LCR TEL トウロク (自宅電話番号の登録)	22	デンワチョウ テンソウ	38 39
お相手選び機能	49	デモモード	17
アウトウ キリカエ (応答メッセージの切替)	68	電池バック	16
アウトウ ロクオン (応答メッセージの録音)	68	トールセーバー	70
応答メッセージ	68	トーン信号	91
お先にコール予約	76		
お先にスピーカーホン	33	<b>な</b>	
おやすみ番	67	内線通話	54
音声ガイド	18	ナンバー・ディスプレイ	78
オンフックダイヤル	32	ノンタッチスピーカーホン	33
<b>か</b>		<b>は</b>	
外線転送	93	ハツパン ケイヤク (発信電話番号表示サービス 契約時の設定)	78
外線リモコン	70	光コール	30 49
カンタンテンソウ (簡単転送)	56	ヒツウチ キョビ (非通知着信の拒否設定)	86
カンタンルス (簡単留守の設定)	66	FAX セツソク (FAX 接続の設定)	91
キャッチホン (通話中着信サービス)	51	フッシュホン (トーン) 回線	17
逆送話	99	ブラックリスト キョビ (ブラックリストの着信拒否設定)	84
クイック通話機能	20	ホリユウキリカエ (保留メロディーの切替)	34
くるくるダイヤル	19 20	パケベル自由文	48
		保留転送	35
		保留メロディー	34
<b>さ</b>		<b>ま</b>	
再ダイヤル	50	待受け状態	15
三者通話	58	モーニングコール	77
充電式電池	14		
スピーカーホン	32	<b>ら</b>	
即押しダイヤル	28	らくらく電話帳	38
		リョウキンヒョウジ (料金表示の設定)	53
<b>た</b>		ルステンソウ (留守転送の設定)	74
タイムスタンプ機能	62	ルスベルカイスウ (留守呼出し音回数設定)	62
デンワチョウ クリア (電話帳の削除)	47	ルーレットコール	30 49
デンワチョウ トウロク (電話帳登録)	36	留守録転送	74
デンワチョウ ヘンコウ (電話帳変更)	43		
ダイレクト用件再生	63		

## ご相談や修理は

ビクター製品についてのご相談や修理のご依頼は、お買い上げの販売店にご相談ください。

転居されたり、贈答品などでお困りの場合は、下記のご相談窓口にご相談ください。

### ●お買い物相談や製品についての全般的なご相談

お客様ご相談センター

東京… ☎ (03) 5684-9311

〒113 東京都文京区本郷三丁目14番7号 ビクター本郷ビル

大阪… ☎ (06) 765-4161

〒543 大阪市天王寺区小橋町10番16号 大阪ビクタービル

### ●修理などのアフターサービスに関するご相談

110ページの「ビクターサービス窓口案内」をご覧ください。



JVC

日本ビクター株式会社

パーソナルインフォコム事業部

〒242 神奈川県大和市下鶴間1644番地

電話 ダイヤルイン (0462) 78-2014



TN-DJ5/TN-DJ9の親機には下記のような機能もあります。添付の取扱説明書の38ページ、39ページの間に差し込んでお使いください。

取扱説明書と一緒に大切に保管し、必要なときにお読みください。

## 親機の電話帳を子機に転送するには

TN-DJ5/TN-DJ9

取扱説明書の36ページ「らくらく電話帳の使いかた」、親機に登録した電話帳の内容を子機に転送できる便利な使いかたができます。

### 1・2・3 1・2・3

#### 親機の電話帳を子機1に転送するには

**ご注意**  
子機が使用できる状態になっていないと、転送操作はできません。  
下記の手順はすべて親機での操作です。各操作は20秒以内に行なってください。

- 1** 機能/登録ボタンを押し、くるくるダイヤルを回して「デンワチョウ テンソウ」を選び、機能/登録ボタンを押し。「コキテンソウサキ コキ1」が表示されます。

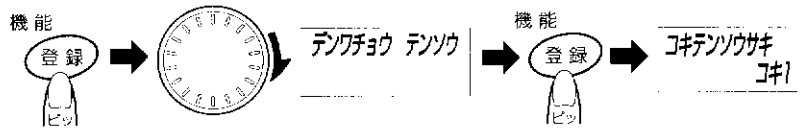

- 2** 機能/登録ボタンを押し。「イッセイ テンソウ」が表示されます。

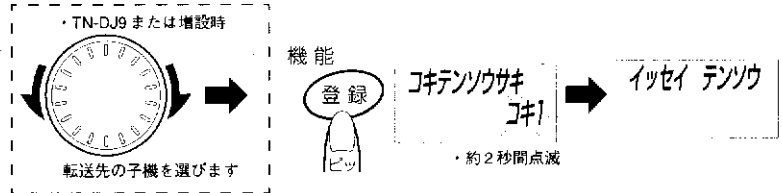

- 3** くるくるダイヤルを回して「イッセイ テンソウ」または「コベツ テンソウ」を選び、機能/登録ボタンを押し。

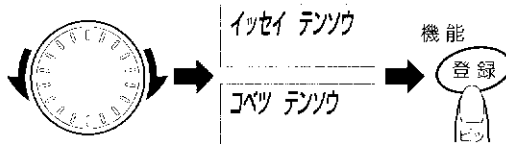

- (1) 「イッセイ テンソウ」の場合

機能/登録ボタンを押し。「イッセイ テンソウシマス ヨロシイデスカ?」が表示されます。

再度、機能/登録ボタンを押しと親機の電話帳の内容が全て子機1に転送されます。

子機1にすでに電話帳が登録されている場合、子機1の電話帳件数と転送する電話帳件数の合計が100件まで転送できます。たとえば、子機1に40件登録してあり、親機に80件登録してある場合、アイウエオ順で60件分の転送ができます。転送されると、自動で終了します。

・中止するときは…

くるくるダイヤルで「チュウシ シマス ヨロシイデスカ?」を選び、機能/登録ボタンを押し。

- (2) 「コベツ テンソウ」の場合

くるくるダイヤルで転送したい電話帳を選び、機能/登録ボタンを押し。「テンソウ チュウ」の表示のあと「テンソウ シマシタ」が表示されます。

1件分のみ転送できます。

・続けて別の電話帳を転送するには

1件分の転送終了後「テンソウ ソウサ ツツケマスカ?」が表示されます。機能/登録ボタンを押しと、電話帳表示となります。

くるくるダイヤルで転送したい電話帳を選び、機能/登録ボタンを押し。

・終了するには

「テンソウ ソウサ ツツケマスカ?」が表示されている間に、くるくるダイヤルで「テンソウ ソウサ シュウリョウシマスカ?」を選び、機能/登録ボタンを押し。