



# Victor

## 001A

# 取扱説明書

### コードレス留守番電話機 (小電カタイプ)

型名

# TN-NX312/ TN-NX313/ TN-T300/ TN-NS3/ TN-T330

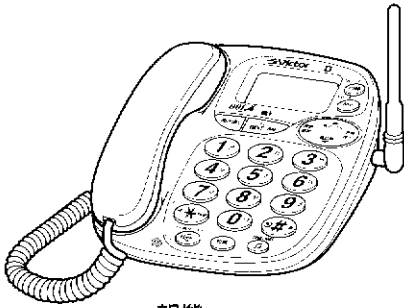

親機

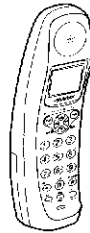

子機

TN-NX312/TN-T300/TN-NS3/TN-T330 [子機が1台付いています。付属の電池パックを取り付けてからご使用ください(24)ページ]

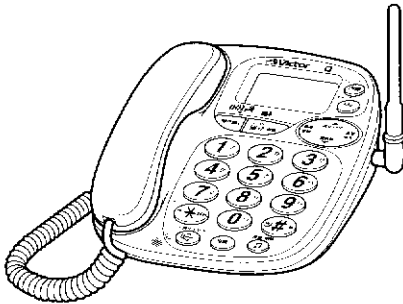

親機



子機1



子機2

TN-NX313 [子機が2台付いています。付属の電池パックを取り付けてからご使用ください(24)ページ]

**技術基準適合認定品**

— お買い上げありがとうございます —

ご使用前にこの「取扱説明書」をよくお読みのうえ、王しくお使いください。  
特に8)~10)ページの「安全上のご注意」は、必ずお読みいただき安全にお使いください。  
そのあと保証書と一緒に大切に保管し、必要なときにお読みください。

ナンバー・ディスプレイおよびキャッチホン・ディスプレイを利用するには、NTTとの契約と本機での設定が必要です。

はじめに	7
準備	19
基本的な使い方	35
親子電話	47
電話番を登録するとき、便利	65
留守番電話	89
便利な使いかた、いろいろ	101
ご参考に	125
	137
	147

# 主な特長

## らくらく電話帳や各種の登録・設定がカンタンにできる 「マルチファンクションボタン」

らくらく電話帳に名前と電話番号を登録すると、マルチファンクションボタンでかんたんに電話をかけることができます。登録は子機が100件、親機は子機からのコピーにより200件までできます。  
♥♦♣♠でグループ分けすると、より探しやすいです。

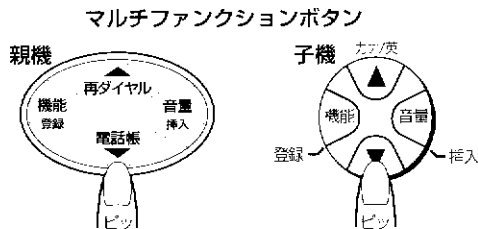

## 受話器や子機を持たずに話す「オンフックダイヤル」&「スピーカーホン」

忙しくて手が離せないときも、電話をかけたり受けたりすることができます。特に子機では、電話がかかってきたとき約10秒間呼出し音が鳴ると、自動でつながり、通話することができます。

### 001 (001 アクセス) 機能

- 電話機をつなぐだけ(26)~(27)ページ)で、数日後にはKDDの「001 市外電話サービス」または「NTT」のどちらか通話料金がお得な方の市外回線を選んでくれる機能が、自動的にご利用いただける状態になっております。申し込み手続き不要で基本料金もかかりません。(14)~(18)ページ)
- ご利用を希望しない場合には、お手数ですが、「001 アクセスをご利用にならない場合」(17)ページの操作を行ってください。

### ナンバー・ ディスプレイ 契約をすると

- かけてきた相手の電話番号を表示します。電話番号が表示されないときは、相手が「184」をダイヤルしてかけてきた、または公衆電話からかけてきた、などがわかるように表示します。
- 受けたくない相手からの電話のときは、メッセージを流して呼出し音が鳴らないように設定することができます。
- 誰からかわからない電話のときは、メッセージを流して相手に電話番号を入力してもらうことができます。相手が確認できたら、安心して通話を始めましょう。

## らくらく電話帳に登録すると、できることが増えてさらに便利です

<b>表示</b>	<b>お名前コール</b> (子機のみ) : かけてきた相手の名前(らくらく電話帳に登録した名前)も表示します。
<b>音声</b>	<b>誰からボイス</b> : かけてきた相手の名前(らくらく電話帳に登録した名前)を読み上げます。
<b>呼出し音</b>	<b>誰からメロディー</b> : かけてきた相手の電話番号の下4ケタに応じたメロディーで呼出し音が鳴ります。
	<b>ダイレクト着信</b> : 特定の人からかかってきたら、親機の呼出し音は鳴らせずに子機だけ鳴らして知らせます。
	<b>鳴り分け</b> : 特定の人からかかってきたら、別の人とは異なる呼出し音を鳴らします。
	<b>おやすみ番着信</b> : 夜間など、呼出し音が鳴らないようにしているときも、特定の人からかかってきたときだけ鳴らします。
<b>その他</b>	<b>ご指名留守録転送</b> : 留守にするときなど、特定の人からかかってきた用件を別の電話機に知らせてくれます。

# この順序でご利用ください

箱の中身を確認してください。

お使いになる前に、梱包箱の中に下記の機器類と添付品があるか、ご確認ください。万一不足しているものがありましたら、お買い上げの販売店にご連絡ください。

## ■機器類

TN-NX312/TN-NX313/  
TN-T300/TN-NS3/TN-T330 共通

- 親機…1

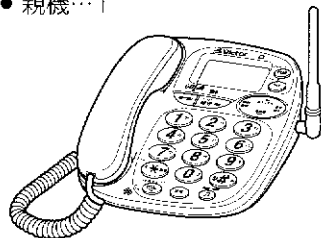

- 親機専用電源アダプター…1  
(AA-R9022)

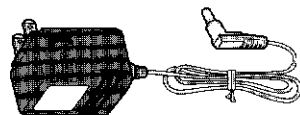

- 電話機コード…1  
(長さ2m)

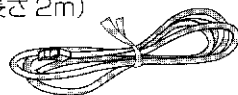

TN-NX312/TN-T300/TN-NS3/TN-T330 の場合

- 子機…1
- 充電器…1
- 充電器専用電源アダプター…1  
(AA-R9023)

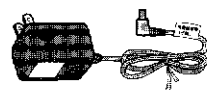

- 子機用電池パック…1  
(BN-R24)



- 壁掛け用ネジ(φ4×16mm)…4

TN-NX313 の場合

- 子機と充電器…各2
- 充電器専用電源アダプター…2  
(AA-R9023)
- 壁掛け用ネジ  
(φ4×16mm)…6
- 子機用電池パック…2  
(BN-R24)

## ■添付品

- 取扱説明書(本書)…1冊
- 保証書…1
- 001 アクセスのご案内…1

取扱説明書(本書)の「安全上のご注意」と、  
「ご使用になる前に」をお読みください(8)~(13)ページ)

子機に電池パックを取り付け、充電してください(24)~(25)ページ)

親機を接続し、電話回線に合わせてください(26)~(27)ページ)

「操作の基本を知っておこう」をお読みください(28)~(32)ページ)

取扱説明書(本書)をよく読んで、お使いください

# もくじ

## はじめに

この章のもくじ	7
安全上のご注意	8
ご使用になる前に	11
001Aについて	14

## 準備する

この章のもくじ	19
各部のなまえ	20
表示窓（ディスプレイ）の見かた	22
お知らせ音とランプの点灯	23
電池パックの取り付けと充電	24
親機を接続する	26
電話回線に合わせる	27
操作の基本を知っておこう	28
通話料金を確認する	33
時計を合わせる	34

## 電話をかける／ 受ける

この章のもくじ	35
<b>基本操作</b> 電話をかける	36
相手の声の大きさを調節する	37
電話を受ける	38
呼出し音の大きさを調節する	39
呼出し音の種類を変える	40
受話器や子機を持たずに話す（スピーカーホン）	41
通話の相手に待ってもらう（保留）	44
音声フルガイドについて	46

## 親機と子機の 連携プレー

この章のもくじ	47
<b>基本操作</b> 親機と子機で話す（内線通話）	48
保留した電話を親機や子機にまわす（保留転送）	51
近くの親機や子機に電話をまわす（簡単転送）	53
離れた親機や子機に電話をまわす（外線転送）	56
通話に、近くの親機や子機も参加する（簡単三者通話）	58
<b>応用操作</b> 通話に、離れた親機や子機も参加する（三者通話）	60
別売りの子機を増設する	62
子機から子機へメッセージを伝える（子機間メッセージ転送）	64

## My ボタンと らくらく電話帳の 使いかた

この章のもくじ	65
<b>基本操作</b> My ボタンの使いかた	66
電話帳の使いかた	68
電話帳の登録	70
子機の電話帳を親機にコピーする（電話帳転送）	74
親機の電話帳を子機にコピーする（電話帳転送）	76
電話帳から電話をかける	78
電話帳の内容の確認	82
<b>応用操作</b> 電話帳の変更／削除	83

## ナンバー・ディスプレイの設定と使いかた

	この章のもくじ	89
基本操作	ナンバー・ディスプレイでできること	90
	ナンバー・ディスプレイを利用する前に必要な設定	92
	かけてきた相手を確認して受ける（着信拒否）	93
	かけてきた相手の名前を読み上げる（誰からボイス）	94
	かけてきた相手をメロディーで聞き分ける（誰からメロディー）	95
	こちらの電話番号を知らせずにかける	96
応用操作	かけてきた相手の電話番号を利用する	97

## 留守録の使いかた

	この章のもくじ	101
基本操作	留守録の流れ	102
	留守番に設定する	103
	つながるまでの呼出し音の回数を選ぶ	104
	録音できる時間を確かめる（残量確認）	105
	用件を聞く	106
	留守番を解除する	108
応用操作	自作メッセージや応答専用メッセージを使う	109
	自動で留守番に切り替える（かんたん留守）	111
	音を出さずに留守番をする	112
	用件を消す	114
	FAX 接続時の無音を録音したくないときは	116
	外出先で留守番機能を使う	117
	用件の録音を外出先で聞く（留守録転送）	120

## 電話をかけるときに便利

	この章のもくじ	125
基本操作	電話をかけ直す（再ダイヤル）	126
応用操作	ボタン操作の音を鳴らさない（キータッチトーン）	129
	通話時間と料金を表示させない	130
	子機の確認ダイヤルを解除する	131
	子機で優先的に電話をかける	132
	プッシュホンサービスを利用する	133
	短縮ダイヤルの使いかた	134

## 電話を受けるときに便利

	この章のもくじ	137
応用操作	相手確かめて電話を受ける（お相手選び機能）	138
	通話中にかかってきた電話を受ける（キャッチホン）	139
	通話を録音し、相手に聞かせる（通話録音と逆送話）	140
	子機で優先的に電話を受ける（お先にコール予約）	142
	指定した時刻に子機を鳴らす（モーニングコール）	143
	呼出し音のメロディーを作曲する（自作メロディー）	144

## ご参考に

	この章のもくじ	147
	壁にかけて使う	148
	保証とアフターサービス	149
	故障かな？と思う前に	150
	主な仕様	152
	操作早見表	153
	ピクチャーサービス窓口案内	156
	索引	158

# この取扱説明書の読みかた

この取扱説明書は、やりたいことや知りたいこと(=目的)で情報を分類しています。[36] ~ [145] ページは、目的ごとに操作方法を説明したページです。下記は、その例です。

## 操作手順の説明

操作手順を順番に説明します。操作へのアドバイスは、やや小さな文字で示しています。押すボタンの場所がわからないときは、操作手順1の上にある親機または子機のイラストを見てください。

## 基本操作と応用操作

知っておきたい基本的な使いかたには「基本」を付けています。さらに知っておくと便利な応用的な使いかたには「応用」を付けています。

### かけてきた相手の電話番号を利用する 応用

かけてきた相手の電話番号は、親機が子機に「0」ボタンで「転送」の音で、着信通知を利用し、着信から折り返し発信したり、転送電話をかけた番号地番をブックリストに登録することも可能です。

#### ■ かけてきた相手に折り返し電話をする

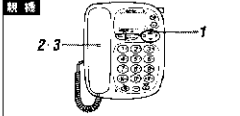
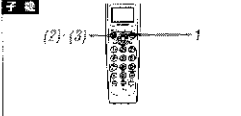
親機	子機
 1 電源を押して、かけたい相手を選ぶ かけたい電話番号(番号)と着信相手番号が表示され、その番号に「転送」の音で着信相手番号が表示され、かけたい相手は、自動的に設定されます。 2 受話器を取り上げる 3 受話器を置く	 1 電源を押して、かけたい相手を選ぶ 着信通知の電話番号(0)を押して、その番号に「転送」の音で着信相手番号が表示され、かけたい相手は、自動的に設定されます。 2 子機を充電器から取り上げる (待機状態のときは「電源」を押す) 3 子機を充電器に置く (または「電源」を押す)

**① 注意**  
● 着信通知が9件(子機は10件)を超えたときは、次に着信してきた着信通知は着信通知9件(子機は10件)が削除されます。  
● 着信通知を消すには「電源」を押してください。

**② 注意**  
● 転送先に登録してある人の場合は、チャレンジワードに名前と電話番号が表示されます。

## ナンバー・ディスプレイでできる操作

ナンバー・ディスプレイ契約をして、本機の設定をしている場合にのみ使える機能の説明には「D」を付けています。契約・設定していない場合は、操作しないでください。

## 表示窓の表示例

操作をした結果、表示窓に表示される内容です。点滅する部分は「D」を付けて示します。

## ご注意

ここで書かれている内容と異なった扱いをすると、本機の本来の性能を発揮できなかったり、機能が停止する場合があります。

## ご注意

- ボタンを押す長さについて  
「**電源**を押す」のように書いてある場合は、ボタンを短く押します。長く押す場合は「**電源**を押す」のように書いてあります。
- 次のボタン操作までの時間について  
あるボタンを押したあと、次のボタンを押さない状態が続くと、手順1の操作をする前の状態に戻ります。60秒以内に次のボタンを押してください。

## お知らせ

操作に関連して、こんなことがやりたい、こんなことはできるかな、といった内容を説明します。操作を間違ったときは、まずここを見てください。

## 参照ページ

関連情報が掲載されているページを示します。

## はじめに

本機を安全に正しくお使いいただくために、必ず「安全上  
のご注意」と「ご使用になる前に」をお読みください。

## この章のもくじ

	ページ
<b>安全上のご注意</b> .....	<b>8</b>
<b>ご使用になる前に</b> .....	<b>11</b>
■ ご使用にあたってのお願い .....	<b>11</b>
■ ナンバー・ディスプレイご利用にあたってのお願い .....	<b>11</b>
■ 使用範囲について .....	<b>12</b>
■ 電源について .....	<b>13</b>
■ お手入れのしかた .....	<b>13</b>
<b>001<del>A</del>について</b> .....	<b>14</b>
■ 001 <del>A</del> (001アクセス)とは .....	<b>14</b>
■ 001 <del>A</del> をご利用になるには .....	<b>14</b>
■ KDDの001市外電話サービスを使う .....	<b>15</b>
■ KDDの001国際電話サービスを使う .....	<b>15</b>
■ 001 <del>A</del> のデータ受信について .....	<b>15</b>
■ 001 <del>A</del> の表示について .....	<b>16</b>
■ 転居したときは .....	<b>16</b>
■ その通話に限り001 <del>A</del> を使用しないで電話する .....	<b>17</b>
■ 001 <del>A</del> をご利用にならない場合は/ 再びご利用になる場合は .....	<b>17</b>
■ 001 <del>A</del> のデータを再び受けとるには .....	<b>18</b>

# 安全上のご注意

## 絵表示について

この取扱説明書と製品には、いろいろな絵表示が記載されています。

これらは、製品を安全に正しくお使いいただき、人への危害や財産への損害を未然に防止するための表示です。絵表示の意味をよく理解してから本文をお読みください。



- この表示の注意文を無視して、誤った取り扱いをすると、死亡または重傷を負う危険が差し迫って生じることが想定される内容を示しています。



- この表示の注意文を無視して、誤った取り扱いをすると、死亡または重傷を負う可能性が想定される内容を示しています。



- この表示の注意文を無視して、誤った取り扱いをすると、傷害を負ったり物的損害が想定される内容を示しています。

### ● 絵表示の説明

注意をうながす記号



一般的注意



感電



禁止



分解禁止



接触禁止



一般的指示



電源アダプターを抜く



- 付属の電池パック（ニカド電池）は当社の電話機専用です。

指定以外の用途に使用すると、電池の破裂や性能・寿命の低下の原因となります。また指定以外の電池パックは使用しないでください。



- 電池パックを充電するときは、必ず指定の機器を使用してください。（子機は充電器を使います）

指定以外の機器を使用すると、火災や故障の原因となります。



- 電池パックは次のことを守らないと、発熱・破裂・発火の原因となります。

- 電池パックを火の中に投入したり、加熱しないこと
- 電池パックを火のそば、ストーブのそばなど高温の場所で使用したり、充電したり、放置しないこと
- ⊕ と ⊖ の端子を針金等の金属で接続しないこと
- 釘を刺したり、ハンマーで叩いたり、踏み付けたりしないこと
- 分解、改造、ハンダ付けなどをしないこと



- 電池パックを使用中や充電中、または保管時に異臭を発したり、発熱したり、変色・変形その他、今までと異なることに気がついたときは、子機から電池パックを取り出し、使用を中止してください。



- 万一、電池パックが液もれして液が目に入ったときは、こすらずにすぐきれいな水でよく洗った後、直ちに医師の治療を受けてください。



目に障害を与える恐れがあります。またもれた液が皮膚や衣服に付着したときは、きれいな水で洗い流してください。皮膚がかぶれたりする原因となります。



# 警告 (電話機の取扱い)

- 万一、煙が出ている、変なにおいや音がするときは、すぐに電源アダプターをコンセントから抜いてください。

異常状態のまま使用すると、火災・感電の原因となります。煙が出なくなるのを確認して販売店に修理をご依頼ください。



- 電源コードの上に重いものをのせたり、コードが本機の下敷にならないようにしてください。

コードに傷がついて、火災・感電の原因となります。コードを敷物などで覆ってしまうと、気付かずに重い物をのせてしまうことがあります。



- 万一、機器の内部に水などがに入った場合は、電源アダプターをコンセントから抜いて、販売店にご連絡ください。

そのまま使用すると火災・感電の原因となります。



- この機器の孔から内部に金属類や燃えやすいものなどを差し込んだり、落し込んだりしないでください。

火災・感電の原因となります。特にお子様のいるご家庭ではご注意ください。



- 万一、機器の内部に異物が入った場合は、まず機器本体の電源アダプターをコンセントから抜いて、販売店にご連絡ください。

そのまま使用すると火災・感電の原因となります。



- この機器の近くに花びん、植木鉢、コップ、化粧品、薬品や水などの入った容器を置かないでください。

こぼれたり、中に入った場合、火災・感電の原因となります。



- 電源コードが傷んだら（芯線の露出、断線など）販売店に交換をご依頼ください。

そのまま使用すると火災・感電の原因となります。



- 電源アダプターのカバーは絶対に外さないでください。

内部には電圧の高い部分があり、感電の原因となります。内部の点検・整備・修理は販売店にご連絡ください。



- 風呂、シャワー室では使用しないでください。火災・感電の原因となります。



- 電源コードを傷つけたり、加工したり、無理に曲げたり、ねじったり、引っ張ったり、加熱したりしないでください。

コードが破損して、火災・感電の原因となります。



- 雷が鳴り出したら、電話線や電源アダプターには触れないでください。

感電の原因となります。



- 電源アダプターの刃および刃の付近に埃や金属物が付着している場合は、電源アダプターを抜いてから乾いた布で取り除いてください。

そのままで使用すると火災・感電の原因となります。



- 表示された電源電圧（交流100ボルト）以外の電圧で使用しないでください。

火災・感電の原因となります。



- 病院などの使用を禁止された場所では、コードレス電話機をご使用にならないでください。

電子機器や医療機器に影響を与えることも考えられます。近くに設置したり、近くで使用しないでください。



- この機器に水が入ったり、ぬれたりしないようにしてください。

火災・感電の原因となります。雨天、降雪中、海岸、水辺での使用は特にご注意ください。



- 万一、この機器を落としたり、キャビネットを破損した場合は、機器本体の電源アダプターをコンセントから抜いて販売店にご連絡ください。

そのまま使用すると火災・感電の原因となります。



# 安全上のご注意 (つづき)



## 注意

(電話機の取扱い)

- 調理台や加湿器のそばなど油煙や湯気が当たるような場所に置かないでください。

火災・感電の原因となることがあります。



- ぐらついた台の上や傾いた所など不安定な場所に置かないでください。

落ちたり、倒れたりしてけがの原因となることがあります。



- 電源コードを熱器具に近付けないでください。

コードの被ふくが溶けて、火災・感電の原因となることがあります。



- 直射日光が当たる場所など異常に温度が高くなる場所に放置しないでください。

キャビネットや部品に悪い影響を与え、火災の原因となることがあります。



- 湿気や埃の多い場所に置かないでください。

火災・感電の原因となることがあります。



- 旅行などで長期間、この機器をご使用にならないときは、安全のため必ず電源アダプターをコンセントから抜いてください。

火災の原因となることがあります。



- お手入れの際は安全のため電源アダプターをコンセントから抜いて行ってください。

感電の原因となることがあります。



- 電源アダプター、充電器は、布や布団でおおったり、つつんだりしないでください。

熱がこもり、ケースが変形し、火災の原因となることがあります。風通しのよい状態でご使用ください。



- 電池パックに張ってあるビニールカバーははがさないでください。

ショートして電池の破裂、液もれにより、火災、けがの原因となることがあります。



- めれた手で電源アダプターを抜き差ししないでください。

感電の原因となることがあります。



- 電源アダプターはコンセントに根元まで確実に差し込んでください。

差し込みが不完全ですと発熱したり埃が付着して火災の原因となることがあります。また、電源アダプターの刃に触れると感電することがあります。



- 電源アダプターは、根元まで差し込んでみがあるコンセントに接続しないでください。

発熱して火災の原因になることがあります。販売店や電気工事にコンセントの交換を依頼してください。



- 電源アダプターを抜くときは、電源コードを引っ張らないでください。

コードが傷つき、火災、感電の原因となることがあります。必ずプラグを持って抜いてください。



- 移動させる場合は、電源アダプターをコンセントから抜き、電話線、機器間の接続コードなど外部の接続コードを外してから行ってください。

コードが傷つき、火災、感電の原因となることがあります。



- 持ち運びするときは、アンテナをたたんでください。

立てたまま持ち運びするとアンテナが引っかけたり、当たったりしてけがの原因となることがあります。



- 親機や子機を壁掛けにするときは、重みにより落下しないように堅固に取り付けてください。

落下すると、けがの原因となることがあります。



# ご使用になる前に

## ■ ご使用にあたってのお願い

### ● NTTのレンタル電話機をご利用の場合

本機をご使用にあたって、NTTのレンタル電話機が不要となる場合は、NTTにご連絡ください。ご連絡いただいた日をもって「機器使用料」は不要となります。詳しくは、局番なしの116番（無料）へお問い合わせください。

「NTTの基本料金」

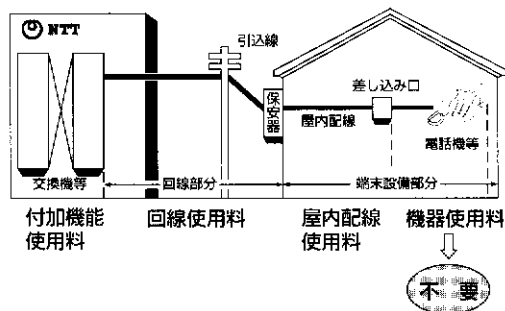

付加機能使用料	ご利用になっているプッシュ回線、キャッチホンなどの付加機能の料金です。
回線使用料	「住宅用」と「事務用」があり、料金が異なります。
屋内配線使用料	保安器から屋内の電話機の差し込み口までの屋内配線を、NTTからのレンタルでご利用になっている場合の料金です。
機器使用料	NTTの電話機などを、レンタルでご利用になっている場合の料金です。

### ● 本機の取付けについて

- ・この電話機の接続はモジュラー式です。ダイヤル回線、プッシュホン回線のどちらにも接続できます。なお、差し込み不十分であったり、電話機コードを抜いたりした場合は通話が切れます。
- ・共同電話、公衆電話、地域集団電話およびホームテレホン、ビジネスホンには接続できません。ファクシミリとの接続については、ファクシミリのメーカーにお問い合わせください。
- ・電話機の同時使用は避けてください。他の電話機と並列接続し、同時に使用すると正常に動作しないことがあります。また、別の回線にそれぞれコードレス電話機と接続するときは、親機をできるだけ離して設置してください。
- ・ISDN回線のターミナルアダプター（TA）に接続すると、一部の機能が正常に動作しないことがあります。

## ■ ナンバー・ディスプレイご利用にあたってのお願い



### ● ナンバー・ディスプレイご利用の方は

- ・ナンバー・ディスプレイサービスを利用するには、NTTとの契約が必要です。
- ・ISDN回線をご利用の方は、ナンバー・ディスプレイ対応のターミナルアダプター（TA）をお使いください。ナンバー・ディスプレイの契約が必要です。
- ・NTTにナンバー・ディスプレイ契約を申し込まれたら、本機の設定が必要です。[92](#)ページの操作を行ってください。
- ・同じ回線を分配して他の電話機と併用してお使いになると、ナンバー・ディスプレイは正しく動作しません。

# ご使用になる前に (つづき)

## ■ 使用範囲について

### 子機

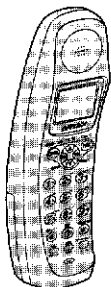

子機は充電  
が必要です

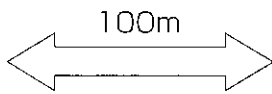

### 親機

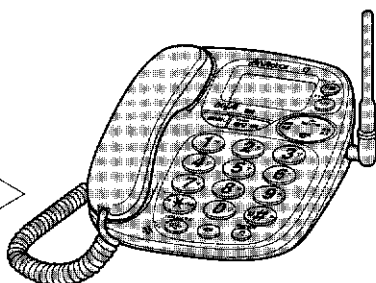

親機と子機の間で電波の届く距離は、半径約100m(直線の見通しのよいところ)です。

通話中、子機が親機から離れ過ぎると、「ピー・ピー・ピー…」という警告音が鳴ります。(28ページ)

### ● 使用範囲

使用範囲は建物の構造などに影響されます。次のような場合、電波の届く距離が短くなります。

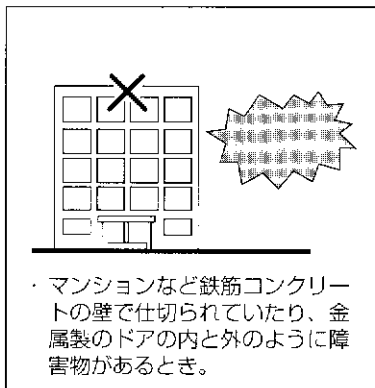

・マンションなど鉄筋コンクリートの壁で仕切られていたり、金属製のドアの内と外のように障害物があるとき。

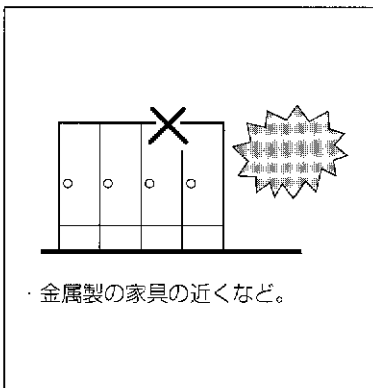

・金属製の家具の近くなど。

### ● 親機のアンテナ

親機のアンテナはいつも立てておきましょう。



・アンテナを立てておかないと、電波が届きにくくなります。

コンクリート製の壁や金属製の家具などから50cm以上離してください。

### ● 使用上のご注意

- ・テレビやOA機器などの電気製品のすぐ近くで使ったり、車やバイクなどが近くを通ったときに雑音が入ることがあります。
- ・テレビの近くでお使いになると、コードレス電話機の電波の影響で、テレビの画面が乱れることがあります。このようなときは、できるだけテレビから離れた所でお使いください。
- ・電話をかけたり受けたりするとき、親機と子機の接続動作をするため、つながるまでに今までの電話機よりも多少時間がかかることがあります。
- ・この電話機は日本国内用に設計されています。電源電圧や電話交換方式、電波法の異なる海外では使用できません。

This telephone is designed for use in Japan only and can not be used in any other country.

### ● 傍受についてのご注意

子機を使っでの通話は、電波を使用している関係上、第三者により故意に通話内容を傍受\*1されるケースも考えられます。機密を要する重要な通話は、親機の受話器をご使用ください。本機にはスクランブル機能\*2はありません。

#### \*1 傍受とは：

通話内容を第三者が別の受信機で、故意または偶然に受信することをいいます。

#### \*2 スクランブル機能とは：

盗聴されにくくするために、親機と子機の間で電波の音声波形を特殊加工する機能です。

## ■ 電源について

### ● 親機、子機の電源アダプターをつなぐコンセントについて

家庭用コンセント (AC100V) が必要です。親機の電源アダプターと子機 (充電器) の電源アダプターは、いつも電気がきているコンセントにつないでおいてください。親機に内蔵されている電池が充電されます。夜になると電源を切ってしまうところでの使用は、停電状態になってしまいますので、避けてください。

子機充電中は、外線ボタンと内線ボタンのランプが点灯していますが、充電中に充電器の電源が切れると、外線ボタンのランプのみの点灯になり、回線がつながったままになることがあります。このようなときは、外線ボタンを押してランプを消してください。回線が切れます。

### ● 停電したとき

- 親機では、受話器を使つての通話はできます。ただし留守番機能 (103 ページ) と 001 アクセス (14 ページ) は使えません。
- 子機は使用できません。充電中に充電器の電源が切れると、回線がつながったままになります。
- 停電が 1 日以上続くと、再ダイヤルや着信通知などの記憶や各種設定内容は取り消され、お買い上げ時の状態にもどることがあります。ただし、下記の設定内容は取り消されずに残ります。
  - ・ 電話帳に登録した内容
  - ・ 留守録転送先
  - ・ ナンバー・ディスプレイの設定/解除

## ■ お手入れのしかた

親機や子機が汚れたら、柔らかい布で**からぶき**してください。

汚れがひどいときは水で布をしめら**ず**か、中性洗剤を少し布につけてぶき、あとは**からぶき**してください。

### で注意

- シンナーやベンジン、アルコールなどの化学薬品でふいたり、殺虫剤をかけないでください。キャビネットが変色したり表面の仕上げをいためることがあります。

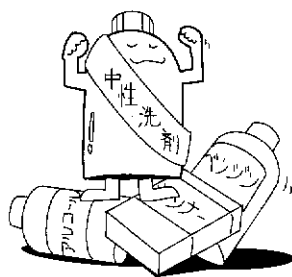

## ■ 001(001 アクセス)とは

001 アクセスは、市外電話をかける場合、ダイヤルした相手先の電話番号と曜日、時間帯により、KDDの001 市外電話サービス(6秒1円単位のムダなくおトクな市外電話)とNTTの回線のうち、通話料金のおトクな回線を電話機が自動的に選択してくれる機能です。電話をかけるとき、001 をダイヤルする必要はありません。市外局番からダイヤルするだけで、そのままKDDの001 市外電話サービスがご利用になれます。

### 特長

- お申し込み手続きが不要です(基本料金もかかりません)。
- 電話機をつなぐだけで、そのままご利用になれます。
- 6秒ごとに料金が加算されるシステム(6秒課金方式)なので、ムダなくおトクです！
- 自動的におトクな回線(KDD 001 市外電話サービス)を選びます。

## ■ 001をご利用になるには

この電話機には001アクセスがついています。001アクセスは、お申し込み手続きが不要、電話機をつなぐだけでそのままご利用になれます。基本料金はかかりません。KDD をご使用になった通話料金のみKDD から請求されます。

電話機を接続します。(26ページ)



電話機が自動的にKDDのセンターに電話をかけます。(無料)



数日後、必要なデータが電話回線を通じて送られてきます。(データ受信\*)



\*データ受信とは：16ページの「001のデータ受信について」をご覧ください。

表示窓の001ランプが点灯し、001ランプが緑点灯に変われば、001アクセスがご利用になれます。

KDD をご使用になった通話料金についてはKDD から請求されます。

001アクセスをご利用にならない場合は、「001をご利用にならない場合は／再びご利用になる場合は」(17ページ)をご覧ください。



## ■ 001~~▲~~の表示について

### 親機

インジケータ 部の文字	上段：001	001 <del>▲</del> ランプ	このような状態を知らせています
	下段：ACR		
001 ACR	点灯	緑点灯	001 アクセスが正常に動作しているとき
	点灯		
	はやい点滅	緑点滅	001 アクセスでKDDの001 市外電話サービスが選択されたとき(はじめの5秒間)
	点灯		
	はやい点滅	緑点滅	001 アクセスのデータ更新中
	はやい点滅		
	ゆっくり点滅	赤点灯	お買い上げ時。または停電などで001 アクセスのデータが消えてしまったとき→「001 <del>▲</del> のデータ受信について」をご覧ください。(15 ページ)
	ゆっくり点滅		
	消灯	消灯	001 アクセスが動作していないとき →001 アクセスをまた動かしてください。〔「再びご利用になる場合」(17 ページ)の操作をしてください〕
消灯			

## ■ 転居したときは

電源アダプターをあらためて接続したとき



表示窓の<sup>001</sup>ACRが点灯、001~~▲~~ランプが緑点灯した場合

001 アクセスの転居前の古いデータが保持されています。お手数ですが「001 電話機ご相談窓口」にお問い合わせください。

表示窓の<sup>001</sup>ACRがゆっくり点滅、001~~▲~~ランプが赤点灯した場合

001 アクセスのデータが失われていますので、再度データを受け取る必要があります。「001~~▲~~のデータを再び受けとるには」を行ってください(18 ページ)。(約1分後、自動的にKDDのセンターに発信します。通話料金はかかりません)



表示窓の<sup>001</sup>ACRが点灯、001~~▲~~ランプが緑点灯に変わるまで、001 アクセスはご利用になれません。



## ■ その通話に限り001を使用しないで電話する

たとえば市外の天気予報など、001アクセスを利用せずにNTTの市外回線を利用して電話をかけるときは、次のように操作してください。

### 親機

- 1 受話器を取り上げるか、<sup>15回ダイヤル</sup> を押す
- 2 <sup>キャッチ</sup> を押す
- 3 ~ で、相手の電話番号をダイヤルする

### 子機

- 1 子機を充電器から取り上げるか、<sup>15回ダイヤル</sup> を押す
- 2 <sup>My</sup> を押す
- 3 ~ で、相手の電話番号をダイヤルする

## ■ 001をご利用にならない場合は、再びご利用になる場合は

### ● 001をご利用にならない場合

受話器を置いたまま、次の順に親機のボタンを押してください。次の操作を行った場合でもデータが送信されることはありませんが、ご利用にならない状態のままになります。

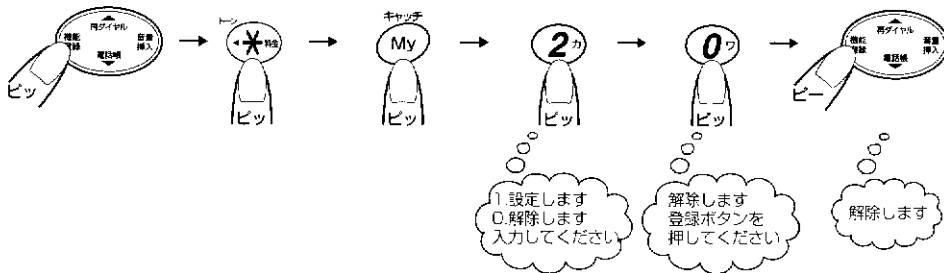

### ● 再びご利用になる場合

受話器を置いたまま、次の順に親機のボタンを押してください。

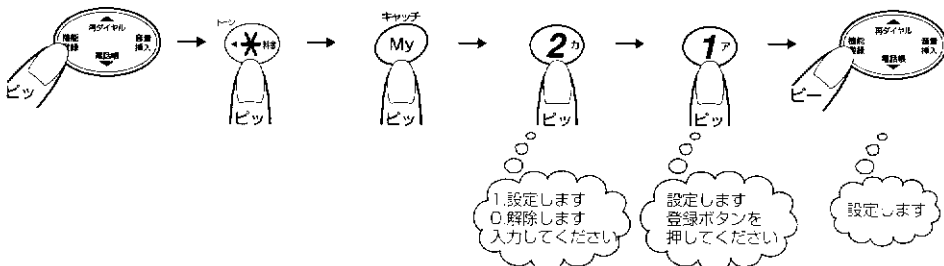

### ご注意

- 構内交換機(PBX)の内線電話、ビル電話(CES)としてご利用になる場合は、001アクセスはご利用になれません。お手数ですが、受話器を置いたまま、次の順に親機のボタンを押してください。

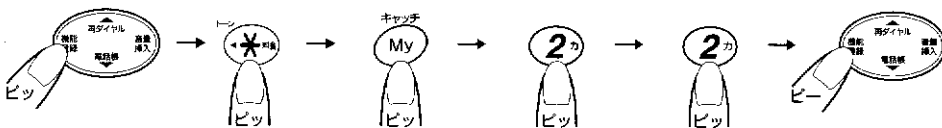

このときアナウンスでは、「2」についての説明はありません。

## 001Aのデータを再び受けとるには

転居などにより、001 アクセスのデータを確実に受信するための操作です。  
受信器を置いたまま、次の順に親機のボタンを押してください。

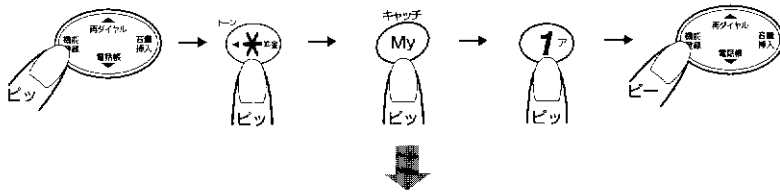

約1分後、自動的にKDDのセンターに発信します。(通話料金はかかりません)

数日後、必要なデータが電話回線を通して送られてきます。

表示窓の<sup>001</sup>accが点灯、001Aランプが緑点灯に変われば、001 アクセスがご利用になります。

### ご利用にあたってのお願い

- NTTや他の電話会社の割引サービスにご加入の場合は、「001 電話機ご相談窓口」にお問い合わせください。
- 同じ電話回線に、本機と他の電話機やパソコン、ファクシミリなどを並列に接続したとき、またはNTTのi・ナンバーサービス等をご利用のときは、KDDのセンターからのデータを受信できないことがあります。また、同様に接続した他の電話機やパソコン、ファクシミリなどでは001 アクセスは、働きません。並列に接続するとき、またはNTTのi・ナンバーサービス等をご利用のときは、お手数ですが「001 番電話機ご相談窓口」までご連絡ください。
- ファクシミリと接続して、ファクシミリを自動モードにすると、KDDのセンターからのデータを受信できない場合があります。ファクシミリを自動モードでお使いの場合は、お手数ですが「001 番電話機ご相談窓口」までご連絡ください。
- KDDのE-BoxおよびSELECTORをご利用中の場合は、お手数ですが「001 電話機ご相談窓口」までご連絡ください。
- 製品の故障や誤動作、不具合などにより、001 アクセスにおいて、利用の機会を逸したために発生した付随的損害の補償については、KDDは一切責任を負いませんので、あらかじめご了承ください。

### ご連絡・お問い合わせ先

001 電話機ご相談窓口



0070-800-001001 (無料)

受付時間 9時～21時

(土・日・祝日も受付中)

# 準備する

TN-NX312/TN-NX313/TN-T300/TN-NS3/TN-T330の親機をつないで電話回線に合わせたら、親機は使えるようになります。子機を使うには充電が必要です。

ボタンの押しかたやマルチファンクションボタンの使いかたを覚えたり、表示窓（ディスプレイ）の見かたを覚えたら、時計を合わせたり、必要な設定を実際に行ってみてください。

この章で説明している操作が終わったら、やってみたい章を開いて、いろいろな操作にチャレンジしてみましょう。

## この章のもくじ

	ページ
各部のなまえ .....	20
■親機 .....	20
■子機 .....	21
■充電器 .....	21
表示窓(ディスプレイ)の見かた .....	22
お知らせ音とランプの点灯 .....	23
■使用中のお知らせ音 .....	23
■ランプの点灯 .....	23
電池パックの取り付けと充電 .....	24
■取り付け .....	24
■充電 .....	24
■交換 .....	25
親機を接続する .....	26
電話回線に合わせる .....	27
■電話回線の種類がわからないときは .....	27
操作の基本を知っておこう .....	28
■ボタン操作の基本 .....	28
■マルチファンクションボタンの使いかた(親機) .....	29
■マルチファンクションボタンの使いかた(子機) .....	31
通話料金を確認する .....	33
時計を合わせる .....	34

# 各部のなまえ

## ■ 親機

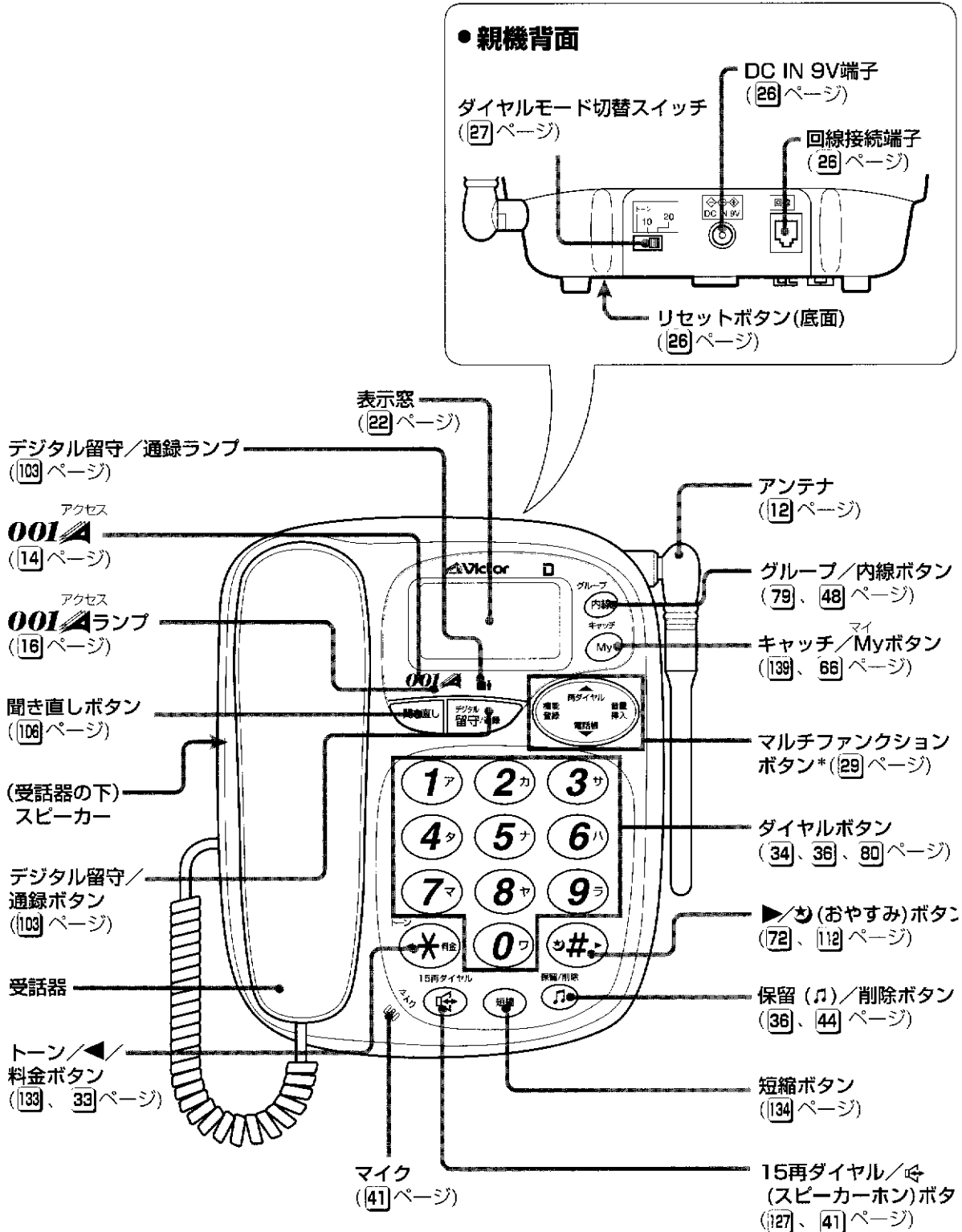

\* ダイヤル中にポーズ (間) が必要なときは、マルチファンクションボタンの「音量挿入」側を押します。

## ■ 子機

準備する

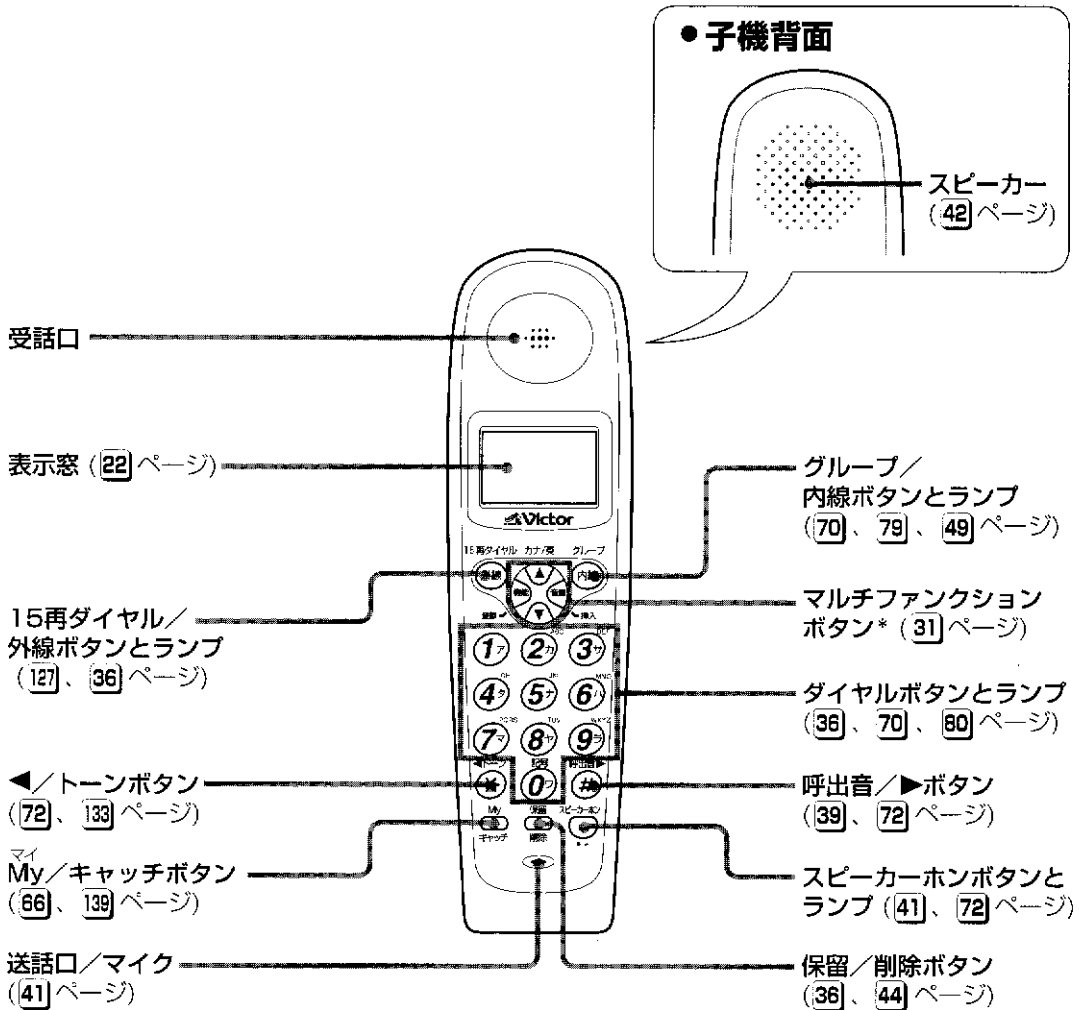

\* ダイヤル中にポーズ（間）が必要なときは、マルチファンクションボタンの「音量」側を押します。

## ■ 充電器

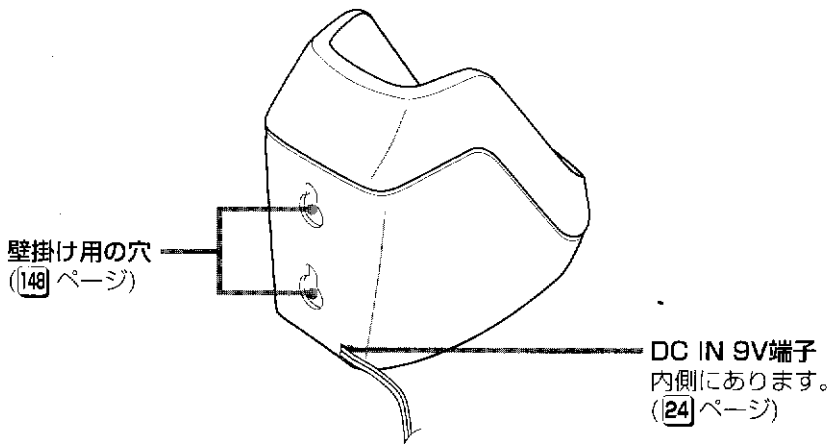

# 表示窓(ディスプレイ)の見かた

表示窓には、状態に応じて、さまざまな情報が表示されます。

## 親機

**インジケータ部**  
各種の状態を示すために、下表の記号や文字が表示されます。



**表示部**  
日付と時刻、受話器を取り上げてからの経過時間、通話した時間や料金、マルチファンクションボタンのメニュー番号などが表示されます。

## 子機

**インジケータ部**  
各種の状態を示すために、下表の記号や文字が表示されます。

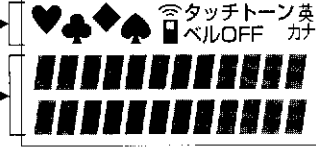

**表示部**  
子機を取り上げてからの経過時間、通話した時間や料金、マルチファンクションボタンのメニュー名などが表示されます。

### ● インジケータ部に点灯する記号や文字

点灯する記号や文字	こんなときに点灯します
	電話を使っているときに点灯し、保留時は点滅します。
001 ACR	詳しくは <b>16</b> ページをご覧ください
誰からメロディー	誰からメロディーの設定中
誰からボイス	誰からボイスの設定がしてあるとき
	着信拒否の設定があるとき ( <b>93</b> ページ)
	ナンバーディスプレイを利用する設定がしてあるとき
件	留守録に設定してあるとき。用件の件数が表示されます
♥♦♣♠	電話帳にグループ登録した相手から電話がかかってきたとき
ブラック	ブラックリストに登録された電話番号からかかってきたとき
英	「サイダイヤル」を表示しているとき
着	「チャクシンツウチ」を表示しているとき
ッ	おやすみ番の設定がしてあるとき
氏	料金の表示中

点灯する記号や文字	こんなときに点灯します
♥♦♣♠	電話帳にグループ登録した相手から電話がかかってきたとき。登録したグループのマークが点灯します。
	子機でリモコンの操作をしているとき
タッチトーン OFF	ボタンを押すと鳴る音(キータッチトーン)を鳴らなくしてあるとき ( <b>129</b> ページ)
ベルOFF	呼出しベル音が鳴らなくしてあるとき ( <b>39</b> ページ)
英 カガ	文字を入力するときに、入力モードに応じて点灯、消灯します。( <b>72</b> ページ)

### ● 親機の表示部に表示される文字

待受け状態	受話器を取り上げると	ダイヤル中	相手と通話中	受話器を置くと
9-07 19:30	0' 01	012345XXXX	0' 33 → 6	1' 10 → 12
現在の月日と時刻を表示します。	受話器(または子機)を取り上げてからの時間	ダイヤルした番号を表示します。	現在の通話にかかる料金を表示します。 (001アクセスを利用している場合)	かかった通話料金を5秒間表示します。 (001アクセスを利用している場合)

### お知らせ

- 現在の日付と時刻を表示させるには  
日付と時刻を設定してください (**34** ページ)。
- 通話料金を表示させるには  
001 アクセスを利用すると、通話料金が表示されます。
- 通話時間と料金を表示させたくないときは  
**130** ページをご覧ください。

# お知らせ音とランプの点灯

表示窓への表示のほか、音やランプでさまざまな状態をお知らせします。

## ■ 使用中のお知らせ音

電源アダプターを接続すると、状態に応じて、電話機からさまざまな音が鳴ります。

聞こえる音	こんなときに鳴ります
音声ガイド (おたすけ操作ガイド)	親機に限り聞こえる音声メッセージです。 使いかたの説明や、次に操作するボタンを音声で案内します。
ピッ	いずれかのボタンを押したとき。ボタンを押したことが音で確認でき、「キータッチトーン」といいます。キータッチトーンを鳴らなくすることもできます。(129ページ)
ピビビビピッ	間違った操作をしたとき。操作をやり直してください。
ピー	登録や設定などの操作が正しくでき、完了したとき
ブルルー・ブップ	通話中に電話がかかってきたとき (キャッチホンをご利用のとき)
ビロビロ…	親機(または子機)が外線と通話中に、子機(または受話器)を取り上げたとき(63～61ページ)
ピーピーピー	001 アクセスに必要なデータが、電話回線を通してKDDのセンターから送信されてきたとき

準備する

## ■ ランプの点灯

ランプが点灯したり点滅して、さまざまな状態を知らせます。

### 親機

ランプ	状態 (色)	こんな状態を知らせています	操作説明
001 ランプ	点灯 (緑 / 赤)	詳しくは16ページをご覧ください。	16ページ
	点滅 (緑)		
デジタル留守 / 通録ランプ	点灯 (赤)	留守番中です。	103ページ
	点滅 (赤)	留守録転送が設定されています。	122ページ
ダイヤルボタン	点灯 (緑)	受話器を取り上げると、全てのダイヤルボタンが点灯します。	36ページ
		電話がかかってくると、全てのダイヤルボタンが光ります。	38ページ

### 子機

ランプ	状態 (色)	こんな状態を知らせています	操作説明
外線ボタンと内線ボタン	点灯 (赤)	充電器に乗っているときに点灯します。	24ページ
外線ボタン	点灯 (赤)	外線と通話中です。	36ページ
内線ボタン	点滅 (赤)	モーニングコールが設定されています。	143ページ
スピーカーホンボタン	点灯 (赤)	スピーカーホンで通話中です。	41ページ
	点滅 (赤)	ノンタッチスピーカーホンに設定されています。	43ページ
ダイヤルボタン	点灯 (緑)	電話をかけるときに、すべてのダイヤルボタンが点灯します。	36ページ

# 電池パックの取り付けと充電

子機は付属の電池パック（充電式電池、BN-R24）で動作します。はじめてお使いになるときは、電池パックを取り付けて、必ず9時間以上充電してください。

## ■ 取り付け

### 1 子機の電池のフタをあける

- 下に押しながら手前に引きます。

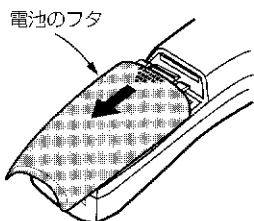

### 2 電池パックのコネクターを子機に差し込み、電池パックを入れる

- 電池パックのビニールを破らずに使用します。
- コードを電池パック側に寄せて、すき間に押し込んでおきます。

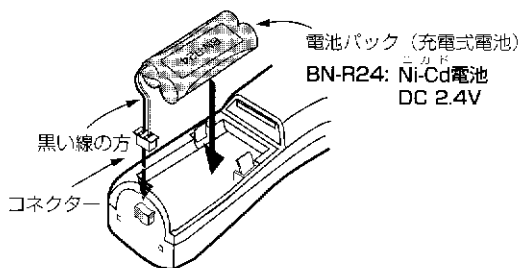

### 3 電池のフタをしめる

- すき間がないようにフタを押し、しっかりしめます。

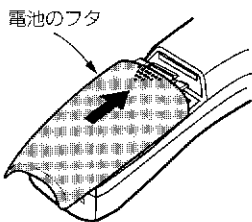

## ■ 充電

### 1 充電器に電源アダプターをつなぎ、コンセントに差し込む

- 充電器専用の電源アダプターには、黄色タグが付いています。
- 電源アダプターのコードは、ミゾの中に押し込んでおきます。

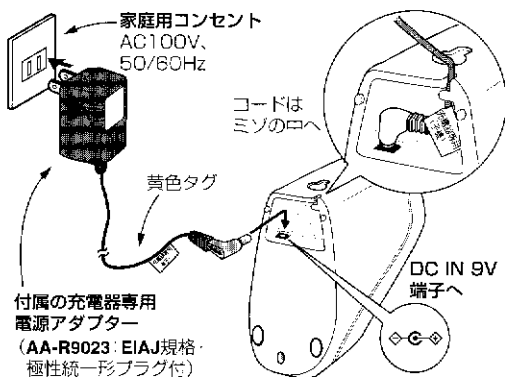

### 2 子機を充電器に乗せる

- 充電が始まり、外線ボタンと内線ボタンのランプが赤く点灯します。9時間以上充電します。
- 充電が完了しても点灯しています。そのまま充電器に置いてあっても、充電し過ぎることはありません。

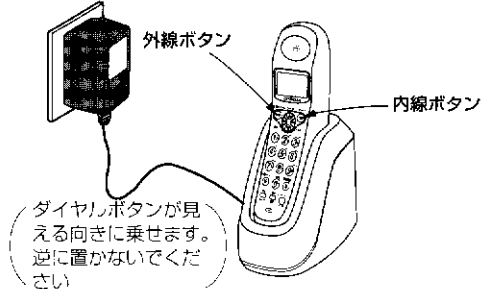

## ● 使用時間のめやす（フル充電時）

まちな 待受け状態 (充電器に置いていないとき)	約 200 時間
連続通話	約 7 時間

## ● ご注意

- テレビやラジオなどと同じコンセントに電源アダプターをつなぐと、雑音の原因になることがあります。別のコンセントにつなぐか、充電器を離してください。
- 初めて充電するときに限り、外線ボタンと内線ボタンのランプが点灯しないことがあります。電池パックが完全に放電しているためで、約5分以上充電すると点灯します。



## ■ 交換

子機の電池パックの容量がなくなると、「ピーッ・ピーッ・ピーッ」という警告音が鳴ります。充電しても使える時間が短くなったときは、新しい電池パックと交換してください。

### 1 子機の電池のフタをあける

- 下に押しながら手前に引きます。

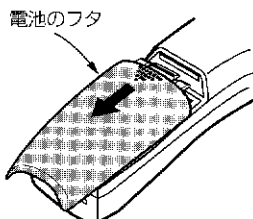

### 2 電池パックを取り出す

- マイナスドライバーなどでこじあげ、電池パックに傷がつかないように取り出します。

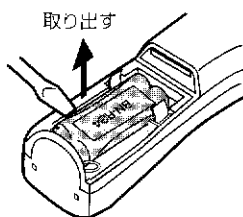

### 3 新しい電池パックを入れて、電池のフタをしめる

- 「取り付け」の手順 2、3 と同じです (24 ページ)。

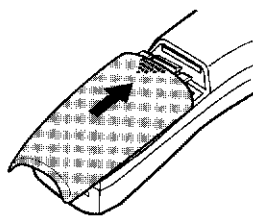

#### ご注意

- 充電器にコインなどの金属物を乗せないでください。長時間置いておくと、うず電流により発熱や火傷の原因になることがあります。

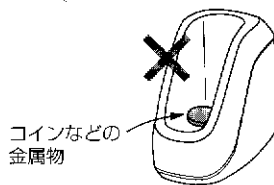

#### お知らせ

##### ● 電池パックを交換したら

交換したあと、充電器に乗せて9時間以上充電します(無接点充電\*)。

##### ● 電池パックの交換時期は

使いかたによって異なりますが、およそ2年です。電池パック(BN-R24)は消耗品です。本機をお買い上げの販売店でお求めください。

##### ● 電池パックのリサイクル

電池パックには、ニカド電池を使用しています。ニカド電池はリサイクル可能な、貴重な資源です。ニカド電池の交換および、ご使用済み製品の廃棄に際しては、ニカド電池を取り出し、ニカド電池リサイクル協力店へお持ちください。



ニカド電池はリサイクルへ

#### \* 無接点充電(ノンタッチ充電)とは:

充電端子がなく、子機を充電器に乗せるだけで充電ができます。端子間ショートや端子汚れによる故障、充電不良は起きません。

# 親機を接続する

## 1 受話器をつなぐ

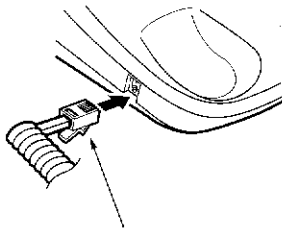

受話器コード

・「カチッ」と音がするまでしっかり差し込んでください。

## 2 電源アダプターをつなぐ

家庭用コンセントへ  
(いつも電気がきているコンセント)  
AC100V, 50/60Hz



付属の親機専用電源アダプター  
(AA-R9022 :EIAJ規格・極性統一形プラグ付)

\*使用中、あたたかくなりますが、故障ではありません。

DC IN 9V 端子へ  
・プラグはしっかり差し込んでおいてください。

・電源アダプターを親機に接続すると「ピー」という音のあと**001**ランプが点灯します。

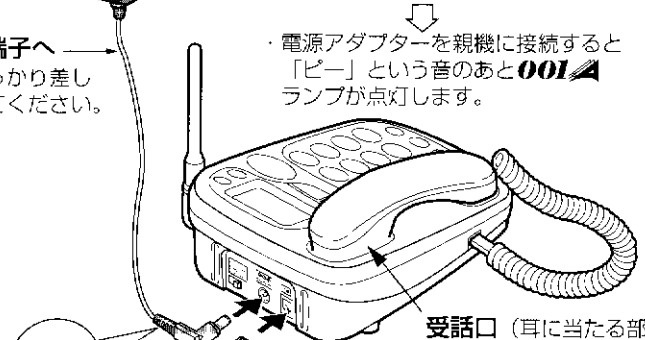

受話口 (耳に当たる部分)

\*使用中、あたたかくなりますが、故障ではありません。

・「カチッ」と音がするまでしっかり差し込んでください。

付属の電話機コード

## 3 電話機コードをつなぐ

・電話コンセントには、次の3種類の方式があります。

### ●モジュラー式のお宅

・そのままつなげます。

モジュラージャック  
(モジュラーコンセント)

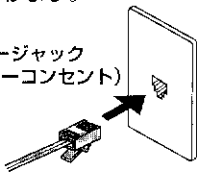

### ●3ピンプラグ式のお宅

・市販の3ピンプラグをお求めください。

差し込み型

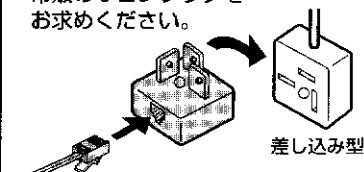

### ●直結配線方式のお宅

・お買い上げの販売店またはお近くのNTT (局番なし116番) にご相談ください。

ローゼット

電話機プレート



## 4 リセットボタンを押す

リセットボタン

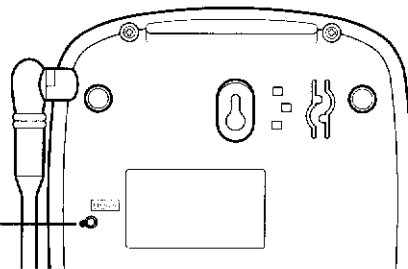

ボールペンなど先の細長いもので押す。

リセット

リセットボタンを押すと「ピー」音が聞こえ、内蔵のマイコンがリセットされます。初期設定に戻ります。

### ご注意

- 付属の電源アダプターには、親機専用と充電器専用があります。必ず表示を確認してからお使いください。間違えると正しく動作しません。
- 受話器のコードは必要以上に引っばらないでください。電話機が落下したり、コードが断線することがあります。

# 電話回線に合わせる

電話回線には、ダイヤル回線とプッシュホン（トーン）回線\*1の2種類があります。お使いになる前に、背面のダイヤルモード切替スイッチを電話回線に合わせてください。これで、電話を受けたり、かけたりすることができます（38、38 ページ）。子機を使うには、充電が必要です。

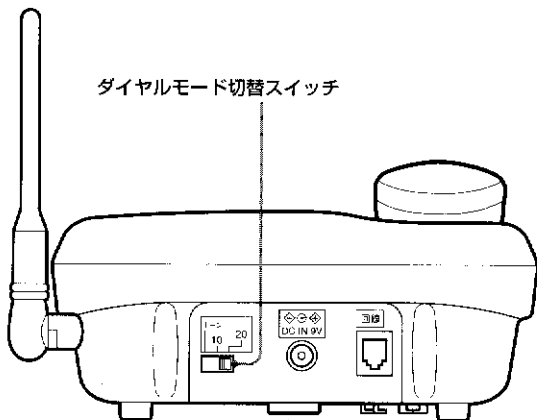

## \*1 プッシュホン（トーン）回線は…

NTTの伝言ダイヤルサービスなどご利用になれます。電話回線が不明のときは、NTT（局番なし116番）にお問い合わせください。

### ご注意

- ダイヤルモード切替スイッチが電話回線と合っていないと電話がかからなかったり、違う相手にかかってしまうことがあります。

## 電話回線の種類がわからないときは

次のようにして、117（時報サービス：有料です）などに電話をかけてみます。

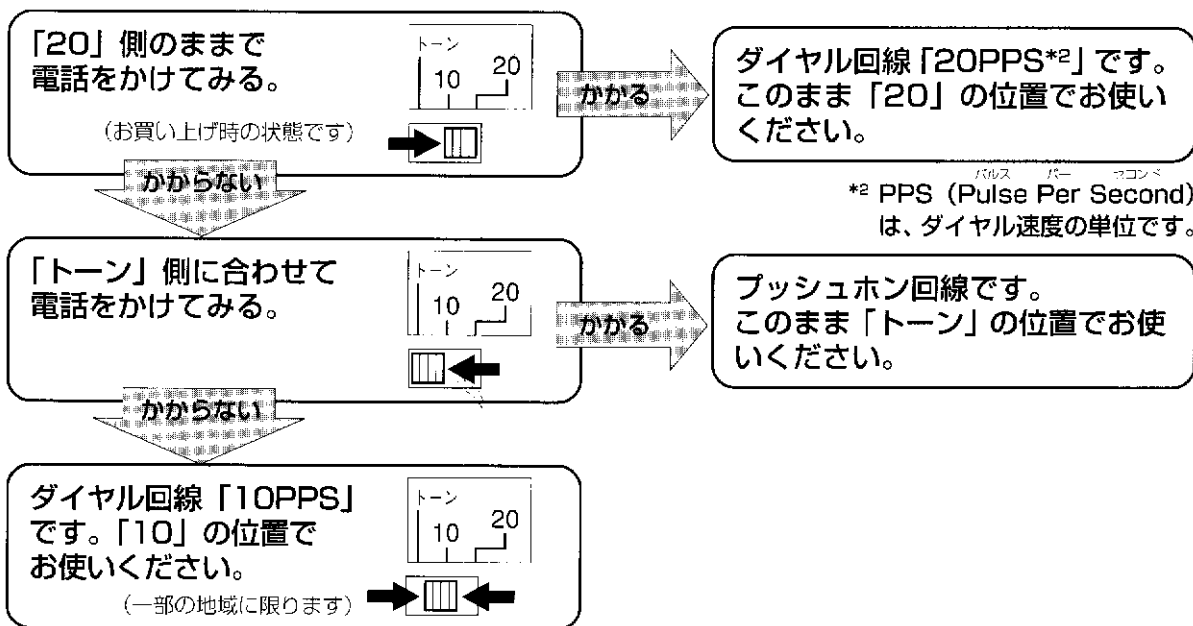

# 操作の基本を知っておこう

親機は、接続が完了（26ページ）したら使えます。子機は充電が完了（24ページ）したら使えます。使い始める前に、基本的な操作方法と注意事項を知っておきましょう。

## ■ ボタン操作の基本

### 親機 / 子機 共通のことから

#### ● ボタンの押しかた

ボタンは「ポン」と短く押します。ボタンを押すと、「ピッ」という音（キータッチトーン）が鳴ります。キータッチトーンが鳴らないよう設定を変えることもできます（129ページ）。

#### ● ボタン操作に手間取ったときは

操作の途中でボタンを押さない状態が60秒以上続くと、「ピーピーピー」という音が鳴り、操作を始める前の状態にもどります。60秒以内に、次のボタンを押してください。



### 親機 特有のことから

#### ● 音声ガイド（おたすけ操作ガイド）について

使いかたの説明や、次に操作するボタンを、電話機（親機）が音声で案内してくれます。音声ガイドを最後まで聞かずに、途中で次の操作をしてもかまいません。

登録ボタンを押してください



### 子機 特有のことから

#### ● 充電器に置いた子機のランプ

充電されており、使用できるときは、外線ボタンと内線ボタンのランプが点灯します。電話がかかってきたら、子機を取り上げるだけで通話できます。



#### ● 待受け状態とは

子機を充電器に置いていなくても、電話をかけたり受けたりすることができる状態をいいます。充電器から子機を取り上げて<sup>15秒以内</sup> を押すと、待受け状態になります。このとき表示窓に、子機の番号が表示されます。（外線ボタンのランプが消灯します）



#### ● 親機から離れすぎたときは



電話がかかってきたとき、子機の呼出し音は鳴りません。また、子機で電話をかけようとする、「ピーピー…」という警告音が鳴ります。親機との内線通話（48ページ）を試して、子機が使用できる範囲を確かめておいてください。

#### ● 通話中に親機から離れすぎたときは

通話中、子機が親機から離れすぎると、「ピー・ピー・ピー」という警告音が鳴ります。5秒以内に親機に近づいて通話してください。

5秒を過ぎると、保留メロディーが流れます。親機に近づいて<sup>15秒以内</sup> を押すと、再び通話ができます。

### ご注意

- 親機に近づいても警告音が止まらないときは、子機の<sup>15秒以内</sup> を押して、いったん切ります。親機に近づき、もう一度子機の<sup>15秒以内</sup> を押すと、再び通話ができます。なお1分以上警告音が鳴ると、通話は切れてしまいます。

## ■ マルチファンクションボタンの使いかた (親機)

マルチファンクションボタンの や を押すと、各種の設定をしたり、親機の電話帳からダイヤルすることができます。

マルチファンクションボタンを押すときは、突起部分を押しお使いください。



### 電話をかける

- 受話器を置いたまま、マルチファンクションボタンの または を押す

を押すと、電話帳に登録されている電話番号が表示されます。受話器を取り上げると、その電話番号にダイヤルされます (78 ページ)。

を押すと、直前にかけた電話番号が表示されます。受話器を取り上げると、その電話番号にダイヤルされます (126 ページ)。

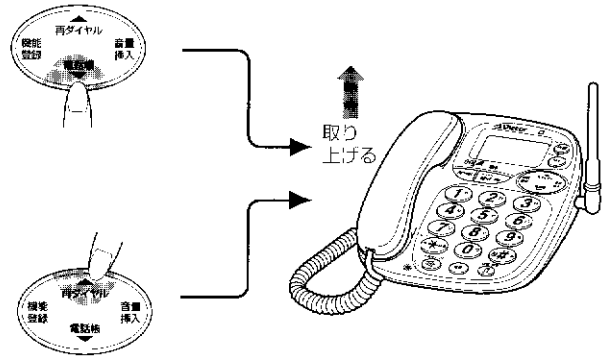

### 呼出し音の大きさを調節する

- 受話器を置いたまま、マルチファンクションボタンの を押したあと、 または を押す

を押すと、呼出し音が大きくなります (39 ページ)。

を押すと、呼出し音が小さくなります (39 ページ)。

を 2 秒以上押すと、音声フルガイドの設定 / 解除ができます (46 ページ)。

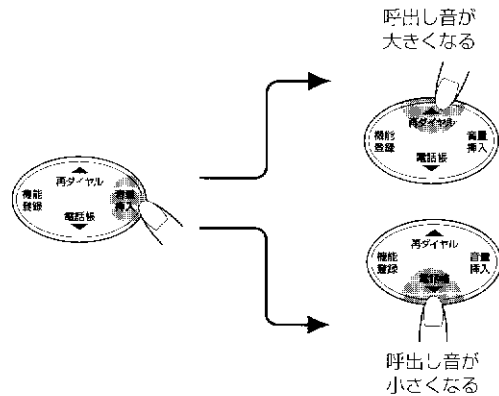

### 受話音 (相手の声) の大きさを調節する

- 受話器を取り上げて、マルチファンクションボタンの を押したあと、 または を押す

を押すと、受話口から聞こえる音 (相手の声) が大きくなります (37 ページ)。通話中でも、スピーカーホン通話中でも操作できます。

を押すと、受話口から聞こえる音 (相手の声) が小さくなります (37 ページ)。通話中でも、スピーカーホン通話中でも操作できます。

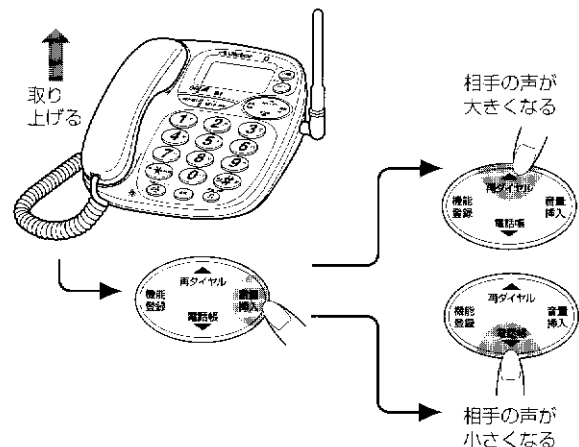

# 操作の基本を知っておこう (つづき)

## 設定／登録をする

- 受話器を置いたまま、マルチファンクションボタンの<sup>機能登録</sup>電話帳を押したあと、電話帳または再ダイヤルを押す

各種の設定・登録メニューが聞こえ、番号が表示されます。

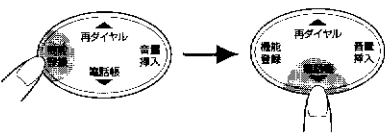
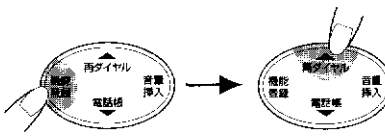
マルチファンクションボタンの押しかた	音声で聞こえるメニュー	表示窓の表示	参照ページ	
<p>マルチファンクションボタンの<sup>電話帳</sup>を繰り返し押すと、メニューは1→2→…→22の順に表示されます。1～11のメニューが早く見つかります。</p> 	1	電話帳オプション登録*1	F01	<b>83</b>
	2	電話帳クリア	F02	<b>86</b> 、 <b>98</b> 、 <b>128</b>
	3	電話帳転送*1	F03	<b>76</b> 、 <b>77</b>
	4	暗証番号登録	F04	<b>117</b>
	5	応答切り替え	F05	<b>110</b>
	6	応答録音	F06	<b>109</b>
	7	おやすみ番着信	F07	<b>113</b>
	8	簡単転送	F08	<b>55</b>
	9	かんたん留守	F09	<b>111</b>
	10	キータッチトーン	F10	<b>129</b>
	11	残量確認	F11	<b>105</b>
<p>マルチファンクションボタンの<sup>再ダイヤル</sup>を繰り返し押すと、メニューは22→21→…→1の順に表示されます。22～12のメニューが早く見つかります。</p> 	12	着信拒否	F12	<b>93</b>
	13	転送先登録	F13	<b>121</b>
	14	時計登録	F14	<b>34</b>
	15	ナンバー・ディスプレイ	F15	<b>92</b>
	16	自作メロディー	F16	<b>144</b>
	17	呼出し音切り替え	F17	<b>40</b> 、 <b>94</b> 、 <b>95</b>
	18	料金表示	F18	<b>130</b>
	19	留守転送	F19	<b>122</b>
	20	留守ベル回数	F20	<b>104</b>
	21	FAX 接続	F21	<b>116</b>
	22	My ボタン登録	F22	<b>67</b>

\*1 電話帳オプション登録・電話帳転送は、子機の電話帳を1件もコピーしていないときは表示されません。

### お知らせ

- 表示窓のF01表示は…  
子機の電話帳を親機にコピーしていないと、表示されません。F02が表示されます。

## ■ マルチファンクションボタンの使いかた (子機)

マルチファンクションボタンの<sup>カナ/英</sup>▲または▼を押すと、子機のらくらく電話帳の登録や各種の設定をしたり、子機の電話帳からダイヤルすることができます。

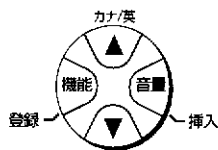

### 電話をかける

- 充電器に置いたまま、(または待受け状態で) マルチファンクションボタンの<sup>カナ/英</sup>▲または▼を押す

▼を押すと、電話帳に登録されている名前と電話番号が表示されます。子機を充電器から取り上げるか、<sup>16再ダイヤル</sup>再ダイヤルを押すと、その電話番号にダイヤルされます (78 ページ)。

<sup>カナ/英</sup>▲を押すと、直前にかけた電話番号が表示されます。子機を充電器から取り上げるか、<sup>16再ダイヤル</sup>再ダイヤルを押すと、その電話番号にダイヤルされます (126 ページ)。

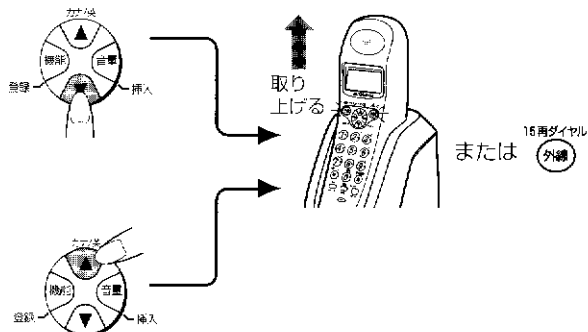

### 呼出し音を「鳴らす／鳴らさない」を選ぶ

- 充電器に置いたまま、(または待受け状態で) <sup>呼び出し音</sup>☑ を 2 秒以上押す  
☑ を押すたびに、呼出し音を「鳴らす／鳴らさない」の設定が切り替わります (39 ページ)。



### 受話音 (相手の声) の大きさを調節する

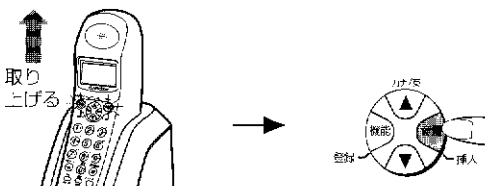

- 子機を取り上げて、<sup>音量</sup>☑ を押す  
☑ を押すたびに、受話口から聞こえる音 (相手の声) が大きくなったり、小さくなったりします (37 ページ)。  
通話中でも、スピーカホン通話中でも操作できます。



# 操作の基本を知っておこう (つづき)

## 設定/登録をする

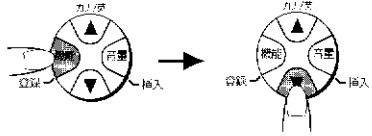
- 充電器に置いたまま、または待受け状態でマルチファンクションボタンの  を押したあと、 または  を押す  
各種の設定・登録メニューが表示されます。

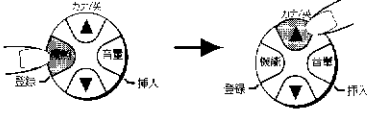
マルチファンクションボタンの押しかた	表示されるメニュー	参照ページ
<p>マルチファンクションボタンの  を繰り返し押すと、メニューは 1 → 2 → … → 10 の順に表示されます。1～5 のメニューが早く見つかります。</p> 	1	デンワチョウ トウロク <span style="float: right;">70</span>
	2	デンワチョウ ヘンコウ*1 <span style="float: right;">85</span>
	3	デンワチョウ クリア <span style="float: right;">86、98、128</span>
	4	デンワチョウ テンソウ <span style="float: right;">74、75</span>
	5	カクニン ダイヤル <span style="float: right;">131</span>
<p>マルチファンクションボタンの  を繰り返し押すと、メニューは 10 → 9 → … → 1 の順に表示されます。10～6 のメニューが早く見つかります。</p> 	6	モーニング セッテイ <span style="float: right;">143</span>
	7	ユウセン ショウ*2 <span style="float: right;">132</span>
	8	ユウセン チャクシン <span style="float: right;">142</span>
	9	リモコン ソウサ*2 <span style="float: right;">33、103、107、108、114、141</span>
	10	MY ボタン トウロク <span style="float: right;">67</span>

\*1「デンワチョウ ヘンコウ」は、電話帳に1件も登録していないときは表示されません。

\*2「ユウセン ショウ」「リモコン ソウサ」は、子機だけで操作できる機能です。



# 通話料金を確認する

001 アクセスをご利用の場合は、かけた電話の通話料金を知ることができます。

## 親機

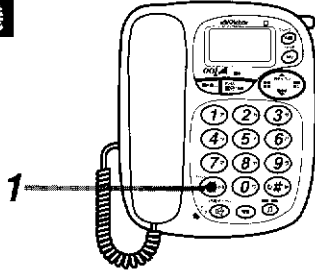

通話が終わったあと

受話器を置いたまま

1 **＊**を押す

・今話した通話料金が音声ガイドで流れ、表示窓に表示されます

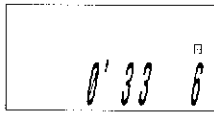

## 子機

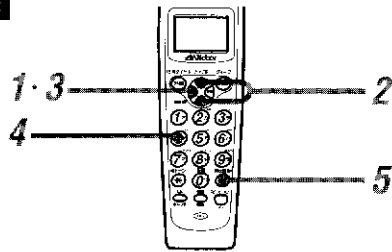

通話が終わったあと

子機を充電器に置いたまま

1 **機**を押す

デノワチョウ トウロク  
ノリ100ケン

2 **カナ/英** または **機** で「リモコン ソウサ」を選ぶ

・ **カナ/英** を押すと、早く見つかります。

リモコン ソウサ

3 **機**を押す

リモコン ソウサ  
ヨクケンサイセイ 1

4 **機**を押す

・今話した通話料金が音声ガイドで流れ、表示窓に表示されます。

80円

5 **機**を押す

・通話中に操作した場合は、通話を続けます。

## お知らせ

- 通話中も料金が表示されるので、通話ごとの料金がわかります。通話をやめて、次の通話をするまでは、料金を知ることができます。
- **料金が表示されない場合**  
下記のように、一般の料金体系とは異なる電話番号を利用したときは、通話料金は表示されません。
  - ・市外局番から始まる場合を含む、1から始まる3ケタの電話番号（104や177など）
  - ・フリーダイヤル（0120など）
  - ・ダイヤルQ2サービス（0990）
  - ・PHS、携帯電話など（070、090など）
  - ・船舶電話（0150、0450、0750など）
  - ・国際電話
  - ・着信短縮ダイヤルサービス（伝言ダイヤル#5100など）
  - ・新電電の番号を直接ダイヤルした場合（0070+03…など）
  - ・その他エンジェルライン（0190）などの特殊ダイヤルサービス

## ご注意

- 通話料金の表示は、およその目安です。通話料金表示に対する異議が生じた場合、当社はその責任を負いかねますので、ご了承ください。
- キャッチホンやトリオホンサービス、ダイヤルインサービスを利用している場合、通話料金が正確でないことがあります。また、ISDN回線に接続した場合、ターミナルアダプターによってはご利用になれないことがあります。

# 時計を合わせる

本機には時計が内蔵されています。時計を今現在の年月日と時刻に合わせておくと、留守中の用件が録音された時刻と曜日がわかります。合わせ直すときも、この操作をしてください。

## 親機

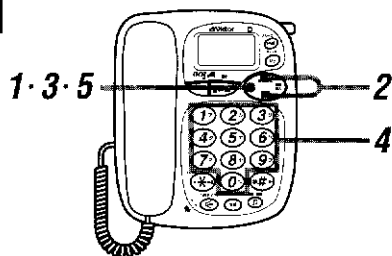

### 受話器を親機を置いたまま

#### 1 (機能登録) を押す

- 子機の電話帳をコピーする前は、F02が表示されます。

F02

#### 2 (電話帳) または (再ダイヤル) で「F14 (時計登録)」を選ぶ

- (再ダイヤル) を押すと、早く見かけます。

F14

#### 3 (機能登録) を押す

- 修正の場合、登録済みの時刻が表示されたあと、年月日の入力ができる状態になります。

#### 4 (1) ~ (0) で、西暦の下2ケタと月日、時刻(24時間制)を入力する

例：1999年のとき (9) (9)

(1) ~ (0) で、月日を入力する

例：9月3日のとき (0) (9) (0) (3)

(1) ~ (0) で、時刻を入力する  
(24時間制)

例：午後7時35分のとき (= 19:35)

9909031935

#### 5 (機能登録) を押す

- 登録した年月日と時刻、曜日が音声で流れ、表示窓に表示されます。

9-03 19:35

### お知らせ

- 時計を合わせると  
電話機を使用していないとき、表示窓に月日と現在時刻が表示されます。
- 時計の精度について  
1か月に約1~2分のズレが生じます。上記の操作をして、時刻を合わせ直してください。
- 2000年以降の設定について  
2000年のときは、手順4の始めに (0) (0) を押します。

# 電話をかける／受ける

本機で電話をかけたり、受けたりするときの基本的な操作です。子機を充電器に置いて利用する場合は、親機から受話器を取り上げる操作と、子機を充電器から取り上げる操作が同じ意味を持つと覚えてください。子機を充電器に置かないで利用する場合、待受け状態（28ページ）の意味と使いかたを理解すると、操作を簡単に覚えることができます。

## この章のもくじ

	ページ
電話をかける .....	36
相手の声の大きさを調節する .....	37
電話を受ける .....	38
呼出し音の大きさを調節する .....	39
呼出し音の種類を変える .....	40
受話器や子機を持たずに話す（スピーカーホン） .....	41
■ 電話をかける（オンフックダイヤル） .....	41
■ 電話を受ける（スピーカーホン） .....	42
■ 子機を持たずに電話を受ける（ノンタッチスピーカーホン） .....	43
通話の相手に待ってもらおう（保留） .....	44
■ 保留メロディーを流す .....	44
■ 保留メロディーの種類を変える .....	45
音声フルガイドについて .....	46

親機は、ダイヤルボタンを押して、電話番号を確認してから受話器を取り上げると、電話がかけられます。(確認ダイヤルといいます)

子機は、充電器に置いてあるとき、ダイヤルボタンを押して、電話番号を確認してから子機を取り上げると、電話がかけられます。

## 親機

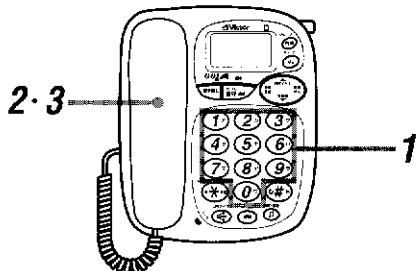

### 1 ①～⑦で電話番号をダイヤルする(確認ダイヤル)

- 電話番号が表示窓に表示されます。ダイヤルボタンのランプが点灯します。

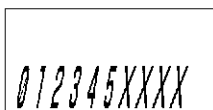

### 2 受話器を取り上げる

- 相手に発信されます。
- 表示窓には、受話器を取り上げてからの時間が表示されます。



### 3 受話器を置く

- 使用した時間が5秒間、表示窓に表示されます。

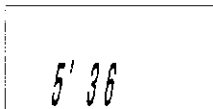

## お知らせ

- 電話番号を押し間違えたときは  
①を押すごとに、1字ずつ取り消すことができます。
- 受話器を取り上げてからダイヤルするとき  
先に受話器を取り上げてからダイヤルする(手順2→1)こともできます。電話番号を間違えたときは、いったん受話器を置いてかけ直してください。
- 留守番に設定されているときは  
上記の方法(確認ダイヤル)では、かけられません。先に受話器を取り上げてからダイヤルします(手順2→1)。

## 子機

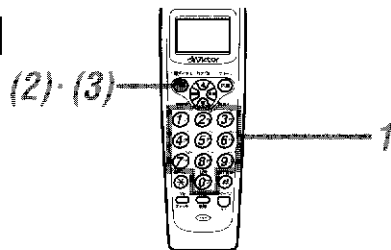

### 1 ①～⑦で電話番号をダイヤルする(確認ダイヤル)

- 電話番号が表示窓に表示されます。ダイヤルボタンのランプが点灯します。

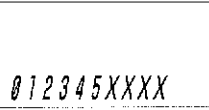

### 2 子機を充電器から取り上げる(待受け状態\*のときは②を押す)

- 外線ボタンのランプが点灯し、相手に発信されます。

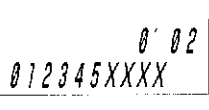

### 3 子機を充電器に置く(または②を押す)

- 使用した時間が5秒間、表示窓に表示されます。

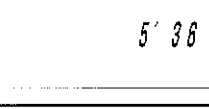

まちう  
\* 待受け状態とは

子機を充電器に置いていなくても、電話をかけたり受けたりできる状態をいいます。

(28 ページ)

## お知らせ

- 電話番号を押し間違えたときは  
②を押すごとに、1字ずつ取り消すことができます。
- 子機で通話しているときは  
親機に子機が使用してから時間が表示されます。
- 確認ダイヤルの設定が解除されているときは  
子機を充電器から取り上げてダイヤルします。

# 相手の声の大きさを調節する



受話口から聞こえる音声が大きすぎるときや小さすぎるときは、音量を調節します。通話中でも、通話していないときでも調節できます。お買い上げ時、音量は親機・子機ともに「標準」に設定されています。

## 親機



### 1 受話器を取り上げる

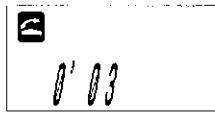

### 2 (音量)を押す

現在の音量が表示されます。



### 3 電話帳 または 再ダイヤル で音量を選ぶ

大きくするときは 再ダイヤル を、小さくするときは 電話帳 を押します。

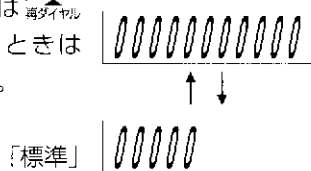

音量の調節が終わったら

### 4 受話器を置く

## 子機

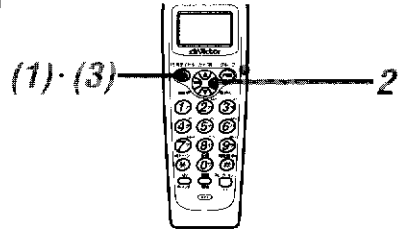

### 1 子機を充電器から取り上げる (待受け状態のときは (音量) を押す)



### 2 (音量) を押す

押すごとに音量が選べます。

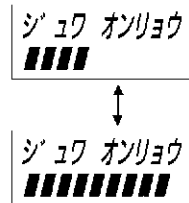

音量の調節が終わったら

### 3 子機を充電器に置く (または (音量) を押す)

表示窓のランプが消えます。

電話をかける  
受ける

### お知らせ

- 通話中に音量を調節するときは通話しながら手順 2、3 の操作をします。
- スピーカーホンの音量を調節するときは手順 1 で (音量) を押し、手順 2 以降の操作をします。5 段階に調節できます。調節が終わったら、手順 4 で (音量) を押します。

### お知らせ

- 通話中に音量を調節するときは通話しながら手順 2 の操作をします。
- スピーカーホンの音量を調節するときは手順 1 で (音量) を押し、手順 2 以降の操作をします。

### ご注意

- スピーカーホンで通話しているとき、周囲の状況やISDNのターミナルアダプターの組み合わせなどによっては、スピーカホンの音量を最大にするとハウリング(「ピー」という音が出る現象)が発生して、スムーズに通話できない場合があります。このようなときは、音量を小さくしてお使いください。

# 電話を受ける

基本

電話がかかってくると、呼出し音が鳴って、表示窓に「<sup>ベル</sup>bELL」\*と表示されます。また、親機はダイヤルボタンが点灯し、子機は外線ボタンとスピーカーホンボタンのランプが点滅します。

## 親機

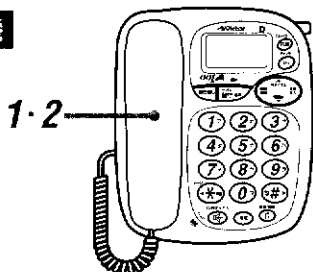

電話がかかってきたら

### 1 受話器を取り上げる



通話が終わったら

### 2 受話器を置く

<sup>ベル</sup>  
\* bELLとは

ナンバー・ディスプレイ契約をしていない場合の着信時に表示されます。

## お知らせ

- 忙しくて手が離せないときは  
受話器を置いたまま話すことができます(スピーカーホン [42](#) ページ)。

## ご注意

- ナンバー・ディスプレイを利用している場合、停電時に電話がかかってくると、親機から6秒間、早い間隔で呼出し音が鳴ります(この間に受話器を取ると、相手とつながりません)。6秒後に通常の呼出し音が鳴ったら電話に出てください。

## 子機

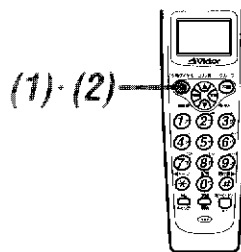

電話がかかってきたら

### 1 子機を充電器から取り上げる

(待受け状態のときは <sup>15秒間</sup> を押す)

- ・ 外線ボタンのランプが点灯します。

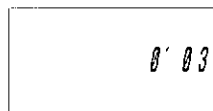

通話が終わったら

### 2 子機を充電器に置く

(または <sup>15秒間</sup> を押す)

- ・ 表示窓のランプが消えます。

## お知らせ

- 留守番中に電話がかかってきたときは  
手順1の操作をすると、「イルスモニター」と表示され受話口から相手の声が聞こえます。これを居留守モニターといいます。相手と話したいときは <sup>15秒間</sup> を押ししてください。
- 忙しくて手が離せないときは  
子機を充電器に置いたまま、または子機に触れずに話すことができます(スピーカーホン [42](#) ページ)(ノンタッチスピーカーホン [43](#) ページ)。

# 呼出し音の大きさを調節する



親機の呼出し音の大きさが大きすぎるときや小さすぎるときは、音量を調節します。子機の呼出し音の大きさは調節できません。親機、子機とも、呼出し音が鳴らないようにすることができます。

お買い上げ時、呼出し音の大きさは「標準」に設定されています。

## 親機



### 受話器を置いたまま

#### 1 音量挿入)を押す

- 現在の呼出し音量が表示され、呼出し音が聞こえます。



#### 2 電話帳 または 再ダイヤル で音量を選ぶ

- 大きくするときは 再ダイヤル を、小さくするときは 電話帳 を押します。
- 「bELL OFF」に設定すると、「解除します」と音声ガイドが流れます。

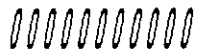

bELL OFF

### 音量の調節が終わったら

- 約5秒で前の表示にもどります。

## 子機

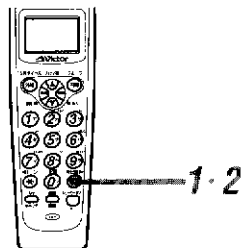

鳴らないようにするには  
充電器に置いたまま、または待受け状態で

#### 1 呼出し) を2秒以上押す

- 「ピー」という音が鳴ります。これで、呼出し音が鳴らないように設定されます。

ベルOFF

ベル OFF

鳴るように戻すときは  
充電器に置いたまま、または待受け状態で

#### 2 呼出し) を2秒以上押す

- 「ピッ」という音が鳴ります。これで、呼出し音が鳴るように戻ります。

ベル ON

電話をかける  
受ける

### お知らせ

- 「bELL OFF」に設定して、電話がかかってきたときは  
外線からかかってきたときは呼出し音が鳴りません。内線からかかってきたときは、呼出し音が鳴ります。
- 親機の呼出し音の種類を変えるときは  
40) ページをご覧ください。

### お知らせ

- 鳴らないように設定されているときは「ベルOFF」と表示されています。
- 「ベルOFF」に設定して、電話がかかってきたときは  
外線からかかってきたときは呼出し音が鳴りません。外線ボタンとスピーカーホンボタンのランプが点滅して知らせます。内線からかかってきたときは、呼出し音が鳴ります。

# 呼出し音の種類を変える

お買い上げ時、呼出し音は親機・子機ともにベル1に設定されています。

## 親機

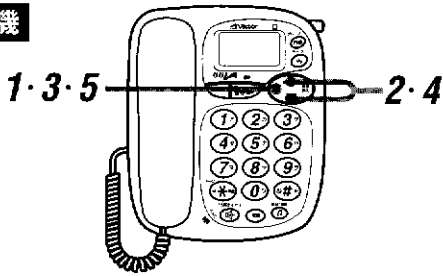

### 受話器を置いたまま

#### 1 (機能登録) を押す

F01

#### 2 電話機 または 再ダイヤル で「F17」(呼出し音切り替え) を選ぶ

再ダイヤルを押すと、早く見かけます。

F17

#### 3 (機能登録) を押す

現在、設定されている呼出し音の種類が表示されます。

bELL-01

#### 4 電話機 または 再ダイヤル で、呼出し音の種類を選ぶ

押すごとに、呼出し音の確認ができます。

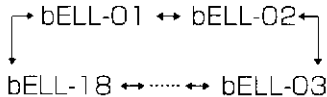

#### 5 (機能登録) を押す

これで、呼出し音の種類が設定されました。選んだ呼出し音が1回流れます。

## お知らせ

### ● 呼出し音の種類について

メロディーは、「あし笛の踊り」～「メヌエット」の10種類があります。[45](#)ページをご覧ください。「誰からボイス」については[94](#)ページを、「誰からメロディー」については[95](#)ページを、「自作メロディー」については[144](#)ページをご覧ください。

### ● 呼出し音の大きさを変えるときは

[39](#)ページをご覧ください。



# 受話器や子機を持たずに話す (スピーカーホン)

基本

忙しくて手が離せないときなど、スピーカーホンボタンを押すと、受話器や子機を持たずに電話をかけたり（オンフックダイヤル）、受けたりすることができます。特に子機では、電話がかかってきて約10秒呼出し音が鳴ると、ボタンを押さなくても自動的につながり、通話することができます（ノンタッチスピーカーホン）。

## 電話をかける (オンフックダイヤル)

親機

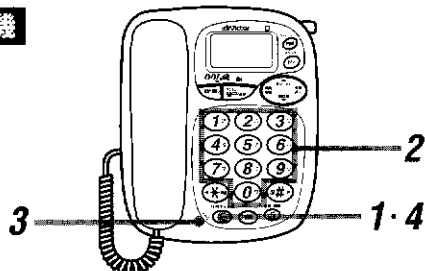

受話器を置いたまま

### 1 <sup>15回ダイヤル</sup> を押す

・「ツーン」という音が鳴り、ダイヤルボタンのランプが点灯します。



0'02

### 2 ①～⑦で電話番号をダイヤルする

・押した数字が表示窓に表示され相手に発信されます。

012345XXXX

相手が出たら

### 3 親機のマイクに向かって話す

通話が終わったら

### 4 <sup>15回ダイヤル</sup> を押す

・使用した時間が5秒間、表示窓に表示されます。

子機

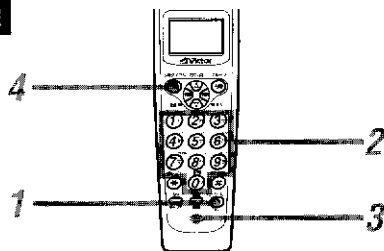

### 1 <sup>スピーカーホン</sup> を押す

・「ツーン」という音が鳴り、外線ボタンとスピーカーホンボタンのランプが点灯します。

0'01

### 2 ①～⑦で電話番号をダイヤルする

・押した数字が表示窓に表示され、相手に発信されます。

0'06  
012345XXXX

相手が出たら

### 3 子機のマイクに向かって話す

通話が終わったら

### 4 <sup>15回ダイヤル</sup> を押す

・使用した時間が5秒間、表示窓に表示されたあと表示窓のランプが消えます。

電話をかける

## お知らせ

### ●留守番に設定されていないときは

手順2→1の順に、電話番号をダイヤルしてから<sup>15回ダイヤル</sup> (子機は<sup>スピーカーホン</sup>) を押して操作することもできます。

### ●受話器や子機を置いたままでは話しにくいときは

手順2のあと、受話器を取り上げて、または子機を充電器から取り上げて話すこともできます。通話が終わったら、手順4で受話器は親機に、子機は充電器に置きます。

## ご注意

●親機や子機の周囲に物を置いたり、ラックの中など響きやすい場所に設置したりすると、ハウリング（「ピー」という音が出る現象）などが発生して、スムーズに会話ができない場合があります。周囲が騒がしいときは、会話が途切れて聞き取りにくくなる場合があります。

# 受話器や子機を持たずに話す（つづき）

## 電話を受ける（スピーカーホン）

### 親機



電話がかかってきたら

### 1 を押す

- 電話がつながり、ダイヤルボタンのランプが点灯します。

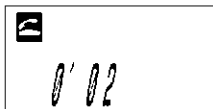

### 2 親機のマイクに向かって話す

- 相手の声はスピーカー（受話器の下）から聞こえます。

通話が終わったら

### 3 を押す

### 子機

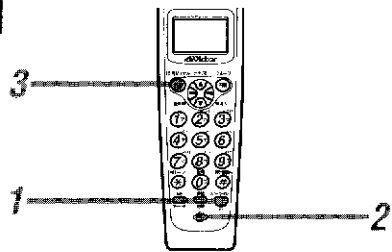

電話がかかってきたら

### 1 を押す

- 電話がつながり、表示窓のランプと外線ボタン、スピーカーホンボタンのランプが点灯します。ダイヤルボタンのランプが点灯します。

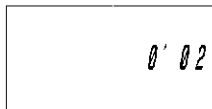

### 2 子機のマイクに向かって話す



- 相手の声はスピーカーから（子機背面）聞こえます。

通話が終わったら



### 3 を押す

- 表示窓のランプが消えます。

### お知らせ

- 相手の声の大きさを調節したいときは  
通話中に  を押し、 または  で「標準 ↔ 大」に調節します。
- 手が空いたときは  
通話中に受話器を取り上げると、受話器で通話することができます。
- スピーカーホンは、声が聞き取りやすいデジタル方式（デジタルスピーカーホン）を採用しています。

### お知らせ

- 相手の声の大きさを調節したいときは  
通話中に  を押し、 で「標準 ↔ 大」に調節できます。
- 手が空いたときは  
子機が充電器に置いてあるときは、子機を取り上げて通話を続けることができます。  
待受け状態のときは、スピーカーホンボタンを押すと、子機を持って通話することができます。

## ■ 子機を持たずに電話を受ける (ノンタッチスピーカーホン)

### 子機

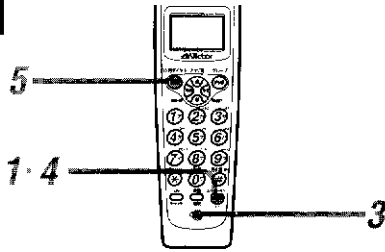

子機を充電器に置いたまま、または待受け状態で

### 1 スピーカーホン を2秒以上押す

- 「ピー」という音が鳴り、ノンタッチスピーカーホンに設定されます。スピーカーホンボタンのランプが点滅します。

スピーカーホン ヨヤク

### 2 呼出し音が約10秒鳴り、自動的につながる

- ナンバー・ディスプレイ契約している場合は、表示窓に相手の電話番号が表示されます。

オート 0' 01

### 3 子機のマイクに向かって話す

- 相手の声はスピーカー（子機背面）から聞こえます。
- 3分間通話できます。通話が3分を超えると「ピー・ピピピピ」という警告音が鳴ります。

3分以上 通話を続けるときは

### 4 スピーカーホン を押す

- 何もしないと、5秒後に切れます。

通話を終わるときは

### 5 15秒ダイヤル を押す

- 通話が終わると、ノンタッチスピーカーホンの設定は解除されます。

2' 11

### お知らせ

- 3分通話しないうちに相手が切ったときは「ツー・ツー…」という音のあと、自動的にこちらも切れます。
- 子機を置いたままでは話しにくいときは子機を充電器から取り上げて話すこともできます。通話が終わったら、子機を充電器に置きます。
- 1時間以上、電話がかかってこないときはノンタッチスピーカーホンの設定は自動で解除され「ユウセン チャクシン」(i42 ページ) になります。

### ご注意

- 子機を増設した場合、増設した子機といっしょにノンタッチスピーカーホンを利用することはできません。ノンタッチスピーカーホンで電話を受けられるのは、いずれか1台の子機に限ります。
- 内線や外線電話をかけると、ノンタッチスピーカーホンの設定は解除されます。

電話をかける  
受ける

# 通話の相手に待ってもらおう (保留)

基本

通話中、相手の方に待ってもらおうときは、保留メロディーを流します。保留メロディーが流れている間、こちらの声は相手には聞こえません。

保留メロディーの種類は11種類(自作の保留メロディー含む)あり、好みに応じて選ぶことができます。ただし、親機、子機で別々の保留メロディーにすることはできません。お買い上げ時、保留メロディーは「H-01(あし笛の踊り)」に設定されています。

## ■ 保留メロディーを流す

親機



通話中に

### 1 保留メロディーを流す

- ・スピーカーから保留メロディーが流れ、表示窓にが点滅表示されます。

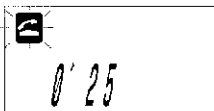

### 2 受話器を置く

- ・受話器を置いて置かなくてもかまいません。
- ・を押したあと、受話器を置いて電話は切れません。

再びお話しするときは

### 3 受話器を取り上げる

(スピーカーホンで通話のときはを押す)

- ・保留メロディーがとまり、通話ができます。
- ・手順2で受話器を置かない場合やスピーカーホンで通話のときは、を押しても通話ができます。

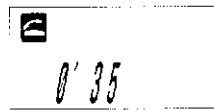

通話が終わったら

### 4 受話器を置く

(スピーカーホンで通話のときはを押す)

子機

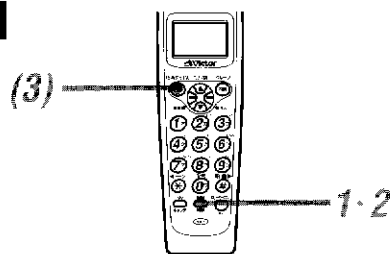

通話中に

### 1 保留メロディーを流す

- ・保留メロディーが流れ、表示窓に「ホリュウ」と点滅表示されます。
- ・外線ボタンが点滅します。
- ・を押したあと、子機を充電器に置いて電話は切れません。充電器に置くと、親機から保留メロディーが流れます。

再びお話しするときは

### 2 保留メロディーを流す

- ・保留メロディーがとまり、通話ができます。
- ・手順1で子機を充電器に置いた場合は、を押さずに子機を取り上げます。

通話が終わったら

### 3 子機を充電器に置く

(またはを押す)

### お知らせ

- 親機で保留中に、子機で電話に出るときは [51](#) ページをご覧ください。

### お知らせ

- 子機で保留中に、親機で電話に出るときは [52](#) ページをご覧ください。

## ■ 保留メロディーの種類を変える

親機

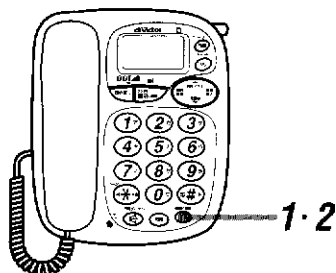

受話器を置いたまま

### 1 保留/削除 を押す

- ・現在、設定されている保留メロディーの種類が表示されます。

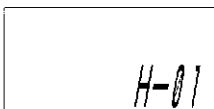

### 2 保留/削除 をくり返し押して保留メロディーの種類を選ぶ

- ・押すごとに、保留メロディー(H-01～11)の確認ができます。新しい保留メロディーが設定されます。

#### ご注意

- 子機で保留メロディーを変えることはできません。
- 親機で保留メロディーを変えると、子機の保留メロディーも同じものになります。

#### お知らせ

##### ● メロディーの種類について

- H-0 1 : あし笛の踊り (チャイコフスキー)
- H-0 2 : アベマリア (グノー)
- H-0 3 : エリーゼのために (ベートーベン)
- H-0 4 : 四季 春 (ヴィヴァルディ)
- H-0 5 : 四季 冬 (ヴィヴァルディ)
- H-0 6 : 主よ人の望の喜びよ (バッハ)
- H-0 7 : 展覧会の絵 (ムソルグスキー)
- H-0 8 : トレパーク (チャイコフスキー)
- H-0 9 : ハンガリー舞曲第5番 (ブラームス)
- H-010 : メヌエット (ビゼー)
- H-011 : 自作メロディー (144 ページ)

# 音声フルガイドについて



この機能は、視覚障害者のためのサポート機能です。各種の操作や設定時に、名前や電話番号などを音声で読み上げてくれます。なお、お買い上げ時はOFF（音声フルガイド解除）になっています。

## ■音声フルガイドを設定する

## ■音声フルガイドを解除する

親機

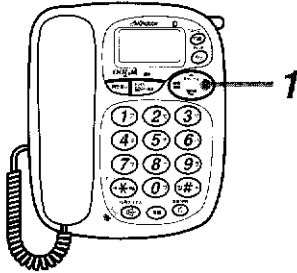

受話器を置いたまま

**1** (音量挿入) を2秒以上押し、「ピー」音が鳴ったら離す

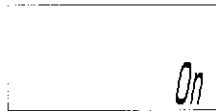
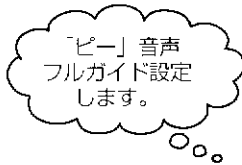

・ 押すごとに「設定 ↔ 解除」が選べます。

親機



受話器を置いたまま

**1** (音量挿入) を2秒以上押し、「ピー」音が鳴ったら離す

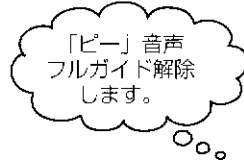

・ 押すごとに「解除 ↔ 設定」が選べます。

●音声フルガイドを設定すると、下記の内容を音声で案内してくれます。

	電話帳の操作のとき	再ダイヤル/着信通知を利用するとき	留守録の用件再生をするとき	おやすみ番の設定(解除)	短縮ダイヤルで電話をかけるとき
音声フルガイド設定 (On) の状態	名前と電話番号の読み上げ	機能名とその順番、発信/着信の日時および名前*と電話番号	通常の留守録再生のほか名前*と電話番号	「おやすみ番設定(解除) します」	短縮ダイヤルに登録してある電話番号の読み上げ
音声フルガイド解除 (OFF) のとき	名前*の読み上げ (電話番号は表示窓に表示されます)		通常の留守録再生 (録音された日時や用件など)	—	—

\*電話帳からダイヤルしたり、電話帳に登録してある相手から着信したときに限ります。

# 親機と子機の連携プレー

親機と子機で内線通話ができます。また、親機（または子機）が外線と通話中に、その通話を子機（または親機）に回したり、その通話に子機（または親機）が参加して3名で通話したりすることができます。

## この章のもくじ

	ページ
<b>親機と子機で話す(内線通話)</b> .....	<b>48</b>
■ 親機から子機を呼出して話す .....	48
■ 子機から親機を呼出して話す .....	49
■ 内線通話中に電話がかかってきたら .....	50
<b>保留した電話を親機や子機にまわす(保留転送)</b> ....	<b>51</b>
■ 親機から子機にまわす .....	51
■ 子機から親機にまわす .....	52
<b>近くの親機や子機に電話をまわす(簡単転送)</b> .....	<b>53</b>
■ 親機から子機にまわす .....	53
■ 子機から親機にまわす .....	54
■ 簡単転送のモードを解除する(秘話機能の設定) .....	55
<b>離れた親機や子機に電話をまわす(外線転送)</b> .....	<b>56</b>
■ 親機から子機にまわす .....	56
■ 子機から親機にまわす .....	57
<b>通話に、近くの親機や子機も参加する(簡単三者通話)</b> ..	<b>58</b>
■ 親機で通話中に子機が参加する .....	58
■ 子機で通話中に親機が参加する .....	59
<b>通話に、離れた親機や子機も参加する(三者通話)</b> ...	<b>60</b>
■ 親機で通話中に子機が参加する .....	60
■ 子機で通話中に親機が参加する .....	61
<b>別売りの子機を増設する</b> .....	<b>62</b>
■ 子機を増設するとできること .....	62
■ 増設できる子機 .....	62
■ 子機が複数台登録されているときの内線操作 .....	63
<b>子機から子機へメッセージを伝える (子機間メッセージ転送)</b> .....	<b>64</b>

# 親機と子機で話す (内線通話)

親機から子機を呼出したり、子機から親機を呼出したりして、話すことができます。これを内線通話といいます。NTTの電話回線は使わず、家庭内で通話するため、電話料金はかかりません。

## ■ 親機から子機を呼出して話す

### 親機

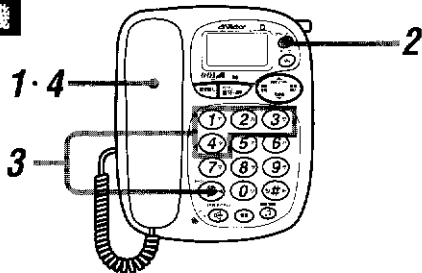

**1** 受話器を取り上げる

**2** グループ **内線** を押す

**3** 呼出す子機の内線番号を押す

- ・ダイヤルボタンのいずれかを押しします。
- ①：子機 1      ④：子機 4
- ②：子機 2      \*：すべての子機
- ③：子機 3      (子機 1 のとき)

- ・外線の呼出し音とは異なる、「ピロピロ…」という音が鳴ります。
- ・子機が出たら、お話ができます。



内線通話をやめるときは

**4** 受話器を置く

### 子機

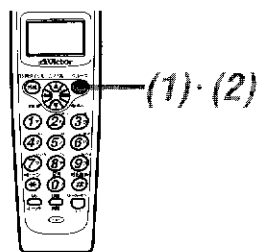

「ピロピロ…」という呼出し音が鳴ったら

**1** 子機を充電器から取り上げる  
(待受け状態のときは グループ を押す)

- ・親機とお話をします。

ナイセン

内線通話をやめるときは

**2** 子機を充電器に置く  
(または グループ を押す)

### お知らせ

- 子機が 1 台のみのときは手順 3 は必要ありません。グループ 内線 を押すだけで、子機が呼出せます。



## ■ 子機から親機を呼出して話す

### 子機

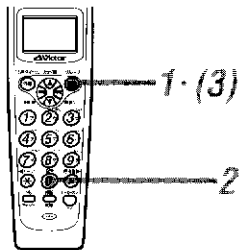

子機を充電器に置いたまま

### 1 グループ内線を押す

子機が複数台あるとき

### 2 親機の内線番号①を押す

外線の呼出し音とは異なる、「ピロピロ…」という音が鳴ります。

ナイセン ヨビダシ

- ・子機を充電器から取り上げ、親機が出たら、お話ができます。
- ・子機を充電器に置いたままスピーカーホンで内線通話することもできます。

内線通話をやめるときは

### 3 子機を充電器に置く

(またはグループを押す)

- ・スピーカーホンのときはグループを押します。

### 親機

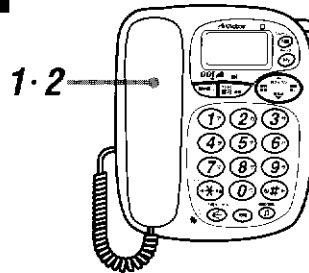

「ピロピロ…」という呼出し音が鳴ったら

### 1 受話器を取り上げる

- ・子機とお話をします。(子機1のとき)
- ・グループを押すとスピーカーホンで内線通話することもできる。

-/-

内線通話をやめるときは

### 2 受話器を置く

- ・スピーカーホンのときはグループを押します。

親機と子機の  
連携プレー

### お知らせ

- 子機が1台のみのときは手順2は必要ありません。グループを押すだけで親機が呼出せます。

# 親機と子機で話す (内線通話) (つづき)

内線通話中に電話がかかってくると、内線通話が切れて、外線の出出し音が鳴ります。

## ■ 内線通話中に電話がかかってきたら

### 親機



内線通話が切れて、外線の出出し音が鳴ったら

### 1 受話器を置く

・ 外線の出出し音は鳴り続けます。

### 2 受話器を取り上げる

・ 外線の人と通話できます。

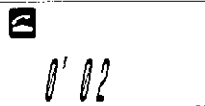

通話が終わったら

### 3 受話器を置く

### 子機



1・(2)

内線通話が切れて、外線の出出し音が鳴ったら

### 1 <sup>15秒ダイヤル</sup> 外線 を押す

・ 外線の人と通話できます。

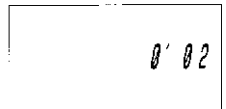

通話が終わったら

### 2 子機を充電器に置く

(または <sup>15秒ダイヤル</sup> 外線 を押す)

### お知らせ

- スピーカーホンで内線通話しているときは、スピーカーホンで内線通話中に外線から電話がかかってきたときは、受話器を取り上げて通話してください。

# 保留した電話を親機や子機にまわす (保留転送)



親機で保留した外線との通話を、子機にまわしてお話することができます。また、子機で保留した外線との通話を、親機にまわしてお話することもできます。

## ■ 親機から子機にまわす

### 親機



#### 親機で通話中のとき

### 1 を押す

- 保留メロディーが流れます。



### 2 受話器を置く

- 保留中に受話器を置いても、電話は切れません。



### 3 子機のところへ行く

- 子機の手順 1へ進みます。

### 子機

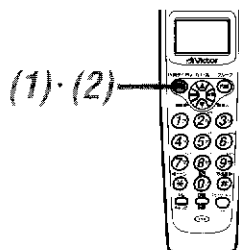

#### 親機で保留中のとき

### 1 子機を充電器から取り上げる (待受け状態のときは を押す)

- 保留が自動的に解除され、外線の人とお話ができます。



#### 通話が終わったら

### 2 子機を充電器に置く (または を押す)

親機と子機の  
連携プレー

### お知らせ

- スピーカーホンでお話するときは  
手順 1で を押します。

# 保留した電話を親機や子機にまわす (保留転送) (つづき)

## ■ 子機から親機にまわす

### 子機

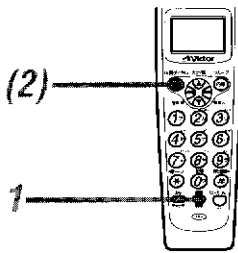

#### 子機で通話中のとき

### 1 を押す

- ・保留メロディーが流れます。

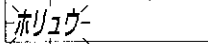

### 2 子機を充電器に置く (または を押す)

- ・保留中に充電器に置いたり  を押し続けても、電話は切れません。



### 3 親機のところへ行く

- ・親機の手順 1へ進みます。

### 親機

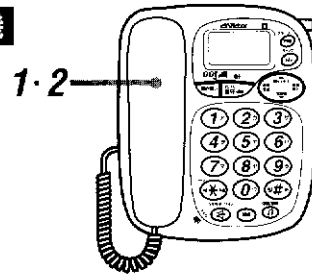

#### 子機で保留中のとき

### 1 受話器を取り上げる

- ・保留が自動的に解除され、外線の人とお話ができます。

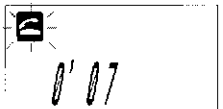

#### 通話が終わったら

### 2 受話器を置く

### お知らせ

- スピーカーホンでお話するときは  
手順 1で  を押します。

# 近くの親機や子機に電話をまわす (簡単転送)



外線の人との通話を、保留などのボタン操作をせずに子機 (または親機) にまわすことができます。親機と子機が近くにあるときに便利な方法です。お買い上げ時は、簡単転送モードが設定されています。

## ■ 親機から子機にまわす

**親機**



**親機で通話中に**

**1 電話をまわすことを伝え、子機を取り上げてもらう**

〇〇さんから電話よ。そっちでとってね。

0' 30

**2 受話器を置く**

・子機と外線で、お話ができます。

**「ピロピロ…」という音が鳴ったら**

**子機**



(1)・(3)

**親機が外線と通話中に**

**1 子機を充電器から取り上げる**  
(待受け状態のときは  を押す)

・「ピロピロ…」という音が鳴ります。

0' 40

**親機が受話器を置いたら**

**2 外線と通話する**

・子機と外線で、お話ができます。

0' 50

**通話が終わったら**

**3 子機を充電器に置く**  
(または  を押す)

親機と子機の連携プレー

### お知らせ

- 「ピロピロ…」という音について  
親機で通話しているとき、子機を取り上げると「ピロピロ…」という音が鳴ります。親機の通話を、子機で聞くことができます。これは、簡単転送モードが設定されているためです。簡単転送のモードを解除すると、親機の通話を子機で聞くことができなくなります (秘話機能)。

### ご注意

- スピーカーホンで通話しているときは、簡単転送はできません。

# 近くの親機や子機に電話をまわす (簡単転送) (つづき)

## ■ 子機から親機にまわす

### 子機

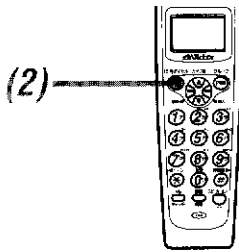

子機で通話中に

- 1 電話をまわすことを伝え、受話器を取り上げてもらう

0'02

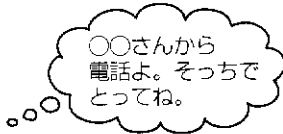

「ピロピロ…」という音が鳴ったら

- 2 子機を充電器に置く

(または  を押す)

- ・親機と外線で、お話ができます。

0'04

### 親機

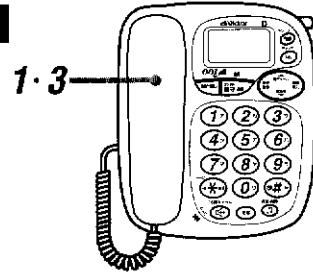

子機が外線と通話中に

- 1 受話器を取り上げる

- ・「ピロピロ…」という音が鳴ります。

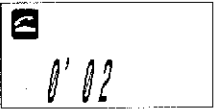

子機が切ったら

- 2 外線と通話する

- ・親機と外線で、お話ができます。



通話が終わったら

- 3 受話器を置く

### お知らせ

- 「ピロピロ…」という音について  
子機で通話しているとき、受話器を取り上げると「ピロピロ…」という音が鳴ります。子機の通話を、親機で聞くことができます。これは、簡単転送モードが設定されているためです。簡単転送モードを解除すると、子機の通話を親機で聞くことができなくなります (秘話機能)。

## ■ 簡単転送のモードを解除する（秘話機能の設定）

親機

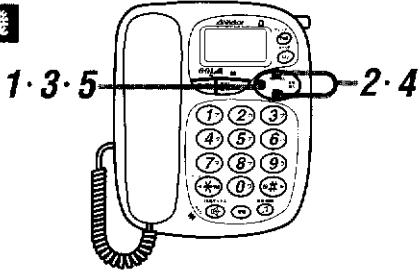

受話器を置いたまま

**1** (機能登録) を押す

F01

**2** <sup>電話帳</sup> または <sup>再ダイヤル</sup> で「F08（簡単転送）」を選ぶ

・ <sup>電話帳</sup> を押すと、早く見つかります。

F08

**3** (機能登録) を押す

・ 現在の設定内容が表示されます。

On

**4** <sup>電話帳</sup> または <sup>再ダイヤル</sup> で「OFF」を選ぶ

・ 押すごとに、音声で確認できます。

On ←→ OFF

**5** (機能登録) を押す

・ 「ピー」音が鳴って、簡単転送のモードが解除されました。

親機と子機の  
連携プレー

### お知らせ

- 簡単転送のモードを解除すると  
簡単転送で電話をまわすことができません。  
また、親機で通話中に子機を取り上げると「ピッピッ」という音が鳴ります。親機の通話は聞こえません。子機で通話中に受話器を取り上げても、子機の通話は聞こえません（秘話機能）。

# 離れた親機や子機に電話をまわす (外線転送)



外線の人と通話中に、内線で呼出してから、外線の人との通話を転送することができます。親機と子機が離れているときに便利な方法です。

## ■ 親機から子機にまわす

### 親機

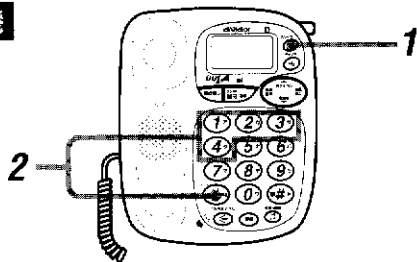

親機で通話中に

### 1 グループ内線を押す

・外線の人には保留メロディーが流れます。

子機が複数台あるとき

### 2 呼出す子機の内線番号を押す

・ダイヤルボタンのいずれかを押します。

- ① : 子機 1      ④ : 子機 4
- ② : 子機 2      \* : すべての子機
- ③ : 子機 3      (子機 1 のとき)

・「ピロピロ…」という音が鳴り、子機を呼出します。

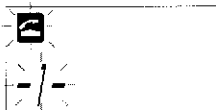

子機が出たら

### 3 電話をまわすことを伝え、受話器を置く

・子機と外線で、お話ができます。

### 子機

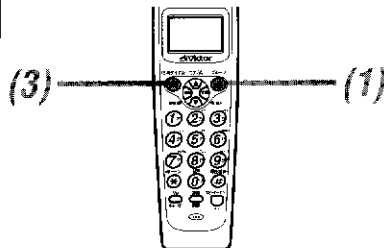

「ピロピロ…」という呼出し音が鳴ったら

### 1 子機を充電器から取り上げる (待受け状態のときは 待受け を押す)

・親機とお話をします。

ナイセン

親機が受話器を置いたら

### 2 外線と通話する

・子機と外線で、お話ができます。

通話が終わったら

### 3 子機を充電器に置く (または 待受け を押す)

### お知らせ

- 子機の人が出ないときは  
もう一度 グループ内線を押すと、親機と外線でお話ができます。
- 子機が 1 台のみのときは  
手順 2 は必要ありません。 グループ内線を押すだけで、子機が呼出せます。



## ■ 子機から親機にまわす

### 子機

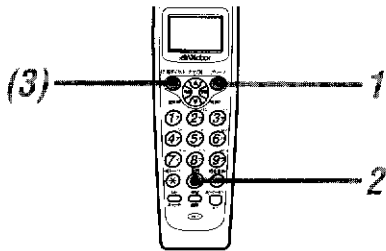

子機で通話中に

### 1 グループ内線を押す

・外線の人には保留メロディーが流れます。

子機が複数台あるとき

### 2 親機の内線番号①を押す

・「ピロピロ…」という音が鳴り、親機を呼出します。

ナイセン ヨビダシ

親機が出たら

### 3 電話をまわすことを伝え、子機を充電器に置く (または②を押す)

・親機と外線で、お話ができます。

0'02

### 親機

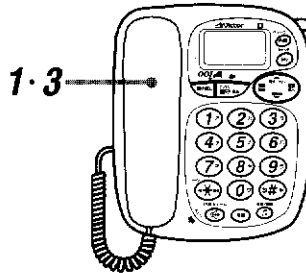

「ピロピロ…」という呼出し音が鳴ったら

### 1 受話器を取り上げる

(子機1のとき)

・子機とお話をします。

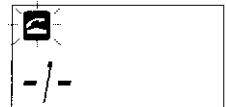

子機が切ったら

### 2 外線と通話する

・親機と外線で、お話ができます。

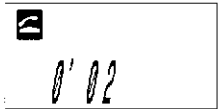

通話が終わったら

### 3 受話器を置く

親機と子機の  
連携フロー

### お知らせ

- 親機の人が出ないときは  
もう一度①を押すと、子機と外線でお話ができます。
- 子機が1台のみのときは  
手順2は必要ありません。②を押すだけで、親機が呼出せます。

# 通話に、近くの親機や子機も参加する（簡単三者通話）



外線の人と通話中に、親機または子機を口頭で呼出し、3人でお話することができます。親機と子機が近くにあるときに便利な方法です。

## ■ 親機で通話中に子機が参加する

### 親機



親機で通話中に

- 1 3人で話すことを伝え、子機を取り上げてもらう

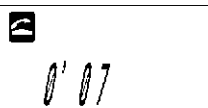

〇〇さんから電話よ。3人で、いっしょに話そう。  
相手にも聞こえます。

「ピロピロ…」という音が鳴ったら

- 2 3人で話す  
・親機、外線、子機の3人で、お話ができます。



通話が終わったら

- 3 受話器を置く

### 子機

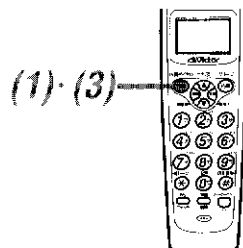

(1)・(3)

親機が外線と通話中に

- 1 子機を充電器から取り上げる  
(待受け状態のときは を押す)

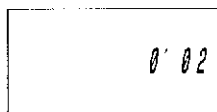

「ピロピロ…」という音が鳴ったら

- 2 3人で話す  
・親機、外線、子機の3人で、お話ができます。



通話が終わったら

- 3 子機を充電器に置く  
(または を押す)

### 注意

- ・スピーカーホンで通話しているときは、簡単三者通話はできません。

### お知らせ

- 「ピロピロ…」という音について  
親機で通話しているとき、子機を取り上げると「ピロピロ…」という音が鳴ります。親機の通話を、子機で聞くことができます。これは、簡単転送のモードが設定されているためです。簡単転送のモードを解除すると、親機の通話を子機で聞くことができなくなります（秘話機能）。

## ■ 子機で通話中に親機が参加する

### 子機

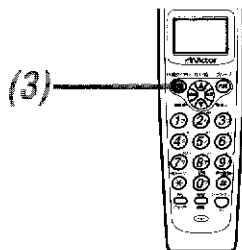

子機で通話中に

- 1 3人で話すことを伝え、受話器を取り上げてもらう

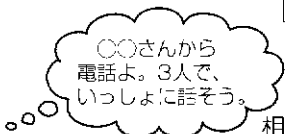

相手にも聞こえます。

「ピロピロ…」という音が鳴ったら

- 2 3人で話す

・親機、外線、子機の3人でお話ができます。



通話が終わったら

- 3 子機を充電器に置く  
(または を押す)

### 親機

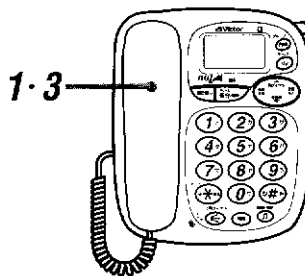

子機が外線と通話中に

- 1 受話器を取り上げる

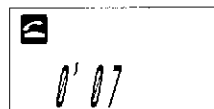

「ピロピロ…」という音が鳴ったら

- 2 3人で話す

・親機、外線、子機の3人でお話ができます。



通話が終わったら

- 3 受話器を置く

親機と子機の  
連携プレー

### お知らせ

- 「ピロピロ…」という音について  
子機で通話しているとき、受話器を取り上げると「ピロピロ…」という音が鳴ります。子機の通話を、親機で聞くことができます。これは、簡単転送のモードが設定されているためです。簡単転送のモードを解除すると、子機の通話を親機で聞くことができなくなります（秘話機能）。

# 通話に、離れた親機や子機も参加する (三者通話)

外線の人と通話中に、子機または親機を内線で呼出し、3人でお話することができます。親機と子機が離れているときに便利な方法です。

## ■ 親機で通話中に子機が参加する

**親機**



**親機で通話中に**

**1** **グループ内線**を押す

- ・外線の人には保留メロディーが流れます。

**子機が複数台あるとき**

**2** 呼出す子機の内線番号を押す

- ・ダイヤルボタンのいずれかを押します。

①：子機 1      ④：子機 4  
 ②：子機 2      \*：すべての子機  
 ③：子機 3

・「ピロピロ…」という音が (子機 1 のとき)



**子機が出たら**

**3** 3人で話すことを伝える

- ・親機と子機で内線通話します。



**4** **保留解除**を押す

- ・外線の保留が解除され、親機と外線と子機の3人で、お話ができます。

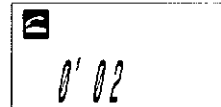

**通話が終わったら**

**5** 受話器を置く

**子機**

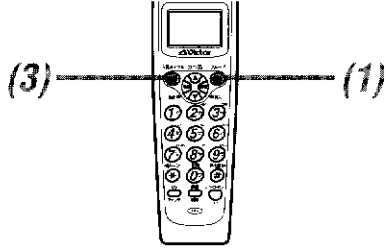

**「ピロピロ…」という呼出し音が鳴ったら**

**1** 子機を充電器から取り上げる (待受け状態のときは<sup>充電</sup>を押す)

- ・子機と親機で内線通話します。

**相手が出たら**

**2** 3人で話す

- ・子機と外線と親機の3人で、お話ができます。

**通話が終わったら**

**3** 子機を充電器に置く (または<sup>充電</sup>を押す)

**お知らせ**

- 子機の人が出ないときはもう一度<sup>充電</sup>を押すと、親機と外線の2人でお話ができます。
- 子機が1台のみのときは手順2は必要ありません。<sup>充電</sup>を押すだけで、子機が呼出せます。

## ■ 子機で通話中に親機が参加する

### 子機

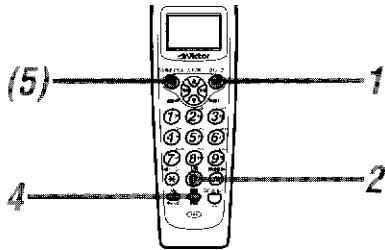

#### 子機で通話中に

### 1 を押す

・外線の人には保留メロディーが流れます。

### 2 親機の内線番号 を押す

・「ピロピロ…」という音が鳴り、親機を呼出します。

0' 06  
ナイセン ヨビダシ

#### 親機が出たら

### 3 3人で話すことを伝える

・子機と親機で内線通話します。

0' 10  
ナイセン

### 4 を押す

・外線の保留が解除され、子機と外線と親機の3人でお話ができます。

0' 15

#### 通話が終わったら

### 5 子機を充電器に置く (または を押す)

### 親機

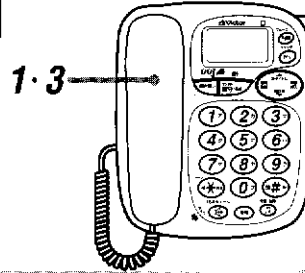

#### 「ピロピロ…」という呼び出し音が鳴ったら

### 1 受話器を取り上げる

(子機1のとき)

・親機と子機で内線通話します。

0' 00  
-/-

#### 相手が出たら

### 2 3人で話す

・親機と外線と子機の3人で、お話ができます。

0' 15

#### 通話が終わったら

### 3 受話器を置く

親機と子機の  
連携プレー

### お知らせ

- 親機の人が出ないときは  
もう一度 を押すと、子機と外線の2人でお話ができます。
- 子機が1台のみのときは  
手順2は必要ありません。 を押すだけで親機が呼出せます。

# 別売りの子機を増設する

## ■ 子機を増設するとできること

子機を増設すると、次のようなことができます。

- ・子機から子機に電話を転送（子機間メッセージ転送）することができます。（64ページ）
- ・親機から子機を指定して、内線通話ができます。（63ページ）

## ■ 増設できる子機

### ● 型名

TN-C31-S（TN-NX312、TN-NX313、TN-T300、TN-NS3、TN-T330の専用子機です）

### ● 台数

TN-NX312、TN-T300、TN-NS3、TN-T330の場合：3台まで増設できます。子機2～子機4になります。

TN-NX313の場合

：2台まで増設できます。子機3～子機4になります。

### ● お買い求めになる場合は

本機をお買い上げの販売店でお求めください。

### ● お使いになる前に

増設子機と親機に対し、識別番号(IDコード)を登録する必要があります。詳しくは、お買い上げの販売店にお問い合わせください。

### ● 使いかたは

本機の取扱説明書と増設子機の取扱説明書をご覧ください。

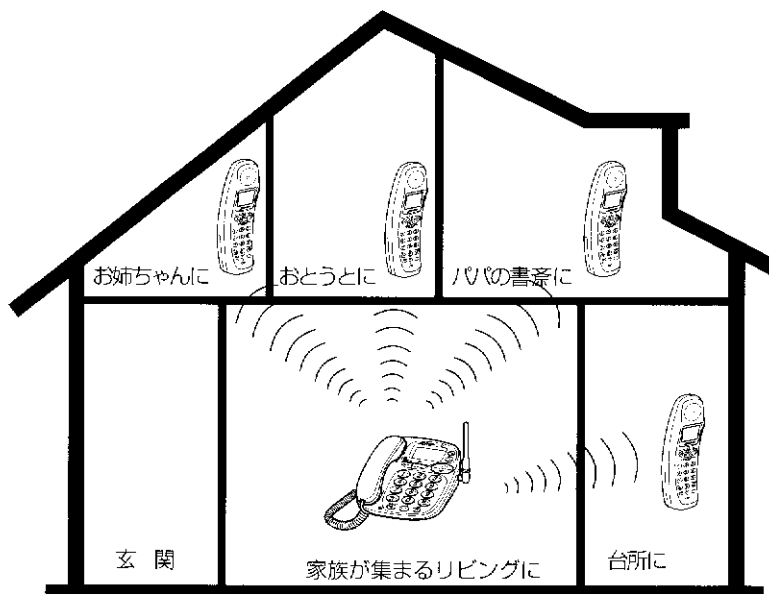



## ■ 子機が複数台登録されているときの内線操作

子機が増設されている場合、内線通話 (48)、49 ページ)、外線転送 (56)、57 ページ)、三者通話 (60)、61 ページ) の操作が少し異なります。

### ● 子機から親機への内線操作





親機の内線番号は「0」です。

		操 作	
内 線 通 話	待受け状態で	グループ内線 → 20秒以内 → 記号0	・呼出し音が鳴ったら ↑ 内線通話 (用件を話す)
外 線 転 送	外の人と通話中に	グループ内線 → 20秒以内 → 記号0	・呼出し音が鳴ったら ↑ 電話をまわすことを伝える → 
三 者 通 話	外の人と通話中に	グループ内線 → 20秒以内 → 記号0	・呼出し音が鳴ったら ↑ 3人で話すことを伝える →  保留/削除 3人で話せます

親機と子機の  
連携プレー

### ● 親機から子機への内線操作

子機の内線番号は「1」～「4」です。

		操 作	
内 線 通 話		グループ内線 → 60秒以内 → ① ② ③ ④ または * → 	・呼出し音が鳴ったら ↑ 内線通話 (用件を話す)
外 線 転 送	外の人と通話中に	グループ内線 → 60秒以内 → ① ② ③ ④ または * → 	・呼出し音が鳴ったら ↑ 電話をまわすことを伝える → 
三 者 通 話	外の人と通話中に	グループ内線 → 60秒以内 → ① ② ③ ④ または * → 	・呼出し音が鳴ったら ↑ 3人で話すことを伝える →  保留/削除 3人で話せます

# 子機から子機へメッセージを伝える (子機間メッセージ転送) 応用

内線で呼出してメッセージを伝えてから、外線の人との通話をまわすことができます (子機間メッセージ転送)。子機同士が離れているときに便利な方法です。

例：子機 1 から子機 2 に外線をまわす

**子機 1**

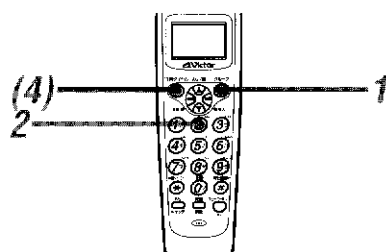

子機 1 で外線と通話中に

- 1 **グループ** (内線) を押す  
表示窓に、呼出せる電話機の内線番号が点滅します。  
0'06  
20\*
- 2 **②** (呼出す子機の内線番号) を押す  
「ピロピロ…」という音が鳴り、子機 2 を呼出します。  
外線の人には保留メロディーが流れます。  
0'18  
ナイセン ヨビダシ

子機 2 が出たら

- 3 電話をまわすことを伝える (20 秒以内)  
一方的に伝えるだけで、子機 2 との会話はできません。  
(子機間メッセージ転送)  
0'13  
ナイセン

〇〇さんから電話よ。そっちでとってね。

- 4 子機 1 を充電器に置く (または **グループ** (内線) を押す)  
子機 2 と外線でお話ができます。

**子機 2**

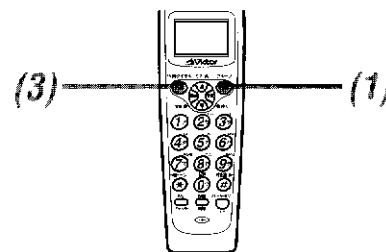

「ピロピロ…」という呼出し音が鳴ったら

- 1 子機 2 を充電器から取り上げる (待受け状態のときは **グループ** (内線) を押す)  
子機 1 からのメッセージを聞きます。子機 2 からお話することはできません。  
ナイセン

子機 1 を充電器に置いたら

- 2 外線と通話する  
子機 2 と外線で、お話ができます。  
0'06

通話が終わったら

- 3 子機 2 を充電器に置く (または **グループ** (内線) を押す)

**ご注意**

- メッセージは、相互に会話するのではなく、一方的に伝えるだけです (最長 20 秒間)。

**お知らせ**

- 子機 2 の人が出ないときはもう一度 **グループ** (内線) を押すと、子機 1 と外線でお話ができます。



# Myボタンとらくらく電話帳の使いかた

Myボタンには、自分で電話番号を登録することができます。よく使う電話番号を登録すると、ワンタッチダイヤルとして利用できます。

らくらく電話帳は、親機と子機に別々にあります。親機は200件分、子機は100件分の名前と電話番号を、4組までのグループに分けて登録することができます。親機は、子機の電話帳をコピーすることで登録するため、先に子機の電話帳の登録をしてください。親機だけに登録するときは、短縮ダイヤル(134ページ)をご利用ください。

## この章のもくじ

	ページ
<b>Myボタンの使いかた</b> .....	<b>66</b>
■ Myボタンで「184」を使って電話をかける .....	<b>66</b>
■ Myボタンに「184」以外の電話番号を登録する .....	<b>67</b>
<b>電話帳の使いかた</b> .....	<b>68</b>
■ 電話帳に登録すると、電話をかけるときに便利 .....	<b>68</b>
■ 電話帳とナンバー・ディスプレイを組み合わせると、 電話を受けるときに便利 .....	<b>69</b>
<b>電話帳の登録</b> .....	<b>70</b>
■ 電話帳に登録する(ナンバー・ディスプレイを利用しない場合) .....	<b>70</b>
■ 電話帳に登録する(ナンバー・ディスプレイを利用する場合) .....	<b>71</b>
■ 文字の入力のしかた(子機のみ) .....	<b>72</b>
■ 文字の修正のしかた(子機のみ) .....	<b>73</b>
<b>子機の電話帳を親機にコピーする(電話帳転送)</b> .....	<b>74</b>
■ 電話帳をすべてコピーする(一斉転送) .....	<b>74</b>
■ 電話帳を1件ずつコピーする(個別転送) .....	<b>75</b>
<b>親機の電話帳を子機にコピーする(電話帳転送)</b> .....	<b>76</b>
■ 電話帳をすべてコピーする(一斉転送) .....	<b>76</b>
■ 電話帳を1件ずつコピーする(個別転送) .....	<b>77</b>
<b>電話帳から電話をかける</b> .....	<b>78</b>
■ マルチファンクションボタンで探して電話をかける .....	<b>78</b>
■ グループで探して電話をかける .....	<b>79</b>
■ 名前で探して電話をかける .....	<b>80</b>
<b>電話帳の内容の確認</b> .....	<b>82</b>
<b>電話帳の変更/削除</b> .....	<b>83</b>
■ 親機の電話帳を変更する .....	<b>83</b>
■ 子機の電話帳を変更する .....	<b>85</b>
■ 電話帳の内容を削除する .....	<b>86</b>
■ 同じ名前で別の電話番号を登録する(子機のみ) .....	<b>87</b>
■ 同じ電話番号を別の名前で登録する(子機のみ) .....	<b>88</b>

# My ボタンの使いかた

お買い上げ時、<sup>チャット</sup>My と <sup>マイ</sup>My には「184」の番号が登録されていますが、これ以外の電話番号を登録することもできます。よく使う電話番号を登録すると、ワンタッチダイヤルとして利用できます。

## ■ My ボタンで「184」を使って電話をかける

**親機**

受話器を置いたまま

**1** <sup>チャット</sup>My を押す

184

**2** 音響挿入) を押す

- ポーズ(間)が入力されます。

184P

**3** ①<sup>ア</sup>～⑦<sup>フ</sup>で相手の電話番号をダイヤルする

- <sup>電話帳</sup>または <sup>再ダイヤル</sup> を押して、電話帳から選んでもかまいません。

**4** 受話器を取り上げる

通話が終わったら

**5** 受話器を置く

**子機**

子機を充電器に置いたまま

**1** <sup>マイ</sup>My を押す

(待受け状態のときも <sup>マイ</sup>My を押す)

184

**2** <sup>音響挿入</sup> を押す

- ポーズ(間)が入力されます。

184P

**3** ①<sup>ア</sup>～⑦<sup>フ</sup>で相手の電話番号をダイヤルする

- <sup>電話帳</sup>または <sup>再ダイヤル</sup> を押して、電話帳から選んでもかまいません。

**4** 子機を充電器から取り上げる

(待受け状態で操作したときは <sup>マイ</sup>My を押す)

通話が終わったら

**5** 子機を充電器に置く

(または <sup>マイ</sup>My を押す)

### お知らせ

- 「184」の代わりによく使う電話番号を登録済みのときは手順3の操作は必要ありません。

### お知らせ

- 確認ダイヤルの設定を解除しているときは子機の <sup>マイ</sup>My ボタンは機能しません。

# ■ My ボタンに「184」以外の電話番号を登録する

## 親機

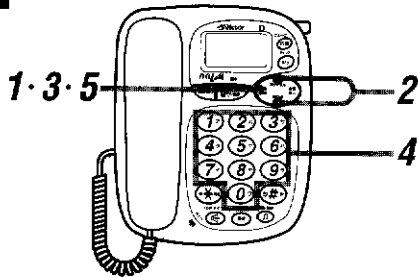

受話器を置いたまま

**1** (機能登録) を押す

F01

**2** <sup>電話帳</sup> または <sup>再ダイヤル</sup> で「F22 (My ボタン登録)」を選ぶ

・ <sup>電話帳</sup> を押すと、早く見つかります。

F22

**3** (機能登録) を押す

・ 表示窓に、登録されている番号が表示されます。

184

**4** ①～⑦で、登録する電話番号を入力する (16ケタまで)

・ よく使う電話番号を登録します。

012345XXXX

**5** (機能登録) を押す

・ 「ピー」音が鳴って <sup>再ダイヤル</sup> (My) によく使う電話番号が登録されます。

## 子機

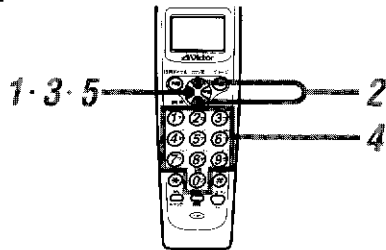

子機を充電器に置いたまま

**1** (機能登録) を押す

デンワチョウ トウロク  
ノリ 85ケン

**2** <sup>カナ/英</sup> <sup>再ダイヤル</sup> または <sup>再ダイヤル</sup> で「MY ボタン トウロク」を選ぶ

・ <sup>再ダイヤル</sup> を押すと、早く見つかります。

MYボ タン トウロク

**3** (機能登録) を押す

・ 表示窓に、登録されている番号が表示されます。

MYボ タン  
パングウノトウロク

**4** ①～⑦で、登録する電話番号を入力する (16ケタまで)

・ よく使う電話番号を登録します。

MYボ タン  
012345XXXX

**5** (機能登録) を押す

・ <sup>再ダイヤル</sup> (My) によく使う電話番号が登録されます。

トウロクシマシタ

My ボタンに  
よく使う  
電話番号を  
登録する

### お知らせ

- 184 や 186 に続けてよく使う電話番号を登録するときは  
184 や 186 の次に <sup>音響</sup> (子機は <sup>音響</sup>) を押して  
ポーズ (間) を入れてください。

# 電話帳の使いかた

## ■ 電話帳に登録すると、電話をかけるときに便利

電話帳に登録した人に電話をかけるとき、次の3種類の方法があります。

### ● 50音順に表示して探し、電話をかける

**親機**

マルチファンクションボタンの を押します (78 ページ)。

・ 音声で名前を読み上げ、電話番号を表示します。

**子機**

マルチファンクションボタンの を押します (78 ページ)。

### ● グループ別に探して、電話をかける

電話帳に登録するとき、グループを選んでおく必要があります。

例：♥…親しい友人 ◆…家族、親せき ◆…会社関係 ◆…公共施設

**親機**

グループを選んでから、 または を押します (79 ページ)。

**子機**

グループを選んでから、 または を押します (79 ページ)。

### ● 名前の最初の文字で探して、電話をかける

**親機**

名前の最初の文字を入力してから、 または を押します (80 ページ)。

音色で名前を読み上げます。

**子機**

名前の最初の文字を入力してから、 または を押します (81 ページ)。

## ■ 電話帳とナンバー・ディスプレイを組み合わせると、電話を受けるときに便利

ナンバー・ディスプレイ\*を利用すると、電話帳に登録した人から電話がかかってきたとき、次のような方法で知らせてくれます。

\* ナンバー・ディスプレイについては90ページをご覧ください。

### ● 親機だけ鳴らしたり、いつもとは違う呼出し音を鳴らしたりする

**ダイレクト着信** : アカギさんからかかってきたら親機だけ鳴らす、イトウさんからかかってきたら子機だけ鳴らすなど、どの親機または子機に着信するかが設定できます (83ページ)。

**鳴り分け** : アカギさんからかかってきたら、ふだんの呼出し音とは異なり、「エリーゼのために」を鳴らす、といった設定ができます (83ページ)。

### ● 受けたくない人の電話は呼出し音が鳴らないようにする

**ブラックリスト拒否** (迷惑電話おことわり機能) : 迷惑電話がかかってきた場合、かけてきた相手の電話番号も表示窓に表示されますので、ブラックリスト登録しておきましょう (84、99ページ)。再びその人からかかってきたら、メッセージを流して接続を拒否しますので、呼出し音も鳴りません (93ページ)。

### ● その他の便利な使いかた

**留守録転送** : 留守番時に録音された用件の転送先は、2か所登録できます。アカギさんからの場合は転送先1、イトウさんからの場合は転送先2などと、電話帳で設定しておけば、用件が録音された時点で転送してくれます (84ページ)。

例：転送先1＝会社の電話へ 転送先2＝携帯電話へ (ご指名留守録転送)

**おやすみ番着信** : おやすみ番に設定しているときは、呼出し音は鳴りません。ただし、指定したグループの人からかかってきたときに限り呼出し音が鳴るように設定できます (113ページ)。

### お知らせ

- 子機の電話帳と同じ内容を親機に、または親機の電話帳と同じ内容を子機にも登録するときは電話帳を、子機から親機に、または親機にコピーした電話帳を別の子機にコピーすることができます (76ページ)。まず、子機の電話帳の登録から始めてください。

電話帳には名前、電話番号のほか、グループも登録できます。

## 電話帳に登録する (ナンバー・ディスプレイを利用しない場合)

### 子機

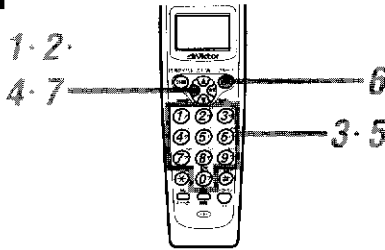

子機を充電器に置いたまま

#### 1 を押す

デソウチョウ トウロク  
ノコリ100ケン

#### 2 を押す

名前が入力できる状態になります。

アカギ タロウ

#### 3 ①～⑦で、名前を入力する (12ケタまで)

文字の入力のしかたは72ページをご覧ください。

アカギ タロウ

#### 4 を押す

電話番号が入力できる状態になります。

アカギ タロウ  
バンゴウノウトロク

#### 5 ①～⑦で、電話番号を市外局番から入力する (16ケタまで)

12ケタを超えたときはスクロール表示されます。

アカギ タロウ  
012345XXXX

### グループを選ぶとき

#### 6 を押して、グループを選ぶ

を押すことを選べます。

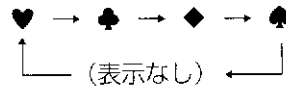

「表示なし」は、グループを指定せずに登録します。

#### 7 を押す

これで、電話帳に名前と電話番号が (指定した場合はグループも) 登録されました。

トウロクシマシタ  
ノコリ 99ケン

残り件数 (あと何件登録できるか) → 登録した名前と電話番号が順に表示されます。

### お知らせ

- 手順1～7をくり返して、ほかの人も登録してください。
- 名前や電話番号の入力を間違えときは名前や電話番号を間違えたときは、 を押して消し、入力し直します。 を2秒以上押し、名前または電話番号が一度に消えます。
- 同じ名前で別の電話番号を登録したり、同じ電話番号を別の名前で登録したりするとき [87]、[88] ページをご覧ください。

## 電話帳に登録する (ナンバー・ディスプレイを利用する場合)

### 子機

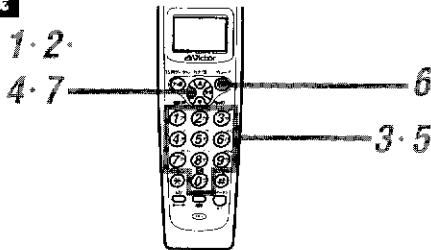

子機を充電器に置いたまま

#### 1 を押す

デノクチョウ トウロク  
ノコリ100ケン

#### 2 を押す

名前が入力できる状態になります。

アカギノトウロク

#### 3 (1ア~0フ) で、名前を入力する (12ケタまで)

文字の入力のしかたは72ページをご覧ください。

アカギ タロク

#### 4 を押す

電話番号が入力できる状態になります。

アカギ タロク  
パンゴウノトウロク

#### 5 (1ア~0フ) で、電話番号を市外局番から入力する (16ケタまで)

12ケタを超えたときはスクロール表示されます。

アカギ タロク  
012345XXXX

#### グループを選ぶとき

#### 6 を押して、グループを選ぶ

を押すごとに選べます。



「表示なし」は、グループを指定せずに登録します。

#### 7 を押す

これで、電話帳に名前と電話番号が (指定した場合はグループも) 登録されました。

トウロクシマシタ  
ノコリ 99ケン

残り件数 (あと何件登録できるか) → 登録した名前と電話番号が順に表示されます。



#### お知らせ

- 手順1~7をくり返して、ほかの人も登録してください。  
このあと親機にコピーすると、親機で鳴り分けや転送先などを選ぶことができます。(83ページ)。
- 名前や電話番号の入力を間違えときは  
名前や電話番号を間違えたときは、 を押して消し、入力し直します。 を2秒以上押すと、名前または電話番号が一度に消えます。

## ■ 文字の入力のしかた (子機のみ)

子機の電話帳 (70 ページ) を登録するときは、ダイヤルボタンを使って文字を入力します。

下表のように、ダイヤルボタンにそれぞれの文字が割り当てられており、ボタンを押した回数により順に文字が表示されます。

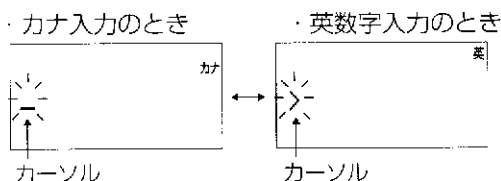

- ・カナと英数字の切り替えをするときは、次のボタンを押します。カーソルの形が変わって知らせます。  
、のどちらかを押すごとに選べます。



- ・同じ行の文字を続けて入力するとき、は  を押して確定します。それから次の文字を入力します。

ボタンを押す回数 使う ダイヤルボタン	「カナ」のとき										「英数字」のとき									
	1	2	3	4	5	6	7	8	9	10	1	2	3	4	5	6	7	8	9	10
①	ア	イ	ウ	エ	オ	ア	イ	ウ	エ	オ	1	.	( )	¥						
②	カ	キ	ク	ケ	コ						A	B	C	2						
③	サ	シ	ス	セ	ソ						D	E	F	3						
④	タ	チ	ツ	テ	ト	ッ					G	H	I	4						
⑤	ナ	ニ	ヌ	ネ	ノ						J	K	L	5						
⑥	ハ	ヒ	フ	ヘ	ホ						M	N	O	6						
⑦	マ	ミ	ム	メ	モ						P	Q	R	S	7					
⑧	ヤ	ユ	ヨ	ャ	ュ	ョ					T	U	V	8						
⑨	ラ	リ	ル	レ	ロ						W	X	Y	Z	9					
⑩	ワ	ヲ	ン	-	?	!	&				0									
⑪	・	・																		
⑫	← (カーソル) を左に移動										> (カーソル) を左に移動									
⑬	→ (カーソル) を右に移動、文字の確定										> (カーソル) を右に移動、文字の確定									

### お知らせ

- ・「ア」「カ」のように異なる行の文字を入力するときは、「ア」を入力したあと  を押さなくても確定でき、次の文字が入力できます。  
 「カ」「キ」のように同じ行の文字を続けて入力するときは、「カ」を入力したあと  を押してカーソルを移動してから、次の文字を入力します。

例：親機のダイヤルボタンで「アカギ タロウ」と入力する

押すボタン	①	②	#	②	スリーカーソル	#	#	④	⑨	①	#
押す回数	1回	1回		2回	1回			1回	5回	3回	
入力結果	ア	カ		キ	・			(空白)	タ	ロ	ウ





## ■ 文字の修正のしかた（子機のみ）

### ● 入力を間違えたときは



を押して文字を消し、正しい文字を入力し直します。

### ● 手前の文字を修正したいときは

まず、を押して、修正したい文字までカーソル（または）を戻します。それから正しい文字を入力し直します。

例：「アカギ タロウ」を「アカギ イチロウ」に修正する



アカギ タロウ

またはを押して、修正したい文字にカーソルを移動する

アカギ イチロウ

正しい文字を入力する

### ● 文字間にスペース（空白）を入れたいときは

を押します。を押してカーソルを移動しても入れることができます。

# 子機の電話帳を親機にコピーする (電話帳転送)



子機の電話帳に登録した内容を親機に登録したい場合は、子機から親機にコピーします。すべて一度にコピーしたり、1件ずつコピーすることができます。コピーしても子機の電話帳の内容はそのまま残ります。

## ■ 電話帳をすべてコピーする (一斉転送)

### 子機

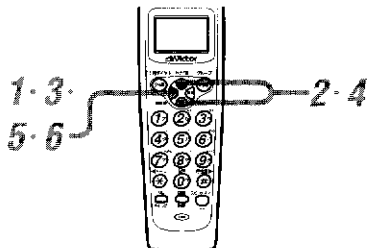

子機を充電器に置いたまま (または待受け状態で)

1 を押す

デンワチョウ トウロク  
ノリ74ケン

2 またはで「デンワチョウ テンソウ」を選ぶ

デンワチョウ テンソウ

3 を押す

イッセイ テンソウ

4 またはで「イッセイ テンソウ」を選ぶ

・押すごとに選べます。

コベツテンソウ ↔ **イッセイテンソウ**

5 を押す

イッセイ テンソウシマス  
ヨロシイデスカ?

6 を押す

・これで、子機から親機へコピーが終わりました。  
・手順5で「チュウシ シマス ヨロシイデスカ?」を選んだ場合、コピーは行われません。

テンソウ チュウ  
アト 23ケン

↓  
テンソウ シマシタ

### お知らせ

- 途中で操作を中止するときは  
手順5で、またはで「チュウシ シマス ヨロシイデスカ?」を選んで を押します。
- 転送中にエラーが起きたときは  
エラー音が鳴って転送は終了します。親機の電話帳の内容を確認してください。
- 親機の電話帳がいっぱいになったときは  
たとえば親機の電話帳にすでに140件登録されている場合に80件コピーしようとする、50音順に60件までコピーし、自動的に終了します。

### ご注意

- 親機が使用できる状態になっていないと、この操作はできません。

子機の電話帳の内容を親機に1件ずつコピーします。  
コピーしても子機の電話帳の内容はそのまま残ります。

## ■ 電話帳を1件ずつコピーする (個別転送)

### 子機

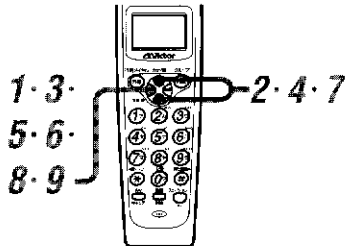

子機を充電器に置いたまま (または待受け状態で)

1 を押す

デ'ソフチョウ トウロク  
ノリ74ケン

2 <sup>カナ/英</sup> または で「デンフチョウ テンソウ」を選ぶ

デ'ソフチョウ テンソウ

3 を押す

イッセイ テンソウ

4 <sup>カナ/英</sup> または で「コベツ テンソウ」を選ぶ

・押すごとに選べます。

**コベツテンソウ** → イッセイテンソウ

5 を押す

コベツ テンソウシマス  
ヨロシイデ'スカ?

6 を押す

・電話帳の先頭の人が表示  
されます。

アカギ' タロウ  
012345XXXX

7 <sup>カナ/英</sup> または で、コピーしたい人を選ぶ

・押すごとに選べます。

バンド'ウ タロウ  
098765XXXX

8 を押す

・これで、子機から親機へ  
コピーが終わりました。

テンソウ チュウ

↓  
テンソウ シマシタ

**「テンソウソウサ ツツケマスカ」と表示されたら**

9 続けるときは を押し、手順7~8をくり返す

・終わるときは <sup>カナ/英</sup> または を押して「テンソウソウサ シュウリョウシマスカ」を選び、 を押す

### お知らせ

- 途中で操作を中止するときは  
手順5で、<sup>カナ/英</sup> または で「チュウシ シマス ヨロシイデスカ?」を選んで を押します。
- 親機の電話帳が200件になったときは  
「コレイジョウ テンソウ デキマセン」と表示され、自動的に終了します。

### ご注意

- 親機が使用できる状態になっていないと、この操作はできません。

My ポケット  
電話帳5つを  
へんへんへん

# 親機の電話帳を子機にコピーする (電話帳転送)



親機の電話帳にコピーした内容を子機 2～4 に登録したい場合は、親機から子機にコピーします。すべてを一度にコピーしたり、1 件ずつコピーすることができます。コピーしても親機の電話帳の内容はそのまま残ります。

## 電話帳をすべてコピーする (一斉転送)

親機

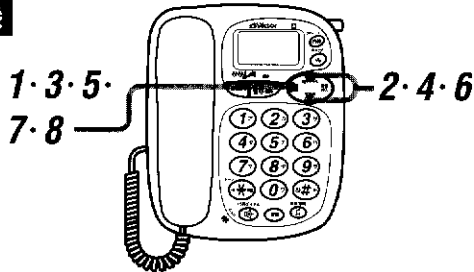

受話器を置いたまま

### 1 (機能登録) を押す

・今現在登録されている件数が表示されます。



### 2 (電話帳) または (再ダイヤル) で「F03 (電話帳転送)」を選ぶ

・ (電話帳) を押すと、早く見つけられます。



### 3 (機能登録) を押す



### 4 (電話帳) または (再ダイヤル) で転送先の子機を選ぶ

・ 押すごとに選べます。

### 5 (機能登録) を押す



### 6 (電話帳) または (再ダイヤル) で「ALL (一斉転送)」を選ぶ

押すごとに選べます。



### 7 (機能登録) を押す



### 8 (機能登録) を押す

・ 転送残件数が表示されます。「ピー」音が鳴るとコピーが終了です。

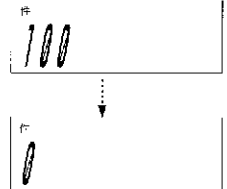

### お知らせ

- 途中で操作を中止するときは  
手順 7 のとき、マルチファンクションボタンで「CANCEL」を選んで (機能登録) を押します。または、手順 3～7 のときダイヤルボタンのいずれか 1 つを押しても中止できます。
- 転送中にエラーが起きたときは  
エラー音が鳴り、転送は終了します。子機の電話帳の内容を確認してください。
- ブラックリストに登録した人は  
「一斉転送」でコピーするとき、ブラックリストに登録されている人はコピーされません。
- 子機の電話帳がいっぱいになったときは  
たとえば子機の電話帳にすでに 40 件登録されている場合に 80 件コピーしようとする、50 音順に 60 件までコピーし、自動的に終了します。

### ご注意

- 子機が使用できる状態になっていないと、この操作はできません。

親機の電話帳の内容を子機に1件ずつコピーします。  
コピーしても親機の電話帳の内容はそのまま残ります。

## ■ 電話帳を1件ずつコピーする (個別転送)

### 親機



受話器を置いたまま

### 1 (機能登録) を押す

・今現在登録されている件数が表示されます。

F01 12

### 2 電話帳 または 再ダイヤル で「F03 (電話帳転送)」を選ぶ

・電話帳を押すと、早く見かけます。

F03

### 3 (機能登録) を押す

1

### 4 電話帳 または 再ダイヤル で転送先の子機を選ぶ

・押すごとに選べます。

### 5 (機能登録) を押す

1

### 6 電話帳 または 再ダイヤル で「OnE (個別転送)」を選ぶ

・押すごとに選べます。

OnE (個別) → ALL (一斉)

### 7 (機能登録) を押す

・電話帳の先頭の名前を読み上げて電話番号を表示します。

012345XXXX

### 8 電話帳 または 再ダイヤル で、コピーしたい人を選ぶ

・押すごとに選べます。

098765XXXX

### 9 (機能登録) を押す

・これで、親機から子機へコピーが終了です。

1

0

・COOn 表示は…  
CONTINUE の略字で「続く」の意味です。

COOn

### 10 続けるときは (機能登録) を押し、手順 8～9 をくり返す

### 11 終わるときは 電話帳 または 再ダイヤル を押して「End」を選び、(機能登録) を押す

### お知らせ

- 途中で操作を中止するときは  
手順 3～8 のとき、ダイヤルボタンのいずれか1つを押します。
- 子機の電話帳が 100 件になったときは  
「FULL」と表示され、自動的に終了します。

### ご注意

- 子機が使用できる状態になっていないと、この操作はできません。

かけたい人を電話帳から選ぶと、受話器または子機を取り上げるだけで電話がかけられます。  
電話帳の登録件数が多い場合、グループや名前を検索して表示させると早く見つかります。

## ■ マルチファンクションボタンで探して電話をかける

**親機**

**受話器を置いたまま**

**1** または で、かけたい相手を選ぶ

- 電話帳を押すと、50音順に名前を読み上げて、電話番号が表示されます。

012345XXXX

**2** 受話器を取り上げる

- 選んだ相手にダイヤルされます。

0'02

通話が終わったら

**3** 受話器を置く

**子機**

**子機を充電器に置いたまま**

**1** または で、かけたい相手を選ぶ

- を押すと、50音順に表示されます。

アイダ ユウサク  
012345XXXX

**2** を押す

- 選んだ相手にダイヤルされます。

0'02  
012345XXXX

通話が終わったら

**3** 子機を充電器に置く  
(または を押す)

### お知らせ

- 通話中に電話帳に登録したいときは  
通話中に別の友人の電話番号を聞いたときなど、子機を持ったまま電話帳への登録ができます。  
70、71 ページの手順1~7の操作をしてください。
- スピーカーでお話するときは  
手順2で受話器を取り上げずに を押します。

# ■ グループで探して電話をかける

## 親機



受話器を置いたまま

### 1 機能登録を押す

- 今現在登録されている件数が表示されます。

F01 12

### 2 内線を押して、グループを選ぶ

- 外線を押すごとに選べます。
- 選んだグループの、50音順で最初の相手の電話番号が表示されます。



### 3 電話帳 または 再ダイヤル で、かけたい相手を選ぶ

- 電話帳を押すと、50音順に名前を読み上げて、電話番号が表示されます。

012345XXXX

### 4 受話器を取り上げる

- 選んだ相手にダイヤルされます。

0'02  
012345XXXX

電話が終わったら

### 5 受話器を置く

## 子機

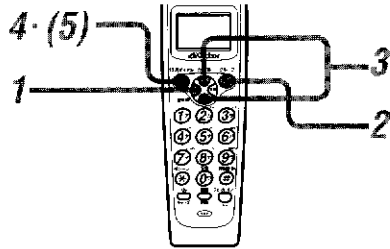

子機を充電器に置いたまま

### 1 機能登録を押す

デンワチョウ トウロク  
ノリ 85ケン

### 2 外線を押して、グループを選ぶ

- 外線を押すごとに選べます。
- 選んだグループの、50音順で最初の相手が表示されます。



### 3 カナ/英 または 再ダイヤル で、かけたい相手を選ぶ

- 再ダイヤルを押すと、50音順に表示されます。

♥  
ヤマダ イチロウ  
012345XXXX

### 4 再ダイヤルを押す

- 選んだ相手にダイヤルされます。

0'02  
012345XXXX

電話が終わったら

### 5 子機を充電器に置く (または 再ダイヤルを押す)

## お知らせ

- 「スベテ」を選んだとき  
手順2で「スベテ」を選ぶと、ハート、クラブ、ダイヤ、スペード、グループなしが50音順に表示されます。
- かけたい相手をあ、か…行で選ぶときは  
手順2でグループを選んだあと、かけたい相手の行をダイヤルボタンを押して選ぶ(80ページ)ことができます。

Myホンとつながる  
電話帳の使いかた

## ■ 名前で探して電話をかける

親機

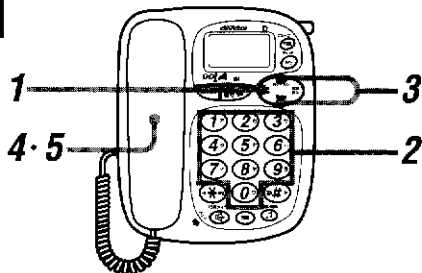

受話器を置いたまま

### 1 (機能登録) を押す

・今現在登録されている件数が表示されます。



### 2 (1)~(0)のいずれかを押す

・ア行の相手にかけるときは(1)、カ行の相手のは(2)、サ行は(3)…を押します。(下記の「お知らせ」をご覧ください)  
 ・(1)を押した場合は、ア行の、50音順で最初の相手が表示されます。

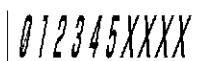

### 3 (電話帳) または (再ダイヤル) で、かけたい相手を選ぶ

・手順2で(1)を押した場合、(電話帳)を押すと、ア行の相手が50音順に名前が読み上げられ、電話番号が表示されます。



### 4 受話器を取り上げる

・選んだ相手にダイヤルされます。

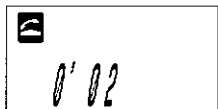

通話が終わったら

### 5 受話器を置く

### お知らせ

- **ダイヤルボタンとマルチファンクションボタンで、かけたい相手を検索するときは**  
 手順2で下表のダイヤルボタンを押すと、ア～ワ行の最初の相手が表示されます。**(電話帳)**を押すか、**(V)**を押すと、その行の相手が50音順に表示されます。

ダイヤルボタン	親機	(1)	(2)	(3)	(4)	(5)	(6)	(7)	(8)	(9)	(0)
	子機	(1)	(2)	(3)	(4)	(5)	(6)	(7)	(8)	(9)	(0)
表示される行		ア行	カ行	サ行	タ行	ナ行	ハ行	マ行	ヤ行	ラ行	ワ行

- **電話帳に英文字で入力した相手がいるときは**  
 手順2で(0)を押したあと手順3の操作をすると、英文字の相手が早く選べます。



## 子機

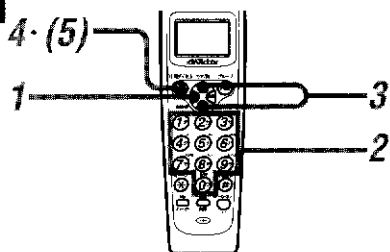

### 子機を充電器に置いたまま

#### 1 を押す

デ ソウチョウ トウロク  
ノコリ 85ケン

#### 2 ①<sup>ア</sup>～⑦<sup>ワ</sup>のいずれかを押す

- ・ア行の相手にかけるときは①、カ行の相手のときは②、サ行は③…を押します。(80ページの「お知らせ」をご覧ください)
- ・①を押した場合は、ア行の、50音順で最初の相手が表示されます。

アイダ ユウサク  
012345XXXX

#### 3 <sup>カタ</sup> または で、かけたい相手を選ぶ

- ・手順2で①を押した場合、を押すと、ア行の相手が50音順に表示されます。

アオキ シンイチ  
012345XXXX

#### 4 <sup>15再ダイヤル</sup> を押す

- ・選んだ相手にダイヤルされます。

0' 02  
012345XXXX

通話が終わったら

#### 5 子機を充電器に置く

(または <sup>15再ダイヤル</sup> を押す)

#### お知らせ

- 通話中に電話帳に登録したいときは  
通話中に別の友人の電話番号を聞いたときなど、  
子機を持ったまま電話帳への登録ができます。70、  
71ページの手順1～7の操作をしてください。

# 電話帳の内容の確認

電話帳に登録した内容を確認します。

## 親機

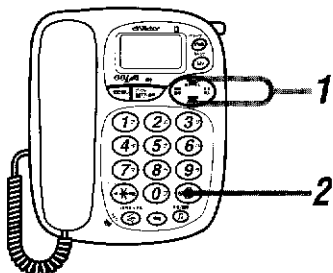

受話器を置いたまま

1 または で、確認したい相手を選ぶ

- ・名前と電話番号が読み上げられます。

012345XXXX

2 を押す

- ・グループとダイレクト着信に指定した電話機と、鳴り分けに設定した呼出し音と転送先の設定が確認できます。

A bELL-00 1

## 子機

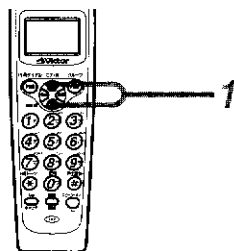

子機を充電器に置いたまま

1 または で確認したい相手を選ぶ

- ・電話番号とグループが確認できます。

アイダ ユウサク  
012345XXXX

## お知らせ

- 修正する必要がある場合は「電話帳の変更／削除」(83ページ)で変更します。

[参考]

### ダイレクト着信の指定電話機

- A : 全て
- 0 : 親機
- 1 : 子機 1
- 2 : 子機 2

### 転送先

- 1 : 転送先 1
- 2 : 転送先 2

### グループ

- ♥ : ハート
- ♣ : クラブ
- ♦ : ダイヤ
- ♠ : スペード

ブラック : ブラックリスト

### 呼出し音 (鳴り分け)

- |                |                   |                   |
|----------------|-------------------|-------------------|
| bELL-00 : 標準   | bELL-06 : メロディー 1 | bELL-16 : 自作メロディー |
| bELL-01 : ベル 1 | }                 | -17 : 誰からメロディー    |
| }              | -15 : メロディー 10    | -18 : 誰からボイス      |
| -05 : ベル 5     |                   |                   |

# 電話帳の変更／削除



子機の電話帳に登録した人の名前や電話番号が変わった場合や、不要になったときなど、電話帳の内容を変更したり削除できます。親機は、呼出し音やグループなど、電話帳の設定変更ができます。

ナンバー・ディスプレイを利用する場合、電話帳には名前、電話番号、グループを登録するほかに、次のような設定もできます。

- ・ 親機だけ（または子機だけ）呼出し音を鳴らす（ダイレクト着信）
- ・ 着信時の呼出し音を指定する（鳴り分け）
- ・ 外出しているときに転送先で受ける（転送先指定）
- ・ 着信を拒否したい人をブラックリストに登録する

## ■ 親機の電話帳を変更する

親機

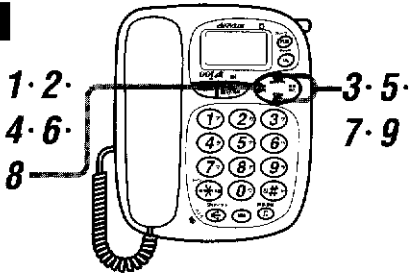

受話器を置いたまま

### 1 (機能登録) を押す

・ 今現在登録されている件数が表示されます。



### 2 (機能登録) を押す

・ 電話帳の先頭の名前が読み上げられ、電話番号が表示されます。

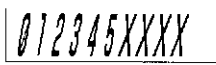

### 3 電話帳 または 再ダイヤル で、変更する相手を選ぶ



ダイレクト着信を変更するときは

### 4 (機能登録) を押す

・ ダイレクト着信の指定電話機の設定変更を行います（ダイレクト着信）。  
・ 現在の設定が表示されます。（お買い上げ時は「A：全て」に設定されています）



### 5 電話帳 または 再ダイヤル で、呼出し音を鳴らす電話機を選ぶ

・ 押すことに選べます。子機を増設すると、その子機も選べます。

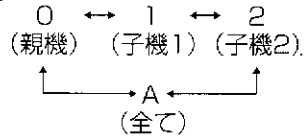

### 6 (機能登録) を押す

・ 確認のメッセージが表示されます。



### 7 電話帳 または 再ダイヤル で、「COOn」を選ぶ

・ 押すことに選べます。



鳴り分けを変更するときは

### 8 (機能登録) を押す

・ ベル種類の設定を行います（鳴り分け）。  
・ 現在の設定が表示されます。



### 9 電話帳 または 再ダイヤル で、呼出し音を選ぶ

・ 押すことに選べます。

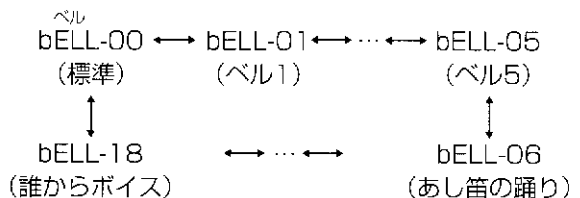

↳ (次ページへ続く)

Myホンナビ  
電話の使いかた

# 電話帳の変更／削除 (つづき)

親機

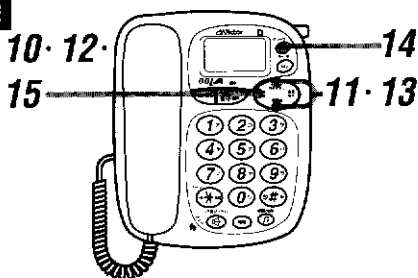

## 10 (機能登録) を押す

- 確認のメッセージが表示されます。

End

## 11 (電話帳) または (再ダイヤル) で、「CO」を選ぶ

- 押すことを選べます。



転送先を指定するときは

## 12 (機能登録) を押す

- 転送先の設定を行います。
- 現在の設定が表示されます。

1

## 13 (電話帳) または (再ダイヤル) で、転送先を選ぶ

- 押すことを選べます (転送先指定)。

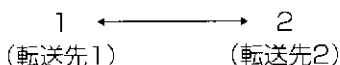

## 14 (グループ内線) を押して、グループを選ぶ

- (グループ内線) を押すことを選べます。

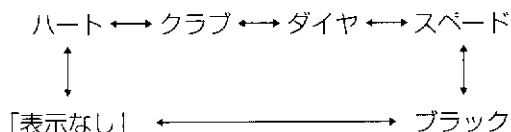

- 「表示なし」はグループを指定せずに登録します。
- 着信を拒否したい人として登録するときは「ブラック」(ブラックリスト\*)を選びます。

## 15 (機能登録) を押す

- 電話帳に指定電話機、ベル種類、転送先、グループが登録され、音声で確認のアナウンスが流れます。

012345XXXX

### お知らせ

\* ブラックリストとは：

受けたくない相手を電話帳に登録し、ブラックリストと呼んでいます。いたずら電話や迷惑電話をブラックリストに登録 (99 ページ) しておくと、着信が拒否できます (93 ページ)。

# ■ 子機の電話帳を変更する

## 子機

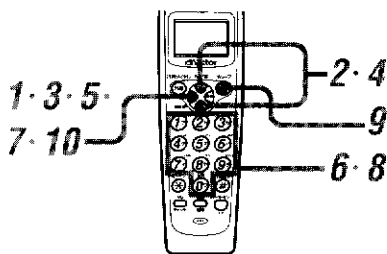

子機を充電器に置いたまま

**1** を押す

デソワチョウ トウロク  
ノリ 85ケン

**2** または で「デソワチョウ ヘソコウ」を選ぶ

・電話帳に何も登録されていない場合は表示されません。

デソワチョウ ヘソコウ  
ケンガイ 15ケン

**3** を押す

・電話帳の先頭の名前が表示されます。

アイダ ユサク  
012345XXXX

**4** または で、変更する相手を選ぶ

ハントウ タロウ  
012345XXXX

**5** を押す

・名前の先頭とカーソル ( ) が交互に表示されます。

ハントウ タロウ  
012345XXXX

名前を変更するとき

**6** ~ で名前を入力する (12ケタまで)

・文字の入力のしかたは **[72]** ページをご覧ください。  
・名前をすべて消して入れ直すときは を2秒以上押します。

**7** を押す

電話番号を変更するとき

**8** ~ で、電話番号を市外局番から入力する (16ケタまで)

・電話番号をすべて消して入れ直すときは を2秒以上押します。

グループを変更するとき

**9** を押して、グループを選ぶ

・ を押すごとにグループが選べます。

**10** を押す

・これで、電話帳の変更ができました。  
・変更した名前と電話番号が表示されます。

ヘソコウシマシタ  
ケンガイ 15ケン

### お知らせ

- 電話帳の変更の操作手順は、基本的に、登録の操作と同じです。迷われたときは、もう一度「電話帳の登録」(**[70]**、**[71]**ページ) をご覧になってから操作してください。
- 例：グループだけを変更するとき  
次の手順で操作します。  
手順 **1** ~ **5** を行う  
↓  
手順 **7** を行う  
↓  
手順 **9** を行い、グループを変更する  
↓  
手順 **10** を行う

## ■ 電話帳の内容を削除する

### 親機

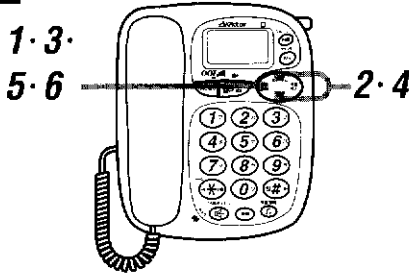

受話器を置いたまま

**1** (機能登録) を押す

**2** (電話帳) または (再ダイヤル) で「F02 (電話帳クリア)」を選ぶ

・ (電話帳) を押すと、早く見つかります。  
今現在登録されている件数が表示されます。

F02

**3** (機能登録) を押す

・ 電話帳の先頭の相手が表示されます。

012345XXXX

**4** (電話帳) または (再ダイヤル) で、削除する相手を選ぶ

023456XXXX

**5** (機能登録) を押す

・ 確認のメッセージが表示されます。

CLEAR

**6** (機能登録) を押す

・ 「ピー」音が鳴って、選んだ相手が電話帳から削除されます。

### 子機

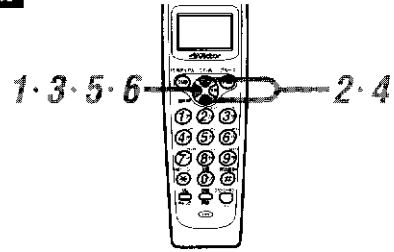

子機を充電器に置いたまま

**1** (機能登録) を押す

**2** (カナ/英) または (再ダイヤル) で「デンワチョウ クリア」を選ぶ

・ (再ダイヤル) を押すと、早く見つかります。

デンワチョウ クリア

**3** (機能登録) を押す

・ 電話帳の先頭の相手が表示されます。

アイタ' ユウク  
012345XXXX

**4** (カナ/英) または (再ダイヤル) で、削除する相手を選ぶ

アカギ' タロウ  
012345XXXX

**5** (機能登録) を押す

・ 確認のメッセージが表示されます。

クリアシマス  
ヨロシイデスカ?

**6** (機能登録) を押す

・ これで、選んだ相手が電話帳から削除されます。

クリアシマシタ  
ケンガイ 14ケン

### お知らせ

- 電話帳を1件削除すると、電話帳の残り件数が1件増えます。
- 電話帳の内容をすべて一度に消すには  
手順4のとき、マルチファンクションボタンで「ALL CLEAR」(子機は「イッセイ クリア」)を選び、(機能登録) (または (再ダイヤル)) を押します。
- 途中で操作を中止するときは  
手順5のとき、マルチファンクションボタンで「CANCEL」(子機は「チュウシシマス ヨロシイデスカ?」)を選び、(機能登録) (または (再ダイヤル)) を押します。

ある人の名前で、自宅の電話番号と携帯電話の番号を登録したい場合などに便利な方法です。最初に登録した名前と電話番号を呼出して、電話番号だけ修正して登録します。名前が同じでも電話番号が異なる、新しい1件が子機に登録されます。

## ■ 同じ名前で別の電話番号を登録する（子機のみ）

### 子機

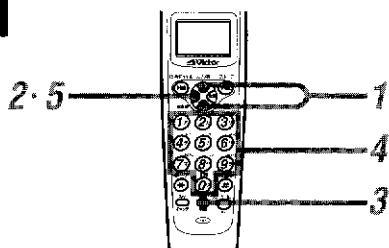

子機を充電器に置いたまま

**1** カナ英 または で登録する相手を選ぶ

◆  
アカギ タロウ  
012345XXXX

**2** を2回押す

・電話番号の末尾でカーソル ( ) が点滅します。

アカギ タロウ  
012345XXXX

**3** を2秒以上押す

・60秒以内に を押してください。

アカギ タロウ

**4** ~ で、新しく登録する電話番号を市外局番から入力する  
(16ケタまで)

アカギ タロウ  
098765XXXX

**5** を押す

・これで、電話帳に登録されます。  
・新しく登録した名前と電話番号が表示されます。

トウロクシマシタ  
ノコリ 85ケン

# 電話帳の変更／削除 (つづき)

同じ会社に勤務するAさん、Bさんの連絡先の電話番号が同じ場合などに便利な方法です。最初に登録した名前と電話番号を呼出して、名前だけ修正して登録します。電話番号が同じでも名前が異なる、新しい1件が子機に登録されます。

## ■ 同じ電話番号を別の名前で登録する (子機のみ)

### 子機

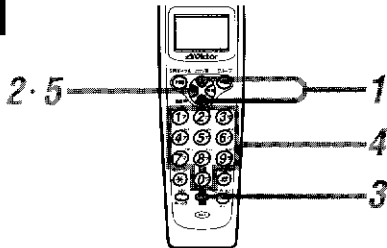

子機を充電器に置いたまま

**1** <sup>カナ/英</sup> または で登録する相手を選ぶ

◆  
アカキ タロウ  
012345XXXX

**2** を押す

・名前の先頭でカーソル  
( ) が点滅します。

アカキ タロウ  
012345XXXX

**3** を2秒以上押す

・60秒以内に を押して  
ください。

アカキ  
0123456XXXX

**4** <sup>英</sup> ~ で、新しく登録する名前  
を入力する (12ケタまで)

・文字の入力のしかたは  
 ページをご覧ください。

シカ ハナコ  
098765XXXX

**5** を2回押す

・これで、電話帳に登録さ  
れます。  
・新しく登録した名前と電  
話番号が表示されます。

トウロクシマシタ  
ノコリ 85ケン



# ナンバー・ディスプレイの設定と使いかた

「ナンバー・ディスプレイ」サービスとは、かけてきた人の電話番号を、受ける人の電話機等に表示させるNTTのサービスです。本機はナンバー・ディスプレイに対応していますので、このサービスを利用することができます。

ナンバー・ディスプレイサービスを利用するには、NTTとの契約が必要です。NTTにご契約を申し込まれたら、本機の設定(92ページ)を行ってください。

## この章のもくじ

	ページ
ナンバー・ディスプレイでできること .....	90
■ かけてきた相手の電話番号が表示される .....	90
■ 電話帳に登録した人からのときは、こんなに便利 .....	91
ナンバー・ディスプレイを利用する前に必要な設定 ..92	
■ キャッチホン・ディスプレイをご利用になると .....	92
かけてきた相手を確認して受ける(着信拒否) .....	93
かけてきた相手の名前を読み上げる(誰からボイス) ..94	
かけてきた相手をメロディーで聞き分ける (誰からメロディー) .....	95
こちらの電話番号を知らせずにかける .....	96
かけてきた相手の電話番号を利用する .....	97
■ かけてきた相手に折り返し電話をする .....	97
■ かけてきた相手の記憶を削除する(着信通知クリア) .....	98
■ かけてきた相手をブラックリストに登録する .....	99

## ■ かけてきた相手の電話番号が表示される

NTTのナンバー・ディスプレイに契約すると、本機では、次のような機能を使うことができます。

### ● 電話がかかってきたときは

相手の電話番号が表示窓に表示されます。誰からかかってきたかを確認してから電話に出ることができます。

#### ■ かけてきた人



#### ■ 受ける人



### ● 相手の電話番号が表示されないとき

次のような場合は、相手の電話番号は表示されません。表示窓で、次のようにお知らせします。

- 「通常非通知」の電話からかけてきたか、または184をダイヤルしてかけてきたとき
- ナンバー・ディスプレイサービスができない地域や回線を使ってかけてきたとき

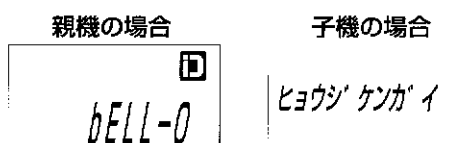
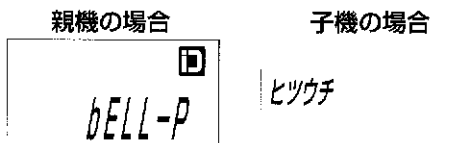

- 公衆電話からかけてきたとき

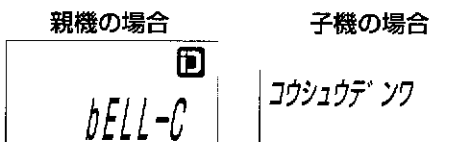

## ■ 電話帳に登録した人からのときは、こんなに便利

### 電話がかかってきたときは

- 電話帳に登録していない人からかかってきたとき

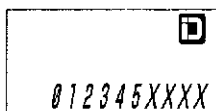

- 電話帳に登録した人からかかってきたとき(子機のみ)

電話帳に登録した名前が表示されます(お名前コール)。

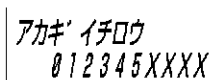

### 電話を受けたくない人からのときも安心

- 電話を自動的に切ってくれる

ブラックリストに登録している人からかかってきたとき、メッセージを流して自動的に電話を切り、呼出し音を鳴らさないよう、設定することができます。(ブラックリスト拒否、[93](#)ページ)

### かけてきた人を区別してくれるので、安心

- 呼出し音を鳴らす電話機が決められる  
通常は親機、子機とも呼出し音が鳴りますが、たとえばアカギさんからかかってきたときは子機1だけ呼出し音を鳴らすように設定ができます。  
(ダイレクト着信：電話帳の内容を変更するときに、子機1をダイレクト着信に選びます。[83](#)ページ)
- 鳴らす呼出し音を変えられる  
たとえば、通常はベル1を鳴らすよう設定しておき、アカギさんからかかってきたときは、「メヌエツト」の呼出し音を鳴らすように設定できます。  
(鳴り分け：電話帳の内容を変更するときに設定します。[83](#)ページ)
- 留守番時の転送先を使い分けられる  
ナンバー・ディスプレイを利用している場合は、留守録の転送先の電話番号が2か所登録できます([121](#)ページ)。たとえば、通常は会社の電話に転送するのを、アカギさんからの留守録のときは、携帯電話に転送するように設定ができます。(転送先：電話帳のアカギさんの内容を変更するとき転送先に設定します。[83](#)、[84](#)ページ)
- おやすみ番のときも呼出し音で知らせてくれる  
通常、「おやすみ番」のときは、呼出し音は鳴りませんが、たとえばハートのグループの人からかかってきたときは呼出し音を鳴らすよう設定ができます。  
(おやすみ番着信、[113](#)ページ)

ナンバーディスプレイ  
の設定と使いかた

### お知らせ

- 電話番号が表示されないときは、こうすると便利

公衆電話からかけてきたときや、表示圏外のときは、相手の電話番号がわかりません。[90](#)ページのように表示窓に表示されて知らせます。このようなときに、メッセージを流し、相手の電話番号を入力してもらい、確認することができます(着信拒否、[93](#)ページ)。

お買い上げ時は、ナンバー・ディスプレイ機能を利用しない設定になっています。ナンバー・ディスプレイサービスを利用するためNTTとの契約が済んでいる場合は、この設定をしてください。



## 親機

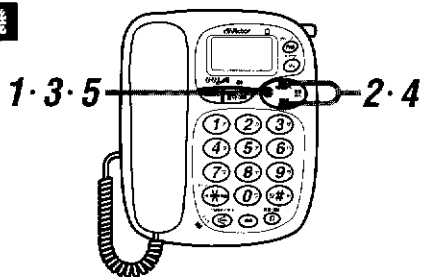

### 受話器を置いたまま

#### 1 (機能登録) を押す

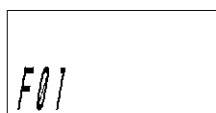

#### 2 (電話帳) または (再ダイヤル) で「F15 (ナンバー・ディスプレイ)」を選ぶ

- ・ (再ダイヤル) を押すと、早く見つけられます。



#### 3 (機能登録) を押す

- ・ 現在の設定内容が表示されます。



#### 4 (電話帳) または (再ダイヤル) で「On 1 (設定：キャッチなし)」を選ぶ

- ・ 押すごとに選べます。

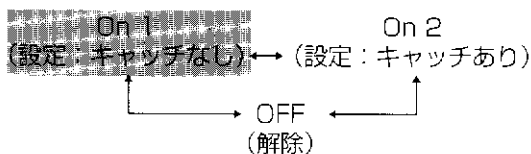

- ・ キャッチホンとキャッチホン・ディスプレイの契約をしている場合は「On 2 (設定：キャッチあり)」を選びます。

#### 5 (機能登録) を押す

- ・ 「ピー」音が鳴ってナンバー・ディスプレイ機能が利用できるようになります。

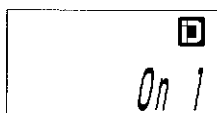

## ■ キャッチホン・ディスプレイをご利用になると

NTTのキャッチホン（またはキャッチホンII）、ナンバーディスプレイ、およびキャッチホン・ディスプレイ\*の3つのサービスに契約し、本機を「On 2（設定：キャッチあり）」に設定すると、通話中に別の人から着信があったとき、相手の電話番号が表示窓に表示（約10秒間）されます。また子機の場合、電話帳に名前が登録されていると、名前も表示されます。

(子機は My) (My) を押すと、あとからかけてきた人と通話することができます。

### \*キャッチホン・ディスプレイとは：

通話中にキャッチホン（またはキャッチホンII）で、割り込んでかけてきた相手の電話番号を親機・子機の表示窓に表示するサービスです。平成11年11月1日（月）よりサービスが開始され、契約と月額使用料が別途必要になります。

### お知らせ

#### ● 次のようなときは、相手の電話番号が表示されることがあります。

- ・ 相手が「回線ごと非通知」のとき
- ・ 「184」をつけてかけてきたとき
- ・ 携帯電話やPHSで番号通知設定をOFFにしているとき
- ・ 国際電話からのとき

#### ● ナンバー・ディスプレイを「カイジョ（解除）」にすると

キャッチホン・ディスプレイも解除されます。

### ご注意

- ナンバー・ディスプレイを利用しない場合や、他の交換機などに接続するときは、必ず「OFF（解除）」にしてください。「On1 または On2（設定）」のままですと、通話できないことがあります。

# かけてきた相手を確認して受ける (着信拒否)



次のような相手からかかってきたとき、電話番号を入力してもらって確認し、受けたり、自動的に電話を切ったりする設定が、それぞれできます。これを**迷惑電話おことわり機能**といいます。

- 「**ブラックリスト**」…… ブラックリストに登録 (99 ページ) した電話を受けたくない相手  
「この電話はお受けできません」とメッセージを流し、自動的に電話を切ります (約20秒後)。呼出し音は鳴りません。
  - 「**ヒツウチ**」…………… 「184」をダイヤルしてかけてきた相手 (非通知)  
「おそれいりますが番号を通知して、またおかけ直してください」とメッセージを流し、自動的に電話を切ります。呼出し音は鳴りません。
  - 「**コウシュウデンワ**」… 公衆電話からかけてきた相手  
「あなたの電話番号を市外局番から入力したあとにシャープを押してください」とメッセージが流れます。呼出し音は鳴りません。
- ・ 相手の入力した電話番号が、親機のらくらく電話帳に登録されている場合は、呼出し音が鳴り、電話を受けることができます。相手には、「しばらくお待ちください」とメッセージが流れます。
  - ・ 電話帳に登録していない相手や、ブラックリストに登録してある相手の場合は、「この電話はお受けできません」というメッセージが流れ、自動的に電話を切ります。
- 「**ヒョウジケンガイ**」… ナンバー・ディスプレイサービス圏外の相手 (表示圏外)  
公衆電話からかけてきた相手の場合と同様です。

## 親機



受話器を置いたまま

**1** (機能登録) を押す

**2** 電話帳 または 再ダイヤル で「F12 (着信拒否)」を選ぶ

**3** (機能登録) を押す

**4** 電話帳 または 再ダイヤル で、設定する相手を選ぶ

・ 押すごとに選べます。

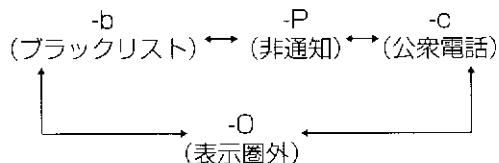

**5** (機能登録) を押す

- ・ 現在の設定内容が表示されます。
- ・ この設定でよければ、(機能登録) を押します。変更する場合は手順 6 に進みます。

**6** 電話帳 または 再ダイヤル で「On 1 (モニター\*なし)」または「On 2 (留守応答)」のどちらかを選ぶ

・ 押すごとに選べます。

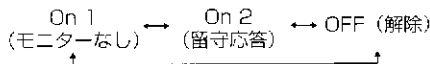

**7** (機能登録) を押す

- ・ 「ピー」音が鳴って着信拒否が設定されます。

\* モニターとは：

相手の声を聞くだけで、こちらの声は相手には聞こえない機能です。

「On 2」にすると、留守応答になります。電話がかかってきても呼出し音は鳴りません。応答メッセージが流れ出すと相手の声が聞こえます。このまま留守録を継続します。

「On 1」にすると、相手の声は聞こえません。

・ 着信拒否を解除するには、手順 6 で「OFF (解除)」を選び (機能登録) を押します。

ナンバーディスプレイの設定と使いかた

# かけてきた相手の名前を読み上げる(誰からボイス)



電話帳に登録している人からかかってきたとき、相手の名前(電話帳に登録した名前)を音声で読み上げます。誰からかかってきたかを確認してから、電話に出ることができます。

## 親機



受話器を置いたまま

### 1 (機能登録) を押す

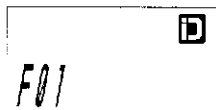

### 2 (電話帳) または (再ダイヤル) で「F17(呼出し音切替え)」を選ぶ

・(再ダイヤル) を押すと、早く見つけられます。



### 3 (機能登録) を押す

・現在設定されている呼出し音の種類が表示されます。



### 4 (電話帳) または (再ダイヤル) で「bELL-18(誰からボイス)」を選ぶ

・押すごとに選べます。

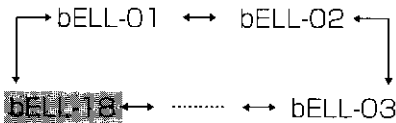

### 5 (機能登録) を押す

・「誰からボイス」が設定されます。

親機・子機とも呼出し音は「誰からボイス」になります。



## お知らせ

- 簡単に設定するときは  
受話器を置いたまま(機能登録)を2秒以上押しても、「誰からボイス」の設定ができます。
- 「誰からボイス」を設定すると  
電話帳に登録していない相手からかかってきたとき



- 相手が公衆電話からかけてきたとき

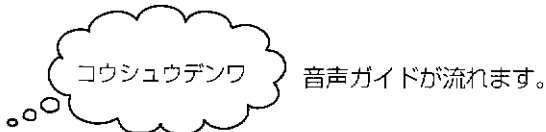

- 「通常非通知」の電話からかけてきたか、または184ダイヤルしてかけてきたとき



- ナンバー・ディスプレイサービスができない地域や回線を使ってかけてきたとき

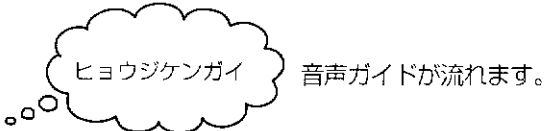

- 「誰からボイス」を解除するときは  
手順4で「bELL-18」以外を選びます。

# かけてきた相手をメロディーで聞き分ける(誰からメロディー)



電話がかかってきたとき、相手の電話番号の下4ケタに応じたメロディーに自動変換します。1人ひとり異なる1万種のメロディーで楽しくお知らせします。よくかかってくる人なら、メロディーを聞いただけで誰からかが分かり、電話に出ることができます。



## 親機

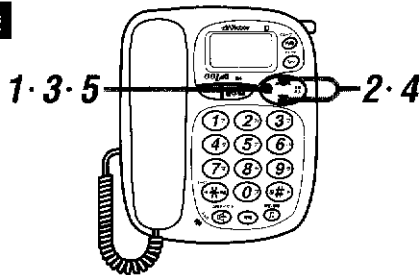

### 受話器を置いたまま

#### 1 (機能登録) を押す

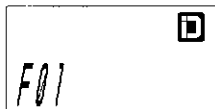

#### 2 電話帳 または 再ダイヤル で「F17(呼出し音切替え)」を選ぶ

再ダイヤルを押すと、早く見つけられます。



#### 3 (機能登録) を押す

現在設定されている呼出し音の種類が表示されます。



#### 4 電話帳 または 再ダイヤル で「bELL-17(誰からメロディー)」を選ぶ

押すことには選べます。

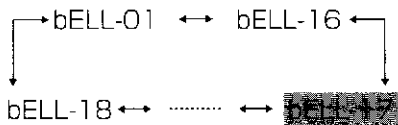

#### 5 (機能登録) を押す

「誰からメロディー」が設定されます。  
親機・子機とも呼出し音は「誰からメロディー」になります。



ナンバーディスプレイの設定と使いかた

### お知らせ

- 「誰からメロディー」を解除するときは手順4で「bELL-17」以外を選びます。

# こちらの電話番号を知らせずにかける



「通常通知」で契約している場合、「184」をダイヤルしてから電話をかけると、こちらの電話番号は相手に通知されません。自分の電話番号を知らせたくない相手に電話するときに使います。お買い上げ時、親機の **My** ボタン、子機の **My** ボタンには「184」の番号が設定されていますので、このボタンを使うと便利です。

## 親機

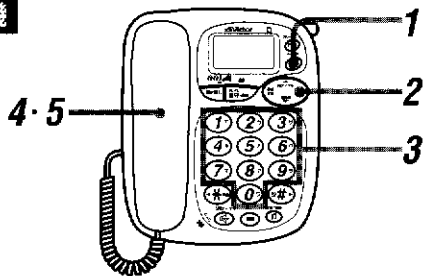

### 受話器を置いたまま

#### 1 **My** を押す

・「184」とダイヤルしても同じです。

184

#### 2 **音響挿入** を押す

・ポーズ(間)が入力されます。

184P

#### 3 **1**～**0**で、電話番号をダイヤルする

・**電話帳** または **再ダイヤル** を押して、電話帳から選んでもかまいません。

84P23456XXX

#### 4 受話器を取り上げる

・すべてのダイヤルボタンが点灯し、相手にダイヤルされます。

0'02

通話が終わったら

#### 5 受話器を置く

### お知らせ

- **My** に別の電話番号を登録した場合(67ページ)は、手順1では「184」をダイヤルします。
- 受話器を置いたままでないとき **My** ボタンは動作しません。

## 子機

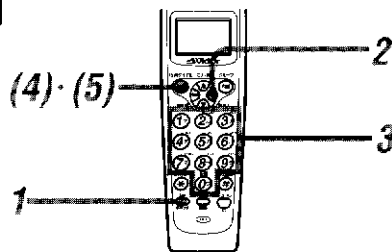

### 子機を充電器に置いたまま

#### 1 **My** を押す

・「184」とダイヤルしても同じです。

184

0'06

#### 2 **音響挿入** を押す

・ポーズ(間)が入力されます。

184.

#### 3 **1**～**0**で、電話番号をダイヤルする

・**電話帳** または **再ダイヤル** を押して、電話帳から選んでもかまいません。

0'22

84・023456XXX

#### 4 子機を充電器から取り上げる

(待受け状態のとき **音響挿入** を押す)

・相手にダイヤルされます。

0'03

通話が終わったら

#### 5 子機を充電器に置く

(または **音響挿入** を押す)

### お知らせ

- **My** に別の電話番号を登録した場合(67ページ)は、手順1では「184」をダイヤルします。
- 確認ダイヤルが解除されているとき(113ページ)は、**My** は使えません。**音響挿入** を押して、「184」をダイヤルしてから電話番号をダイヤルしてください。
- 充電器に置いたままか待受け状態でないと **My** ボタンは動作しません。



# かけてきた相手の電話番号を利用する

応用

かけてきた相手の電話番号は、親機が9件子機は10件まで記憶（着信通知）できます。着信通知を利用して、こちらから折り返し電話したり、迷惑電話をかけた相手ブラックリストに登録することができます。

## ■ かけてきた相手に折り返し電話をする



親機



受話器を置いたまま

### 1 を押して、かけたい相手を選ぶ

かけた電話番号（再ダイヤル）が最大5件まで表示され、そのあとに「着信通知」が最大9件まで表示されます。かけてきた相手は、着信通知に記憶されています。

9 -04 21:46

9 -05 13:23

023456XXXX

### 2 受話器を取り上げる

かけたい相手にダイヤルされます。

0' 01

### 3 受話器を置く

通話が終わったら

#### お知らせ

- 着信通知が9件（子機は10件）記憶されているときは  
新たにかかってきた電話番号を含む9件（子機は10件）が記憶され、一番古い着信通知が消えます。
- 着信通知を消すには  
98 ページをご覧ください。

子機

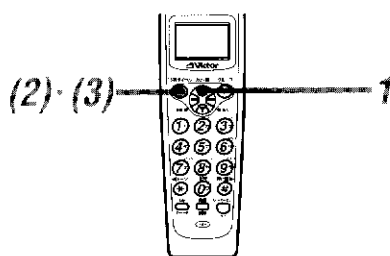

子機を充電器に置いたまま

### 1 を押して、かけたい相手を選ぶ

直前にかけた電話番号（再ダイヤル）が最大5件まで表示され、そのあとに「チャクシンツウチ」が最大10件まで表示されます。かけてきた相手は、チャクシンツウチに記憶されています。

サイタ' イアル  
098765XXXX

チャクシンツウチ1

023456XXXX

### 2 子機を充電器から取り上げる

（待受け状態のときは を押す）

かけたい相手にダイヤルされます。

0' 01  
023456XXXX

### 3 子機を充電器に置く

（または を押す）

通話が終わったら

#### お知らせ

- 電話帳に登録してある人の場合は、チャクシンツウチに名前と電話番号が表示されます。

オナーディスプレイの設定と使いかた

## ■ かけてきた相手の記憶を削除する (着信通知クリア)



### 親機



受話器を置いたまま

**1** を押す

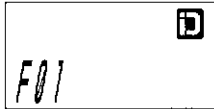

**2** または で「F02 (電話帳クリア)」を選ぶ

・ を押すと、早く見かけます。



**3** を押す

・ 電話帳が表示されます。

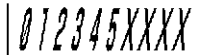

**4** または で「dIAL CLEAR (着)」を選ぶ

・ を押すと、早く見かけます。



**5** を押す

・ 確認のメッセージが表示されます。



**6** を押す

・ 「ピー」音が鳴って着信通知の記憶が消えます。

### 子機

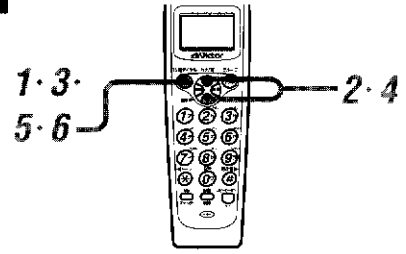

子機を充電器に置いたまま

**1** を押す

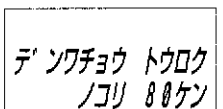

**2** または で「デンワチョウ クリア」を選ぶ

・ を押すと、早く見かけます。

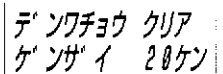

**3** を押す

・ 電話帳が表示されます。

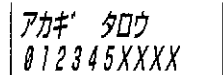

**4** または で「チャクシンツウチ クリア」を選ぶ

・ を押すと、早く見かけます。

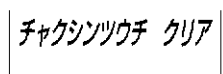

**5** を押す

・ 確認のメッセージが表示されます。

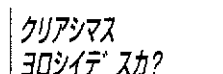

**6** を押す

・ これで、着信通知の記憶が消えます。

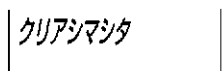

### お知らせ

- 着信通知を1件ずつ消すことはできません。

# ■ かけてきた相手をブラックリストに登録する



## 親機

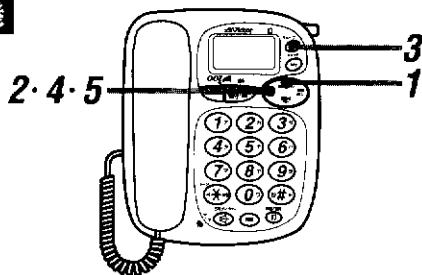

受話器を置いたまま

### 1 再ダイヤルを押して、ブラックリストに登録したい相手を選ぶ

- ・かけてきた相手は、チャクシンツウチに記憶されています。

012345XXXX

### 2 機能登録を押す

- ・ダイレクト着信の指定電話機の設定が表示されます。

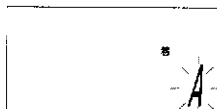

### 3 グループ 内線を押して、「ブラックリスト」を選ぶ

- ・表示窓に「ブラック」が点灯します。

### 4 機能登録を押す

- ・確認のメッセージが表示されます。

End フラッシュ

### 5 機能登録を押す

- ・「ピー」音が鳴って、選んだ相手がブラックリストに登録されます。

ハンフリーミニマムダイヤル  
の設定を確かめた

## お知らせ

- ・ブラックリスト拒否の設定 (93ページ) をすると、自動的に着信を拒否することができます。

---

♥♣♦♠ ×毛 ♥♣♦♠

# 留守録の使いかた

外出するときや電話に出られないときなど、留守番に設定しておけばメッセージに応答し、相手の用件を録音することができます。用件は自宅に帰ってから聞いたり、外出先から電話をかけて聞いたり、指定した電話に転送したりすることができます。留守録はテープを使わないDSP方式なので、用件をスピーディに聞くことができます。(デジタル留守録)

## この章のもくじ

	ページ
留守録の流れ	102
留守番に設定する	103
つながるまでの呼出し音の回数を選ぶ	104
録音できる時間を確かめる(残量確認)	105
用件を聞く	106
留守番を解除する	108
自作メッセージや応答専用メッセージを使う	109
■ 自作メッセージを録音する	109
■ 応答メッセージを切り替える	110
自動で留守番に切り替える(かんたん留守)	111
■ つながるまでの呼出し音の回数を選ぶ	111
音を出さずに留守番をする	112
■ 音を出さずに留守番をする(おやすみ番)	112
■ 指定した人の電話だけ呼出し音を鳴らす(おやすみ番着信)	113
用件を消す	114
■ いつも新しい用件だけ録音する	114
■ 前の用件に続けて録音する(アキュムレート録音)	115
FAX接続時の無音を録音したくないときは	116
外出先で留守番機能を使う	117
■ 暗証番号を登録する	117
■ 外出先から留守番機能を使う(外線リモコン)	118
用件の録音を外出先で聞く(留守録転送)	120
■ 転送先を登録する	121
■ 留守録転送モードに設定する	122
■ 転送先で用件を聞く	123

# 留守録の流れ

留守録のスタートを押すだけで留守番になります。帰宅後も留守録のスタートを押すだけで、録音された用件を聞いたあと、留守番を解除することができます。

このほか、さまざまな留守番のしかたや設定があります。

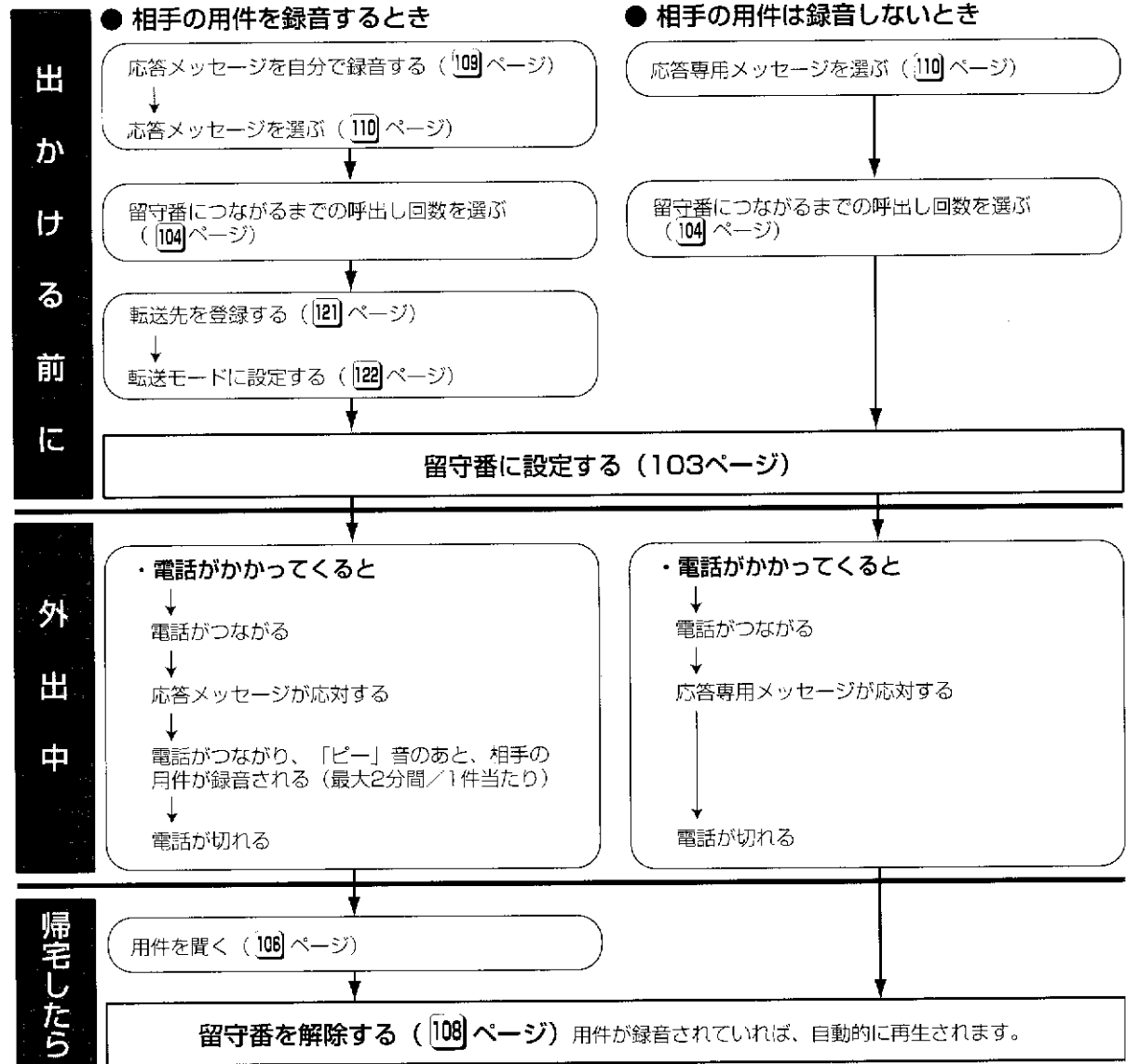

## お知らせ

### ●留守番の設定をし忘れて外出したとき

留守番の設定をしていなくても、呼出し音が15回鳴ると自動的に留守番に切り替わり、応答メッセージが流れて、相手の用件を録音します(かんたん留守)。呼出し音の回数は5回または10回に設定することもできます。また、呼出し音が何回鳴っても留守番に切り替わらないように設定することもできます(111 ページ)。

### ●夜間など、音を出さずに留守録したいとき

留守応答中の「呼出し音、応答メッセージ、相手が話す用件」はすべて親機のスピーカーから流れてきます。これらの音を出さずに留守番をすることもできます(おやすみ番、112 ページ)。また、ナンバーディスプレイを利用している場合は、特定の人からかかってきたときだけ呼出し音を鳴らすよう設定することもできます(新おやすみ番、113 ページ)。

# 留守番に設定する

留守番に設定しておけば、電話がかかってきたとき自動的につながり、応答メッセージが対応したあと、相手の用件を録音します。

## 親機

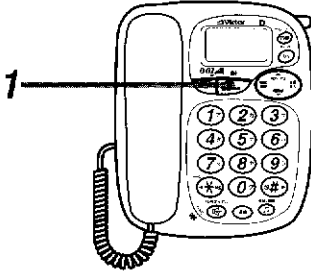

受話器を置いたまま

### 1 留守/通録 を押す

- デジタル留守/通録ランプが点灯します。
- 「ただいまでかけております。ピーという音の…」という応答メッセージが流れます。

9-15 17:30

応答メッセージが終わると

これで、留守番に設定されます。

## お知らせ

- 録音中は相手の用件を録音中は、表示窓に「REC」が表示されます。
- 用件を録音する容量がいっぱいになると「ただいまでかけております。おそれいりますが、また、おかけ直してください。ピー」という応答専用メッセージに自動で切り替わり、相手の用件を録音しなくなります。
- 応答メッセージを変えるには次の応答メッセージがあらかじめ内蔵されています。「ただいまでかけております。ピーという音のあとにお名前とご用件をお話してください」自分の声で録音し、応答メッセージにすることもできます (109 ページ)。このほか、応答専用メッセージに切り替えることもできます (110 ページ)。

## 子機

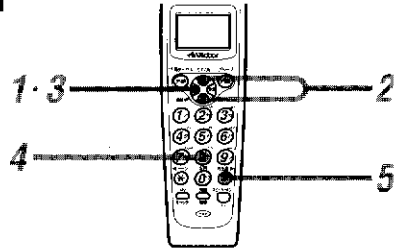

子機を充電器に置いたまま

### 1 電源 を押す

デンワチョウ トウロク  
ノコリ 85ケン

### 2 カチ戻 または カチ戻 で「リモコン ソウサ」を選ぶ

- カチ戻 を押すと、早く見つかります。

リモコン ソウサ

### 3 電源 を押す

リモコン ソウサ  
ヨウケンサイセイ 1

### 4 8 を押す

- 20秒以内に 8 を押してください。
- 「ただいまでかけております。ピーという音の…」という応答メッセージが流れます。

リモコン ソウサ  
ルスセッテイ 8

### 5 呼出 を押す

(または子機を充電器に置く)

- 留守番に設定されます。

## お知らせ

- 留守番中に電話がかかってきたときは子機を充電器から取り上げる(待受け状態のときは 15 を押す) と、「イルスモニター」と表示され受話口から相手の声が聞こえます。相手と話したいときは 15 を押してください。

留守録の使いかた

# つながるまでの呼出し音の回数を選ぶ



留守番に設定されているとき、つながるまでの呼出し音の回数が変わります。お買い上げ時は5回（1件目：5回、2件目以降：3回）に設定されています。在宅時に留守番機能を使用する場合は、10回（1件目：10回、2件目以降：8回）にしておくと、余裕を持って電話に出られるので便利です。

## 親機

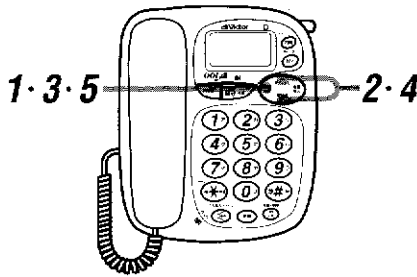

受話器を置いたまま

1 (機能登録) を押す

F01

2 電話帳 または 再ダイヤル で「F20（留守ベル回数）」を選ぶ

再ダイヤルを押すと、早く見つけられます。

F20

3 (機能登録) を押す

現在、設定されている回数が表示されます。

5

4 電話帳 または 再ダイヤル で呼出し回数を選ぶ

押すごとに選べます。

5 ↔ 10

5 (機能登録) を押す

「ピー」音が鳴ってつながるまでの呼出し音の回数が設定されます。

例：10回を選んだとき

10

## お知らせ

- 「10」を選んだとき  
留守番に設定したあと、電話がかかってくると、1件目は呼出し音が10回鳴ると自動的につながります。2件目以降は8回でつながります。
- 「5」を選んだとき  
留守番に設定したあと、電話がかかってくると、1件目は呼出し音が5回鳴ると自動的につながります。2件目以降は3回でつながります。
- つながる前に受話器を取り上げると  
受話器を取り上げると、応答メッセージは流れずに、相手と直接通話ができます。



# 録音できる時間を確かめる (残量確認)

あと何分ぐらい用件が録音できるかが確認できます。

親機



受話器を置いたまま

1 (機能登録) を押す

F01

2 電話帳 または 再ダイヤル で「F11 (残量確認)」を選ぶ

電話帳 を押すと、早く見つけられます。

F11

3 (機能登録) を押す

例：10分以上のとき

録音できる残り時間が表示されます。

10

お知らせ

● 残り時間と表示される時間について

残り時間	表示窓
10分以上のとき	10
10分未満9分以上のとき	9
:	
:	
2分未満1分以上のとき	1
1分未満のとき	-11

この時間表示は目安です。無音が録音されていると、残量時間は変わります。

● 残量ゼロのとき

「0」と表示され、「これ以上録音できません」が聞こえます。用件を消さないと、新たに用件の録音はできません。応答専用の留守番になります。

留守番中に、用件が録音されると、表示窓に「〇〇件」と表示されます。

## 親機

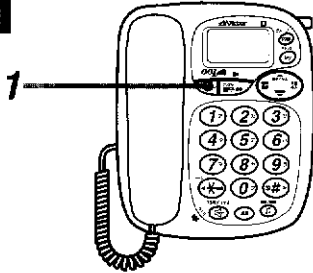

### 受話器を置いたまま

#### 1 **聞き直し** を押す

- ・「留守〇件です」と聞こえたあと、用件が1件目から順に再生されます。
- ・用件の最後に、その用件が録音された時刻と曜日が聞こえます。
- ・表示窓に「用件番号とPLAY」が表示されます。

01-PLAY

#### 用件再生中に速度を変えるとき

#### ● **電話帳** または **再ダイヤル** を押す

- ・押すごとに選べます。

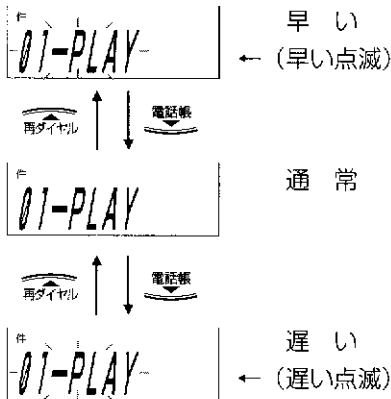

#### 用件を飛ばしたり、聞き直したりするとき

#### ● 用件を飛ばし聞きしたり聞き直したりするとき

- ・**#**を押すと次の用件を再生し、**\*#**を押すと前の用件を再生します。

最後の用件の再生が終わり、「終わりました。ビー」と聞こえたら

- ・このまま留守番が継続されます。

01 17:30

### お知らせ

- 用件が録音されていないときは「留守ゼロ件です」と聞こえます。
- 再生中の表示について  
ナンバー・ディスプレイを利用している場合は、再生中の相手の電話番号が表示されます。
- 用件再生を中断するとき  
再生中に**電話帳**を押します。
- 用件再生中に電話がかかってきたときは  
用件再生が自動的に中断されます。受話器を取り上げると、相手と通話ができます。
- 用件を聞き直すには(親機のみ)  
用件再生中に聞きたい用件と同じ数字のダイヤルボタンを押します。飛ばし聞きや聞き直しに便利です。ダイレクト用件再生といい、9件目までできます。

## 子機

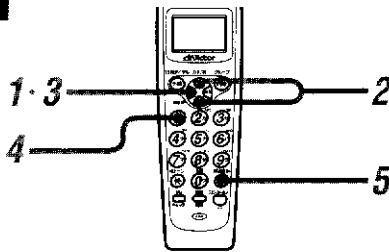

子機を充電器に置いたまま（または待受け状態の時）

1 を押す

デノンチョウ トウロク  
ノコリ 85ケン

2 または で「リモコン ソウサ」を選ぶ

を押すと、早く見つかります。

リモコン ソウサ

3 を押す

リモコン ソウサ  
ヨウケンサイセイ 1

4 ① を押す

・「留守〇件です」と用件数が聞こえたあと、用件が1件目から順に再生されます。用件の最後に、その用件が録音された時刻と曜日が聞こえます。

リモコン ソウサ  
ヨウケンサイセイ 1

最後の用件の再生が終わる、  
「終わりました。ピー」と聞こえたら

5 を押す

（待受け状態のときは充電器に置く）

・このまま留守番が継続されます。

## お知らせ

● リモコン操作のダイヤルボタンについて  
手順4のあとで、次のボタンを押して操作をします。

- ① : ヨウケンサイセイ  
用件を1件目から再生します。
- ② : ヨウケンキキナオシ  
再生中の用件を聞き直します。
- ③ : ツギノヨウケン  
再生中の用件の次を再生します。
- ④ : テイシ/リョウキン  
再生中のときは、再生を停止します。停止中のときは、直前にかけた電話の通話料金を表示します。
- ⑤ : ヨウケンクリア  
用件をすべて消します。
- ⑥ : ルスセッテイ  
留守番に設定します。
- ⑦ : ルスカイジョ  
留守番を解除します。
- ⑧ : リモコンオウリ  
リモコン操作を終了します。

● 用件再生中に電話がかかってきたときは  
用件再生が自動的に中断されます。子機を充電器から取り上げるか、待受け状態の時は を押すと、相手と通話ができます。

● 用件が録音されていないときは  
「留守ゼロ件です」と聞こえます。

# 留守番を解除する

留守番を解除します。用件が録音されていた場合は、親機で解除すると自動的に用件が再生されます。

**親機**

1 受話器を置いたまま

**1** デジタル留守/通録 を押す

- ・用件が録音されていないときは「留守解除します」と聞こえ留守番を解除します。

01 17:30

- ・用件が録音されているときは、自動的に用件が再生されたあと、留守番を解除します。
- ・デジタル留守/通録ランプが消えます。

**子機**

子機を充電器に置いたまま

**1** 機内 を押す

デンワチョウ トウロク  
ノコリ 94ケン

**2** カナ/英 または 機内 で「リモコン ソウサ」を選ぶ

- ・ カナ/英 を押すと、早く見つかります。

リモコン ソウサ

**3** 機内 を押す

リモコン ソウサ  
ヨウケンサイセイ 1

**4** 機内 を押す

- ・「留守解除します」と聞こえます。

リモコン ソウサ  
ルスカイジ ヨ 9

**5** 機内 を押す

- ・これで、留守番が解除されます。

**お知らせ**

- 留守番解除したあとで用件を聞くには [106]、[107] ページをご覧ください。
- 用件再生中の操作について [106]、[107] ページをご覧ください。ただし、用件の再生速度を変えることができるのは、用件再生中に限ります。用件再生が終わり、留守番が解除されると、できません。
- 用件をすべて消すには 留守番を解除したあと再設定します。

# 自作メッセージや応答専用メッセージを使う



応答メッセージはあらかじめ用意されていますが、自分で録音することもできます。録音時間は20秒以内です。また、用件を録音しない応答専用メッセージに切り替えることもできます。

## ■ 自作メッセージを録音する

親機

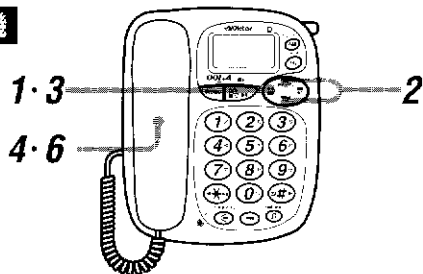

受話器を置いたまま

1 (機能登録) を押す

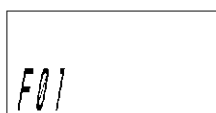

2 電話帳 または 再ダイヤル で「F06 (応答録音)」を選ぶ

電話帳 を押すと、早く見つけられます。



3 (機能登録) を押す

「受話器をとりあげてください」のアナウンスが流れます。



4 受話器を取り上げる

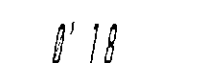

「ピー」という音が鳴ったら

5 応答メッセージを送話口に向かって話す (20秒まで)

20秒を超えると、録音は自動的に終了します。

6 受話器を置く

録音した応答メッセージが流れます。

### お知らせ

- 応答メッセージの例：  
「はい、〇〇です。ただいま、でかけております。「ピー」という音のあとにお名前と電話番号、ご用件をお話してください」
- 録音を途中でやめるときは  
録音中に(機能登録)を押します。応答メッセージの録音を中断し、それまで録音したメッセージが流れます。
- 応答メッセージを変更するときには  
手順1～6をやり直します。
- 自作メッセージを録音すると  
「応答メッセージの切替」(110ページ)の設定をする必要はありません。自動的に「-3 (自作メッセージ)」に設定されます。

留守録の使いかた

## ■ 応答メッセージを切り替える

親機



受話器を置いたまま

### 1 (機能登録) を押す

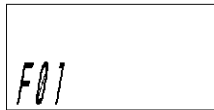

### 2 (電話帳) または (再ダイヤル) で「F05 (応答切替)」を選ぶ

・ (電話帳) を押すと、早く見つけられます。



### 3 (機能登録) を押す

・ 現在の設定内容が表示されます。お買い上げ時は、内蔵の応答メッセージになっています。



### 4 (電話帳) または (再ダイヤル) で、応答メッセージを選ぶ

・ 押すことにより選べます。

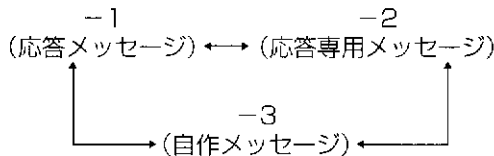

・ 「-3 (自作メッセージ)」は、自作の応答メッセージが録音されているときに限り選ぶことができます。

### 5 (機能登録) を押す

・ 選んだ応答メッセージが流れ、このメッセージに設定されます。

例：応答専用メッセージのとき



### お知らせ

- 「応答専用メッセージ」を選んだときは留守中に電話がかかってくると、自動的につながり応答専用メッセージが対応します。相手の用件は録音しません。また、簡単留守機能は働かなくなります。「かんたん留守」を設定していても、自動で留守番にはなりません。

# 自動で留守番に切り替える (かんたん留守)



デジタル留守番で留守番の設定をし忘れても、設定してある回数だけ呼出し音が鳴ると自動的につながり、応答メッセージが対応して、相手の用件を録音することができます。

## ●かんたん留守の流れ

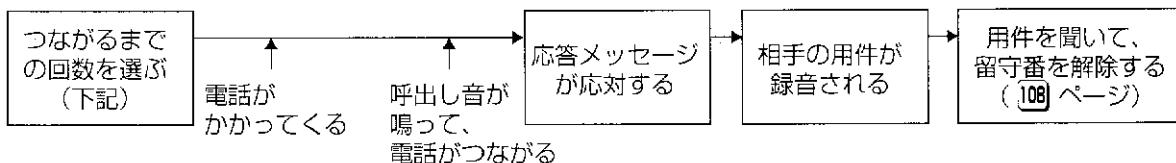

## ■ つながるまでの呼出し音の回数を選ぶ

### 親機



受話器を置いたまま

### 1 (機能登録) を押す

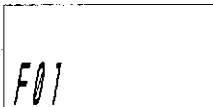

### 2 電話帳 または 再ダイヤル で「F09 (かんたん留守)」を選ぶ

電話帳を押すと、早く見つけられます。



### 3 (機能登録) を押す

現在の設定内容が表示されます。



### 4 電話帳 または 再ダイヤル で、つながるまでの回数を選ぶ

押すたびに選べます。

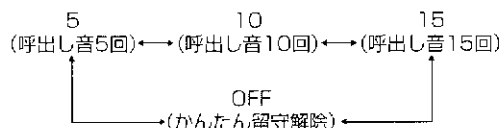

### 5 (機能登録) を押す

これで、かんたん留守で例：呼出し音電話がつながるまでの回数10回のとき数の設定されます。



### お知らせ

- お買い上げ時の呼出し音の回数 15回に設定されています。
- かんたん留守に設定したくないとき 手順4で「OFF (解除)」を選びます。電話の呼出し音が何回鳴っても、電話が自動的につながることはなく、留守録もしません。相手が電話を切るまで呼出し音が鳴ります。
- 「OFF (解除)」にしたとき 外出先からの留守番設定 (118 ページ) ができません。また、001 アクセスを利用している場合、KDDのセンターからデータが送信されるとき正しくデータを受け取れないことがあります (116 ページ)。

留守録の使いかた

# 音を出さずに留守番をする

呼出し音や応答メッセージ、相手の用件などの音を出さずに留守番をします。おやすみ中などに便利です。ナンバー・ディスプレイを利用している場合は、指定したグループの人からかかってきたときだけ、音を出して知らせるように設定することもできます。

## ■ 音を出さずに留守番をする（おやすみ番）

親機



受話器を置いたまま

### 1 デジタル留守/通録 を押す

- ・デジタル留守/通録ランプが点灯します。
- ・応答メッセージが流れます。

9-15 17:30

「ピー」という音が鳴ったら

### 2 おやすみ を押す

- ・おやすみマークが表示窓に点灯します。
- ・これで、おやすみ番に設定されます。

9-15 17:30

### お知らせ

- おやすみ番に設定し、電話がかかってきたとき

呼出し音が鳴らずに、自動的に電話につながります。このとき、子機の外線ボタンとスピーカーホンボタンのランプが点滅し、着信を知らせます。応答メッセージは相手には聞こえますが、こちらには流れません。また、相手が話している用件は録音されますが、こちらには流れません。

- おやすみ番を解除するときは

もう一度おやすみを押します。おやすみ番が解除され、通常の留守番が継続されます。

この場合、留守番中に電話がかかってくると、応答メッセージのあと相手の声が親機のスピーカーから聞こえます。子機を充電器から取り上げる（待受け状態のときは待受けを押す）と「イルモニター」と表示され受話口から聞こえます。これを居留守モニターといいます。

このあと相手と話したいときは、おやすみ解除を押してください。



おやすみ番にしているときでも特別に呼出し音を鳴らす人を、グループで指定します。電話帳に登録するときに、呼出し音を鳴らしたい人だけをあらかじめ同じグループに登録（84ページ）しておく必要があります。

## ■ 指定した人の電話だけ呼出し音を鳴らす（おやすみ番着信）



親機



受話器を置いたまま

1 (機能登録) を押す



2 電話帳 または 再ダイヤル で「F07（おやすみ番着信）」を選ぶ

・電話帳を押すと、早く見つけられます。



3 (機能登録) を押す

・現在の設定内容が表示されます。



4 電話帳 または 再ダイヤル で、呼出し音を鳴らしたいグループを選ぶ

・押すごとに選べます。

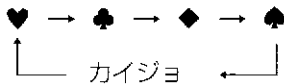

5 (機能登録) を押す

・これで、おやすみ番のときに呼出し音を鳴らすグループの設定ができます。

・このあと、「おやすみ番」の設定をしてください（112ページ）。

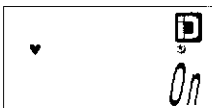

### お知らせ

- おやすみ番着信とおやすみ番の設定をすると指定したグループのマークが点灯します。このグループに登録している人から電話がかかってきたときだけ、呼出し音が鳴ります。新おやすみ番になります。

留守番を解除して再度設定すると、録音されていた用件はすべて消えます。

## ■ いつも新しい用件だけ録音する

### 親機

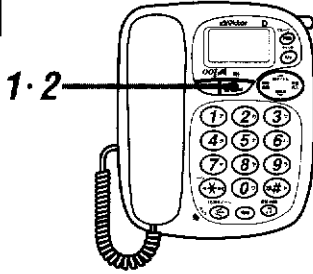

#### 留守番に設定された状態

#### 1 を押す

- 「留守○件です」と聞こえ、録音されていた用件を再生し、終わると留守番が解除されます。

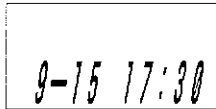

#### 留守番が解除されたら

#### 2 もう一度 を押す

- 応答メッセージが聞こえ、「ピー」という音のあと、留守番に設定されます。

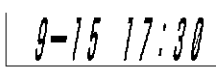

これで、新しい用件から録音するよう、設定されます。

### 子機

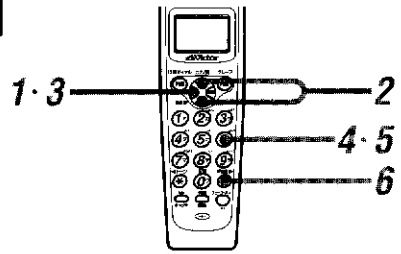

#### 留守番に設定された状態

#### 1 を押す

デ ソクチョウ トウロク  
ノコリ 94ケン

#### 2 または で「リモコンソウサ」を選ぶ

- を押すと、早く見つかります。

リモコン ソウサ

#### 3 を押す

リモコン ソウサ  
ヨウケンサイセイ 1

#### 4 を押す

- 「用件をクリアします。もう一度入力してください」と聞こえます。

リモコン ソウサ  
ヨウケンクリア 6

#### 5 を押す

- 「ピー」という音のあと、用件が消去されます。

リモコン ソウサ  
ヨウケンクリア 6

#### 6 を押す

### お知らせ

- 録音されている用件を残しておきたいときは [115](#) ページをご覧ください。

録音されている用件を残したまま、続けて新しい用件を録音することができます。

## ■ 前の用件に続けて録音する (アキュムレート録音)

親機

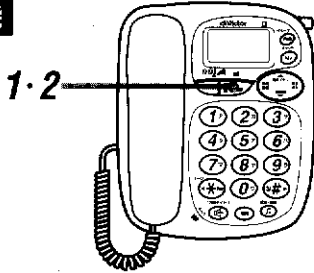

留守番に設定された状態

### 1 フック 留守/録音 を押す

- 「留守〇件です」と聞こえ、録音されていた用件を再生し、終わると留守番が解除されます。

9-15 17:30

留守番が解除され、  
表示窓に用件数が表示されたら

### 2 もう一度 フック 留守/録音 を1秒以上押す

- 「ただいまでかけております…」と聞こえ、「ピー」という音のあと、留守番に設定されます。

件 01 17:30

これで、前の用件に続けて録音するよう、設定されます。

留守録の使いかた

### お知らせ

- 用件を録音する容量がいっぱいになると「ただいまでかけております。おそれいりますが、また、おかけ直してください。ピー」という応答専用メッセージに切り替わり、相手の用件は録音できなくなります。

# FAX 接続時の無音を録音したくないときは



本機にFAX（ファクシミリ）を接続して利用しているときの操作です。

留守番中にFAXが送られてくると（これをFAX通信の着信といいます）、用件として無音が約2分間録音されてしまいます。これを防ぐには、次の操作をします。

親機

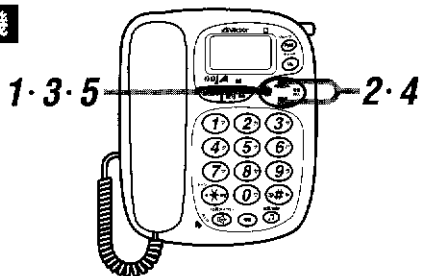

受話器を置いたまま

**1** 機能登録 を押す

F01

**2** 電話帳 または 再ダイヤル で「F21（FAX接続）」を選ぶ

・ 再ダイヤル を押すと、早く見  
つかります。

F21

**3** 機能登録 を押す

・ 現在の設定内容が表示さ  
れます。お買い上げ時は  
「OFF（解除）」に設定されています。

OFF

**4** 電話帳 または 再ダイヤル で「On」を選ぶ

・ 押すことに選べます。

On（設定） ↔ OFF（解除）

**5** 機能登録 を押す

・ 「ピー」という音のあと、  
「設定します」と聞こえま  
す。これで、留守番中に  
FAXが届いても無音が録音されなくなります。

On

外出先でプッシュホン（トーン信号を送ることができる電話機）を使って本機に電話をし、留守番の設定や解除、用件の再生や応答メッセージの録音、用件の転送などの操作ができます。これを外線リモコンといいます。外線リモコンで留守番機能を使うには、あらかじめ暗証番号を登録しておく必要があります。

## ■ 暗証番号を登録する

親機

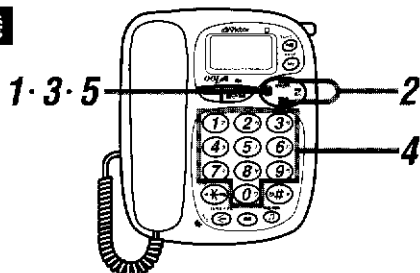

受話器を置いたまま

**1** (機能登録) を押す

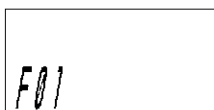

**2** (電話帳) または (再ダイヤル) で「F04 (暗証番号登録)」を選ぶ

・ (電話帳) を押すと、早く見かけます。



**3** (機能登録) を押す

・すでに登録されているときは、現在の暗証番号が聞こえます。



**4** 暗証番号を入力する（4ケタの数字）

・たとえば「9876」なら、(9) (8) (7) (6) と押し



**5** (機能登録) を押す

・「ピー」という音のあと暗証番号が聞こえ、表示窓に表示されます。これで、暗証番号の登録ができます。忘れないように、メモしておいてください。

暗証番号メモ欄

--	--	--	--

### お知らせ

- 登録した暗証番号を確認するときは  
手順1～3の操作をすると、音声で暗証番号が聞こえ、表示窓で確認できます。  
正しいときは、もう一度(機能登録)を押します。
- 暗証番号を変更するときは  
手順1～5の操作をやり直し、新しい暗証番号を入力します。前に登録した暗証番号は、自動的に消えます。

## ■ 外出先から留守番機能を使う (外線リモコン)

### 1 プッシュホンで自宅にダイヤルする

1 2 3  
4 5 6  
7 8 9  
\* 0 #

呼出し音が3回鳴ったら

### 2 電話がつながり、応答メッセージを聞く

「ピー」という音が鳴ったら

### 3 暗証番号を入力し、**#**を押す

- たとえば暗証番号が「9876」のときは  
9→8→7→6→**#**と押します。
- 暗証番号が正しい場合は「ピー」という音のあと、「留守〇件です。操作番号とシャープを入力してください」と聞こえます。
- 正しくない場合は「ピー・ピー・ピー」という音が鳴ります。もう一度正しい暗証番号を入力してください。

再生中または停止中に

### 4 下表のダイヤルボタンを押す

したいこと	この順に操作します
用件を1件目から聞き直すとき (「留守〇件です」から聞きます)	<span>1</span> → <b>#</b> の順に押す
再生中の用件を聞き直すとき (再生中の用件の最初にもどります)	<span>2</span> → <b>#</b> の順に押す
再生中に早送りするとき (次の用件の最初に飛びます)	<span>3</span> → <b>#</b> の順に押す
用件再生を停止するとき	<span>4</span> → <b>#</b> の順に押す
応答メッセージを録音するとき (20秒以内) 「もう一度、操作番号とシャープを入力してください」と聞こえたら、 「メッセージをお話してください。ピー」と聞こえたら、 ・ 応答メッセージの録音を19秒以下でやめるときは 録音された応答メッセージが聞こえます。	<span>5</span> → <b>#</b> の順に押す <span>5</span> → <b>#</b> の順に押す (送話口に向かって応答メッセージを話す) <span>4</span> を押す
用件を消すとき 「用件をクリアします。もう一度、操作番号とシャープを入力してください」が聞こえたら、	<span>6</span> → <b>#</b> の順に押す <span>6</span> → <b>#</b> の順に押す

#### お知らせ

- 4回鳴ってもつながらないときは  
 手順1のあと、呼出し音が4回鳴ってもつながらないときは、用件は録音されていません (呼出し音の回数を5回に設定しているとき、**104**ページ)。

↳ (次ページへ続く)

したいこと	この順に操作します
留守番に設定するとき 応答メッセージが聞こえます。	8 → # の順に押す
留守番を解除するとき 「留守解除します」と聞こえます。	9 → # の順に押す
転送先を確認／変更するとき ・ 転送先 1 を確認／変更するとき ・ 転送先 2 を確認／変更するとき 転送先の電話番号が聞こえ、「もう一度操作番号とシャープを入力してください」と聞こえたら ・ 電話番号を変更するとき  ・ 電話番号を変更しないとき	7 → 0 → # の順に押す 7 → 1 → # の順に押す  7 → 0 → # または 7 → 1 → # の順に押し、 新しい電話番号 → # の順に押す 転送先の確認／変更以外の操作をする
転送モード（リトライなし）に設定するとき 「転送を設定します」と聞こえます。 転送モード（リトライあり）に設定するとき 「転送を設定します」と聞こえます。 ・ 転送先が 2 か所とも登録されていないとき 「7 → 0 → シャープ入力してください」と聞こえたら  登録した電話番号が聞こえます。	8 → 0 → # の順に押す  8 → 1 → # の順に押す  7 → 0 → # → 転送先の 電話番号 → # の順に押す
転送モードを解除するとき 「転送を解除します」と聞こえます。	9 → 0 → # の順に押す
リモコン番号案内を聞くととき（ナンバー・ディスプレイ契約が必要） ・ 電話をかけてきた人の電話番号を確認するとき 用件を再生し、「ピー」という音のあと 「×××…×××です」と聞こえます。 （外線リモコン番号案内）  ・ 複数の用件があったとき （相手が「184」をダイヤルしてかけたときや、公衆電話からかけたとき、 サービスエリア外するときなど、電話番号情報がない場合は「ピーピーピー」という音が鳴ります）	用件再生中に * → # の順に押す  用件停止中に何件目 → * → # の順に押す 例：3 件目なら、3 → * → #

操作が終わったら

## 5 受話器を置く

### お知らせ

- 外出するときは  
155 ページの「外出先からリモート操作」をコピーして持って行くと便利です。

# 用件の録音を外出先で聞く (留守録転送)



留守番中に用件が録音されると、登録した転送先（携帯電話やポケットベル）に知らせてくれます。転送先で電話を受け、録音された用件を聞くことができます。

## ●留守録転送の流れ

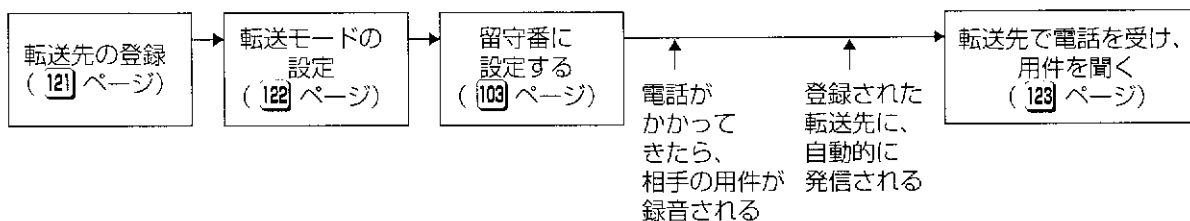

ナンバー・ディスプレイを利用している場合は、  
さらに、次のようなことができます。

\*ナンバー・ディスプレイ  
については90ページを  
ご覧ください。

## ●転送先を使い分ける

ナンバー・ディスプレイを利用している場合は、転送先を2か所登録（121ページ）し、使い分けることができます。

転送先の例： 転送先1…会社の電話番号  
                  転送先2…携帯電話の番号

## ●特定の人用の件だけを転送する

ナンバー・ディスプレイを利用している場合、特定の人からの用件を録音したときは転送先2に転送し、その他の人からの用件は転送1に、といった使い分けができます（ご指名留守録転送）。

電話帳を変更/削除するとき、転送先1、2のどちらかに転送するか、設定しておく必要があります（84ページ）。



転送先は、特に指定しない場合は転送先1になりますので、通常は転送先1に電話番号を登録してください。  
 ナンバー・ディスプレイ契約をした場合は、転送先2にも電話番号が登録できます（ご指名留守録転送）。

## ■ 転送先を登録する

親機

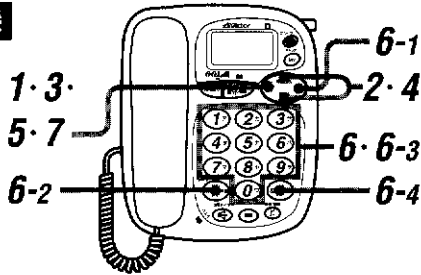

受話器を置いたまま

**1** (機能登録) を押す

**2** 電話帳 または 再ダイヤル で「F13（転送先登録）」を選ぶ

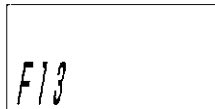

**3** (機能登録) を押す



**4** 電話帳 または 再ダイヤル で、転送先1または2を選ぶ

・押すごとに選べます。

1（転送先） ←→ 2（転送先）

**5** (機能登録) を押す

・登録済みの場合は、転送先の電話番号が表示されたあと、入力待ちになります。

**6** ①～⑦で、転送先の電話番号を入力する（最大32ケタ）

・携帯電話などの番号やポケットベルの番号を入力

098765XXXX

・ディスプレイポケットベルの番号を入力する場合は、上記の操作のあとで、次のボタンを順に押します。NTTドコモ以外の場合は、ポケットベルの取扱説明書をご覧ください。

**1** (機能登録) を8回程度

（NTTドコモ以外の場合は6回）

**2** (機能登録) (ダイヤル回線のときのみ)

**3** 表示したい数字、記号を押す

（ポケットベルの取扱説明書をご覧ください）

**4** (機能登録) を2回

**7** (機能登録) を押す

・転送先が表示され、音声で聞こえます。

・このあと、留守録転送モードに設定します（122ページ）。

留守録の使いかた

### お知らせ

● 転送先を削除するときは

手順4のあと、(機能登録) を2回押します。2回押すと「CLEAR」と表示されます。もう一度(機能登録) を押すと、転送先が取り消されます。

● 転送先を変更するときは

手順1～7の操作をやり直します。

● ポケットベル、ディスプレイポケットベルについて

・ポケットベルやディスプレイポケットベルを使用する場合は、サービス会社との契約が必要です。使いかたについて、詳しくはサービス会社にお問い合わせください。

・手順6で(機能登録) を8回押すのは、ディスプレイポケットベルの交換機がデータを受け取るための間（1回押すと約4秒：ポーズといいます）を必要とするためです。

## ■ 留守録転送モードに設定する

親機

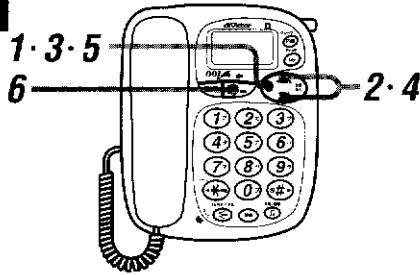

受話器を置いたまま

**1** (機能登録) を押す

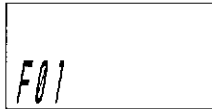

**2** (電話帳 または 再ダイヤル) で「F19（留守転送）」を選ぶ

・再ダイヤルを押すと、早く見つかります。



**3** (機能登録) を押す

・現在の設定内容が表示されます。



**4** (電話帳 または 再ダイヤル) で、転送先の種類を選ぶ

・押すごとに選べます。

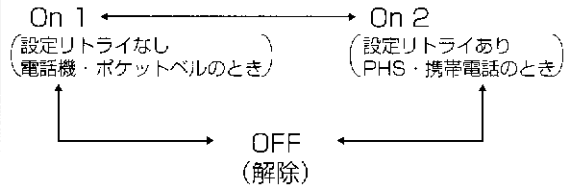

**5** (機能登録) を押す

・これで留守中に録音された用件を転送するよう、  
設定ができました。 On 1

・すでに留守番に設定されている場合、手順 6 は不要です。

**6** (デジタル留守/通録) を押す

・応答メッセージのあと、ピーという音が鳴ります。これで、留守番の設定ができました。

・デジタル留守/通録ランプが点滅します。

### お知らせ

- 転送先が登録されていないときは  
手順 5 のあと、転送先登録モードにはいります。転送先を登録してください。
- 留守中の用件転送を中止するときは  
留守番を解除しただけでは、転送モードは解除されません。手順 4 で「OFF（解除）」を選びます。
- リトライについて

リトライとは、かけ直しという意味です。転送先がPHSまたは携帯電話の場合、呼出しても応答がないときは約30分後にかけ直します。かけ直しても応答がないときは、さらに約30分後にかけ直します。かけ直しは合計3回までです。

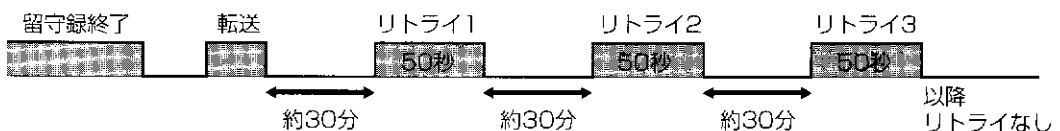

リトライ待ちの状態で用件が録音されたときは、新たに転送を行います。応答がないときは、そこから約30分後に3回まで、かけ直します。

## ■ 転送先で用件を聞く

### 転送先の呼出し音が鳴ったら

#### 1 プッシュホンのときは受話器を取り上げる

- ・「暗証番号を入力してください」と聞こえ、転送されてきたことがわかります。
- ・転送先がポケットベルのときは、呼出し音が鳴ったら、近くのプッシュホンから自宅にダイヤルします。

#### 2 暗証番号を入力し、**[#]**を押す

- ・暗証番号は50秒以内に入力します。
- ・たとえば、暗証番号が「9876」のときは**[9]**→**[8]**→**[7]**→**[6]**→**[#]**と押します。
- ・暗証番号が正しい場合は「ピー」という音が鳴り、「操作番号とシャープを入力してください」と聞こえます。

#### 3 **[1]**→**[#]**の順に押す

- ・「留守〇件です」のあと、用件が聞こえます。
- ・用件の再生が終わると、「終わりました。ピー」と聞こえます。

### 再生中または停止中に

#### 4 外線リモコンの操作をする

- ・用件は、最初から順に聞くほかに、聞き直したり、とばし聞きしたりすることができます。外線リモコンの操作をご利用ください（**[119]**ページ）。

### 用件を聞き終わったら

#### 5 電話を切る

#### ご注意

- 手順2～4は、トーン信号（ピッポッパの音）が出る電話機に限り操作できます。  
一部の携帯電話やアナログ電話機では、トーン信号の出来ないものがありますので、ご注意ください。
- ダイヤルインサービスや構内交換機設備（PBX）を利用している場合、留守番転送機能が使えない場合があります。
- 暗証番号を50秒以内に入力しないと、電話は切れます。また、暗証番号を3回間違えたときも、電話は切れます。

---

♥♣♦♠ XE ♥♣♦♠

# 電話をかけるときに便利

この章で説明する操作を覚えておくと、電話をかけるときに便利です。

## この章のもくじ

	ページ
電話をかけ直す .....	126
■ 電話をかけ直す(再ダイヤル) .....	126
■ 電話のかけ直しをくり返す(15連続再ダイヤル) .....	127
■ かけた電話番号を他の人に知られないようにする (再ダイヤル消去) .....	126
ボタン操作の音を鳴らさない(キータッチトーン) ..	129
通話時間と料金を表示させない .....	130
子機の確認ダイヤルを解除する .....	131
子機で優先的に電話をかける .....	132
プッシュホンサービスを利用する .....	133
短縮ダイヤルの使いかた .....	134
■ 短縮ダイヤルを登録する .....	134
■ 短縮ダイヤルで電話をかける .....	135

# 電話をかけ直す

かけた電話番号が最大5件記憶されています。

相手が話し中のときや伝え忘れがあったとき、「サイダイヤル」から選ぶと、電話番号を押さずにかけ直すことができます（下記）。

チケット申し込みやフリーダイヤルなど、かかりにくい電話の場合、相手が出るまで自動的に15回連続してかけ直す「15連続再ダイヤル」を使うと便利です（127ページ）。

## 電話をかけ直す（再ダイヤル）

### 親機



受話器を置いたまま

**1** 再ダイヤル を押して、かけたい相手を選ぶ

- ・ 押すごとに、かけた電話番号が新しい順に最大5件表示されます。

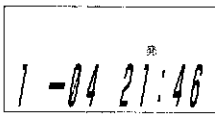

**2** 受話器を取り上げる

- ・ かけたい相手にダイヤルされます。

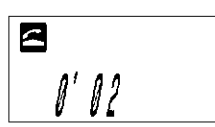

通話が終わったら

**3** 受話器を置く

### 子機

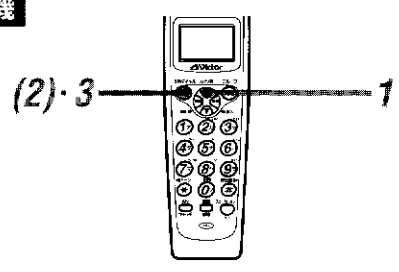

子機を充電器に置いたまま

**1** カナ/英 を押して、「サイダイヤル」を選ぶ

- ・ 押すごとに、かけた電話番号が新しい順に最大5件表示されます。

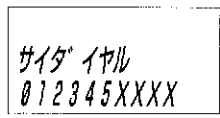

**2** 子機を充電器から取り上げる

（待受け状態のときは **15** を押す）

- ・ かけたい相手にダイヤルされます。

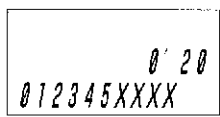

通話が終わったら

**3** 子機を充電器に置く

（または **15** を押す）

### お知らせ

- 忙しくて手が話せないときは
  - ・ 親機の場合は手順2で受話器を取り上げずに **15** を押すと、スピーカーホン通話になります。
  - ・ 子機の場合は手順2で子機を充電器においたまま **15** や **15** を押すと、スピーカーホン通話になります。

# 電話のかけ直しをくり返す (15連続再ダイヤル)

## 親機



### 受話器を置いたまま

**1** または で、かけたい相手を選ぶ

- 着信通知 (97 ページ)、電話帳 (80 ページ)、再ダイヤル (126 ページ) の中から選びます。

012345XXXX

**2** を「ピッ…ピ」という音が鳴るまで押す

- 選んだ相手にダイヤルされます。相手が出るまで、くり返し15回かけ直しをします。

012345XXXX

### 相手が出たら

**3** マイクに向かって話す (スピーカーホン)

- 受話器を取り上げて話せます。

0'02

### 通話が終わったら

**4** を押す

- 受話器を取り上げて話した場合は、受話器を置きます。

## 子機

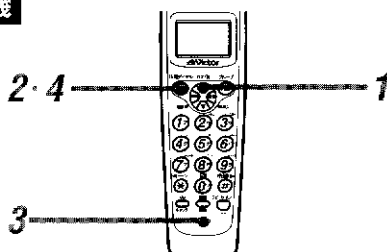

### 子機を充電器に置いたまま

**1** または でかけたい相手を選ぶ

- 着信通知 (97 ページ)、電話帳 (80 ページ)、再ダイヤル (126 ページ) の中から選びます。

サイト'イタル  
098765XXXX

**2** を「ピッ…ピ」という音が鳴るまで押す

- 選んだ相手にダイヤルされます。相手が出るまで、くり返し15回かけ直しをします。

オートサイト'イタル  
098765XXXX

### 相手が出たら

**3** マイクに向かって話す (スピーカーホン)

- 子機を充電器から取り上げて話せます。

オート 0'20

### 通話が終わったら

**4** を押す

- 子機を取り上げて話した場合は、子機を充電器に置きます。

## お知らせ

### ● スピーカーホンで通話したとき

3分間スピーカーホン通話をするとう「ピッ…ピッ…ピッ…ピッ…」と音が鳴り、10秒後に通話が切れます。スピーカーホン通話を続けるときは または を押します。受話器を取り上げるか、子機を充電器から取り上げる、または を押すと、通常の通話になります。

### ● 手軽に15連続再ダイヤルをするとき

受話器を置いたまま を2秒以上押すか、子機を充電器においたまま を2秒以上押すと、直前にかけた電話番号に15回連続して再ダイヤルします。

- 15連続再ダイヤルは、スピーカーホンで行っています。受話器や子機を持って話したいときは、相手が出てから受話器や子機を取り上げてください。15連続再ダイヤル中に取り上げると、ダイヤルは中止されます。

# 電話をかけ直す (つづき)

## ■ かけた電話番号を他の人に知られないようにする (再ダイヤル消去)

### 親機



受話器を置いたまま

1 (機能登録) を押す

2 (電話帳) または (再ダイヤル) で「F02 (電話帳クリア)」を選ぶ

・ (電話帳) を押すと、早く見つけられます。

F02

3 (機能登録) を押す

012345XXXX

4 (電話帳) または (再ダイヤル) で「dIAL CLEAR (発)」を選ぶ

・ (再ダイヤル) を押すと、早く見つけられます。

dIAL CLEAR

5 (機能登録) を押す

・ 確認のメッセージが表示されます。

CLEAR

6 (機能登録) を押す

・ 「ピー」音が鳴って、再ダイヤルの記憶が消えます。

### 子機

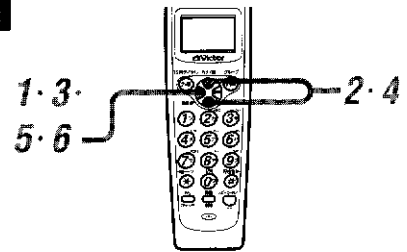

子機を充電器に置いたまま

1 (機能登録) を押す

2 (カナ/英) または (下) で「デンワチョウ クリア」を選ぶ

・ (下) を押すと、早く見つけられます。

デンワチョウ クリア  
ゲンザイ 6ケン

3 (機能登録) を押す

アカギ タロウ  
012345XXXX

4 (カナ/英) または (下) で「サイダイヤル クリア」を選ぶ

・ (下) を押すと、早く見つけられます。

サイダイヤル クリア

5 (機能登録) を押す

・ 確認のメッセージが表示されます

クリアシマス  
ヨロシイデスカ?

6 (機能登録) を押す

・ これで、再ダイヤルの記憶が消えます。

クリアシマシタ

### お知らせ

- 再ダイヤルがないときは  
手順4の「dIAL CLEAR (発)」(子機はサイダイヤルクリア)は表示されません。



# ボタン操作の音を鳴らさない (キータッチトーン)



ボタンを押したときに「ピッ」と鳴る音をキータッチトーンといいます。ボタン操作が確実にに行えていることが、この音でわかります。

キータッチトーンは、鳴らないように設定することもできます。

## 親機

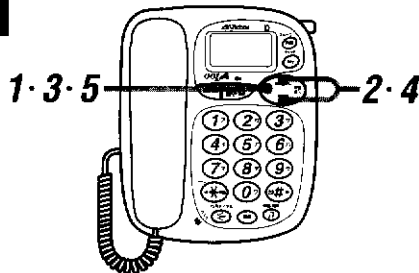

受話器を置いたまま

1 (機能登録) を押す

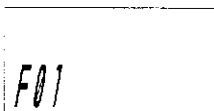

2 (電話帳) または (再ダイヤル) で「F10(キータッチトーン)」を選ぶ

・ (電話帳) を押すと、早く見つけられます。



3 (機能登録) を押す

・ 現在の設定内容が表示されます。お買い上げ時は「On (設定)」に設定されています。



4 (電話帳) または (再ダイヤル) で「OFF (解除)」を選ぶ

・ 押すごとに選べます。

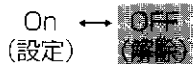

5 (機能登録) を押す

・ 「ピー」という音のあと、「解除します」と聞こえます。これでキータッチトーンは鳴らなくなります。



## 子機

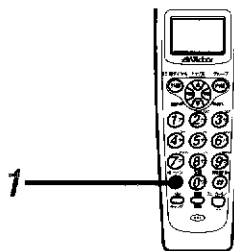

子機を充電器に置いたまま

1 (充電) を 2 秒以上押す

・ 「ピー」という音のあと、「タッチトーン OFF」と表示されます。これで、キータッチトーンは鳴らなくなります。

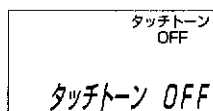

電話をかけるときに便利

### お知らせ

- キータッチトーンが鳴るように戻すには子機を充電器に置いたままが待受け状態で、(充電) を「ピッ」という音が鳴るまで(約2秒)、押します。「タッチトーン ON」と表示され、キータッチトーンが鳴るように戻ります。

# 通話時間と料金を表示させない



通話中は、通話時間が表示されます。001 アクセスをご利用の場合は、通話料金も表示されます。  
この通話時間と料金を、表示させないようにすることもできます。

## 親機

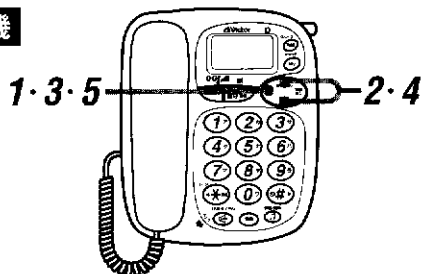

受話器を置いたまま

**1** (機能登録) を押す

F01

**2** 電話帳 または 再ダイヤル で「F18 (料金表示)」を選ぶ

再ダイヤルを押すと、早く見つかります。

F18

**3** (機能登録) を押す

現在の設定内容が表示されます。お買い上げ時は「On (設定)」に設定されています。

On

**4** 電話帳 または 再ダイヤル で「OFF (解除)」を選ぶ

押すごとに選べます。

On ↔ OFF (解除)

**5** (機能登録) を押す

これで、通話時間と料金が表示されなくなります。

OFF

## お知らせ

- 「OFF (解除)」にした場合は通話時、表示窓に時計が表示されます。
- 通話時間と料金が表示されるように戻すには手順4で「On (設定)」を選びます。

# 子機の確認ダイヤルを解除する



子機で電話をかけるとき、「電話番号をダイヤルしたあと充電器から取り上げる」（確認ダイヤル）、という手軽な方法を解除します。小さなお子さまなどが、「いたずらにボタンを押して子機を取り上げたことで電話がかかってしまった」ということを防止できます。

## 子機

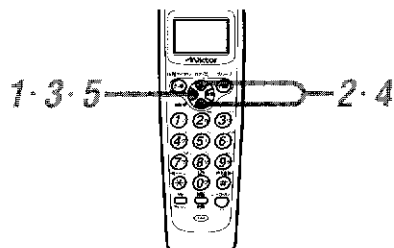

子機を充電器に置いたまま

1 を押す

デ ソクチョウ トウロク  
ノリ 95ケン

2 <sup>カナ/英</sup> または で「カクニン ダイヤル」を選ぶ

カクニン ダイヤル

・ を押すと、早く見つかります。

3 を押す

・ 現在の設定内容が表示されます。

カクニン ダイヤル  
セツテイ

4 <sup>カナ/英</sup> または で「カイジヨ」を選ぶ

・ 押すごとに選べます。

セツテイ ↔ カイジヨ

5 を押す

・ これで、確認ダイヤルが解除されます。

トウロクシマシタ

## お知らせ

### ● 電話をかけるときは

子機を充電器から取り上げるか待受け状態で、を押す



相手の電話番号をダイヤルする

### ● 電話番号をまちがえたときは

確認ダイヤルを解除すると、電話番号の修正はできません。いったん切り、ダイヤルし直してください。

### ● 確認ダイヤルを解除すると

ダイヤルした電話番号が表示窓に表示されないため、確認してからかけることができなくなります。

電話を  
かけるときに便利

# 子機で優先的に電話をかける



親機で通話中のとき、次は子機が優先的に電話がかけられるように予約することができます（優先使用）。

## 子機

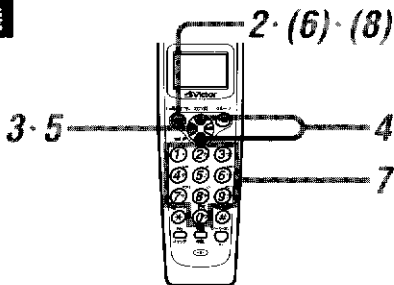

### 親機が通話中のとき

#### 1 子機を充電器から取り上げる

・ 簡単転送モードに設定されている場合（お買い上げの状態）は、親機使用中を知らせる「ピロピロ」という音が鳴ります。

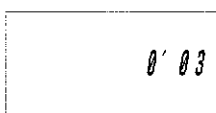

・ 簡単転送モードが解除されている場合（55ページ）は、「ピッ…ピピッ」という音が鳴ります。手順3に進みます。

### 「ピロピロ」という音が鳴ったら

#### 2 を押す

・ 待受け状態に戻します。

#### 3 を押す

デ'ンワチョウ トウロク  
ノコリ 94ケン

#### 4 または で「ユウセン ショウ」を選ぶ

・ を押すと、早く見つかります。

ユウセン ショウ

#### 5 を押す

・ これで、親機の通話が終わったときに子機に知らせてくれるように設定されます。

ショウ ヨヤクチュウ

### 親機の通話が終わり、

「ピーッ・ピーッ」と鳴ったら

#### 6 子機を充電器から取り上げる

（待受け状態のときは を押す）

ショウ カノウ

#### 7 ~ で電話番号をダイヤルする

012345XXXX

### 通話が終わったら

#### 8 子機を充電器に置く

（または を押す）

### お知らせ

- 親機の通話が終わったときは通話終了を知らせる「ピーッ・ピーッ」という音が鳴ります。子機で電話をかけてもかけなくても、この音は自動的にとまります。
- 優先使用の予約ができるのは、子機1台だけです。複数の子機で同時に予約することはできません。

# プッシュホンサービスを利用する



本機がダイヤル回線に接続されている場合でも、一時的にトーン信号（ピッポッパの音）を使って、航空券予約や0990で始まる各種サービスが利用できます。

## 親機

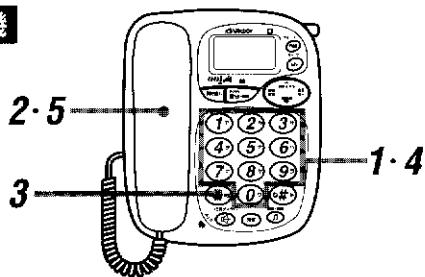

### 受話器を置いたまま

#### 1 電話番号をダイヤルする

希望するサービスの電話番号を押します。

098765XXXX

#### 2 受話器を取り上げる

相手につながると、テレホンサービスの説明が聞こえます。

0'02

#### 3 を押す

これ以降、ダイヤルボタンを押すとトーン信号が送られるようになります。

A

#### 4 テレホンサービスの指示にしたがってダイヤルボタンを押す

通話が終わったら

#### 5 受話器を置く

元のダイヤル回線にもどります。

## 子機

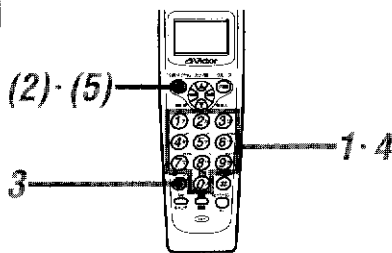

### 子機を充電器に置いたまま

#### 1 電話番号をダイヤルする

希望するサービスの電話番号を押します。

098765XXXX

#### 2 子機を充電器から取り上げる

(待受け状態のときは を押す)

相手につながると、テレホンサービスの説明が聞こえます。

0'02  
098765XXXX

#### 3 を押す

これ以降、ダイヤルボタンを押すとトーン信号が送られるようになります。

0'04  
\*

#### 4 テレホンサービスの指示にしたがってダイヤルボタンを押す

通話が終わったら

#### 5 子機を充電器に置く

(または を押す)

元のダイヤル回線にもどります。

## お知らせ

- 電話回線の種類の見分けかた  
親機背面のダイヤルモード切替スイッチが「トーン」になっている場合はプッシュホン回線、「10」または「20」の場合はダイヤル回線です。(27ページ)
- プッシュホン回線専用のサービスを利用するときは  
JRの座席予約サービスやNTTの伝言ダイヤルは、プッシュホン回線専用です。ダイヤル回線ではつながりません。
- 具体的な使いかたは  
各サービス窓口にお問い合わせください。

電話  
サービス  
の  
便利

# 短縮ダイヤルの使いかた

電話帳のほかに短縮番号 1～9 に電話番号が登録できます。

## ■ 短縮ダイヤルを登録する（親機のみ）

**親機**



受話器を置いたまま

**1** **短縮** を押す

**2** **0** を押したあと、**1**～**9** で短縮番号を選ぶ

- ・電話番号の入力待ちになります。
- ・すでに登録済みの場合、最初に登録されている電話番号が表示されます。



**3** **0**～**1** で、登録する電話番号を入力する（最大 16 ケタ）

023456XXXX

**4** **機能登録** を押す

- ・短縮ダイヤルが登録されます。忘れないように、右のメモ欄にメモしておいてください。

### ● 短縮ダイヤル一覧表メモ欄

短縮番号	相手の名前
<b>1</b>	
<b>2</b>	
<b>3</b>	
<b>4</b>	
<b>5</b>	
<b>6</b>	
<b>7</b>	
<b>8</b>	
<b>9</b>	

### お知らせ

- ・短縮ダイヤルを解除するには手順 **1**→**2** のあと **機能登録** を 2 回押します。



## ■ 短縮ダイヤルで電話をかける

親機



受話器を置いたまま

**1**  を押す

**2**  ~  で短縮番号を押す

登録されている電話番号  
が表示されます。

023456XXXX

**3** 受話器を取り上げる

表示されている電話番号  
にダイヤルされます。

  
0'02

通話が終わったら

**4** 受話器を置く

電話を  
かけるのに便利

---

♥♣♦♠ XE ♥♣♦♠



# 電話を受けるときに便利

この章で説明する操作を覚えておくと、かかってきた電話を受けるときに便利です。また、子機を使ってモーニングコールする方法も説明しています。

## この章のもくじ

	ページ
相手を確かめて電話を受ける(お相手選び機能) .....	138
通話中にかかってきた電話を受ける(キャッチホン) ..	139
通話を録音し、相手に聞かせる(通話録音と逆送話) ..	140
優先的に電話を受ける(お先にコール予約) .....	142
■ 子機で優先的に電話を受ける(優先着信) .....	142
指定した時刻に子機を鳴らす(モーニングコール) ..	143
呼出し音のメロディーを作曲する(自作メロディー) ..	144
■ 呼出し音のメロディーを登録する .....	144
■ メロディーの入力のしかた .....	144
■ メロディーの入力例 .....	145

# 相手確かめて電話を受ける (お相手選び機能)

電話がかかってきたとき、相手の声を聞いてから、電話を受けることができます。  
迷惑電話で困っているときや、居留守を使いたいときに便利な機能です。

## 親機

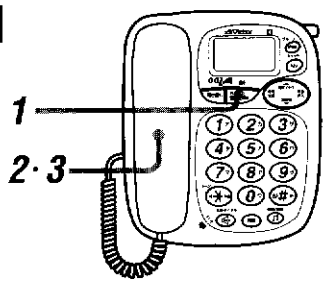

### 呼出し音が鳴ったら

#### 1 留守/通話 を押す

・ 応答メッセージが対応し、相手の声がスピーカーから聞こえます。

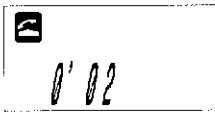

### 電話に出るときは

#### 2 受話器を取り上げる

・ 応答メッセージは止まり、お話することができます。

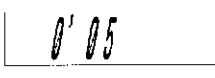

### 通話が終わったら

#### 3 受話器を置く

・ お相手選び機能は解除されます。

### お知らせ

- スピーカーホンでお話するときは  
手順2で受話器を取り上げずに  を押します。

### ご注意

- 留守番に設定してあると、お相手選び機能は使えません。

# 通話中にかかってきた電話を受ける (キャッチホン)



キャッチホン（通信中着信サービス）とは、通話中に別の人からかかってきた電話に出られる機能です。キャッチホンを利用するには、NTTとの契約が必要です。

## 親機

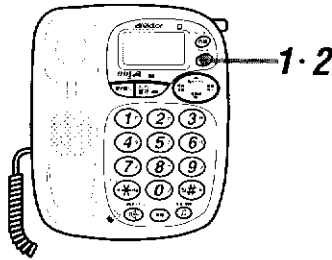

通話中に電話がかかってきて、「ブルル・ププツ」という音が鳴ったら

1 <sup>キャッチ</sup> My を押す

- ・あとからかけてきた人と話せます。
- ・最初の人は保留中になります。



最初の人と話すときは

2 <sup>キャッチ</sup> My を押す

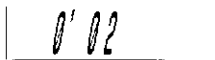

通話が終わったら

3 受話器を置く

## 子機

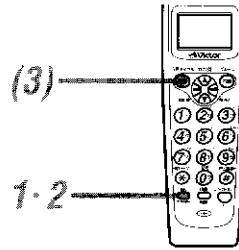

通話中に電話がかかってきて、「ブルル・ププツ」という音が鳴ったら

1 <sup>My</sup> <sup>キャッチ</sup> を押す

- ・あとからかけてきた人と話せます。
- ・最初の人は保留中になります。

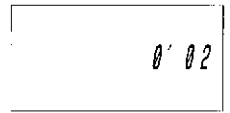

最初の人と話すときは

2 <sup>My</sup> <sup>キャッチ</sup> を押す



通話が終わったら

3 子機を充電器に置く  
(または <sup>マイ</sup> <sup>発信</sup> を押す)

### ご注意

- ・通話中に別の人から電話がかかったとき以外に <sup>マイ</sup> <sup>キャッチ</sup> や <sup>マイ</sup> <sup>発信</sup> を押すと、通話は切れます。このボタンは、NTTのキャッチホンサービスを利用するためのボタンです。

通話中に別の人から電話がかかってきたとき

# 通話を録音し、相手に聞かせる (通話録音と逆送話)



通話中の会話を録音することができます。通話が終わってから再生するほか、通話中に録音内容を聞かせることができます (逆送話)。いたずら電話の反撃として利用できます。

## 親機



### 1 通話中に を押す

- 録音が始まると、デジタル留守/通録ランプが点灯します。
- こちらの声も録音されます。

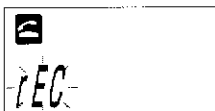

### 録音を止めるときは

### 2 を押す

- 録音が止まり、デジタル留守/通録ランプが消えます。

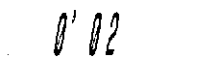

### 相手に聞かせるときは

### 3 を押す



- 相手と一緒に聞けます。



### 通話が終わったら

### 4 受話器を置く

## お知らせ

- 通話が終わってから再生するときは  
受話器を置いた状態で  を押します。止めるときは、もう一度  を押します。通話録音は、留守録の用件の1件として登録されます。留守番に設定されているときは、録音された用件も続けて再生されます。
- 再生中に電話がかかってきたときは  
再生は自動的に止まります。受話器を取り上げると、お話ができます。通話が終わったら受話器を置き、 を押して再生します。
- スピーカーホンで通話しているときは  
通話録音や逆送話はできません。

## 子機

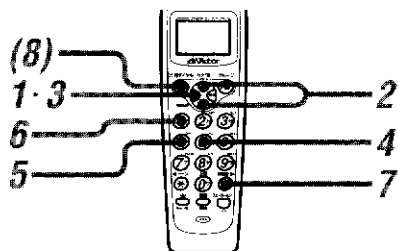

### 1 通話中に を押す

デノワチョウ トウロク  
ノコリ 85ケン

### 2 または で「リモコン ソウサ」を選ぶ

・  を押すと、早く見つかります。

リモコン ソウサ

### 3 を押す

リモコン  ソウサ  
ロクオン 5

### 4 を押す

・ 「ピー」という音のあと、録音がはじまります。

リモコン ソウサ  
ロクオン 5

録音を止めるときは

### 5 を押す

・ 録音が止まります。

リモコン ソウサ  
テイシ/リョウキン 4

相手に聞かせるときは

### 6 を押す

リモコン ソウサ  
サイセイ 1

再生が終わったら

### 7 を押す

再生が終わったら

### 8 子機を充電器に置く (または を押す)

#### お知らせ

- 通話が終わってから再生するときは  
107 ページの「リモコン操作」をご覧ください。

# 優先的に電話を受ける (お先にコール予約)



電話がかかってきたときに、子機の呼出し音だけ先に鳴らすことができます (優先着信)。夜中の電話などを他の人に気づかれずにとりたいたいときに便利です。

## ■ 子機で優先的に電話を受ける (優先着信)

### 子機

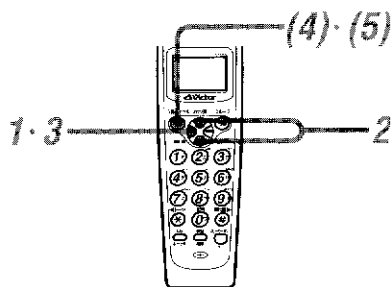

子機を充電器に置いたまま

1 を押す

デノワチョウ トウロク  
ノコリ 94ケン

2 または で「ユウセン チャクシン」を選ぶ

を押すと、早く見つかります。 ユウセン チャクシン

3 を押す

これで、次に電話がかかってきたとき、子機の チャクシン ヨヤクチュウ 呼出し音が先に7回鳴るよう設定されます。

電話がかかってきて、子機の呼出し音だけ鳴ったら

4 子機を充電器から取り上げる  
(待受け状態のときは を押す)

0' 02

通話が終わったら

5 子機を充電器に置く  
(または を押す)

### お知らせ

- 子機が電話に出ないときは  
子機の呼出し音だけ鳴っている(7回鳴る)間に出ないときは、親機の呼出し音も鳴りはじめます。
- 優先着信による通話が終わったときは  
通話が終わると、優先着信は自動的に解除されます。次に電話がかかってきたときは、親機も子機も呼出し音が鳴ります。
- 優先着信を解除するときは  
もう一度、手順1~3の操作をします。
- 予約中に外線、内線、リモコン操作、モーニングコールの設定をすると、優先着信の予約は解除されます。

# 指定した時刻に子機を鳴らす (モーニングコール)



指定した時刻になると、子機から「ピッ・ピッ・ピッ」という音が鳴って知らせます (約3分間)。目覚まし時計代わりに使うと便利です。

## 子機

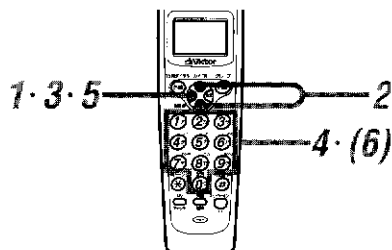

子機を充電器に置いたまま

1 を押す

デ'ンワ'チョウ トウロク  
ノコリ 94ケン

2 または で「モーニング セッテイ」を選ぶ

・ を押すと、早く見つけられます。

モーニング' セッテイ

3 を押す

モーニング' セッテイ

4 ~ でモーニングコールの時刻を入力する (24 時間制)

たとえば  
「午前6時30分にお目覚めのときは 、  
午後4時15分にお目覚めのときは と押します。

モーニング' セッテイ  
06:30

5 を押す

・「ピー」という音が鳴り、「モーニングコール」と表示され、内線ボタンのランプが点滅になります。

モーニング' コール

セットした時刻になり、「ピッ・ピッ・ピッ」という音が鳴ったら

6 子機を充電器から取り上げる

(待受け状態のときは ~ のいずれかを押す)

- ・これで、モーニングコールの音がとまります。
- ・内線ボタンの点滅も、とまります。

### お知らせ

- モーニングコールの設定をやめるときは手順 1、2、3、5 の順に操作をします。
- 次の日もモーニングコールをするときは手順 1 ~ 5 の操作で、時刻をもう一度設定します。

# 呼出し音のメロディーを作曲する (自作メロディー)

応用

好きなメロディーを作曲して登録すると、電話がかかってきたときに呼出し音として使用できます。

## ■ 呼出し音のメロディーを登録する

親機

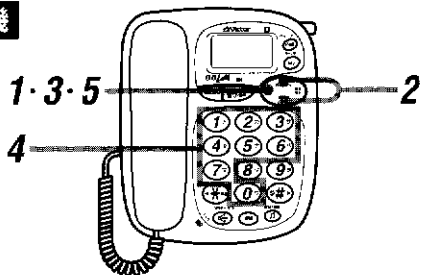

受話器を置いたまま

1 (機能登録) を押す

F01

2 (電話帳 または 再ダイヤル) で「F16 (自作メロディー)」を選ぶ

F16

3 (機能登録) を押す

・メロディーの入力待ちになります。すでに登録済み  
のときは、そのメロディーが表示されます。

1 2 3 4 04

4 (0) ~ (7) で、メロディーを入力する

・「メロディーの入力例」は、**14**ページを参照してください。最大30ケタまで入力できます。  
[MEL] を押すと入力したメロディーが流れます。

3 5 0 2 16

作曲が終わったら

5 (機能登録) を押す

・登録したメロディーが流れます。  
・登録したメロディーを呼出し音にするには、**40**ページを参照ください。

## ■ メロディーの入力のしかた

メロディーは、(0) ~ (7) を押して入力します。

(0) を1回押すと休符が入力できます。

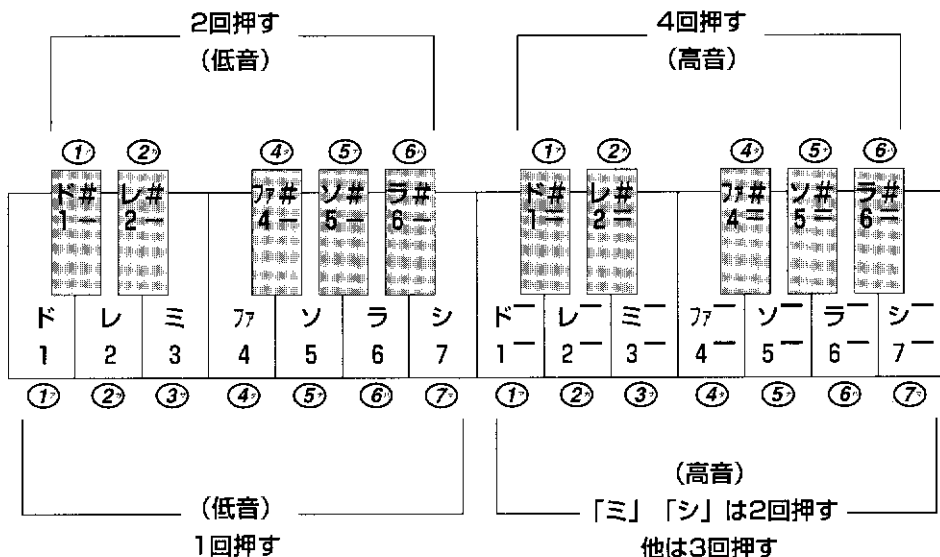



● 音を挿入するには

① または ② を押して\_ (カーソル) を挿入したい位置に合わせます。



③ を押します



空いた位置に音を入力します。

● 音を削除するには

① または ② を押して\_ (カーソル) を削除したい位置に合わせます。



④ を押します

・2秒以上押すと全ての音が削除できます。(自作のメロディー削除)



新しい呼び出し音のメロディーを登録する。

## ■ メロディーの入力例

ド# (低音)・ド (低音)・休符・レ (高音)、と入力する場合

### 1 ① を2回押す

・「ド#」(低音)が入力され、「1-」がカーソルと交互に表示されます。

### 2 ② を押す

・「ド#」(低音)が確定します。

### 3 ① を押す

・「ド」(低音)が入力され、「1」がカーソルと交互に表示されます。

### 4 ④ を押す

・休符が入力され、0がカーソルと交互に表示されます。

### 5 ② を3回押す

・「レ」(高音)が入力され「2-」がカーソルと交互に表示されます。

---

♥♣♦♠ ×毛 ♥♣♦♠

# ご参考に

本機を使って、わからないことや、こんなことはできるかな？と思ったら、「索引」を探してみてください。  
また、これはおかしいぞ、壊れているのかな？と思ったら、「故障かな？と思う前に」を読んでみてください。

## この章のもくじ

	ページ
壁にかけて使う .....	148
保証とアフターサービス .....	149
故障かな？と思う前に .....	150
主な仕様 .....	152
操作早見表 .....	153
■ 親機 .....	153
■ 子機 .....	154
■ 外出先 .....	155
ビクターサービス窓口案内 .....	156
索引 .....	158
ご相談や修理は .....	裏表紙

# 壁にかけて使う

## 親機

### 1 付属のネジを取り付ける

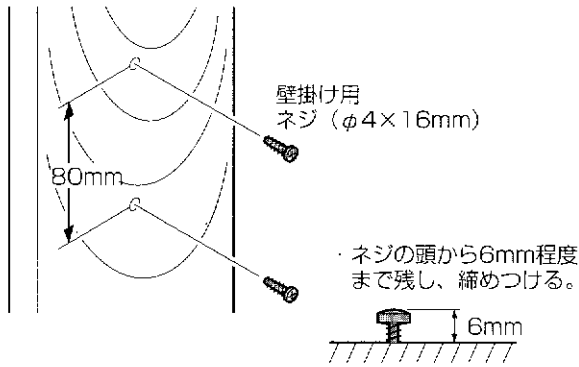

- ・柱など、しっかり固定できる場所を選んでください。ベニヤ板でできている壁やボード板には、直接取り付けないでください。
- ・ネジの間隔 (80mm) をはかるときは、左の親機壁掛け寸法図を利用すると便利です。

### 2 壁掛け用のツメの向きを変えて差し込む

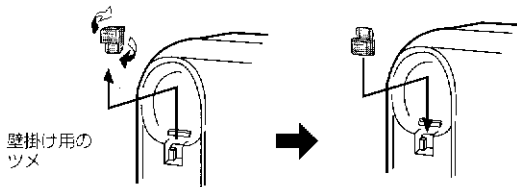

### 3 壁掛け用の穴をネジにはめ込む

コードを固定します。

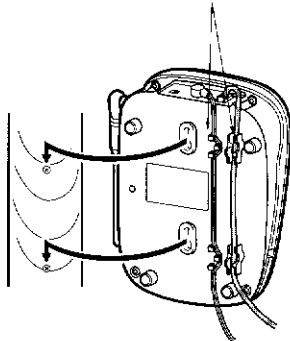

- ・取り付けがゆるいときは、ネジを締めつけてください。

## 子機

### 1 付属のネジを取り付ける

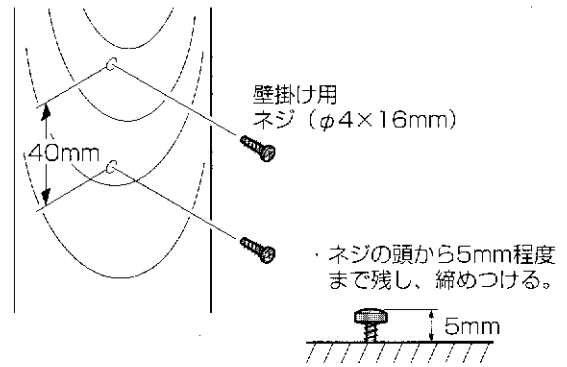

- ・柱など、しっかり固定できる場所を選んでください。ベニヤ板でできている壁やボード板には、直接取り付けないでください。
- ・ネジの間隔 (40mm) をはかるときは、左の充電器壁掛け寸法図を利用すると便利です。

### 2 充電器の壁掛け用の穴をネジにはめ込む

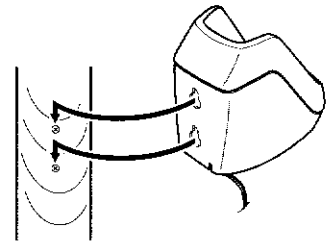

- ・取り付けがゆるいときは、ネジを締めつけてください。

# 保証とアフターサービス (必ずお読みください)

## 保証書 (別添)

保証書は、お買い上げの販売店よりお受け取りください。  
「お買い上げ日・販売店名」等の記入をお確かめのうえ、  
記載内容をよくお読みの後、大切に保管してください。

### 保証期間

お買い上げの日から1年間

## 補修用性能部品の最低保有期間

コードレス留守番電話機の補修用性能部品の最低  
保有期間は、製造打ち切り後8年です。

補修用性能部品とは、その製品の機能を維持するため  
に必要な部品です。

## 修理に関するご相談やご不明な点は

修理に関するご相談やご不明な点は、お買い上げの販売店または 156、157 ページの「ビクターサービス窓口案内」  
をご覧ください。最寄りのサービス窓口にお問い合わせください。

## 修理を依頼されるときは 出張修理

150、151 ページの「故障かな?と思う前に」に従ってお調べください。それでもなお異常のあるときは、使用を中止し、  
お買い上げの販売店またはビクターサービス窓口にて修理をご依頼ください。

### 保証期間中は

修理に際しましては保証書をご提示ください。  
保証書の規定に従って販売店が修理させていただきます。

### 保証期間が過ぎているときは

修理すれば使用できる場合には、お客様のご要望により  
修理させていただきます。

### ご連絡していただきたい内容

### 修理料金の仕組み

品名	コードレス留守番電話機
型名	TN-NX312/TN-NX313/TN-T300/TN-NS3/TN-T330
お買い上げ日	年 月 日
故障の状況	できるだけ具体的に
ご住所	付近の目印等も併せてお知らせください。
お名前	
電話番号	
訪問ご希望日	





技術料	故障した製品を正常に修復するための料金です。 技術者の人件費、技術教育費、測定機器等設 備費、一般管理費等が含まれています。
+	
部品代	修理に使用した部品代金です。その他修理に 付帯する部材等を含む場合もあります。
+	
出張料	製品のある場所へ技術者を派遣するための費 用です。別途、駐車料金をいただく場合があ ります。

便利メモ	お買い上げ店名	☎ ( ) -
------	---------	---------

最寄りのビクターサービス窓口	☎ ( ) -
----------------	---------

# 故障かな？と思う前に

## 修理を依頼される前に、ちょっとお確かめください

	こんなときは	こうなっていませんか	こうしてください	参照 ページ
電 話 機 能	勝手に表示窓の表示が変わったりダイヤルボタンが点滅する。	・ <small>(機能/設定)</small> を押しながら <sup>電源/閉鎖</sup>  を「ピッ」音が出るまで押したため。 (デモモード)	・ <small>(機能/設定)</small> を押しながら <sup>電源/閉鎖</sup>  を「ピッ」音が出るまで押す。	・
	操作ができない。	・電源アダプターがはずれている。	・家庭用コンセントにしっかり差し込む。	26
		・充電器用の電源アダプターを親機に使っている	・親機には大きい方の電源アダプターを使う。	26
	電話がかかけられない。	・背面のダイヤルモード切替スイッチが電話回線と合っていない。	・プッシュホン回線 → 「トーン」側 ・ダイヤル回線 → 「20」又は「10」PPS側に合わせる。	27
	電話が受けられない。	・ナンバー・ディスプレイ契約の申し込み後、本機の設定をしていない。	・親機で設定をする。	92
	呼出し音が聞こえない。	・呼出し音量が「bELL OFF」に設定されている(親機)。 <small>ベル オフ</small>	・「bELL OFF」以外の音量に合わせる。 <small>ベル オン</small>	39
		・呼出し音が鳴らなくしてある(子機)。	・ <sup>15回ダイヤル</sup>  のランプを消したあと <sup>所出機</sup>  を2秒以上押す。 → 「ピッ」音が鳴ります。	39
		・子機が優先着信に設定してある。	・子機が7回優先して鳴ったあと、両方とも鳴ります。	142
		・おやすみ番になっている。	・解除してください。	112
	子機で通話中に雑音(ザーッ音)が入る。	・親機と離れすぎている。	・親機に近づいて通話する。	12 28
		・テレビやOA機器など雑音を発生する機器の近くで使っている。	・雑音を発生する機器から離れて使う。	12
		・親機と鉄筋コンクリートなどでさえぎられている。	・親機との見通しがよい所で使う。	12
<small>(機能/設定)</small> を押したときF01が表示されない。	・子機の電話帳を親機にコピーしていないため。	・子機の電話帳を親機にコピーする。	30	

こんなときは		どうなっていないか	どうしてください	参照ページ
電話機能	子機が充電できない。	・電池パックが交換時期(約2年)になっている。	・販売店で新しい電池パック(BN-R24)をお求めください。	25
		・電源アダプターがはずれている。	・家庭用コンセントにしっかり差し込む。	24
	子機2または増設子機で通話中に、途中で切れてしまう。	・並列接続の電話機でとった電話をそのまま子機2または増設子機でとり直したため。	・充電器から取り上げ、 15回ダイヤル(分線)を押してから話す。	・
留守番機能	留守中の用件が録音できない。	・用件がメモリーいっぱいに録音されている。	・応答専用の留守番になります。用件をすべて聞いてから留守番に設定し直します。	103 106
		・停電中のため。	・停電中は留守番動作しません。	13
外線リモート機能	外出先からリモート操作ができない。	・トーン信号(ピッポッパッ)が出せる電話機を使っていない。	・ブッシュホンを使う。	118
		・暗証番号が間違っている。	・正しい暗証番号を入力する。	117
		・暗証番号が登録されていない。	・暗証番号を登録する。	117
	知らない間に留守番に設定されている。	・呼出し音が45秒以上続いたため。 (お買い上げ時は、呼出し音15回で留守番に設定されます。)	・留守番には設定されないモード(かんたん留守の「カイジョ」を選ぶ)にする。	111

- 上記の処置をしても正しく動作しないときは親機底面のリセットボタンを押してください。正しくリセットできると「ピー」という音が聞こえます。この場合、次の登録内容は残りますが、それ以外は消えてしまいます。

- ・時計
- ・ナンバーディスプレイの設定
- ・My ボタン
- ・001 アクセスの設定
- ・電話帳

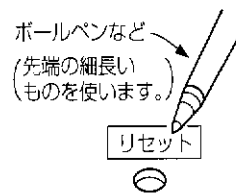

また、次の登録内容は初期設定に戻ります。もう一度、設定し直してください。

- ・かんたん留守設定
- ・暗証番号
- ・短縮ダイヤル

#### ご注意

本機は容易に開けられない構造になっています。むやみに中を開けて改造すると、電波法にふれますのでご注意ください。また改造した場合、修理はお引き受けできません。

# 主な仕様

— 本機の仕様および外観は、改善のため予告なく変更することがあります。 —

項目	親機 (TN-NX312/TN-NX313/ TN-T300/TN-NS3/TN-T330)	子機 (TN-C31)	充電器
外形寸法	幅177×高さ80×奥行198mm (アンテナ含まず)	幅48×高さ180×奥行44mm	幅67×高さ102×奥行108mm
質量	約720g (電源アダプター含まず)	約190g (BN-R24 含む)	約120g (電源アダプター含まず)
消費電力	5.1W (最大)	—	1.4W (充電時)
電源	AC100V、50/60Hz (AA-R9022 使用)	DC2.4V (BN-R24 充電式電池使用)	AC100V、50/60Hz (AA-R9023 使用)
充電時間	—	約9時間 (フル充電)	/
使用可能時間 (フル充電時)	—	通話時：約7時間 待受け時：約200時間	
使用回線	電話回線		
ダイヤル形式	押しボタン式ダイヤル (パルス/トーン)		
選択信号	DP 信号 (20PPS/10PPS 切替式)、PB 信号		
メモリー	電話帳：200件、16ケタまで	電話帳：100件、16ケタまで	
	再ダイヤル：5件、32ケタまで 着信通知：9件 短縮ダイヤル：9件	再ダイヤル：5件、32ケタまで 着信通知：10件	
直流抵抗	267.5Ω (20mA)	—	
送信出力	10mW (FM変調)		
使用周波数	250MHz/380MHz		
チャンネル数	88チャンネル (通話 87チャンネル、制御：1チャンネル)		
録音時間	用件：最大2分 (1件当たり)、合計15分 応答メッセージ：最大20秒	—	

## ご注意

- 本機の故障または不具合等により録音、通話およびリモートコントロールなどにおいて、利用の機会を逸したために発生した損害等の付随的損害の補償については、当社は一切その責任を負いませんので、あらかじめご了承ください。



# 操作早見表

## ■ 親機

### ● 早見表の見かた

ダイヤルボタンを押す	受話器を取り上げる	受話器を置く	表示のボタンを押す

### ● 操作早見表

操 作	手 順	参照ページ
電話をかける	→ 電話番号を確かめたら →  → 終わったら →	留守番に設定してあるときは、先に受話器を取り上げてかけます。 <b>36</b>
通話中に相手に待ってもらう(保留)	→ 再びお話しするとき →	保留中に受話器を親機に置いたときは、取り上げるだけで保留が解除されます。 <b>44</b>
らくらく電話帳から電話をかける	→ (50音順に表示) → 電話番号を確かめたら →  → 終わったら →	<b>78</b>
短縮ダイヤルで登録する	→  →  → 電話番号を入力する(最大16ケタまで入力可) →	<b>134</b>
短縮ダイヤルで電話をかける	→  → 電話番号を確かめたら →  → 終わったら →	<b>135</b>
かけ直すには(再ダイヤル)	→ (サイダイヤルを表示) → 電話番号を確かめたら →  → 終わったら →	<b>126</b>

● 「操作早見表」はコピーしてお使いください。

# 操作早見表 (つづき)

## ■ 子機

### ● 早見表の見かた

ダイアルボタンを押す	子機を充電器から取り上げる	子機を充電器に置く	表示のボタンを押す

### ● 操作早見表

操 作	手 順	参照ページ
<b>スピーカーホンを利用する</b>	電話がかかってきたら または 通話中に… ⇒  ⇒ 子機を持たずに話せます。 (相手の声は、スピーカーから聞こえます。) 終わったら… 	41
<b>らくらく電話帳に登録する</b>	待受け状態で ⇒  ⇒ 電話番号を入力する (最大16ケタ まで入力可) ⇒ 呼出音▶ 名前を入力する (最大12文字 まで入力可) ⇒  ⇒	70
<b>電話をかける</b>	カナ英 または (50音順に 表示) 電話番号を確かめたら ⇒  ⇒ 終わったら 	78
<b>留守番に設定する</b>	待受け状態で ⇒  「リモコン ソウサ」 ⇒  ⇒ 応答メッセージが 終わったら ⇒	103
<b>用件を再生する</b>	待受け状態で ⇒  「リモコン ソウサ」 ⇒  ⇒ 終わったら ⇒	107
<b>モーニングコールを使う</b>	待受け状態で ⇒  「モーニング セッテイ」 ⇒  ⇒ 時刻を入力 (4ケタで 入力) 	143
<b>通話を録音する</b>	通話中に ⇒  「リモコン ソウサ」 ⇒  ⇒ 録音をやめるとき ⇒  ⇒	141

●「操作早見表」はコピーしてお使いください。

# 外出先

## 外出先からリモート操作

### 1 ブッシュホンを使って自宅にダイヤルする

・4回目が鳴ったときは用件が録音されていません

### 2 「応答メッセージ→ピー」が聞こえたら暗証番号と#を押す

□□□□ → # 「ピー」音が返ってきます

4ケタの暗証番号

・用件が録音されていると…  
「留守〇件です。操作番号とシャープを入力してください」 「ピッ・ピッ…」音のあとと用件が自動再生されます。

### 3 再生中または停止中に次の操作ができます

ダイヤルボタン

- 用件の再生 : 1 → #
- 用件の聞き直し (再生中) : 2 → #
- 用件の早送り (再生中) : 3 → #
- 用件再生の停止 : 4 → #

→右側につづく

### 3 (つづき)

- ・応答メッセージの録音 (20秒以内) : 5 → #  
「もう一度、操作番号とシャープを入力してください」が聞こえたら 5 → #  
「メッセージをお話してください。ピー」が聞こえたら、送話口に向かって応答メッセージを話します。
- ・19秒以下で録音をやめるとき : 4  
応答メッセージが聞こえます。
- ・用件のクリア : 6 → #  
「もう一度、操作番号と…」が聞こえたら、もう一度 6 → #
- ・留守番に設定 : 6 → #  
応答メッセージが聞こえます。
- ・留守番を解除 : 9 → #  
「留守解除します」が聞こえます。
- ・転送モードに設定 :  
「トライなしのとき」 8 → 0 → #  
「トライありのとき」 8 → 1 → #  
「転送を設定します」が聞こえます。
- ・転送先が登録されていないときは…  
「7 → 0 → #」を入力してください」が聞こえたら  
7 → 0 → # → 転送先①の電話番号 → #

→右側につづく

### 3 (つづき)

- ・転送モードを解除 : 9 → 0 → #  
「転送を解除します」が聞こえます。
- ・リモコン番号案内 (ナンバー・ディスプレイ契約が必要です)
- ・電話をかけてきた方の電話番号確認 :  
用件再生中に \* → #  
再生を停止し、「ピー」音のあと「xxx…xxxです」と案内されます。
- ・複数の用件があった場合 :  
例 : 3件目の電話番号確認  
3 → \* → #  
相手が「184」をダイヤルしてかけたときや、公衆電話からかけたとき、サービスエリア外のときなど、電話番号情報が無い場合は「ピーーピーー」音が聞こえます。
- ・転送先①の変更 : 7 → 0 → #
- ・転送先②の変更 : 7 → 1 → #  
転送先の電話番号を聞き終えたら  
1) 確認のみの場合は他の操作を続けてください。  
2) 番号を変更する場合は  
7 → 0 → # 新しい転送先の電話番号 → #  
または  
7 → 1 → # 転送先の電話番号 → #

●「操作早見表」はコピーしてお使いください。

# ビクターサービス窓口案内 (ビクターサービスエンジニアリング株式会社)

ビクター製品のアフターサービスはお買い上げの販売店へご相談ください

ご転居等で保証書記載のお買い上げ販売店にアフターサービスをご依頼になれない場合は、最寄りの「ご相談窓口」にご相談ください。

都府県名	窓口名	TEL	番	所在地
<b>北海道</b>				
北海道	札幌S.C.	(011)898-1189	004-0005	札幌市厚別区厚別東5条 丁目2-29
	苫小牧S.S.	(0144)34-6682	053-0032	苫小牧市緑町2-7-11
	旭川S.C.	(0166)61-3659	070-8012	旭川市神居二条3-2-5
	北見S.S.	(0157)65-8557	090-0037	北見市山下町4-7-19
	釧路S.C.	(0154)24-0797	085-0036	釧路市若竹町6-13
	帯広S.S.	(0155)24-4293	086-0806	帯広市東六条南12-11
函館S.S.	(0138)46-6324	041-0806	函館市美原3-16-25	
<b>東北</b>				
青森	森S.C.	(0177)23-226	030-0842	青森市桂木4-6-17
	八戸S.S.	(0178)44-452	031-0804	八戸市青葉2-21-2
岩手	弘前S.C.	(0172)28-0165	036-8084	弘前市高田1-13-1
	盛岡S.C.	(019)657-012	020-0835	盛岡市津軽区C地124-1
秋田	水沢S.S.	(0197)22-2773	023-0815	水沢市天文台通り3-12
	秋田S.C.	(018)824-3189	010-0953	秋田市山王中園町4-1
宮城	大館S.S.	(0186)43-0993	017-0874	大館市美園町5-6
	仙台S.C.	(022)287-015	984-0011	仙台市若林区六丁の目西7-13
山形	石巻S.S.	(0225)84-771	986-0853	石巻市門跡字匹番谷28-18
	山形S.C.	(023)642-0279	980-2412	山形市松山3-12-18
福島	酒田S.S.	(0234)26-7145	988-0842	酒田市鳥崎6-6-1
	郡山S.C.	(024)952-6331	963-0205	郡山市堤1-3
新潟	いわきS.S.	(0246)28-499	970-8034	いわき市平上荒川字栄町19-4
	会津若松S.S.	(0242)62-024	965-0022	会津若松市清沢町1-5
長野	福島S.S.	(024)553-9437	960-0103	福島市本内字南原26-1
	<b>関東・甲信越</b>			
新潟	【出張修理専門】のご相談窓口			
	新潟サービスセンター	(025)241-4003	113-0033	東京都文京区本郷3-14-7ビクター本郷ビル4F
	【お預かり修理、補修用部品】のご相談窓口			
	新潟S.C.	(025)242-343	950-0084	新潟市明石1-2-19
長野	長岡S.S.	(0258)24-839	940-0012	長岡市下下条2-1-366-1
	上越S.S.	(0255)45-1734	942-0081	上越市五智1-11
長野	【出張修理専門】のご相談窓口			
	新潟サービスセンター	(026)221-7607	113-0033	東京都文京区本郷3-14-7ビクター本郷ビル4F
長野	【お預かり修理、補修用部品】のご相談窓口			
	長野S.C.	(026)221-6593	980-0913	長野市川合新田962-1
群馬	松本S.S.	(0263)25-9165	990-0837	松本市鎌田2-3-50
	【出張修理専門】のご相談窓口			
群馬	新潟サービスセンター	(027)255-5982	113-0033	東京都文京区本郷3-14-7ビクター本郷ビル4F
	【お預かり修理、補修用部品】のご相談窓口			
群馬	前橋S.C.	(027)255-592	971-0854	前橋市大濠町1-19-1
	【出張修理専門】のご相談窓口			
栃木	新潟サービスセンター	(028)635-2938	113-0033	東京都文京区本郷3-14-7ビクター本郷ビル4F
	【お預かり修理、補修用部品】のご相談窓口			
栃木	宇都宮S.C.	(028)638-1639	320-0864	宇都宮市住吉町17-9
	【出張修理専門】のご相談窓口			
茨城	新潟サービスセンター	(03)5803-2898	113-0033	東京都文京区本郷3-14-7ビクター本郷ビル4F
	【お預かり修理、補修用部品】のご相談窓口			
茨城	土浦S.C.	(0296)21-8756	300-0008	三浦市富士崎1-10-1
	水戸S.S.	(029)246-1560	310-0933	水戸市元吉田町1077
山梨	【出張修理専門】のご相談窓口			
	新潟サービスセンター	(055)227-5773	113-0033	東京都文京区本郷3-14-7ビクター本郷ビル4F
山梨	【お預かり修理、補修用部品】のご相談窓口			
	甲府S.S.	(055)237-4016	400-0984	甲府市湯田2-11-5

都府県名	窓口名	TEL	番	所在地
<b>千葉</b>				
千葉	【出張修理専門】のご相談窓口			
	千葉サービスセンター	(03)5803-2898	113-0033	東京都文京区本郷3-14-7ビクター本郷ビル4F
	【お預かり修理、補修用部品】のご相談窓口			
	千葉S.C.	(043)246-2588	261-0001	千葉市美浜区幸町2-1-1
千葉	木更津S.S.	(0438)23-3035	292-0000	木更津市清見台2-1-3クレイストビル
	柏S.C.	(0471)75-4322	277-0663	柏市豊四季512-10-67
千葉	浦安S.S.	(047)353-6188	279-0001	浦安市菅代島2-13-27
	<b>東京</b>			
東京	【出張修理専門】のご相談窓口			
	東京サービスセンター	(03)5803-2888	113-0033	東京都文京区本郷3-14-7ビクター本郷ビル4F
	【お預かり修理、補修用部品】のご相談窓口			
	本郷S.C.	(03)5884-8254	113-0033	東京都文京区本郷3-14-7ビクター本郷ビル4F
東京	秋葉原S.S.	(03)3251-2128	031-0021	東京都千代田区外神田1-6-6
	練馬S.C.	(03)3933-7520	76-0014	東京都練馬区豊玉南1-19-1
東京	大塚S.C.	(03)3727-9385	45-0062	東京都大田区北千束2-20-6
	八王子S.C.	(0426)46-6914	92-0045	東京都八王子市平大和田町2-9-6
【業務用機器専門】のご相談窓口				
東京	新潟サービスセンター	(03)3874-5231	110-0003	東京都台東区根岸5-4-3
<b>埼玉</b>				
埼玉	【出張修理専門】のご相談窓口			
	新潟サービスセンター	(03)5803-2888	113-0033	東京都文京区本郷3-14-7ビクター本郷ビル4F
	【お預かり修理、補修用部品】のご相談窓口			
	大宮S.C.	(048)654-5241	330-0037	大宮市大成町2-658-1
埼玉	熊谷S.S.	(048)553-5105	351-0057	行田市城廻2-7-39ツインパレット山19
	川越S.S.	(0492)42-4498	350-1106	川越市小室491-1
<b>神奈川</b>				
神奈川	【出張修理専門】のご相談窓口			
	新潟サービスセンター	(03)5803-2888	113-0033	東京都文京区本郷3-14-7ビクター本郷ビル4F
	【お預かり修理、補修用部品】のご相談窓口			
	横浜S.C.	(045)651-0403	231-0028	横浜市中区菊町1-3-1
神奈川	横須賀S.S.	(0468)34-926	239-3831	横須賀市久里浜6-4-1
	川崎S.C.	(044)975-1879	216-0024	川崎市高津区幸平台3-2 (第2石原ビル)
神奈川	平塚S.C.	(0463)36-2160	254-0065	平塚市南原2-4-5
	相模原S.C.	(042)776-2052	229-0004	相模原市古淵3-7-4
<b>静岡</b>				
静岡	静岡S.C.	(054)282-214	422-6006	静岡市田金6-5-28
	沼津S.S.	(0559)22-1557	410-0041	沼津市岡井町6-5
	浜松S.S.	(053)421-344	435-0041	浜松市北島町785

都府県名	窓口名	TEL	☎	所在地
<b>東海・北陸</b>				
愛知	名古屋S.C.	(0568)25-3235	481-0041	西春日井郡西春日町丸之内鞍田121-
	三河S.S.	(0564)26-1005	444-2133	岡崎市井ノ口町字河原西3-
	豊橋S.S.	(0532)64-0815	440-0853	豊橋市佐藤5-19-1
岐阜	岐阜S.S.	(058)274-1947	500-8367	岐阜市宇佐岡3-1-28
三重	三重S.S.	(0593)52-0847	510-0076	四日市市堀六2-15-2
	津S.S.	(059)229-7780	514-0815	津市大字藤方485-18
富山	富山S.C.	(076)425-2397	939-8211	富山市二口町西丁目1-3
石川	金沢S.C.	(076)265-4821	921-8062	金沢市新保本四丁目65-17
福井	福井S.S.	(0776)53-6918	910-0843	福井市西開発3-211
<b>近畿</b>				
滋賀	【サービス関連全て】のご相談窓口			
	滋賀S.S.	(077)582-5812	524-0033	守山市浮気町268
京都	【出張修理専門】のご相談窓口			
	大阪S.C.	(03)6304-5731	532-0027	大阪市淀川区田川2-4-28
	【お預かり修理、補修用部品】のご相談窓口			
京都S.C.	(075)644-0247	612-8401	京都市伏見区深草下1原町31-1	
京北	【サービス関連全て】のご相談窓口			
福知山S.S.	(0773)22-8664	620-0059	福知山市厚東町145-2	
奈良	【出張修理専門】のご相談窓口			
	大阪S.C.	(06)6304-5731	532-0027	大阪市淀川区田川2-4-28
	【お預かり修理、補修用部品】のご相談窓口			
奈良S.S.	(0744)4-3271	634-0007	橿原市基本町834-2	
大阪	【出張修理専門】のご相談窓口			
	大阪S.C.	(06)6304-5731	532-0027	大阪市淀川区田川2-4-28
	【お預かり修理、補修用部品】のご相談窓口			
	大阪S.C.	(06)6304-5731	532-0027	大阪市淀川区田川2-4-28
	大阪南S.C.	(06)6768-5489	643-0028	大阪市天王寺区小橋町10-16
堺S.C.	(0722)54-2831	591-8032	堺市百舌鳥南町3丁目21-2 伊勢パイク	
【業務用機器専門】のご相談窓口				
業務機器C	(06)6304-6713	532-0027	大阪市淀川区田川2-4-28	
和歌山	【サービス関連全て】のご相談窓口			
	和歌山S.S.	(073)472-8798	640-8323	和歌山市太田430-8
田辺S.S.	(0739)22-9976	646-0031	田辺市湊1581-12	
兵庫	【出張修理専門】のご相談窓口			
	大阪S.C.	(03)6304-5731	532-0027	大阪市淀川区田川2-4-28
	【お預かり修理、補修用部品】のご相談窓口			
神戸S.C.	(078)252-0562	651-0086	神戸市中央区磯上通3-2-16	
兵西	【サービス関連全て】のご相談窓口			
姫路S.S.	(0792)34-3833	670-0975	姫路市中地町11-1	

都府県名	窓口名	TEL	☎	所在地
<b>中国</b>				
岡山	岡山S.C.	(086)243-1566	700-0927	岡山市西古松西町8-23
広島	広島S.C.	(082)243-9839	730-0825	広島市中区光南3-9-17
	福山S.S.	(0849)31-6684	721-0973	福山市南蔵王町3-5-15
山口	山口S.C.	(0839)73-3708	754-0022	吉敷郡小郡町花園町5-28
	徳山S.S.	(0834)27-1331	745-0042	徳山市野上町2-35
	下関S.S.	(083)215-1040	751-0652	下関市熊野町2-14-23
島根	山陰センター(徳島・米子担当)			
	サービスセンター	(0852)31-8900	690-0923	松江市学園1-16-39
	出雲営業所サービス係 (松江・米子担当)			
鳥取	出雲営業所サービス係	(0853)21-4611	693-0001	出雲市今市町854
	浜田営業所サービス係	(0855)22-1584	697-0023	浜田市長沢町671-1
鳥取	鳥取営業所サービス係	(0857)23-2151	680-0845	鳥取市千代水1丁目22-1
<b>四国</b>				
香川	高松S.C.	(087)868-1200	761-8057	高松市田村町205-1
徳島	徳島S.C.	(088)622-7367	770-8052	徳島市沖浜2-37
高知	高知S.S.	(088)882-0546	780-8122	高知市高須新町4-143
愛媛	松山S.C.	(089)823-0372	791-8015	松山市中央1-4-12
	宇和島S.S.	(0895)20-1018	798-0087	宇和島市坂下津甲407-40
新居	新居浜S.S.	(0897)67-0300	792-0381	新居浜市松神子2-2-25
<b>九州・沖縄</b>				
福岡	福岡S.C.	(092)431-1261	812-0011	福岡市博多区博多駅前4-16-1
	久留米S.C.	(0942)39-3495	830-0038	久留米市西町字神浦1-1192
	北九州S.C.	(093)921-3981	800-0035	北九州市八幡北区三萩野2-9-3
佐賀	佐賀S.S.	(095)226-8765	840-0023	佐賀市本庄町大字袋265-1
長崎	長崎S.C.	(095)862-5522	852-8021	長崎市城山町9-13
	佐世保S.S.	(0956)33-5566	857-1136	佐世保市木風町1467-2
大分	大分S.S.	(097)543-422	870-0822	大分市大道町4-1-2
熊本	熊本S.C.	(096)353-4536	861-4131	熊本市近見町8-1-10
宮崎	宮崎S.S.	(0985)24-5401	880-0032	宮崎市霧島町3-5-9
	延岡S.S.	(0982)35-7077	882-0857	延岡市惣領町2-4-3
鹿児島	鹿児島S.C.	(099)282-8818	890-0034	鹿児島市田上七丁目9-8
沖縄	沖縄S.C.	(098)898-3631	901-2224	沖縄県宜野湾市真志喜1-13-16

●略号について S.C.はサービスセンターの略称です。 0400  
S.S.はサービスステーションの略称です。

・所在地、電話番号が変更になる場合がございますので、あらかじめご了承ください。



# 索引

ボタンについては「各部のなまえ」(20～21ページ)をご覧ください。

- 英字** My ボタン登録 ..... 66  
 ・登録 ..... 70、71  
 子機間メッセージ転送 ..... 64  
 ご指名留守録転送 ..... 120
- 数字** **001** (001 アクセス) ..... 14  
 001 電話機ご相談窓口 ..... 18  
 15 連続再ダイヤル ..... 127  
 184 ..... 66、96
- あ** アキュムレート録音 ..... 118  
 居留守モニター ..... 112  
 暗証番号 ..... 117  
 お相手選び機能 ..... 138  
 応答メッセージ ..... 109、110  
 お先にコール予約 ..... 142  
 おたすけ操作ガイド ..... 28  
 音 ..... 23  
 ・相手の声 ..... 37  
 ・キータッチトーン ..... 129  
 ・呼び出し音の大きさ ..... 39  
 ・呼び出し音の種類 ..... 40  
 お名前コール ..... 91  
 おやすみ番 ..... 112  
 おやすみ番着信 ..... 113  
 音声ガイド ..... 28  
 音声フルガイド ..... 46  
 オンフックダイヤル ..... 41
- か** 外線転送 ..... 56、57  
 外線リモコン ..... 118  
 外線リモコン番号案内 ..... 119  
 確認ダイヤル ..... 36、131  
 簡単三者通話 ..... 58、59  
 簡単転送 ..... 53～55  
 かんたん留守 ..... 111  
 キータッチトーン ..... 129  
 逆送話 ..... 140  
 キャッチホン ..... 139  
 キャッチホン・ディスプレイ  
 グループ  
 ・おやすみ番着信 ..... 113  
 ・確認 ..... 82  
 ・検索 ..... 79  
 ・修正 ..... 83
- さ** 再生  
 ・逆送話 ..... 140  
 ・スピードを変える ..... 106  
 ・転送先で用件を再生 ..... 123  
 ・留守番 ..... 103、118  
 再ダイヤル ..... 126  
 再ダイヤルクリア ..... 128  
 削除  
 ・再ダイヤルクリア ..... 128  
 ・着信通知クリア ..... 98  
 ・電話帳 ..... 86  
 三者通話 ..... 60、61  
 3人で話す  
 ・簡単三者通話 ..... 58、59  
 ・三者通話 ..... 60、61  
 自作メロディー ..... 144、145  
 修正  
 ・電話帳 ..... 83  
 充電器 ..... 24  
 新おやすみ番 ..... 112  
 スクランブル機能 ..... 12  
 スピーカーホン ..... 41  
 設定  
 ・応答メッセージ ..... 109  
 ・おやすみ番着信 ..... 113  
 ・簡単転送 ..... 53  
 ・かんたん留守 ..... 111  
 ・キータッチトーン ..... 129  
 ・着信拒否 ..... 93  
 ・通話時間と料金 ..... 130  
 ・転送先 ..... 84  
 ・鳴り分け ..... 83  
 ・FAX 接続時の留守録 ..... 116  
 ・保留メロディー ..... 44、45  
 ・モーニングコール ..... 143  
 ・優先使用 ..... 132  
 ・優先着信 ..... 142  
 ・呼び出し音 ..... 40
- た** ダイヤル回線 ..... 27  
 ダイレクト着信  
 ・確認 ..... 82  
 ・修正 ..... 83  
 誰からボイス ..... 94  
 誰からメロディー ..... 95  
 短縮ダイヤル ..... 134  
 着信拒否 ..... 93  
 着信通知 ..... 97  
 着信通知クリア ..... 98  
 通話時間、料金 ..... 33、130  
 通話録音 ..... 140  
 停電 ..... 13  
 ディスプレー表示窓 ..... 22  
 デジタルスピーカーホン ..... 42  
 デジタル留守録 ..... 101  
 データ受信 ..... 15  
 転送先  
 ・確認 ..... 82  
 ・修正 ..... 83  
 ・登録 ..... 120、121  
 電池バック ..... 24  
 電話回線 ..... 27  
 電話コンセント ..... 26  
 電話帳  
 ・グループ検索 ..... 79  
 ・コピー ..... 74  
 ・削除 ..... 86  
 ・修正 ..... 83  
 ・転送 ..... 74  
 ・電話をかける ..... 78～81  
 ・登録 ..... 71  
 ・内容の確認 ..... 82  
 ・名前で検索 ..... 80、81  
 電話を受ける ..... 36  
 ・相手を確認して受ける  
 ..... 93、136  
 ・キャッチホン ..... 139

・子機で優先的に受ける	142
・スピーカーホン	42
・通話中に受ける	139
・内線通話	48～50、63
・ノンタッチスピーカーホン	43
電話をかける	36
・My ボタン	66
・15 連続再ダイヤル	127
・184 でかける	96
・折り返し電話をする	97
・オンフックダイヤル	41
・確認ダイヤル	36
・かけ直しをくり返す	127
・かけ直す	126
・子機で優先的にかける	132
・再ダイヤル	126
・短縮ダイヤルでかける	135
・電話帳からかける	78
・内線通話	48、49、63
電話をまわす	
・外線転送	56、57
・簡単転送	53、54
・保留転送	51、52
登録	
・My ボタン	67
・暗証番号	117
・グループ	70、71
・短縮ダイヤル	134
・転送先	84、121
・電話帳	70～71
・鳴り分け	83
・ブラックリスト	99
時計登録	34
トーン回線→プッシュホン回線	27

<b>な</b> 内線通話	48～50、63
鳴り分け	
・確認	82
・登録	83

ナンバー・ディスプレイ	
・	111、69、71、90～99
・おやすみ番着信	113
・公衆電話からの相手	90、93
・着信拒否	93
・着信通知	97
・着信通知クリア	98
・非通知拒否	93
・非通知でかける	96
・ブラックリスト拒否	93
・ブラックリスト登録	99
・利用する前に	92
ノンタッチスピーカーホン	43
ノンタッチ充電	25

<b>は</b> 非通知拒否	93
日付、時刻	34
表示窓	22
秘話機能	55
プッシュホン回線	27
プッシュホンサービス	133
ブラックリスト	99
・確認	82
・拒否	93
・修正	83
・登録	99
傍受	12
ポケットベル	120
保留	44
・切り替え	45
・転送	51、52
・メロディー	45

<b>ま</b> 待受け状態	24、28
マルチファンクションボタン	29～32
メニュー	
・親機	30
・子機	32
メロディー作成	144
モーニングコール	143
文字の入力、修正	72、73

<b>や</b> 優先使用	132
優先着信	142
呼出し音	
・大きさ	39
・種類	40
呼出し音切り替え	40

<b>ら</b> らくらく電話帳	68～88
ランプ	16、23
リセット	26
リトライ	122
リモコン操作	107
留守番	
・応答メッセージの切り替え	110
・音を出さずに留守番	112
・外出先	118
・解除	108
・外線リモコン	118
・自作メッセージの録音	109
・指定した人だけ	
呼出し音を鳴らす	113
・自動で留守番に切り替え	111
・設定	103
・転送	120
・転送先で再生	123
・FAX を接続しているとき	116
・用件再生	106、107
・呼出し音の回数	104、111
録音	
・残量を確認	105
・通話録音	140

## ご相談や修理は

ビクター製品についてのご相談や修理の依頼は、  
お買い上げの販売店にご相談ください。

転居されたり、贈答品などでお困りの場合は、下記のご相談窓口にご相談ください。

修理などのアフターサービスに関するご相談  
ビクターサービスエンジニアリング株式会社

お買い物相談や製品についての全般的なご相談  
お客様ご相談センター

156～157ページの「ビクターサービス窓口案内」を  
ご覧ください。

東京 ☎(03)5684-9311

〒113-0033 東京都文京区本郷三丁目14番7号 ビクター△野ビル

大阪 ☎(06)6765-4161

〒543-0028 大阪府天王寺区小橋町10番16号 大阪ビクタービル

ビクターホームページ <http://www.jvc-victor.co.jp/>



オーディオ事業部

〒371-8543 群馬県前橋市大渡町一丁目10番地の1

☎ダイヤルイン (027) 254-8952