

VHSビデオムービー

# GR-EX7 *Hi-Fi* SVHS

準備編

基本編

応用編

その他

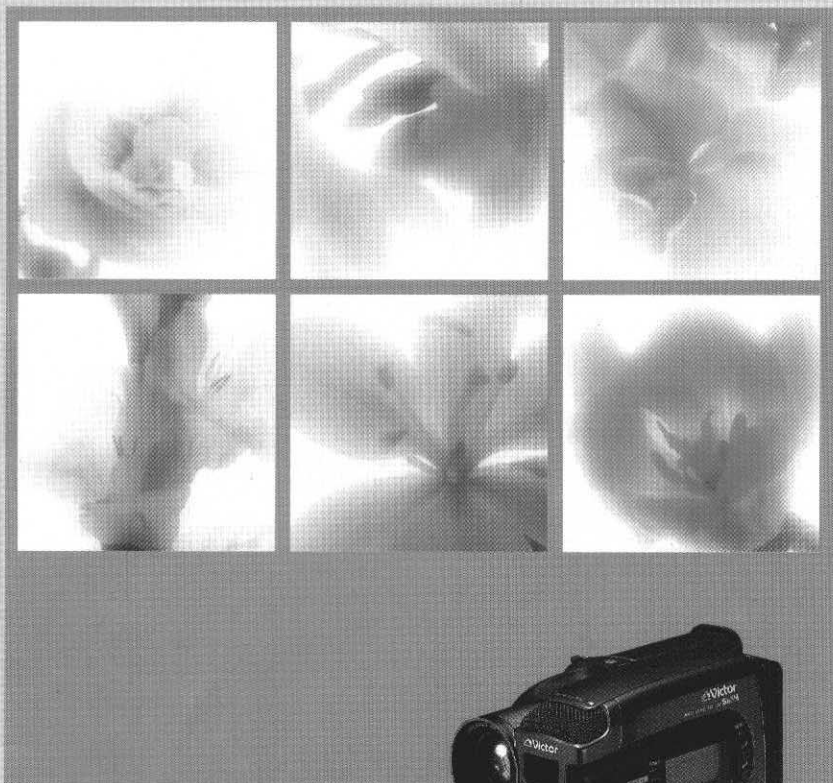

## 取扱説明書 お買い上げいただきありがとうございます。

- この取扱説明書をよくお読みの上、正しくお使いください。
- お読みになったあとは、再読できるよう保管してください。



私たちは環境・資源をたいせつにしています。  
この取扱説明書はエコマーク認定の再生紙を使用しています。

# いますぐに撮影したい

## 1 電源の準備

- 1 バッテリーを充電する  
(6)
- 2 マークを合わせ“カチッ”と音がするまでスライドさせる

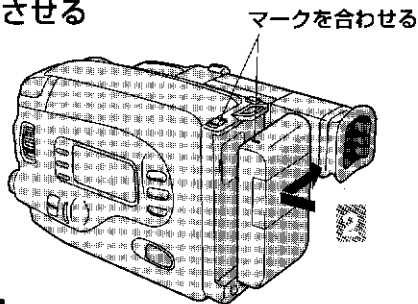

## 2 テープを入れる

- 1 取出しスイッチを矢印方向に押す  
・カバーが開きます。
- 2 テープを入れる
- 3 閉じボタンを押して、カバーを閉める

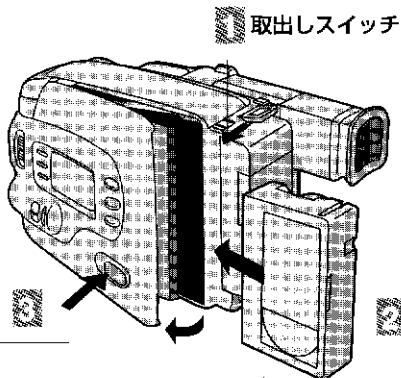

### Ni-Cd リサイクルについて

この製品に使用する電源にはニカド電池があります。  
ニカド電池はリサイクル可能な貴重な資源です。  
ニカド電池の交換や廃棄の際はリサイクルにご協力ください。

電池の電極間ショート(短絡)による火傷防止のため、リサイクルに出す時には絶縁テープで電極をふさいで下さい。

# 3 撮る

1 レンズカバースイッチを“開”側にする

2 電源スイッチを“撮影”にする

3 スタート/ストップボタンを押す

- ・ビッ!と鳴り、撮影を始めます。
- ・もう一度押すとビビッ!と鳴り、撮影一時停止になります。
- ・記念写真ボタンを押すと、約3秒間白フラッシュ付きの静止画像を撮影します。(撮影中、撮影一時停止でも使えます)

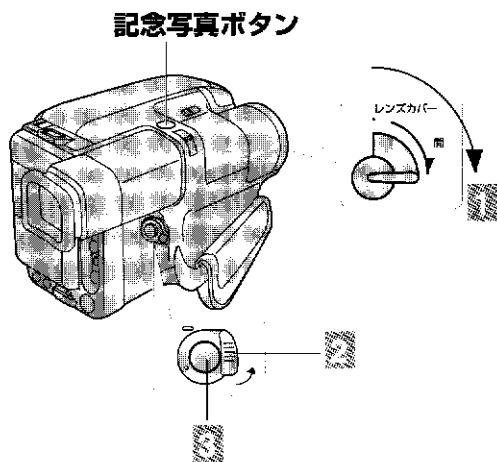

# 4 見る

1 電源スイッチを“再生”にする

2 カバースイッチを矢印方向に押しながらカバーを開ける

3 巻戻しボタンを押す  
・テープのはじめまで巻き戻すと、自動的に止まります。

4 再生ボタンを押す  
・ファインダー内で見ることができます。  
・再生をやめるには停止ボタンを押します。  
・カセットアダプターC-P6 (別売) を使うとS-VHSデッキで簡単に見ることができます。(19)

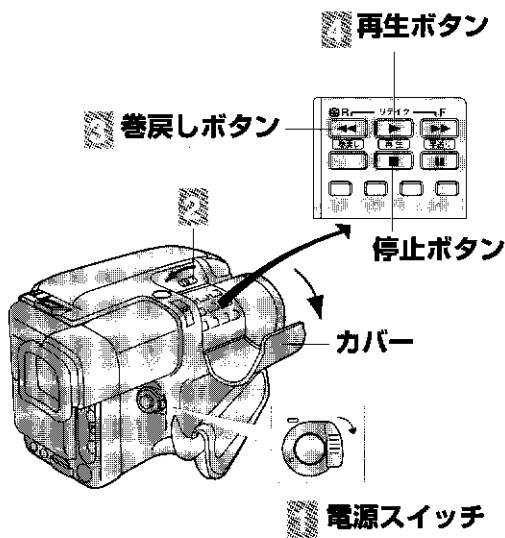

# 便利な撮影3ポジション

使い方に合わせて3通り選べる好みスイッチ

初めてお使いになる方は  
簡単オート 15

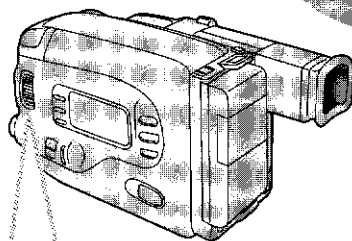

ちょっと慣れてきたら  
スタンダード 23

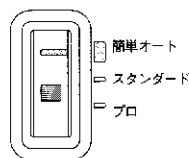

ムービーを知りつくした方は  
プロ 28

## ご使用前に知っておいてください

- 大切な録画の場合は、必ず事前に試し撮りをし、正常に録画・録音されていることを確かめてください。
- 万一、ムービーおよびテープ等の不具合により、正常に録画・録音や再生できなかった場合の内容の補償についてはご容赦ください。
- 本機はS-VHS方式のビデオムービーです。S-VHS、VHSマークの付いたコンパクトビデオテープをご使用ください。

## 説明書に出てくるマークは

- ☉ は知っているとお利便な操作や説明です。
- ☒ は正しくお使いいただくためのご注意です。
- ☒ はその数のページをあわせてご参照ください。

# もくじ

ページ タイトル

## 準備

- 6 バッテリーを取り付ける
- 7 バッテリー以外の電源を使う
- 8 リチウム電池を入れ替える
- 9 日時を合わせる
- 12 テープを入れる

## 基本編

- 15 **カメラ撮り**
  - 被写体の大きさを変える ●日時を入れて撮る ●記念写真

- 18 **再生する**
  - 19 ●見たいところを早く探す ●VHS-Cテープをデッキで見る  
●撮影済みテープの途中から撮る

## 応用編

- 20 こんなことができます
- 22 いろいろな機能の使い方
- 23 ●演出/効果 ●場面のつなぎに変化をつける
- 26 ●手振れ補正 ●明るさを合わせる ●ピントを合わせる
- 28 メニューを使って機能設定
- 30 ●演出/効果モードを入れ替える ●場面切替モードを入れ替える  
●好みの画質に合わせる

## その他の

- 36 デッキ・テレビとの接続
- 38 リモコンを使って  
特殊撮影 - セルフタイマー/アニメ/タイムラプス/頭出しを簡単にする
- 40 インサート編集/アフレコ編集/自動編集
- 44 こんなときは
- 46 必ずお読みください
- 47 海外で使う
- 48 各部のなまえ
- 52 ファインダーの表示
- 53 演出/効果、場面切替のモード
- 54 索引
- 55 ●保証とアフターサービス ●付属品  
●主な仕様

裏表紙

# 準備編 バッテリーを取り付ける

出荷時は充電されていません。  
ACパワーアダプターの取扱説明書もお読みください。

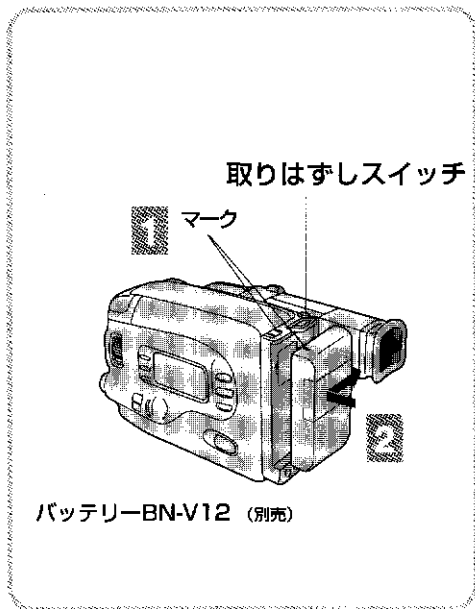
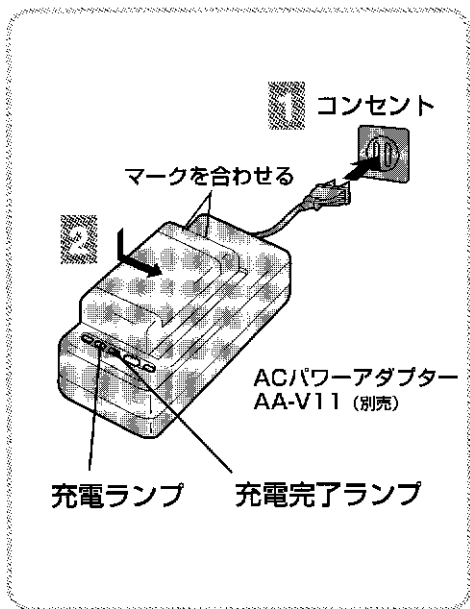

## 充電する

- 1 プラグをコンセントに差し込む
- 2 バッテリーを“カチッ”と音がするまでスライドさせる  
 充電中 → 充電ランプが点灯  
 充電完了 → 充電完了ランプが点灯  
 ●バッテリーを外すには取り付けと逆の手順でおこないます。

バッテリー充電時間の目安表	
バッテリー	充電時間
BN-V12	約1時間10分
BN-V22	約2時間10分
BN-V50	約2時間50分
BN-V60	約2時間10分
BN-V65	約2時間10分

## ムービーに取り付ける

- 1 バッテリーをマークと合わせ押し込む
- 2 矢印方向に“カチッ”と音がするまでスライドさせる

外すには  
取りはずしスイッチを押しながら  
取り付けと逆方向に外す

・その他、屋内用や車で使える電源類もあります。(右ページ)  
 ・撮影時間は主な仕様をご覧ください。  
 (裏表紙)

# バッテリー以外の電源を使う

屋内ではACパワーアダプター AA-V11 (別売) を、車ではカーバッテリーチャージャー BH-V3 (別売) を使用します。

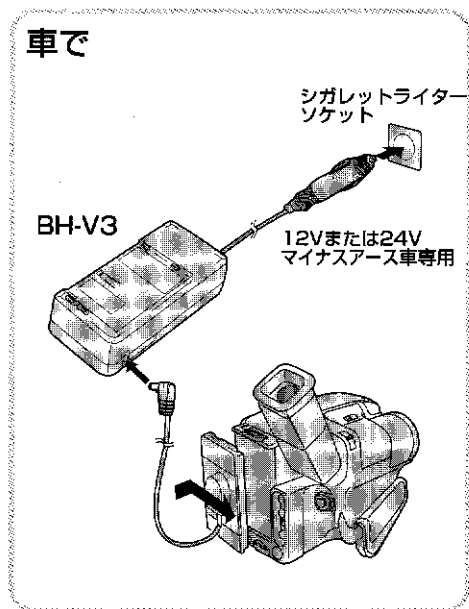
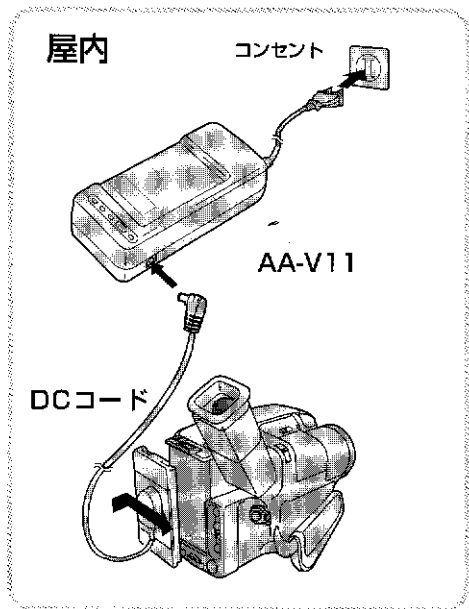

## 家庭のコンセントから使うとき

家庭のコンセントから直接電源を利用できます。

- ・バッテリーの充電もできます。
- ・AC (交流) 100~240V、50/60 Hz 仕様です。  
海外でも使用できます。(47)

## 車の中で使うとき

車のシガレットライターソケットからムービーへ電源を送ります。

- ・バッテリーの充電もできます。
- ・日本車、米国車、欧州車対応です。
- ・取り付け/取り外しはバッテリーと同じです。
- ・電源供給のみのカーバッテリーコード AP-V7 (別売) で車のシガレットライターソケットを利用して電源供給ができます。

# リチウム電池を入れ替える

お買い上げ時には既にサービス電池が入っていますが、1年もたない場合があります。リチウム電池はムービーの時計を働かせるために必要です。

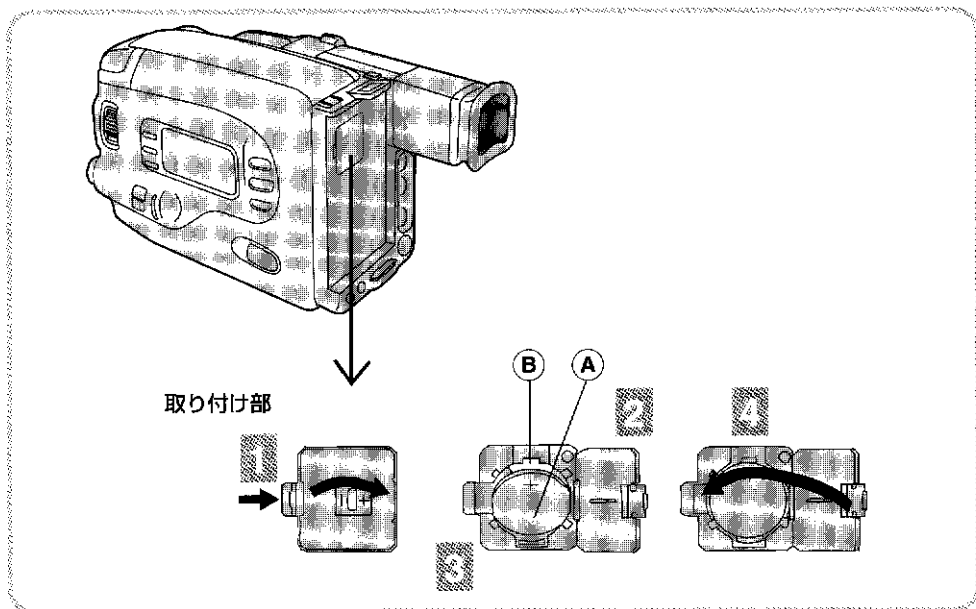

1 フタを矢印方向に押しながら開ける

2 ●Aのところを押して取り外す  
●取りづらい時は、先の細い金属以外のもの(プラスチックなど)をB(上部の穴)に差し込んで取り出してください。

3 新しいリチウム電池を (+) 側が見えるように入れる

4 フタを閉める

電池は幼児の手の届かない所においてください  
万一、飲み込んだ場合は直ちに医師と相談してください。

治療方法についてのお問い合わせは  
(財)日本中毒情報センター  
(24時間受け付け)

つくば中毒110番 TEL.0298-52-9999  
大阪中毒110番 TEL.06-871-9999

電池を交換するときは

- ・CR2025リチウム電池を最寄りの電気店  
(またはカメラ店)でお求めください。
- ・交換後は日時合わせをやり直してください。

気をつけて

- ・リチウム電池の寿命は約1年です。
  - ・電源スイッチを撮影にしたときファインダー内にピコが点滅したら交換してください。
- リチウム電池の注意文も良くお読みください。  
(必ずお読みくださいシート)



# 日時を合わせる

撮影時の日時をテープに記録したいときのために、日付、時刻、誕生日または旅行などの出発日を合わせます。電源スイッチが「切」でも日時を合わせることができます。

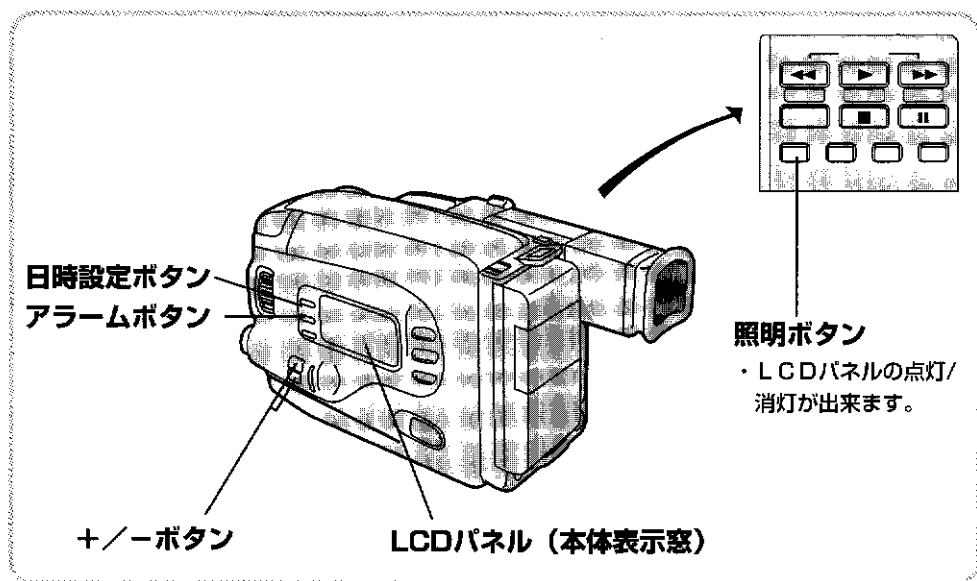

日時設定ボタンをピッ！と鳴るまで押してから、日時設定ボタンを押すごとにLCDパネルの表示が次のようになります。

●すでに日時が合っている場合 (工場出荷時はすでに日時を合わせてあります)



●リチウム電池交換後、日時を設定する場合



・ファインダー内でも設定できます。  
・リチウム電池の交換は 8 ページをご覧ください。

# 日時を合わせる (つづき)

## 7. アラーム日時を合わせる

目覚まし時計のように、希望する時間に約1分間ビビッと鳴らすことができます。

(例) 午後5時30分に合わせるとき

**1** ビッ！と鳴るまで、日時設定ボタンを押す

●LCDパネルに(●)が表示されます。

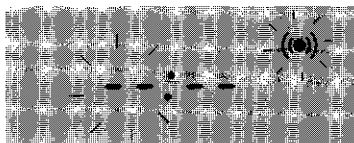

**2** + / - ボタンで時を合わせる

**3** 日時設定ボタンを押して点滅を移動させ + / - ボタンで分を合わせる



**4** 日時設定ボタンを押す

●ビッ！と鳴り、設定前の表示に戻ります。  
●LCDパネルの(●)表示が消えます。

**5** アラームを鳴らすときは

アラームボタンを押す

●LCDパネルに(●)が表示されます。  
●設定した時間にアラームが鳴ります。

## 8. 日時を合わせる

海外でムービーをお使いになるときに設定してください。

(例) 香港に旅行したいとき -1時間

**1** ビッ！と鳴るまで、日時設定ボタンを押してから、LCDパネルに✕表示が出るまで日時設定ボタンを押す

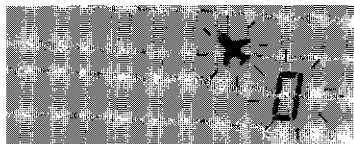

**2** + / - で合わせる

●-23~+23まで設定できます。

**3** 日時設定ボタンを押す

●ビッ！と鳴り、約3秒間の確認モードを表示した後、設定前の表示に戻ります。  
●時刻表示は、時差を引いた(または足した)時間で表示されます。

**アラームをやめるとき**

●鳴っているアラームを止めるときは、アラームボタンを押してください。ただし、このとき(●)表示は消えません。  
●設定した時間に、アラームを鳴らしたくないときは、アラームボタンを押して(●)表示を消してください。

バッテリーの容量が不足するとアラームは鳴りません。

## 日時を再設定する

(例) 日付・時刻のみ合わせるとき

- 1 **ピッ!**と鳴るまで、日時設定ボタンを押してから、年月日の年が点滅するまで、設定ボタンを押す



- 2 **+**/**-**ボタンで合わせ日時設定ボタンを押す

- 年→月→日→時→分の順に合わせます。
- 年は西暦下2ケタの数字を合わせます。  
(例) 1994→94
- AM 12:00は午前0時、PM 12:00は正午を表します。

- 3 **ピッ!**と鳴るまで、日時設定ボタンを押す

- 約3秒間の確認モードを表示した後、設定前の表示に戻ります。
- リチウム電池を交換したときは日付表示になります。

## 生年月日を合わせる (年齢表示)

(例) 1992年12月10日に合わせるとき

- 1 **ピッ!**と鳴るまで、日時設定ボタンを押してから、LCDパネルに $\text{①}$ 表示が出るまで日時設定ボタンを押す



- 2 **+**/**-**ボタンで年を合わせ、日時設定ボタンで点滅部を移動させる

- 年→月→日の順に合わせます。
- 年は西暦下2ケタの数字を合わせます。  
(例) 1992→92



- 3 **ピッ!**と鳴るまで、日時設定ボタンを押す

- 約3秒間の確認モードを表示した後、設定前の表示に戻ります。



### 年齢表示は

- 1ヵ月未満→1日～31日目 (トラベルデート併用)
- 1ヵ月以上、1才未満→1ヵ月～11ヵ月
- 1才以上、7才未満→1才0ヵ月～6才11ヵ月
- 7才以上、99才まで→7才～99才を表示します。

### トラベルデートとは

旅行などで撮影の何日目かがわかります。生年月日のところに出発日を合わせます。



### オンスクリーンモードとは

テレビとムービーをつなぎ電源スイッチが撮影でオンスクリーンを選ぶと、ファインダー内の文字をテレビに出すことができます。(17)

# テープを入れる

バッテリーを付けていれば電源を入れなくてもカバーを開けることができます。

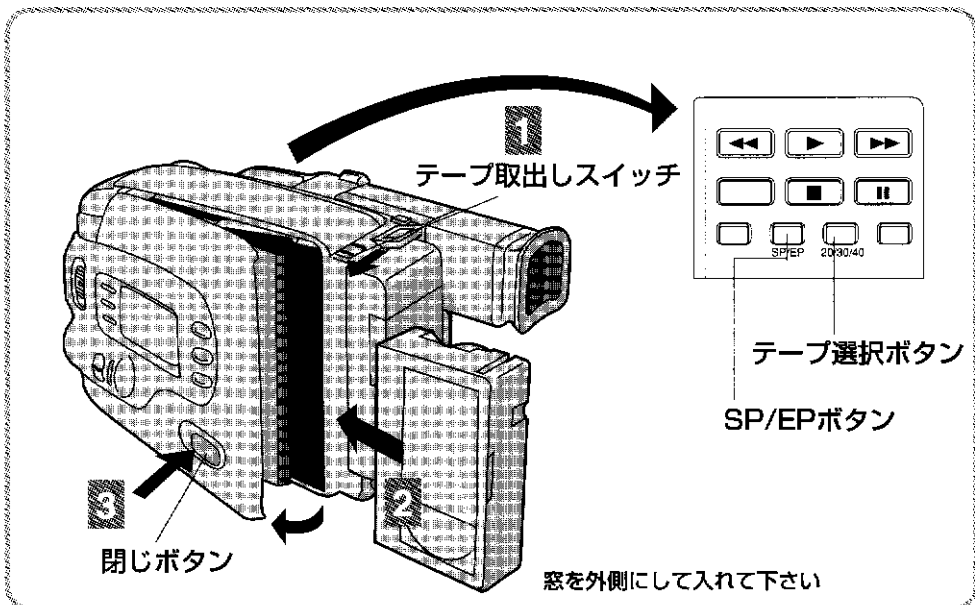

## 1 テープ取出しスイッチを矢印方向に押す

- カバーが開きます。

## 2 テープを入れる

- 奥まで確実に入れてください。

## 3 閉じボタンを押してカバーを閉める

- カチッと音がします。

テープのたるみは、テープを傷める原因になります。ご使用前にリールが一緒に動くまで歯車を矢印方向に回してたるみをなくしてください。

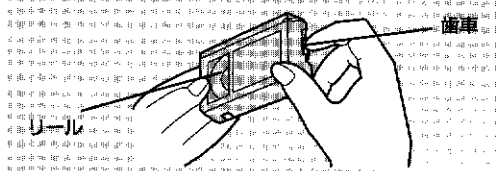

テープの出し入れだけを繰り返すのもたるみの原因です。



誤って大切な記録を消さないために「ツメ」の部分にセロハンテープを貼ります。

ドラムバ  
再び撮影するときは、ツメの部分にセロハンテープを一重に貼ります。

誤消去防止用のツメ(ワタ)

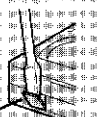

撮影するときは ON 側にしてください。



## 使用テープと録画方式

使用テープ	録画方式	S-VHS表示
	S-VHS	・ S-VHS録画をします。 ・ LCDパネルとファインダーに‘S’を表示します。
	VHS	・ VHS録画をします。 ・ ‘S’表示は消えます。

- S-VHS録画したテープはVHSデッキでは正常に再生できません。
- S-VHSデッキまたはS-VHS簡易再生デッキ（SQPB）で再生してください。

## 録画モード

### SP/EPボタンで選ぶ

SP（標準）	画質と音質を重視するときや、後で編集（ダビング）するときにおすすめします。
EP（3倍）	テープを経済的に使いたいときにおすすめします。

- EPモードで録画したテープは標準専用VHSデッキでは再生できません。
- 撮影途中でSP/EPを切り替えると、その部分で再生画像が乱れます。

## 残量表示テープ選択

テープ残量を正しく表示するために、テープ選択ボタンを押して使用するテープに合わせる

表示	30	40	20
テープ	30分テープ	将来のために準備されています	20分テープ

### ・録画モードとテープ残量の表示

撮影中は、自動的にファインダー内にテープの残り時間の目安と選んだ録画モードを表示します。  
30分テープにEPモードで撮影した場合



→ 89分 → 3分 → 2分 → 1分 → 0分  
・ テープが終わると、ファインダー内に“テープオウリ”を表示します。

# 基本編

安定した撮影のために

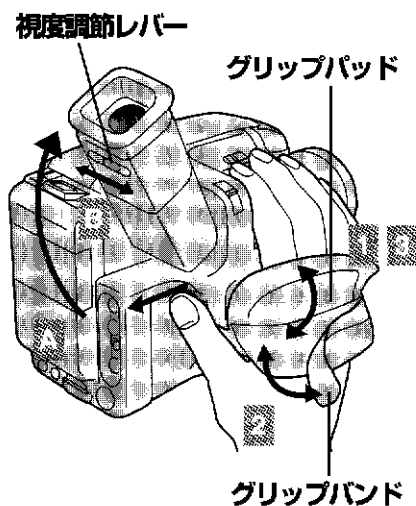

## グリップバンドの調節

ズームレバーとスタート/ストップボタンが操作しやすいように指を置いてください。

- 1 グリップパッドを外す
- 2 しっかり持てるように、グリップバンドを調節する
- 3 グリップパッドをはり付ける

## ファインダーの調節

- A ファインダーを手前に引き、見やすい角度に調節する
- B ファインダー内の画面がハッキリ見えるように、視度調節する  
●電源スイッチを「撮影」にし、視度調節レバーをスライドさせ、調節します。

より安定した撮影のためには姿勢が大切です



低い位置の撮影

壁や柱によりかかり安定させる

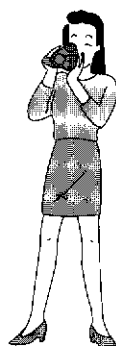
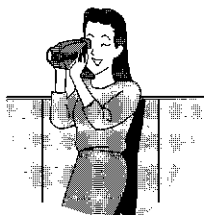

左手もムービーにそえる

わきををしめる

足は少し開き  
しっかり構える

# カメラ撮り

準備(6、12)をしてから撮影します。お好みスイッチの簡単オートは初級者向けです。まずは「簡単オート」で撮ってみましょう。

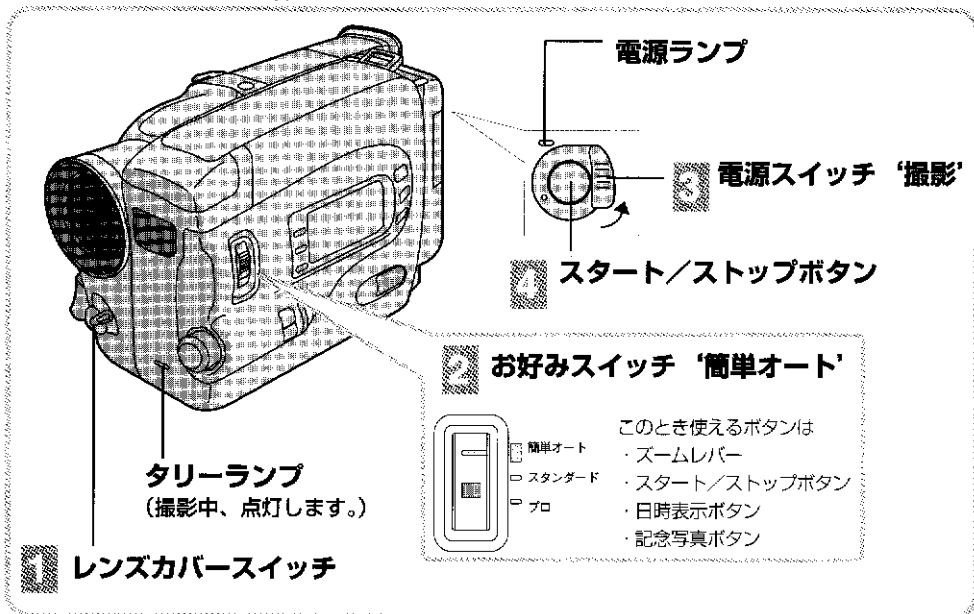

- 1 レンズカバースイッチを「開」側にする
- 2 お好みスイッチを「簡単オート」にする
- 3 電源スイッチを「撮影」にする  
●電源ランプが点灯し撮影一時停止になります。  
●ファインダーを手前に引き角度を合わせてください。

- 4 スタート/ストップボタンを押す  
●ビッ!と鳴り、撮影を始めます。



- 撮影を中断するときはスタート/ストップボタンを押してください。ビッ!と鳴り、撮影一時停止になります。

撮影をやめるときは  
撮影一時停止で  
電源「切」にする

撮影一時停止とは  
電源スイッチを撮影側にし、テープを入れた、  
撮影準備状態のことです。

ファインダー内



撮影一時停止を5分以上続けると  
節電のため電源が切れます。再び撮影するには  
電源スイッチを一度「切」にしてから再び  
「撮影」にします。テープの出し入れや再生  
をしないかぎり、スタート/ストップボタン  
できれいなつなぎ撮りできます。

レンズカバーは  
ムービーのレンズを保護します。持ち運びの  
ときは閉めてください。

# カメラ撮り (つづき)

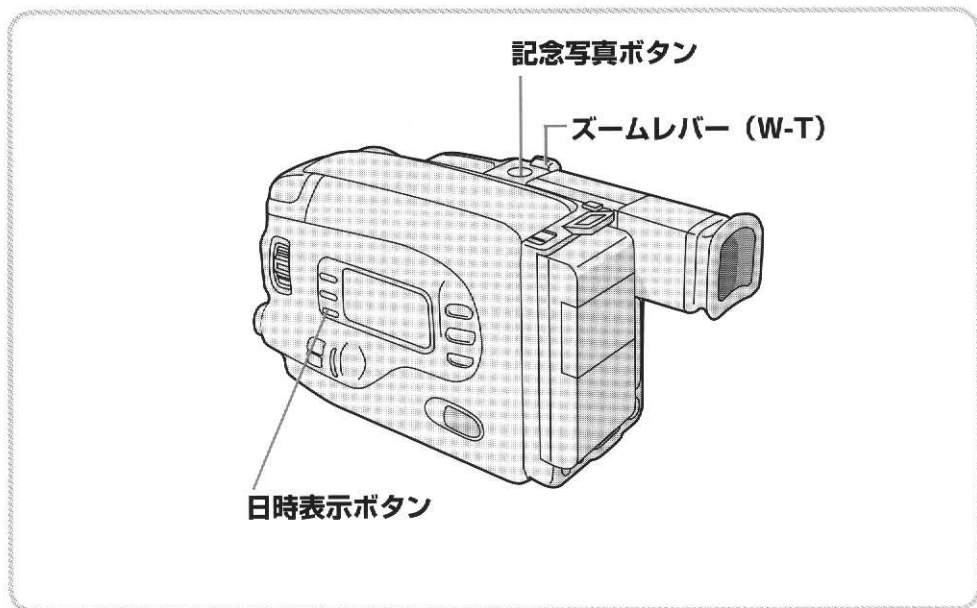

## 被写体の大きさを変える

ズームレバーで被写体のズームアップ/ズームバックができます。(簡単オートではデジタルズームが動き20倍になります。)

### 1 ズームレバーをTまたはW側に動かし、被写体を好みの大きさにする

(T:望遠側)    ズームアップ



ズームバック    (W:広角側)



ズームングのスピードを変えるには、ズームレバーを軽く押すとゆっくり、強く押すと早くなります。

10倍以上のズームでは、電氣的に映像を処理しているため、10倍ズームより映像が劣化します。

10倍にするときは、メニュー表示のズームパイリツで「×10」を、100倍にするときは「×100」を選んでください。( 28 )



## 日時を入れて撮る

日時表示はお好みの表示のしかたを選ぶことができます。

### 日時表示ボタンを押す

●押すごとに切り替わります。

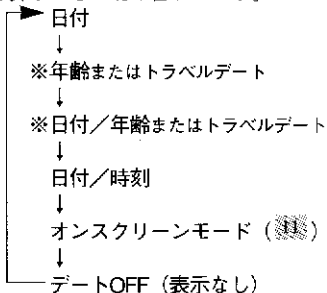

※年齢またはトラベルデートを設定した場合は表示します。

### ファインダー内



日付



年齢または  
トラベルデート



日付／年齢または  
トラベルデート



日付／時刻



表示を出さずに撮影したいときは、日時表示ボタンでデートOFFを選んでください。本体表示窓では「---」の表示となります。

## 記念写真

記念写真のような効果を映像の中に入れて撮影できます。

### 記念写真ボタンを押す

●ファインダーに「PHOTO」が表示され、約3秒間、白ワク付きの静止画像を撮影します。

●撮影一時停止で使うと、静止画像を3秒間撮影し、撮影一時停止になります。また、撮影中に使うと、静止画像が解除された後、そのまま撮影を続けます。



記念写真ボタンを押し続けると、あたかもスナップ写真を連写したように、白ワク付きの静止画像を連写します。(リモコンではできません。)

### 撮影の確認 (クイックレビュー)

撮影一時停止で [OK] ボタンをポンと押すと最後のシーンを約2秒間再生し撮影の確認ができます。終わるともとの状態に戻ります。(30)

### 録画スタート/ストップを音で知らせる

録画スタート時は「ビッ」と電子音が鳴ります。お好みスイッチが「スタンダード」か「プロ」で、メニュー表示のトリガーアラームを「切」にすると、電子音は鳴りません。(28)

# 再生する

撮影した映像をファインダー内で見ることができます。

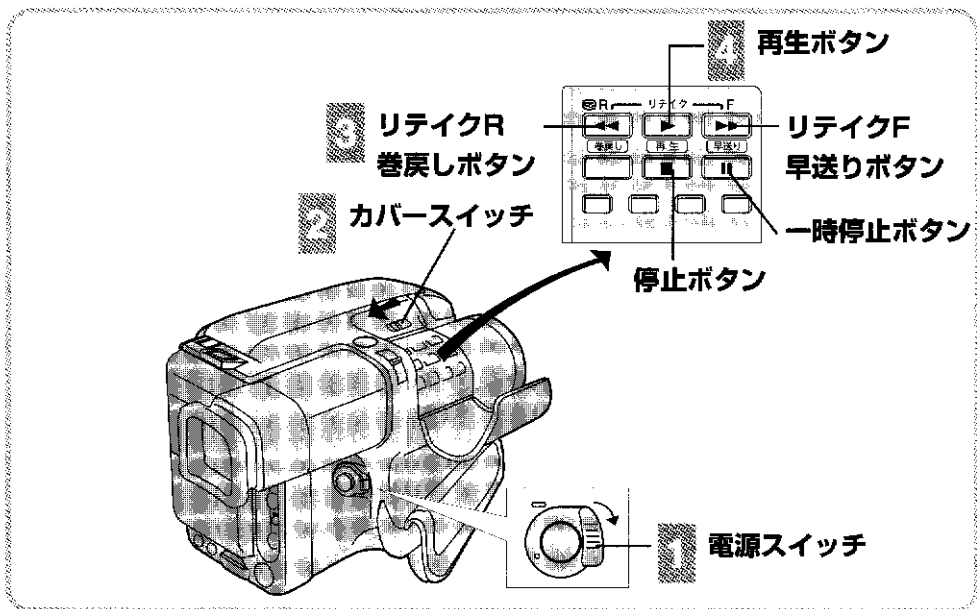

**1** 電源スイッチを '再生' にする

**2** カバースイッチを矢印方向に押しながら、カバーを開ける

**3** 巻戻しボタンを押す  
●テープの始めまで巻き戻すと自動的に停止します。

**4** 再生ボタンを押す  
●ファインダー内で見ることができます。

再生をやめるには  
停止ボタンを押す

素早く早送り、巻戻しをしたいときは早送り／巻戻しボタンをしばらく押します。(このとき、カウンターは「---」になり、次に使うときは0:00:00 になります。カウンターメモリーは使えません。)

**再生時の音声は**  
メニューで音声出力切替 (HIFI/ミックス/ノーマル) を選ぶことができます。(28 37)  
●ミックスにすると聞きやすいことがありますので、通常はHIFIの位置にしてください。

## 見たいところを早く探す

再生中に早送りボタンまたは巻戻しボタンを押しつづける

- 見たい場面になったら指を離します。
- 指を離しても早送り／巻戻し再生するにはボタンをポンと一度押し、見たいシーンで再生ボタンを押します。



再生画を一時止めるには再生中に一時停止ボタンを押し、再生ボタンで戻します。早送り／巻戻し再生や静止画再生中にでる画面のノイズは故障ではありません。特にSP（標準）モードで多くなります。また音声はできません。

## VHS-Cテープをデッキで見る

カセットアダプターC-P6（別売）を使えば、接続なしでそのままデッキで見ることができます。

カセットアダプター



テープ

VHS または S-VHS 方式のデッキ

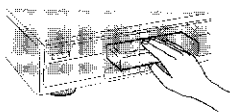

S-VHS-Cで録画したテープはS-VHSデッキまたはS-VHS簡易再生デッキ（SQ PB）でのみ再生できます。VHSデッキで再生する場合は、VHS-Cテープで撮影してください。

## 撮影済みテープの途中から撮る

つなぎめのノイズをなくして撮影します。

**1** 電源スイッチを「撮影」にする

**2** リテイクRかFを押し続ける

- つなぎ撮りしたいところを探します。
- ボタンから指を離すと撮影一時停止に戻ります。

**3** スタート／ストップボタンを押す

- 新たに撮影を始めます。



リテイク中、画像が乱れることがありますが故障ではありません。

# 応用編

こんなことができます

## 映像に変化をつける (演出/効果)

演出/効果ボタンで下のような映像が楽しめます。(操作方法 23)

### シネマ



上下に黒の帯を入れて映画のように

### 映画効果



上下に黒の帯を入れてコマ落とし効果

### ストロボ



連続写真のような効果で(3段階)

### コウカンド



暗い所を撮るときに(3段階)

### ゴースト



被写体が何重にも重なって映ります

### B/Wモノトーン

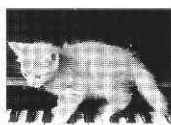

なつかしい白黒映画のように

### セピア



セピア色で想い出の写真のように

### スポーツ



動きの速い被写体をシャープに撮影

### ヤケイ



夜景を撮るときに

### シネマ

横と縦の比率が16:9の横長画面で、撮影することができます。

### コウカンド

暗くて映らなかったものも、明るく浮かび上がらせて撮影します。

ピンと合わないときは手動で合わせ、三脚などで固定して撮影してください。

- 暗いところでのみお使いください。
- 手動フォーカス表示が出ます。表示が点滅することがあります。
- コマ落としのような映像になります。

### スポーツ

被写体に合わせて1/250~1/500秒高速シャッター自動可変です。運動会など、動きのある被写体をとるときなどに効果的です。後でスロー再生や静止画再生したとき被写体をブレの少ない映像で楽しめます。(スロー再生、静止画再生機能のついたデッキで再生したときのみです。)

- 被写体に合わせてシャッター速度を変えるため、画面の明るさが変わることがあります。

### ヤケイ

夕日が沈むときなどの夜景をとるとき、自然な感じで撮影します。

- ピントが合わないときは手動で合わせてください。(27)
- 白バランスを替えることもできます。(35)

## 場面のつなぎに変化をつける (場面切替)

場面切替ボタンで下のような映像が楽しめます。(操作方法 24)

### フェーダー

写真は **白** 白フェーダーの例です。  
真っ白な画面で、フェードイン/アウトします。  
フェードイン



フェードアウト

### ワイブ

写真は **▽** スクロールワイブの例です。  
真っ黒い画面から、下から上へ徐々にワイブイン、上から下へワイブアウトします。  
ワイブイン



ワイブアウト

### 映像ワイブ

写真は **▽** P スクロールワイブの例です。  
最後の場面が下から上へ徐々にワイブインします。  
最後に撮影した場面



ワイブイン



ピクチャー

P: Pictureの略です。

**黒** 黒フェーダー  
真っ黒な画面で、フェードイン/アウトします。

**白黒** 白黒フェーダー  
白黒画面で、フェードイン/アウトします。

**☒** モザイクフェーダー  
画面全体にモザイクがかかった画面でフェードイン/アウトします。

**▽** シャッターワイブ  
真っ黒い画面から、上下から中央に徐々にワイブイン、中央から上下にワイブアウトします。

**▷** スライドワイブ  
真っ黒い画面から、右から左へ徐々にワイブイン、左から右へワイブアウトします。

**▷** P スライドワイブ  
最後の場面が右から左へ徐々にワイブインします。

**▽** コーナーワイブ  
真っ黒い画面から、右上から左下へ徐々にワイブイン、左下から右上へワイブアウトします。

**▽** P コーナーワイブ  
最後の場面の右上から左下へ徐々にワイブインします。

**■** ウィンドウワイブ  
真っ黒い画面から、画面中心から徐々にワイブイン、画面の中心へワイブアウトします。

**■** P ウィンドウワイブ  
最後の場面が画面中心から徐々にワイブインします。

**◁▷** ドアワイブ  
真っ黒い画面から、左右にドアを開けていくようにワイブイン、閉めていくようにワイブアウトします。

**▷** P ドアワイブ  
最後の場面から、左右にドアを開けていくようにワイブインします。

**☒** P オーバーラップ  
最後の場面から次の撮影の映像がだんだん浮かび上がっていくようにワイブインします。

# いろいろな機能の使い方

お好みスイッチのポジションによっていろいろな機能が楽しめます。

機 能	お好みスイッチの3ポジション			参 照 ページ
	簡単オート	スタンダード	プロ	
手振れ補正	自動	入/切	入/切	26
明るさ(補正)	自動	入/切	入/切	26
オートフォーカス(ピント合わせ)	自動	入/切	入/切	27
デジタルズーム	自動	入/切	入/切	29
演出/効果	× (働かない)	○	○*	23 30
場面切替	× (働かない)	○	○*	24 32

・撮影以外の操作には関係ありません。

\* “プロ” ではメニュー画面を使って、他のモードと入れ替えることができます。

## 演出/効果・場面切替の選択メニュー画面

お好みスイッチが“スタンダード” “プロ” で、おのおので5つのモードを使うことができます。

	演出/効果	場面切替
スタンダード	 <p>切 ▶ 1  シネマ 2  スポーツ 3  ヤケイ 4  セビア 5  B/W モノトーン</p>	 <p>切 ▶ 1  白フェーダー 2  モザイクフェーダー 3  オートセレクト 4  コーナーワイプ 5  オーバーラップ</p>
プロ	 <p>切 ▶ 1  エイガ効果 2  ゴースト 3  コウカンド×4 4  セビア 5  ストロボ2</p>	 <p>切 ▶ 1  白フェーダー 2  黒フェーダー 3  ウィンドウワイプ 4  シャッターワイプ 5  ドアワイプ</p>

# 映像に変化をつける (演出/効果)

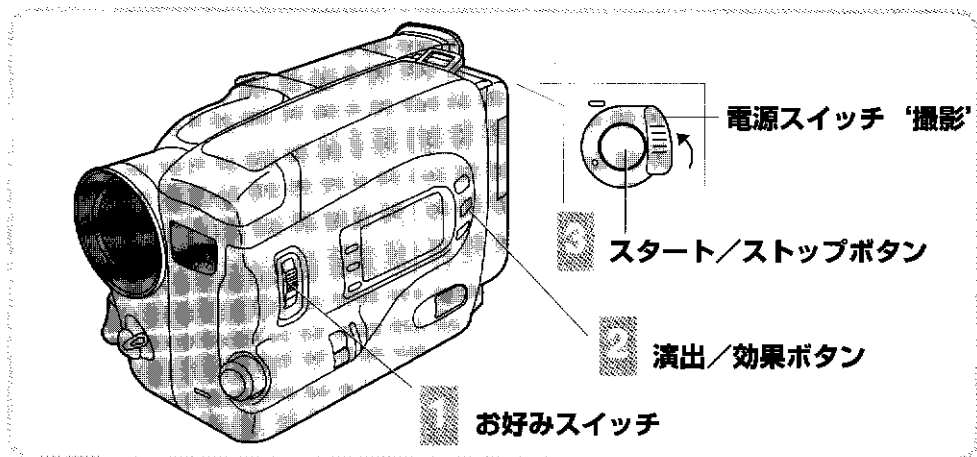

映像に変化をつけたいときにお使いください。スタンダード撮影では5種類の中から、プロ撮影では13種類の中から選べます。(53)

**1** 電源スイッチを '撮影' にし、お好みスイッチを 'スタンダード' か 'プロ' にする

**3** スタート/ストップボタンを押す  
●撮影が始まります。

やめるときは  
演出/効果ボタンを押し、'切' を選ぶ

**2** 演出/効果ボタンを押す  
●押すことに▶が移ります。

(お好みスイッチ：スタンダードの画面です)

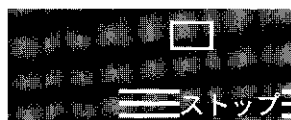

●ファインダーに表示が出て、選んだシーンの設定になります。



撮影中に使うこともできます。

左以外にある演出/効果を使う場合はお好みスイッチのプロ位置で使いたい機能を選んで下さい。

(メニューの使い方 30、53)

場面切替モードと併用できます。(24)

撮影時に設定してあれば、いろいろ効果的な映像を、お楽しみいただけます。(併用できないモードは表示が点滅します。)

# 場面のつなぎに変化をつける (場面切換)

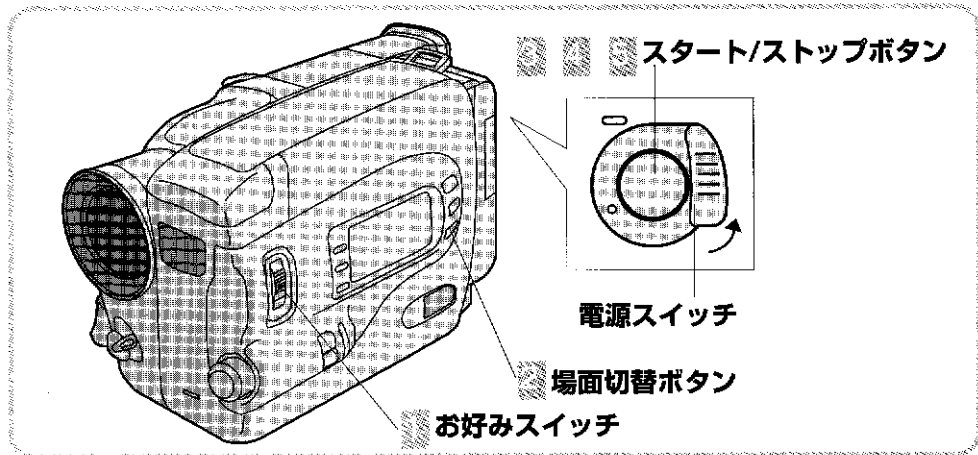

スタンダード撮影では5種類の中から、プロ撮影では17種類の中からのいろいろなフェードイン/フェードアウト、ワイプイン/ワイプアウトが選べます。( 53 )

1 電源スイッチを「撮影」にし、お好みスイッチを「スタンダード」か「プロ」にする

2 場面切替ボタンを押す  
●押すごとに▶が移ります。

(お好みスイッチ：スタンダードの画面です)

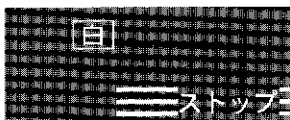

●ファインダーに表示がでて、選んだ機能の予約になります。



フェード状態の長さを変えるにはスタート/ストップボタンを押している間はフェード/ワイプ状態がつづきます。

左以外にある場面切替を使う場合はお好みスイッチのプロ位置で使いたい機能を選んでください。(メニューの使い方 32、33)

演出/効果モードと併用できません。撮影時に設定してあれば、いろいろな効果的な映像を、お楽しみいただけます。(併用出来ないモードは表示が点滅します。)

モード表示が点滅する映像ワイプ(Pの付く場面切替モード)の表示が点滅するときは、画像を記憶(画像メモリ)していません。記憶するには、Cのをおこなってください。



## A 黒や白の画面による場面切替

真っ白や真っ黒な画面から映像と音声徐徐に現われるフェードイン/ワイプイン、徐々に消えるフェードアウト/ワイプアウト。



### スタート/ストップボタンを押す

- 撮影と同時にフェードイン/ワイプインが始まります。
- 撮影中にスタート/ストップボタンを押すと、フェードアウト/ワイプアウトしながら撮影が終わります。

## B XXA オートセレクト

8種類のフェード/ワイプで順番に場面を切り替えていきます。

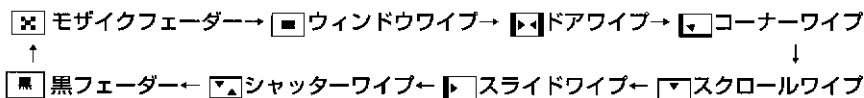

### スタート/ストップボタンを押す

## C 映像ワイプ (Pのつく場面切替モード)

テレビドラマや映画のように、前のシーンから次のシーンの切り替えに映像を使って、効果的に切り替えることが出来ます。



### スタート/ストップボタンを押して カメラ撮りをする



### スタート/ストップボタンを押す

- 最後に撮影した場面を記憶し（画像メモリ保持状態で）、撮影一時停止になります。



### スタート/ストップボタンを押す

- Pで記憶している場面からワイプインし、次の場面が始まります。

電源が切れると、画像メモリは解除されますので注意してください。

映像ワイプができない  
画像を記憶するために、映像ワイプ(Pのつく場面切替モード)を選んでから、1度カメラ撮りを行なってください。最後に撮影した場面を記憶し、次のカメラ撮りから場面切替えをはじめます。

映像ワイプでの音声は入りません。

場面切り替えをやめるときはPの画面で「切」を選ぶ

# 撮影の手動調節

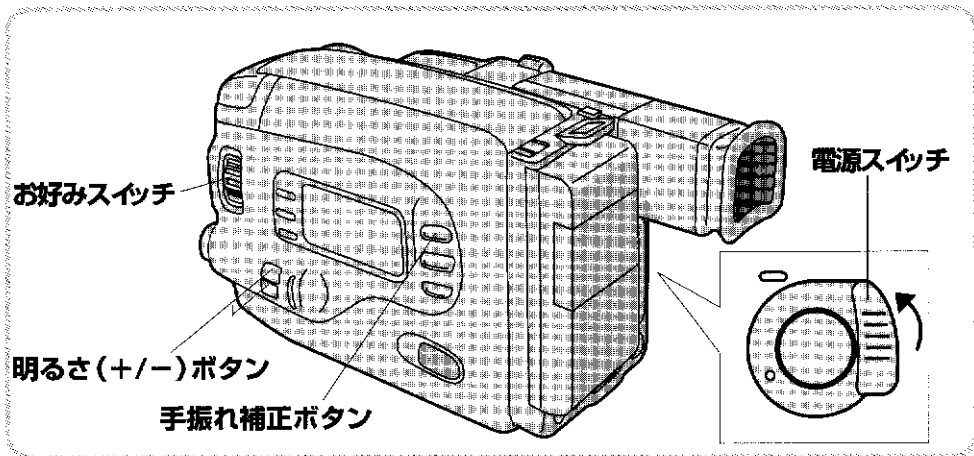

## 手振れ補正

電源スイッチを“撮影”にし、お好みスイッチを‘スタンダード’か‘プロ’にする。

### 手振れ補正ボタンを押す

- 手振れ補正の入/切が出来ます。
- 手振れ補正が入の時は、マークが表示されます。
- お好みスイッチが‘簡単オート’のときは、自動的に手振れ補正モードに入ります。

- ・手振れが大きい場合は、補正できないときがあります。
- ・三脚を使って撮影するときには、手振れ補正を切ってから行ってください。

## 明るさを合わせる

被写体によっては手動で合わせることをおすすめします。

1 電源スイッチを‘撮影’にし、お好みスイッチを‘スタンダード’か‘プロ’にする

2 明るさ(+/-)ボタンを押す

- +カーボタンのいずれかを押してください。
- 表示が出ます。調節の目安にしてください。

自動にするには  
明るさ(+/-)ボタンを同時に押す

手動で明るさを合わせをした方がいい場合

- ・背景が明るすぎて、被写体が暗くなる時（逆光のとき、スキー場や海辺で光の反射が強いとき）
- ・照明が少なく画面全体が暗いとき
- ・スポットライトの中に入る人物を撮るときなど

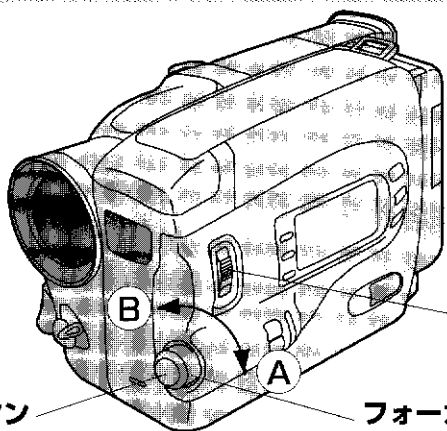

フォーカスポタン

フォーカスダイヤル

お好みスイッチ

## ピントを合わせる

ほとんどの場合、自動で約1.5cmから無限遠までピントが合いますが合にくい場合や被写体が画面中央にないときなどは手動でピントを合わせてください。

1 電源スイッチを“撮影”にし  
お好みスイッチを“スタンダード”か  
“プロ”にする

2 フォーカスポタンを押す  
●手動フォーカス表示が出ます。

3 フォーカスダイヤルでピントを合わせる

自動(オートフォーカス)にするには

- ・もう一度フォーカスポタンを押す
  - ・お好みスイッチを簡単オートにする
- のいずれかで自動フォーカスに戻ります。

フォーカスダイヤルを回すとファイ  
ンダー内に下の表示が出ます

矢印△側に  
回すと。 矢印△側に  
回すと。

ピントが最遠点、最至近点になるとファ  
インダーの▲▲がそれぞれ点滅します。  
目安としてお使いください。

次の場合、ピントが合わないことがありますので  
手動フォーカスで撮影してください

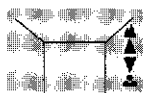

コントラスト(明暗差)のな  
い被写体(平らな壁や青空)  
・ズームアップ状態で撮るとピン  
ト合わせのため自動的にズーム  
バックします。(▲▲点滅)



遠方と近距離の被写体が同一  
内に重なっている場合



暗い場所



こまかいパターン被写体や同じ  
パターンが規則正しく並んでい  
る被写体

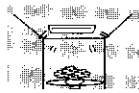

ちらつきのある光源(蛍光灯など)  
のとき

# メニューを使って機能設定

いろいろな機能をメニューで設定します。

## 電源スイッチ：撮影、 お好みスイッチ：スタンダード

ボイス	切	通常はこの位置で。	29
	入	風のある所やさわがしい所で撮りたいとき。	
トリガーアラーム	切	音を出したくないときに。	29
	入	撮影のスタート/ストップ時に音でお知らせします。	
ズームバイリツ	×10	電氣的に映像を処理しないで、きれいに撮影します。	29
	×20	お好みスイッチが「簡単オート」の時はこの位置です。	
	×100	デジタルズームでさらに大きく撮りたいときに。	

## 電源スイッチ：撮影、 お好みスイッチ：プロ

●ボイス、トリガーアラーム、ズームバイリツも上と同じように設定できます。

カンドアップ	切	暗いシーンを暗いまま撮影できます。	—
	AGC	暗いところでも、電氣的に明るくした映像で撮影できます。	
	オート	電氣的に明るくした映像 (AGC) と、1/30~1/200 秒シャッター自動可変でさらに暗いところでも撮影できます。通常はこの位置で。	
場面切替	カスタム設定	お好きな機能を選ぶときに。	32
演出/効果	カスタム設定	お好きな機能を選ぶときに。	30
カラー/ガシツ	カスタム設定オフ	通常はこの位置で。	34
	カスタム設定オン	画質を変えたいときに。	
ホワイトバランス	設定オート	通常はこの位置で。	34
	設定ロック	白バランスを変えたいときに。	

## 電源スイッチ：再生、 お好みスイッチ：どの位置でもよい

オーディオ	HIFI	アフレコ編集する前の音声。	37
	ミックス	アフレコ編集前の音声+アフレコ編集後の音声。	
	ノーマル	アフレコ編集後の音声。	
オート トラッキング	入	通常はこの位置で。	37
	切	オートトラッキング「入」で調節できない時は、手動調節します。	

部分：通常はこの位置でお使いください。

リチウム電池が切れたら、再設定してください。

(例：撮影メニューでズーム倍率を選ぶ)

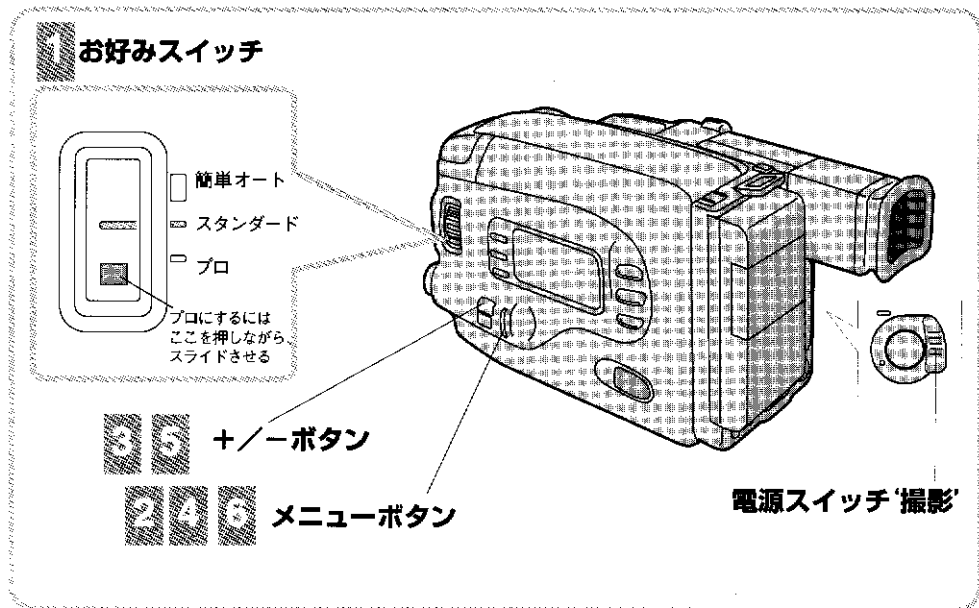

**1** 電源スイッチを‘撮影’にし、お好みスイッチを‘スタンダード’にする

**2** メニューボタンを押す  
●ファインダー内にメニューが出ます。

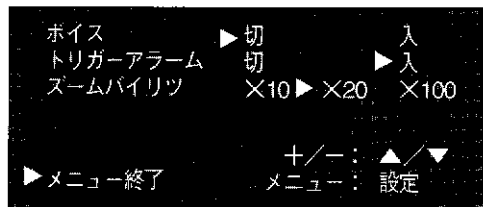

**3** +/- ボタンで▶を‘ズームバリエーション’に合わせる  
●+を押すと上に、-を押すと下に▶が移ります。

**4** メニューボタンを押す  
●押すごとに▶が移ります。  
×10, ×20, ×100のいずれかを選んでください。

**5** +/- ボタンで▶を‘メニュー終了’に合わせる

**6** メニューボタンを押す  
●設定が終了します。



ボイス、トリガーアラームも▶▶▶と同じ手順でおこないます。  
また、再生メニューのオーディオ、オートトラッキングの操作については、▶▶▶をご覧ください。

# メニューを使って機能設定 (つづき)

## お好みスイッチ

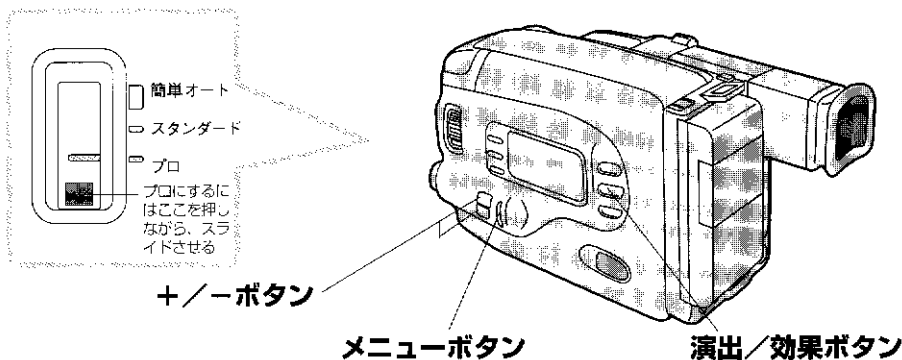

## 演出/効果モードを入れ替える

演出/効果にある機能をお好きなものに5種類まで入れ替えることができます。(53)

1 電源スイッチを「撮影」にし、お好みスイッチを「プロ」にする

2 メニューボタンを押す  
●ファインダー内にメニューが出ます。

3 +/-ボタンで▶を「演出/効果」に合わせる

4 メニューボタンを押す  
●ファインダー内に設定画面が表示されます。

5 +/-ボタンで▶を入れ替える番号に合わせる

2 のファインダー内

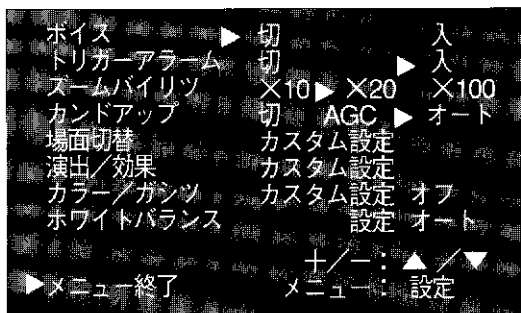

3 のファインダー内

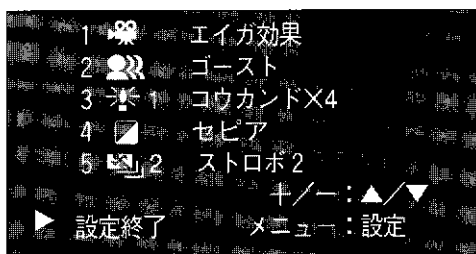

**6** メニューボタンを押す  
●▶ が点滅します。

**7** +/- ボタンを押す  
●押すごとにモードが入れ替わります。

**8** 入れ替えを終了したら、メニューボタンを押す  
●▶ が '設定終了' に移ります。  
●他の番号も同じように入れ替えができます。  
●～を繰り返してください。

**9** もう一度、メニューボタンを押す  
●ファインダー内の表示は、メニュー表示になります。

**10** さらにもう一度、メニューボタンを押す  
●撮影一時停止の画面になり、設定終了となります。

**11** 映像に変化をつけて撮影する (23)  
●お好みスイッチは 'プロ' を選んで行ってください。

## のファインダー内

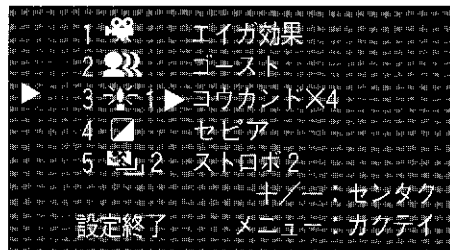

## のファインダー内



の操作で+ボタンを押すごとに、下のよう  
に表示されます。

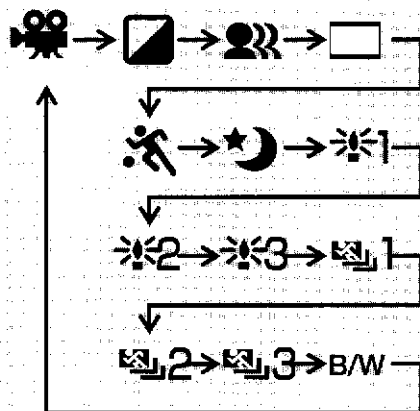

●+ボタンを押すと逆に戻ります。

# メニューを使って機能設定 (つづき)

## お好みスイッチ

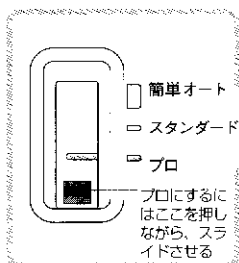

+/- ボタン

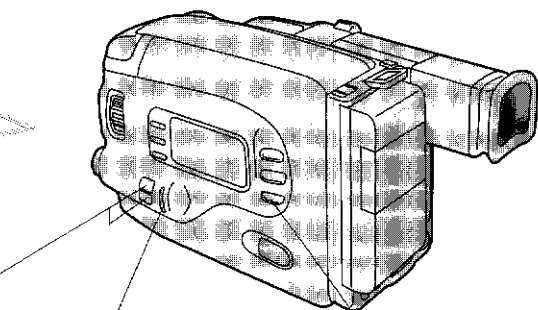

メニューボタン

場面切替ボタン

## 場面切替モードを入れ替える

場面切替にある機能をお好きなものに5種類まで入れ替えることができます。(53)

**1** 電源スイッチを'撮影'にし、お好みスイッチを'プロ'にする

**2** メニューボタンを押す  
●ファインダー内にメニューが出ます。

**3** +/- ボタンで▶を'場面切替'に合わせる

**4** メニューボタンを押す  
●ファインダー内に設定画面が表示されます。

**5** +/- ボタンで▶を入れ替える番号に合わせる

**3** のファインダー内

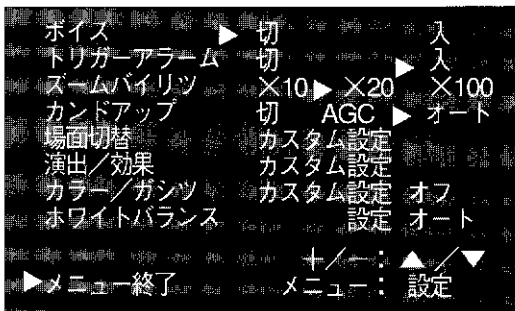

**4** のファインダー内





## 6 メニューボタンを押す

●▶が点滅します。

## 7 +/-ボタンを押す

●押すごとにモードが入れ替わります。

## 8 入れ替えを終了したら、メニューボタンを押す

●▶が「設定終了」に移ります。  
●他の番号も同じように入れ替えることができます。  
⑧～⑩を繰り返します。

## 9 もう一度、メニューボタンを押す

●ファインダー内の表示は、メニュー表示になります。

## 10 さらにもう一度、メニューボタンを押す

●撮影一時停止の画面になり、設定終了となります。

## 11 映像のつながぎに変化をつけて撮影する (24)

●お好みスイッチは「プロ」を選んで行ってください。

## ⑧ のファインダー内

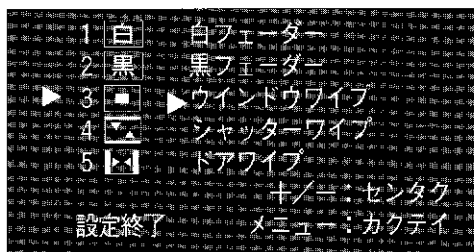

## ⑨ のファインダー内

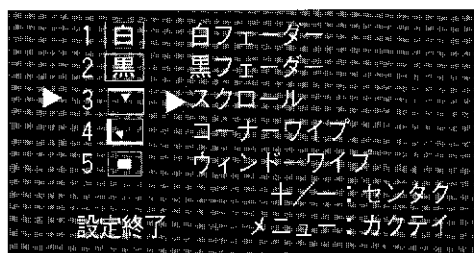

⑪の操作で+ボタンを押すごとに、下のように表示されます。

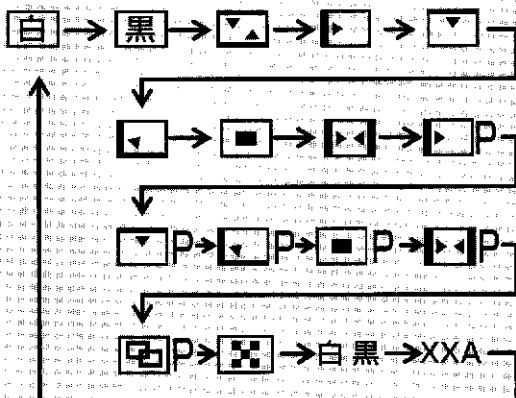

●+ボタンを押すと逆に戻ります。

# メニューを使って機能設定 (つづき)

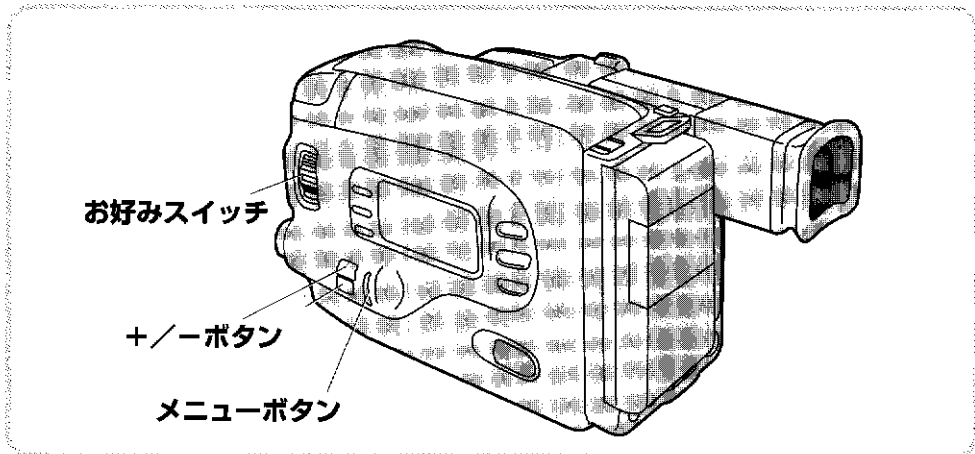

## 好みの画質に合わせる

自然な色合いに映るように白バランスやカラー・画質は自動で合わせていますが、好みの色合いに設定することができます。

電源スイッチを「撮影」にし、 のファインダー内（メニュー画面）

お好みスイッチを「プロ」にする

メニューボタンを押す  
●ファインダー内にメニューが出ます。

+/- ボタンで▶を「カラー/ガシツ」または「ホワイトバランス」に合わせる



カラー/ガシツの設定が効かない  
演出/効果モードの「モノトーン」を使用しているとき設定は効きません。

「ホワイトバランス」「カラー/ガシツ」をセツトするときはカラーテレビに接続して色合いを確認することをおすすめします。

ホワイトバランスとは人間の目で見ると同じ色でもビデオカメラで撮ると、照明がロウソクのとくと蛍光灯のとくとでは違った色になります。それを自然な色合いに映るようにする機能です。

## カラー／ガンツ

- 4 **メニューボタンを押す**  
(カスタム設定オフの画面です。)

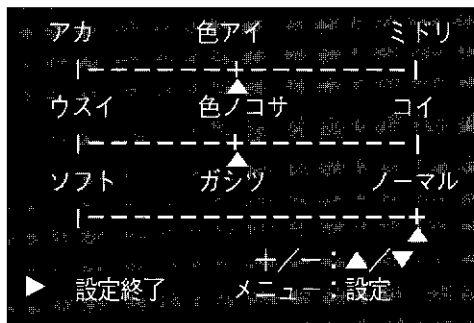

- 5 **＋／－ボタンで▶を変えたい項目に合わせ、メニューボタンを押す**  
●▲が点滅します。

- 6 **＋／－ボタンで好みに合わせる**  
●▲が＋ボタンを押すごとに右に、－ボタンを押すごとに左に動きます。

- 7 **お好みの位置にしたら、メニューボタンを押す**  
●▶が「設定終了」に移ります。  
●他にも合わせたいときがあるときは、**～**を繰り返します。

- 8 **メニューボタンを2回押す**  
●メニュー画面が消えたら設定終了です。  
●撮影するときは、お好みスイッチは「プロ」を選んで行ってください。

**カラー／ガンツを標準に戻すには**  
▲を色アイ、色ノコサ、ガンツの＋位置に戻す

## ホワイトバランス

- 4 **メニューボタンを押す**  
(設定オートの画面です。)



- 5 **＋／－ボタンで▶を変えたい項目に合わせる**

ワンタッチ	いろいろな光が混じっている被写体を撮影するとき 1 被写体の前に白い紙を置き、画面一杯に白を写す。 2 メニューボタンを押し、 'ワンタッチ'が点滅したら手を離す ●白バランスはロックされます。
ハレ	晴れた日に屋外で撮影するとき
クモリ	くもり日や日陰で撮影するとき
ハロゲン	ビデオライトなどで照明するとき

- 6 **'ハレ' 'クモリ' 'ハロゲン' に合わせたときは、メニューボタンを2回押す**  
●撮影するときは、お好みスイッチは「プロ」を選んで行ってください。

**ホワイトバランスを自動に戻すには**  
▶をオートに合わせる

# デッキ・テレビとの接続

再生や編集の他、ムービーをカメラとして使うときの接続のしかたです。ご家庭のテレビやデッキの説明書もお読みください。

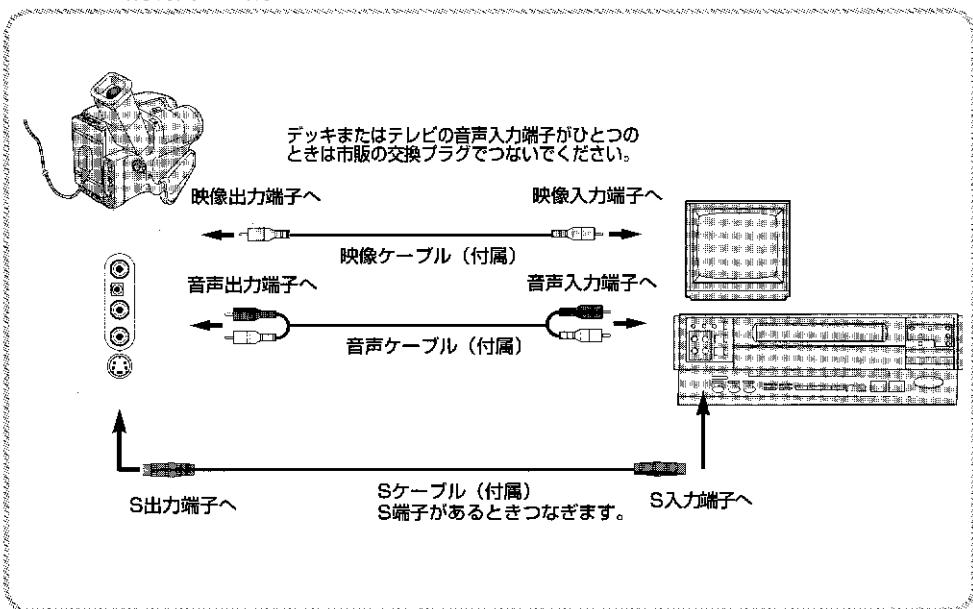

## デッキにつなぐ

- 1 ムービーとデッキをつなぐ
- 2 1 ムービー、デッキ、テレビの電源を入れる  
2 テレビはいつもビデオを見ているチャンネルにする
- 3 デッキの入力を外部入力モードにする (37)

デッキにSケーブルをつないだが出像が出ない  
デッキのS端子と映像端子からの入力を切り替えるスイッチ (S / AV切替スイッチ、映像切替スイッチ、S映像入力スイッチなど) を操作してみてください。

## 映像／音声入力付テレビにつなぐ

- 1 ムービーとテレビをつなぐ
- 2 ムービーとテレビの電源を入れる
- 3 テレビの入力をムービーからつないだ端子に切り替える (例、ビデオ1、ビデオ2、ムービーなど)

映像／音声入力端子のないテレビで見するには別売のRFユニットRF-V5が必要です。音声はモノラルになります。

ムービーの電源は、バッテリーよりもAC/パワーアダプターを使うことをおすすめします。

外部入力するにはデッキによって違いますのでデッキの取扱説明書と下の例を見ながら行ってください。  
ムービーからの映像と音声が出たら終了です。

### 例1 スライドスイッチで切り替えるタイプ

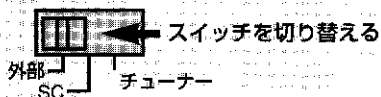

### 例2 チャンネルボタンで切り替えるタイプ



### 例3 入力切り替えボタンのタイプ

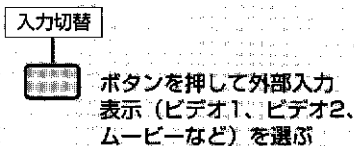

カメラリハーサル状態とはテープを入れずに、電源スイッチを「撮影側」にするとカメラの映像を見ることが出来ます。テレビがムービーからの入力に切り替わったとき映像と音声が出るとすぐわかります。

ムービーをカメラとして、デッキで録画するにはムービーをカメラリハーサル状態にし、デッキに録画するテープを入れてデッキ側で録画/一時停止の操作を行いません。

(デッキがピクチャーのリモートポーズ端子付きのときは編集ケーブルをデッキとムービーの編集端子につなぎムービーのスタート/ストップボタンで操作します。)

ムービーのテープは取り出してください。

再生画面にノイズが出たらこのムービーはオートトラッキング機能付きです。合にくい場合は手動調節をします。

- 1 再生中に、メニューボタンを押す
  - 2 +/−ボタンで▶を「オートトラッキング」に合わせる
  - 3 メニューボタンで▶を「切」に合わせる
  - 4 +/−ボタンで▶を「メニュー終了」に合わせる
  - 5 メニューボタンを押す
  - 6 スムールレバーまたはWで画面と音声がよくなるよう調節します。
    - ・電子音が「ビツ」と鳴ります。(撮影メニューのトリガーアラームを「切」にしているとなりません)
- オートトラッキングに戻すには
- ・再生中、オートトラッキングを「入」にする
  - ・テープを取り出す
- のいずれかで次の再生はオートトラッキングモードになります。
- ・他のビデオで録画されたテープは十分に調節できないことがあります。

音声出力切換 (HIFI/ミックス/ノーマル) をする場合は、トラッキング手動調節と同じ方法で行います。  
出高時はHIFIになっています。

# リモコンを使って (特殊撮影)

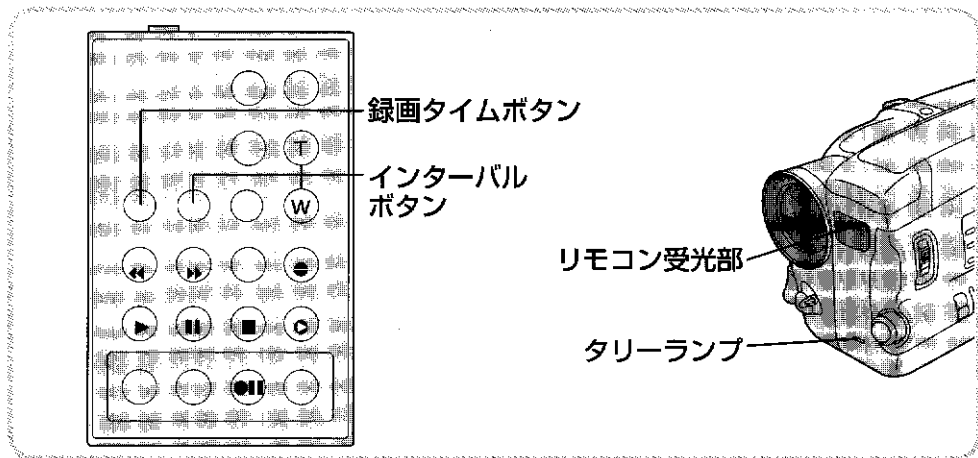

## セルフタイマー撮影

ムービーを固定して、撮影者も一緒に画面に入れます。

- 1 電源スイッチを「撮影」にし、リモコンのインターバルボタンを押し、撮影開始までの時間を選ぶ  
●押すたびに、15S(秒) → 30S(秒) → 1MIN(分) → 5MIN(分) の順に切り替わります。

- 2 スタート/ストップボタンを押す  
●タリーランプは撮影10秒前から点滅し、撮影中は点灯します。

セルフタイマーを解除する  
○表示が消えるまでインターバルボタンを押す。  
録画一時停止表示「-」が点滅しているときはスタート/ストップボタンで点滅を止めて行なってください。

## アニメ撮影

人形などをアニメ撮影すると、あたかも動いているように見えます。

- 1 モードボタンで録画モードをSP1にする
- 2 電源スイッチを「撮影」にし、リモコンの録画タイムボタンを押し、撮影時間を選ぶ  
●押すたびに、1/4S(秒) → 1/2S(秒) → 1S(秒) の順に切り替わります。

- 3 スタート/ストップボタンを押す  
●撮影後、アニメ撮影一時停止になります。  
● の繰り返しで撮影します。

音が入りますが、必要に応じて、アフレコしてください。(40)

アニメ撮影を解除する  
時間表示が消えるまで録画タイムボタンを押してください。

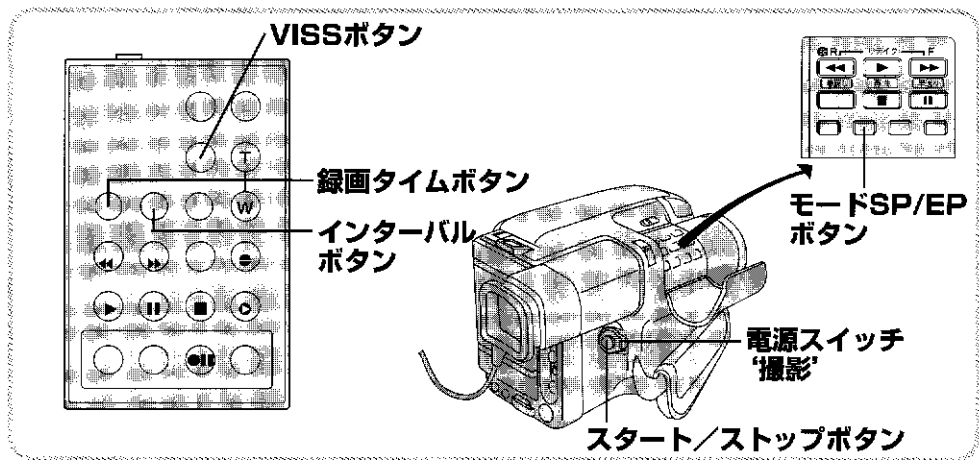

## タイムラプス

一定間隔で、スタート/ストップを繰り返します。花の開花などを撮るのに便利です。

### 1 モードボタンで録画モードをSPにする

2 電源スイッチを‘撮影’にし、リモコンの録画タイムボタンを押し、撮影時間を選ぶ  
●押すたびに、1/4S(秒) → 1/2S(秒) → 1S(秒)の順に切り替わります。

3 インターバルボタンを押し撮影と撮影の間隔を選ぶ  
●押すたびに、1.5S(秒) → 3.0S(秒) → 1MIN(分) → 5MIN(分)の順に切り替わります。

4 スタート/ストップボタンを押す  
● [ ] と [ ] で設定した時間の撮影と、撮影一時停止を繰り返します。

タイムラプスを解除する  
白○の表示が消えるまでインターバルボタンと録画タイムボタンを押す。  
録画一時停止表示“—”が点滅しているときはスタート/ストップボタンで点滅を止めて行なってください。

タイムラプス撮影時、フェードイン/アウトはできません。

## 頭出しを簡単にする

インデックスコード機能の付いたデッキなら再生時の頭出しが簡単にできます。

撮影中、マークしたいところ（すぐに見たいシーン）でV.I.S.S.ボタンを押す

●インデックス表示が消えたら書き込み終了です。

撮影の頭に書き込むには撮影一時停止でV.I.S.S.ボタンを押すこともできます。アニメ・タイムラプスでは、書き込みはできません。いくつか行なうときはとなりのコードと多少離してください。

# リモコンを使って (つづき)

編集始め点      終わり点

ノーマル音声      秋の富士山      新しい映像 + Hi-Fi音声

アフレコボタン  
一時停止ボタン  
インサートボタン

●別売の外部マイクでアフレコするときには外部マイク端子につなぎます。

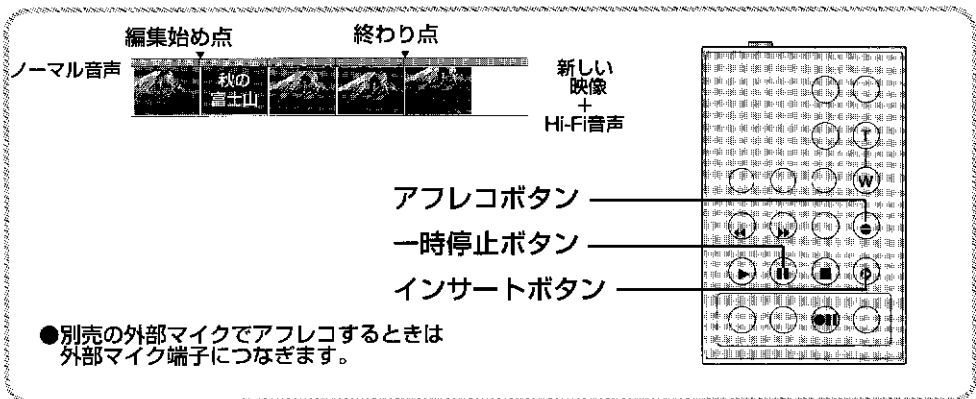

## インサート編集 / アフレコ編集

インサート：録画済みテープの映像と Hi-Fi 音声を新しいものに入れ替えることができます。  
アフレコ：録画済みテープにノーマル音声のみを後から録音することができます。

- ①電源スイッチを「再生」にし、再生ボタンを押す  
②終わり点で一時停止ボタンを押す
- ①カウンターR/Mボタンを2秒以上押し  
てリセットする  
②さらにR/Mボタンを押す（1秒以内）  
●ファインダー内にMO:00:00 が出ます。
- ①編集始め点の少し前に戻し、再生する  
②編集始め点で一時停止ボタンを押す  
●静止画になります。

編集点でズレることがありますが故障ではありません。

インサート編集の音声について  
音声はメニューの音声出力切替で聞きたいものを選んでください。( 29 )

### インサートする場合

- ④リモコンのインサートボタンを押したまま一時停止ボタンを押す  
●ファインダー内に≡ストップ≡と ● が出ます。  
●同時にノーマル音声もインサートするには続けてアフレコボタンを押したまま一時停止ボタンを押す。
- ⑤スタート/ストップボタンを押す  
インサートしたい映像/音声を撮る  
●編集が始まります。  
●一時止めるにはスタート/ストップボタンを押します。  
●終わり点になると自動的に再生状態になります。

### アフレコする場合

- ④リモコンのアフレコボタンを押したまま一時停止ボタンを押す  
●ファインダー内に ● II が出ます。
- ⑤再生ボタンを押し  
ナレーションなどを記録する  
●編集が始まります。  
●一時止めるには一時停止ボタンを押します。  
●終わり点になると自動的に再生状態になります。



付属のリモコンで自動編集ができます。

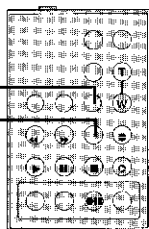

設定ボタン

ビデオボタン

リモコンでデッキ操作もできます。メーカー設定ができたらのボタンを押しながらデッキに向けて操作したいボタン類を押します。

## メーカー設定をする

自動編集をするときや、付属のリモコンでデッキ操作するときにはあらかじめリモコンにデッキのメーカー設定をしてください。

●信号の種類は複数あります。

Aを設定→動作確認  
デッキが動作しないときは  
Bを設定→動作確認  
の順でデッキが動作するメーカー設定を  
してください。

●デッキの電源は切って始めてください。

### メーカー設定表

メーカー名	メーカー設定ボタン		メーカー名	メーカー設定ボタン	
	a	b		a	b
ビクター	A	ビデオ準備 巻戻し	東芝	D	ビデオ 巻戻し
	B	ビデオ準備 停止		A	停止 ビデオ準備
	C	ビデオ準備 ビデオ	B	停止 巻戻し	
アカイ	A	停止 早送り	NEC	A	ビデオ ほかの記録
	B	停止 再生		B	ビデオ 修正
	C	ほかの記録 ほかの記録	日立	A	停止 停止
サンヨー	A	ビデオ 停止	フナイ	B	停止 ビデオ
	B	ビデオ 一時停止		A	ほかの記録 ビデオ
	C	ビデオ 入/切	松下	A	巻戻し ビデオ
D	ほかの記録 ビデオ準備	B		巻戻し ほかの記録	
シャープ	A	巻戻し 一時停止	三菱	C	巻戻し 巻戻し
	B	巻戻し 入/切		D	ビデオ準備 再生
ソニー	A	停止 一時停止	三菱	E	巻戻し 修正
	B	停止 入/切		A	停止 ほかの記録
	C	ビデオ ビデオ準備	B	停止 修正	

**1** リモコンをデッキに向け  
設定ボタンを押す

**2** 希望メーカーAのメーカー設定  
ボタンをa,bの順に押す

**3** 設定ボタンを離します  
●デッキの電源が入ったら終わりです。

●リチウム電池が消耗したり、電池交換した  
ときは、再度メーカー設定してください。

一部、設定できないデッキもあります。ご了承ください。

# リモコンを使って (つづき)

## 準備

- ・ムービーとデッキの接続と外部入力の切り替えをする。(36)
- ・ムービーの電源はACパワーアダプターを使用します。(途中で電源を外すと登録したものが消えます。)

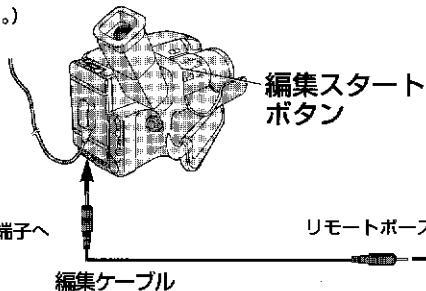

## 撮影したテープ (ムービー)



## 録画するテープ (デッキ)



## ビクターのリモートボース端子付きデッキの例

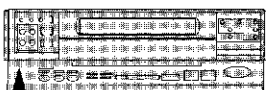

(端子の位置は機種によって異なります。) リモートボース端子付きのときはここに差しします。



## 自動編集

撮影したテープを見ながらリモコンの「ここから / ここまで」ボタンを押し、ダビングしたいところを選びます。(1回の予約で8つの登録ができます。)

### ダビングするところを選ぶ

1 ムービーの電源スイッチを再生にしリモコンの入/切ボタンをムービーに向けて押す

2 入れたい場面の最初(ここから点)をきめる

ムービーを再生し、画面を見ながらここから/ここまでボタンをムービーに向けて押す

- ファインダー内に、ここから点のカウンター値が出ます。

3 入れたい場面の最後(ここまで点)をきめる

場面の終わりでここから/ここまでボタンをムービーに向けて押す

- ここまで点のカウンター値がでます。
- との繰り返しで8つまで登録できます。

4 入れたい場面の付近まで巻き戻しムービーを一時停止にする



テープをまるまる一本ダビングするときはこのことから点をきめた後この手順にうつります。

場面を早く探すには早送り/巻戻しボタンで探し、一時停止ボタンで止めます。

登録を修正するには修正ボタンを押すことに最後に登録したものが消えます。



ここまで点のカウンター値は、ここから点より大きい値のみ設定できます。

ここまで点と次のここから点までの早送り時間がデッキの一時停止保持可能な時間を越える場合は編集できません。

入/切ボタンで切にすると登録した内容が消えます。

## ダビングを始める

### 5 編集ケーブルをリモコンに差し込む

リモコンをデッキのリモコン受光部に向けて置き

### 6 ビデオ準備ボタンを押す

- デッキが録画一時停止になることを確認してください。しないときは、デッキを直接操作して録画一時停止にしてください。
- リモコンは動作する所に置いてください。

### 7 ムービーの編集スタートボタンを押す

- 登録順に編集が始まり最後まで自動的にダビングします。
- ダビングが終わるとムービーは一時停止、デッキは録画一時停止になります。
- ここまで点をきめなければテープの最後まで自動的にダビングします。

終わったら  
ムービーとデッキを停止させる

デッキがビクターのリモートボース端子付きの場合は

のケーブルをデッキのリモートボース端子に差し込みます。

リモコンでのデッキ操作はビデオボタンを押しながらデッキを操作したいボタン類をデッキに向けて押し込みます。

ダビング中はリモコンをデッキの受光部に向けて置いてください。さまたげるとダビングできません。

ムービーのリモコン端子に別売のリモコンを差していると編集できません。

ダビング中、ムービーを操作するとデッキは録画一時停止になります。

## 自動編集以外のダビング

メーカー設定できないデッキでのダビングのしかたです。

- 1 デッキ → 録画一時停止にする  
ムービー → 再生する

### 2 ダビングしたいところでデッキの録画をスタートさせる











↓  
ダビング中、カットしたいところはデッキを録画一時停止にする

編集を終えるには  
停止ボタンを押す

ビデオデッキの取扱説明書もお読みください。

症 状	処 置	参 照 ページ
画面に複数の白い点が出る	<ul style="list-style-type: none"> <li>●ムービーが暖まった状態で演出/効果のコウカンドを使用すると、白い点が出るがありますが故障ではありません。</li> <li>■しばらくムービーの電源を切ってからお使いください。</li> </ul>	37
画面が真っ白になった	<ul style="list-style-type: none"> <li>●明るいところでコウカンド<math>\frac{3}{3}</math>を使っていませんか。</li> <li>■演出/効果メニューで‘切’を選んでください。</li> </ul>	23 30
画面がチラつく	<ul style="list-style-type: none"> <li>●演出/効果のスポーツを水銀灯などの光源の場所（体育館やナイターのスポーツ場）で使用すると、画面がチラつくようなことがあります。</li> </ul>	20 23
デジタルズームが効かない	<ul style="list-style-type: none"> <li>●メニュー表示で、ズーム倍率を‘×10’にしていませんか。</li> <li>■×20にしてください。</li> <li>■演出/効果のゴーストを使用している時は、デジタルズームは使用できません。</li> </ul>	29 30
映像ワイプが出来ない	<ul style="list-style-type: none"> <li>●画像メモリを保持していますか。</li> <li>■映像ワイプを選んでから一度撮影してください。自動的にメモリします。</li> <li>●画像メモリ保持中に電源スイッチを‘切’にしませんでしたか。</li> <li>●電源が切れていませんか。（撮影一時停止を5分以上続けると、節電のために自動的に電源が切れます。）</li> <li>●画像メモリ保持中に演出/効果モードを変更しませんでしたか。</li> <li>●メニュー画面の演出/効果を変更しませんでしたか。</li> <li>●画像メモリ保持中に場面切替モードを変更しませんでしたか。</li> <li>●リテイク、早送り、巻戻しをしませんでしたか。</li> <li>■以上のことを行うと映像ワイプの画像メモリは解除され、映像ワイプできません。</li> </ul>	23 24 19
ファインダーのモード表示が点滅する	<ul style="list-style-type: none"> <li>■モードによっては場面切替、演出/効果、手振れ補正を同時に使用できないものがあります。使用できないモードは点滅して知らせます。</li> </ul>	20 25
ファインダー内にE01～E07などが表示された	<ul style="list-style-type: none"> <li>■ムービーに異常が発生したとき、拡大故障を防ぐため動作を停止させます。お買い上げ販売店、または最寄りのサービス窓口にご相談下さい。</li> </ul>	—
暗い所を撮影すると、コマ落とし効果が出る	<ul style="list-style-type: none"> <li>■暗い所を撮影すると、自動的に高感度になります。自然に撮影したい時はメニューのカンドアップを‘AGC’か‘切’にしてください。</li> </ul>	28

# こんなときは

症 状	処 置	参 照 ページ
電源が入らない	<ul style="list-style-type: none"> <li>●電源ユニットは正しく接続されていますか。</li> <li>●バッテリーは充電されていますか。</li> </ul>	
撮影ができない	<ul style="list-style-type: none"> <li>●ツメなしテープで撮影していませんか。</li> <li>●電源スイッチが「再生」になっていませんか。</li> <li>■電源スイッチを「撮影」側に合わせてからスタート/ストップボタンを押してください。</li> </ul>	
画像が出ない	<ul style="list-style-type: none"> <li>■電源をもう一度入れなおしてください。</li> <li>●レンズカバーが閉じていませんか。</li> </ul>	
いろいろな機能が使えない	<ul style="list-style-type: none"> <li>●お好みスイッチが「簡単オート」になっていませんか。</li> <li>■お好みスイッチを「簡単オート」以外の位置にしてください。</li> </ul>	
自動でピントが合わない	<ul style="list-style-type: none"> <li>●フォーカスが「手動」になっていませんか。</li> <li>●暗い所や明暗差のないものを撮影しませんでしたか。</li> <li>●ファインダーのピントを合わせましたか。</li> <li>●レンズにゴミや水滴などが付いていませんか。</li> </ul>	
ファインダー内の映像の色が赤っぽく	<ul style="list-style-type: none"> <li>■寒い所ではファインダーの特性で赤っぽくみえます。録画される色が多少異なりますが故障ではありません。</li> </ul>	—
再生、巻戻し、早送りができない	<ul style="list-style-type: none"> <li>●電源スイッチが「撮影」側になっていませんか。</li> <li>●テープが早送り、巻戻しを完了していませんか。</li> </ul>	
早送り、巻戻し中、テープが止まる	<ul style="list-style-type: none"> <li>●カウンターメモリーされていませんか。</li> </ul>	
画面にノイズがでる	<ul style="list-style-type: none"> <li>■トラッキング調節をしてください。</li> <li>■ビデオヘッドが汚れ、または摩耗しています。クリーニングカセット(TCC-2)で清掃してください。</li> </ul>	
テープは回っているが再生しない	<ul style="list-style-type: none"> <li>●AV端子付きテレビの場合は、テレビのチャンネルを「ビデオ」にしてください。 (テレビのチャンネルがビデオ専用チャンネル1か2になっていませんか。)</li> </ul>	
ファインダー内に見えないマークが出た	<ul style="list-style-type: none"> <li>■ファインダー表示の一覧をご覧ください。</li> </ul>	
被写体に強い光が入ると録に白い線が出る	<ul style="list-style-type: none"> <li>●大きなコントラストのちがいによる現象で、故障ではありません。</li> </ul>	—



このムービーはマイコンを使用しています  
雑音や妨害ノイズにより正常に動作しないことがあります。そのときはムービーから電源(バッテリー、リチウム電池、ACパワーアダプターなど)を一度外してから、改めてご使用ください。

# 必ずお読みください

ここに記載されていることについてやバッテリーの上手な使い方など知っているると便利な情報をまとめたシート（大切な記録のために）が添付されています。あわせてご覧ください。

## つゆつきについて

つゆつき状態になるとムービーのドラムにテープが貼り付いて撮影や再生ができなくなります。

### こんなときにおこります

- 寒い所から急に暖かい所に移動したとき
- 湿気の多いところでの使用時
- 暖房した直後の部屋や、エアコンなどの冷風が直接あたる時

つゆつきマーク



(ファインダー内)

ファインダー内につゆつきマークが出たら、

- 1 電源スイッチを「切」にし、バッテリーを付けたまま数時間待ちます。
- 2 電源スイッチを「入」にして数分待ち、マークが消えてからご使用ください。

## 安全にお使いいただくために

以下のことにご注意ください。危険なうえ、故障の原因になります。

- キャビネットは、はずさない
- 内部に金属類や燃えやすいものなど、差し込まない
- 雷が近いときは使用しない
- 衝撃を与えない
- ムービーのレンズを直接太陽に向けない
- 電源コード類に傷をつけない

## 保管の方法

- ふだん使用しないときはテープを出し、電源を切りバッテリーを外しておいてください。
- テープはケースに入れ、カビの発生しないところに立てて保管してください。

## 使用場所の注意

以下の場所での使用、放置は故障の原因となるのでお避けください。

- 湿気や油煙、ほこりの多い所
- 温度が高い所
- 強い電波や磁気の発生する所

## リチウム電池の注意

- 充電、ショート、分解、加熱、火に投入しないでください。
- ピンセットなどの金属物で絶対につままないでください。

## お手入れについて

### ビデオヘッドの汚れについて

テープ再生時に、下のような症状が出たらヘッド汚れによるものです。クリーニングカセットTCC-2(別売)を使って清掃してください。



ヘッドが汚れるとファインダー内にノイズが出ます。

### ボディの汚れは

乾いた柔らかい布などで拭きとってください。

### カメラのレンズはいつもきれいに

レンズクリーニングペーパーなどで清掃してください。汚れたままでは、カビなどが発生する場合があります。

# 海外で使う

## このムービーは外国でもお使いになれます

ACパワーアダプター（別売）は海外でもバッテリーの充電ができます。ただし、コンセントの形状は国によって異なるため訪問国のコンセントに合った変換プラグ（空港売店で販売）が必要です。くわしくはビクターサービス窓口にご相談ください。

コンセントの形状					
ACパワーアダプターのプラグを直接差し込みます。主に北米、南米など					
	主に北米、南米など	主にオーストラリア	主にヨーロッパ		

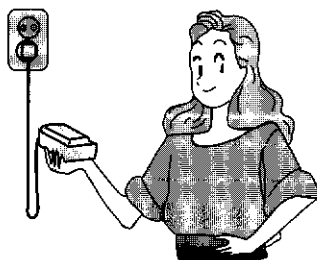

現地のテレビで見るとは NTSC 方式の映像、音声入力端子付きテレビが必要です。

再生できるテープは 日本と同じNTSC 方式で撮影したものです。

海外で万一故障した場合は 持ち帰った後、お買い上げ販売店にご相談ください。（外国でのアフターサービスについてはご容赦ください。）

## 日本と同じNTSC方式の国です

- アメリカ合衆国
- ニカラグア
- ハイチ
- エクアドル
- パミューダ
- パナマ
- エルサルバドル
- プエルトリコ
- バハマ
- カナダ
- ベネズエラ
- バルバドス
- キューバ
- ペルー
- ミャンマー
- グアム
- 米領サモア
- ベトナム
- 韓国
- ポリビア
- フィリピン
- チリ
- グアテマラ
- ホンジュラス
- ドミニカ
- コスタリカ
- ミクロネシア
- トリニダード・トバゴ
- コロンビア
- メキシコ
- スリナム
- 台湾



# 各部のなまえ

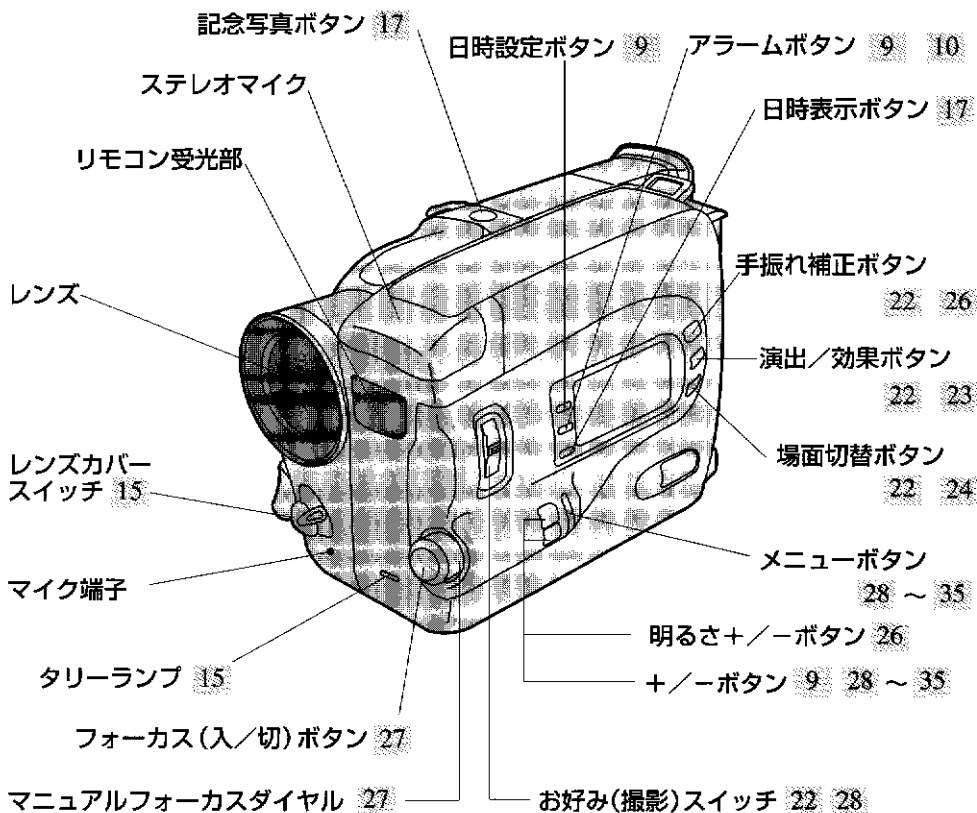

マイク端子に別売の外部マイクをつないだとき

- ・LCDパネルの照明は消灯し、照明ボタンで点灯させることはできません。
- ・約10cmからピンポイントが合うようになります。

## リモコンの使用可能範囲

- ・直射日光や照明器具の強い光が当たると誤動作したり動作しないことがあります。

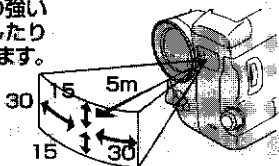



日時設定 9

S-VHS撮影 13

LCDパネル  
(本体表示窓)

再生 3 18  
撮影 3 14

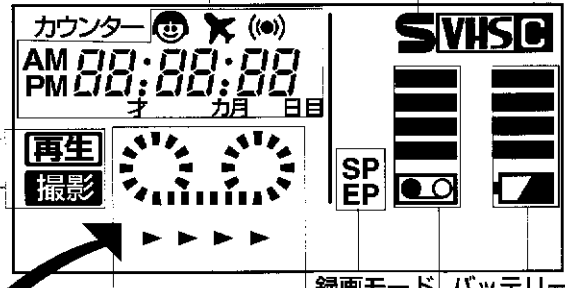

テープ走行

録画モード バッテリー残量

テープ表示

- ・有無
- ・残量

バッテリー取りはずし  
スイッチ 6

アイカップ

- ・ファインダーを手に引き
- 角度を合わせてください。

リチウム (時計用)  
電池収納部 8

バッテリー 6  
取り付け部

カセットテープ  
取出しスイッチ 12

閉じボタン 12

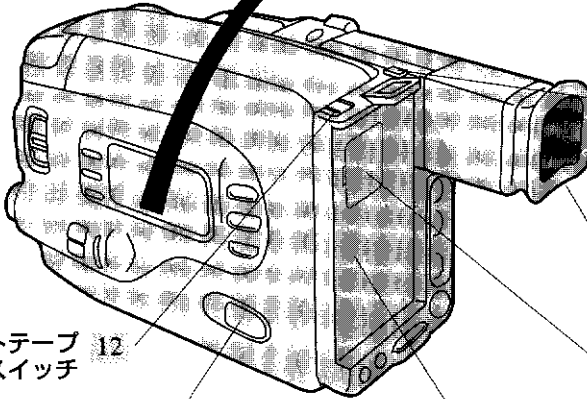

(底面)

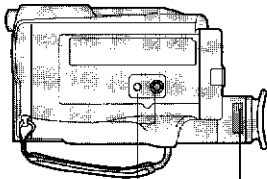

視度調節レバー 14

三脚取り付けネジ穴

アイカップはレンズプロアーなどで清掃して  
ください。

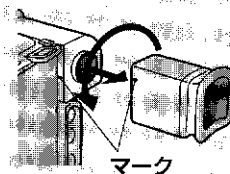

取り付けるときは  
マークを合わせ矢  
印と逆方向に回し  
ます。

マーク

# 各部のなまえ (つづき)

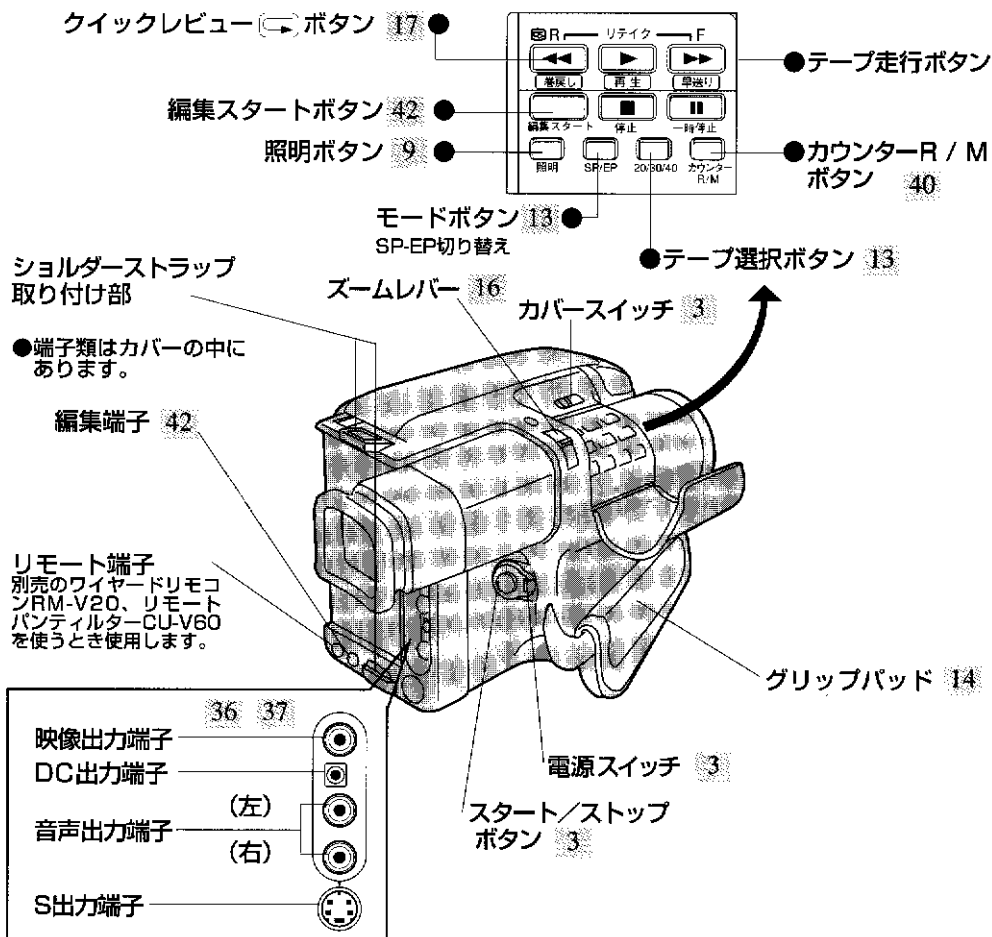

## ショルダーストラップの取り付け方

- ストラップを矢印方向に引張り確実に取り付けられたが確認してください。

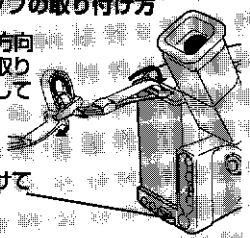

ここにも取り付けてください。

## 同じ場面を見たいときに (カウンターメモリー)

- 見たい場面でカウンターR/Mボタンを約2秒押し
- カウンターが0:00:00になります。
- カウンターR/Mボタンを押す (1秒以内)
- カウンターがMO:00:00になります。
- テープがストップした状態で巻戻しボタンを押すと0:00:00付近で自動的に停止します。(早送り時にも使えます。)

# リモコン

●ムービーと同名のボタンは同じ働きをします。

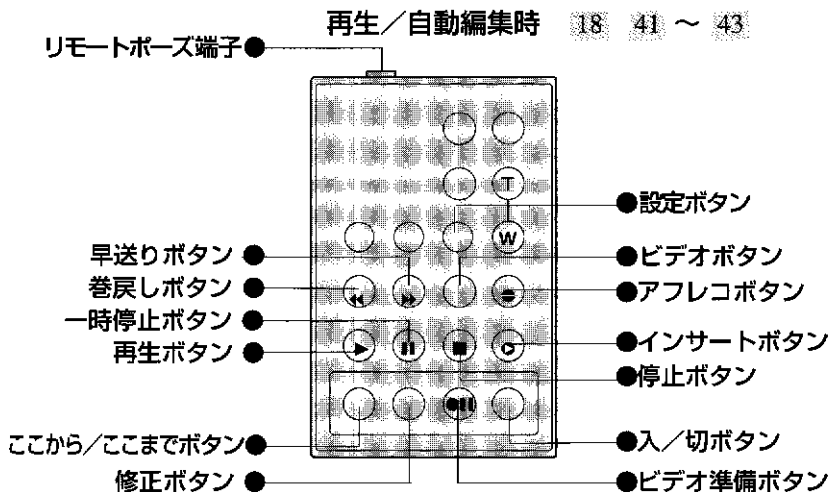
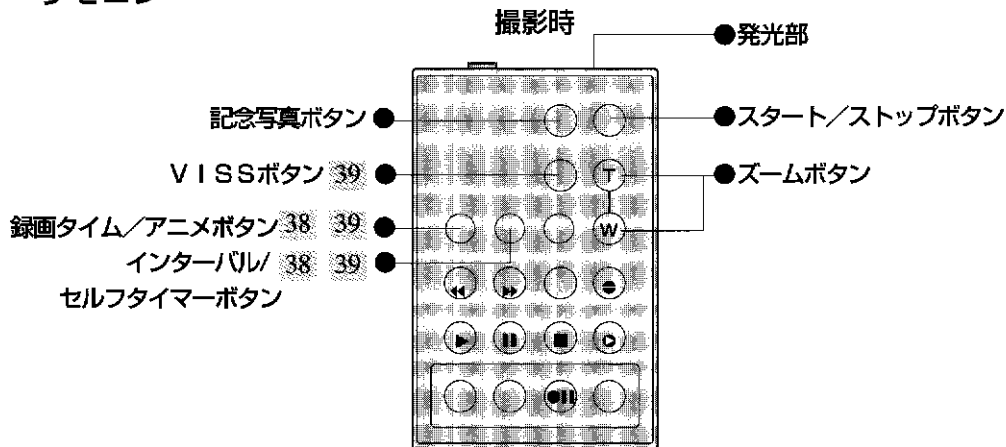

・リモコンの裏側のクリップを胸ポケットやベルトにはさむことができます。

## リモコン

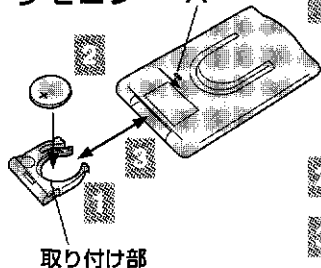

● 電池取り付け部を矢印方向に引き出す

● リモコンの電池取り付け部は、Aの部分にボールペンなどを差し込みスライドさせながら引き出します。

● リチウム電池の ⊕ 側を上にし取り付け部にのせる

● 取り付け部を矢印方向にカチッと音がするまで差し込む

# ファインダーの表示

## 撮影中・再生中などの表示

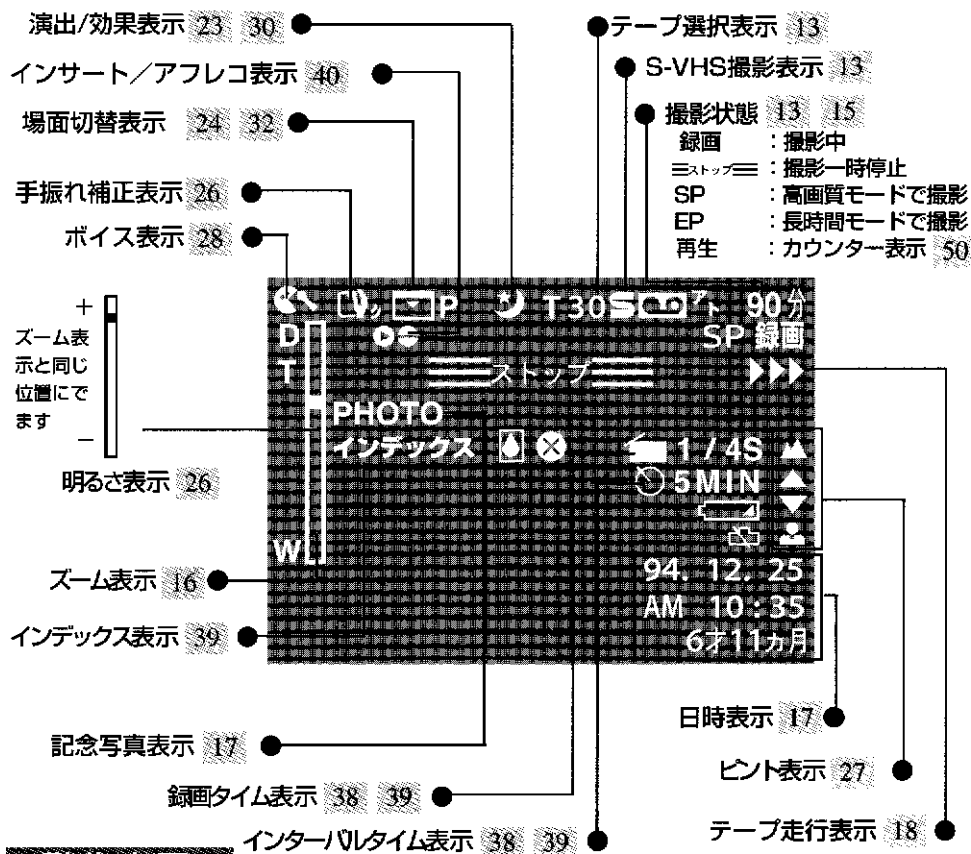

## 警告表示

表示	表示名と説明	表示	表示名と説明
	リチウム電池(時計用)表示 電池が入っていないか容量がなくなっています。		テープ表示 テープが入っていないか、ツメなしテープで撮影ができません。
	バッテリーアラーム表示 バッテリーパックの充電容量が少なくなっています。		テープ終わり表示 録画中テープが終わると表示します。
	つゆつき表示 つゆつきが発生しています。		異常警告表示 ピクチャーサービス窓口へ。
	ヘッド目づまり表示 録画開始時、ヘッドにゴミ付きが発生すると表示します。		

# 演出／効果、場面切替のモード

演出／効果、場面切替のモードには下のような種類があります。

お好みスイッチ：スタンダード 各々5種類の中から、1つ選んで構成します。

## 演出／効果

1		シネマ
2		スポーツ
3		ヤケイ
4		セビア
5		モノトーン

## 場面切替

1		白フェーダー
2		モザイクフェーダー
3		オートセレクト
4		コーナーワイフ
5		オーバーラップ

お好みスイッチ：プロ 各々5種類の中から、1つ選んで構成します。

## 演出／効果

仕荷時のメニュー

1		エイガ効果
2		ゴースト
3		コウカンド×4
4		セビア
5		ストロボ2

## 場面切替

仕荷時のメニュー

1		白フェーダー
2		黒フェーダー
3		ウィンドウワイフ
4		シャッターワイフ
5		ドアワイフ

## 入れ替えられるモード(8種類)

	シネマ
	スポーツ
	ヤケイ
	コウカンド×10
	コウカンド×60
	ストロボ1
	ストロボ3
	モノトーン

## 入れ替えられるモード(12種類)

	スライドワイフ
	スクロールワイフ
	コーナーワイフ
	スライドワイフ P
	スクロールワイフ P
	コーナーワイフ P
	ウィンドウワイフ P
	ドアワイフ P
	オーバーラップ P
	モザイクフェーダー
白黒	白黒フェーダー
××A	オートセレクト

●Pの付くモードは、スタート/ストップボタンで撮影を始めたときのみ効果がでます。(24、25)

# 索引

## 索引

### ア

明るさ合わせ 26  
アニメ撮影 38  
アフレコ編集 40  
アラームを鳴らす  
インサート編集 40  
映像ワイプ 21・25・33  
演出/効果 20・22・30  
オートフォーカス 27  
オンスクリーンモード 11・37

### カ

海外で使う 37  
海外の現地時間に合わせる 10  
カウンター 50  
カセットアダプター 19  
カーバッテリーチャージャー 27  
カメラリハーサル 37  
記念写真モード 37  
クイックレビュー 37  
グリップバンド 14  
誤消去防止 12

### サ

撮影一時停止 15  
撮影の確認 17  
自動編集 42・43  
充電 6  
ショルダーストラップ 50  
接続 36  
セルフタイマー撮影 38

### タ

タイムラプス撮影 39  
ダビング 42・43  
つゆつき 46  
トラベルデート 11  
デジタルズーム 16・29  
テープについて 11  
テープを入れる 12

手振れ補正 26  
テレビで見る 19・36  
電源 (コンセントで)  
(車で) 7  
(バッテリー) 6  
撮る姿勢 14

### ナ

日時合わせ 9・10・11  
ノイズが出たら 37

### ハ

バッテリー 6  
バッテリーアラーム 52  
場面切替 34・32  
ピント合わせ 27  
ファインダー内表示 32  
ファインダーのピント合わせ 14  
フェードイン/アウト 21  
ヘッド汚れ 46  
編集 40～43

### マ

メニュー設定 28

### ラ

リテイク 19  
リチウム電池 8・31  
リモコン 38  
録画方式 13

### ワ

ワイプイン/アウト 21

## アルファベット順

ACパワーアダプター 6・7  
RFユニット (別売) 36  
SP / EPモード 13  
VISS書き込み 39

# 保証とアフターサービス

## 保証書

お読みください。

お買い上げ販売店でお渡しします。所定事項の記入や記載内容の確認をし、大切に保存してください。製造番号は品質管理上重要です。ムービーの製造番号と保証書に記載されているものと同じか確認ください。

## 保証期間

お買い上げ日より1年間です。  
保証書の記載内容により、お買い上げ販売店が修理致します。

## アフターサービス

### 保証期間の過ぎた修理は

お買い上げ販売店にご相談ください。  
修理によって機能が維持できる場合は、お客様のご要望により有料にて修理致します。

### 補修用性能部品の保有期間について

当社は、このムービーの補修用性能部品を製造打ち切り後最低8年保有しています。

### 故障かなと思ったときは

44ページをよくお読みのうえ、故障かどうかお調べください。

### ムービーが異常なときは

異常な音や煙がでるとき、また画が出なくなったときは、接続機器の電源プラグをコンセントから抜き、お買い上げ販売店またはお近くのビクターサービス窓口にご連絡ください。

## 付属品

映像ケーブル、音声ケーブル、Sケーブル、  
編集ケーブル、リモコン、  
リチウム電池(×2)…時計用(取り付け済み)  
リモコン用



# 主な仕様

電源 : DC6V  
消費電力 : 8W (オートフォーカス時)  
信号方式 : NTSC日米標準信号  
録画方式 : **S**VHS / **V**VHS 規格  
使用テープ : **S**VHS / **V**VHS テープ  
テープ速度 (SP) : 33.4 mm / 秒  
(EP) 11.1mm/秒  
録画時間 : 最大90分 (ST-C30使用時)  
早送り・巻戻し時間 : 約 8分 (高速時約 3分)  
(ST-C30使用時)  
撮像素子 : CCD固体撮像素子  
レンズ : 10倍ズーム

F=1.2 (f = 5 ~ 50 mm)  
オートフォーカス付  
フィルター径 46φ  
※市販のフィルターの適合サイズはφ58mmです。同時に市販品のφ46mm-φ58mmのステップアップリングが必要です。φ46mmのフィルターを使用した場合、画面の周囲にケラレが生じます。

ビューファインダー : 電子ビューファインダー  
(0.7型カラー)

最低照度 : 4ルクス (1X)  
白バランス調整 : 自動/手動 4段階  
アイリス : 自動/手動  
映像出力 : 1Vp-p 75Ω  
音声出力 : -8dBs (Low)  
専用マイク : コンデンサタイプ/ステレオ  
マイク端子 : φ3.5 -68dBs (High)  
リモコン端子 : φ3.5  
許容動作温度 : 0~40℃  
許容相対湿度 : 35~80%  
外形寸法 : 幅103×高さ114×奥行185mm  
質量 : 本体質量 約 815g  
撮影時質量 約 1030g  
(バッテリー BN-V12、ST-C30)

## AA-V11を使って充電

バッテリー	充電時間	連続撮影時間
BN-V12	約 70分	約 40分
BN-V22	約130分	約 85分
BN-V50	約170分	約120分
BN-V60	約130分	約 85分
BN-V65	約130分	約 85分



ポルト

使用するバッテリーは6Vです。  
BN-V12、V22、V60、V65はニカド電池、  
BN-V50はニッケル水素電池です。

※仕様および外観は改良のため予告なく変更することがありますのでご了承ください。

お客様ご相談センター  
東京…☎ (03)5684-9311 (代表)  
〒113 東京都文京区本郷3丁目14-7 ビクター本郷ビル  
大阪…☎ (06)765-4161 (代表)  
〒543 大阪市天王寺区小橋町10-16 大阪ビクタービル

**VICTOR** **JVC**

**日本ビクター株式会社**

ビデオ事業部

〒221 横浜市神奈川区守屋町3丁目12番地 電話(045)453-1111 (代表)

YU30071-112-3 (VPFC)